

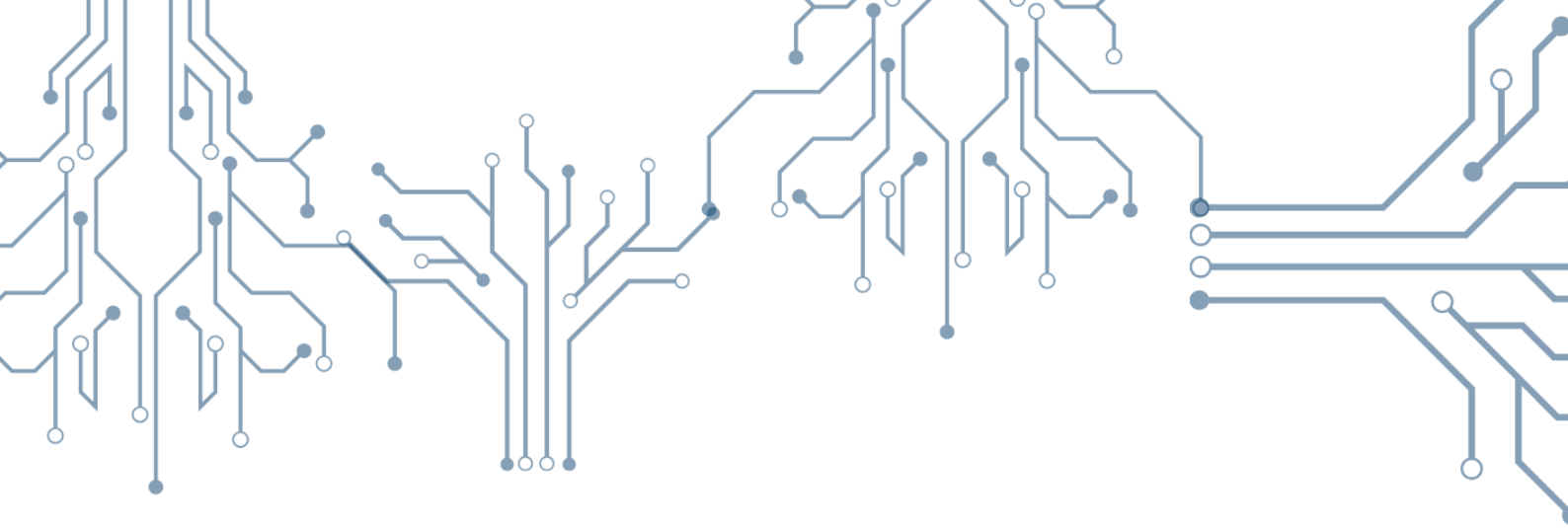

แบบแสดงรายการข้อมูลประจำปี/  
รายงานประจำปี 2564  
(แบบ 56-1 One Report)

บริษัท เอแอลที เทเลคอม จำกัด (มหาชน)



สารบัญ	หน้า
--------	------

วิสัยทัศน์ พันธกิจและค่านิยม	2
------------------------------	---

สารจากคณะกรรมการ	4
------------------	---

### ส่วนที่ 1 การประกอบธุรกิจและผลการดำเนินงาน

- |   |    |
|---|----|
| 1. โครงสร้างและการดำเนินงานของกลุ่มบริษัท | 6  |
| 2. การบริหารจัดการความเสี่ยง              | 51 |
| 3. การขับเคลื่อนธุรกิจเพื่อความยั่งยืน    | 57 |
| 4. การวิเคราะห์และคำอธิบายของฝ่ายจัดการ   | 74 |
| 5. ข้อมูลทั่วไปและข้อมูลสำคัญอื่น         | 81 |

### ส่วนที่ 2 การกำกับดูแลกิจการ

- |   |     |
|---|-----|
| 6. นโยบายการกำกับดูแลกิจการ   | 87  |
| 7. โครงสร้างการกำกับดูแลกิจการ และข้อมูลสำคัญเกี่ยวกับคณะกรรมการ<br>คณะกรรมการชุดย่อย ผู้บริหาร พนักงานและอื่นๆ | 104 |
| 8. รายงานผลการดำเนินงานสำคัญด้านการกำกับดูแลกิจการ  | 131 |
| 9. การควบคุมภายในและรายการระหว่างกัน  | 149 |

### ส่วนที่ 3 งบการเงิน

#### เอกสารแนบ

- |             |   |     |
|-------------|---|-----|
| เอกสารแนบ 1 | รายละเอียดเกี่ยวกับกรรมการ ผู้บริหาร ผู้ที่ได้รับมอบหมายให้<br>รับผิดชอบสูงสุดในสายงานบัญชีและการเงิน ผู้ที่ได้รับมอบหมายให้รับผิดชอบ<br>โดยตรงในการควบคุมดูแลการทำบัญชี และเลขานุการบริษัท | 166 |
| เอกสารแนบ 2 | รายละเอียดเกี่ยวกับกรรมการของบริษัทย่อย   | 205 |
| เอกสารแนบ 3 | รายละเอียดเกี่ยวกับหัวหน้างานตรวจสอบภายใน และหัวหน้างานกำกับ ดูแล<br>การปฏิบัติงานของบริษัท (Compliance)  | 206 |
| เอกสารแนบ 4 | ทรัพย์สินที่ใช้ในการประกอบธุรกิจ และรายละเอียดเกี่ยวกับรายการประเมิน<br>ราคาทรัพย์สิน   | 210 |
| เอกสารแนบ 5 | นโยบายและแนวปฏิบัติกำกับการกำกับดูแลกิจการฉบับเต็ม และจรรยาบรรณธุรกิจ<br>ฉบับเต็มของบริษัทได้จัดทำ  | 218 |
| เอกสารแนบ 6 | รายงานคณะกรรมการตรวจสอบ   | 219 |

รายงานประจำปี (56-1 One Report) ฉบับนี้ อ้างอิงข้อมูลที่เปิดเผยบนเว็บไซต์ของบริษัทฯ ซึ่งเป็นส่วนหนึ่งของ 56-1One Report และ  
คณะกรรมการบริษัทรับผิดชอบต่อความถูกต้องครบถ้วนของข้อมูลที่อ้างอิงนั้น

## วิสัยทัศน์

“เป็นผู้นำด้านโครงสร้างพื้นฐาน  
เพื่อธุรกิจดิจิทัล  
และพลังงานทดแทน”

## พันธกิจ

“ให้บริการโครงสร้างพื้นฐานด้านดิจิทัลและ  
พลังงานทดแทน แก่ทั้งภาครัฐและเอกชน  
เพื่อเพิ่มคุณภาพบริการ  
โดยมุ่งเน้นประสิทธิภาพด้านต้นทุนและการใช้ประโยชน์  
จากทรัพยากรอย่างคุ้มค่า และร่วมเป็นพันธมิตรกับ  
ผู้เชี่ยวชาญที่เป็นเลิศด้านเทคโนโลยีและ  
เครือข่ายธุรกิจ”

# ค่านิยมองค์กร (Core Value)

## Allying

เป็นพันธมิตรที่ดี  
กับลูกค้า เพื่อนร่วมงาน  
ลูกค้า ทั้งภาครัฐ  
และเอกชน

## Lifelong Learning

เรียนรู้  
อย่างต่อเนื่อง  
สม่ำเสมอ

## Transforming

ปรับเปลี่ยนวิธีคิด  
และกระบวนการทำงาน  
เพื่อผลลัพธ์ที่ดีขึ้น

## สารจากคณะกรรมการ

### เรียน ท่านผู้ถือหุ้น

ในรอบปี 2564 ที่ผ่านมา ทวีโลกได้เผชิญกับปัญหาการแพร่ระบาดของเชื้อไวรัสโควิด-19 ส่งผลกระทบที่รุนแรงต่อการดำเนินชีวิต เศรษฐกิจ และสังคม ทำให้การดำเนินชีวิตและการประกอบธุรกิจต้องเปลี่ยนแปลงอย่างมากมาย บริษัทฯ ตระหนักดีถึงการเปลี่ยนแปลงที่อาจมีผลกระทบต่อธุรกิจ จึงได้นำมาตรการต่างๆ มาใช้ เพื่อให้การดำเนินธุรกิจเป็นไปได้อย่างราบรื่นและต่อเนื่อง อาทิ การเพิ่มทักษะ ความรู้ความสามารถของบุคลากร การนำเทคโนโลยีดิจิทัลมาปรับใช้ การพัฒนานวัตกรรมและโซลูชันต่างๆ ที่จะช่วยตอบสนองใจความต้องการของลูกค้า เพื่อก้าวข้ามทุกความท้าทาย พร้อมฟื้นคืนสู่ความแข็งแกร่ง รวมทั้งเตรียมพร้อมเพื่อรับมือกับการเปลี่ยนแปลงของสถานการณ์ที่มีอยู่ตลอดเวลา บริษัทฯ ได้ใช้นโยบายการบริหารงานแบบพึ่งพาอาศัยกัน เพื่อช่วยให้ธุรกิจสามารถเดินหน้าไปพร้อม ๆ กับพันธมิตรทางธุรกิจ ไม่ว่าจะเป็น ลูกค้า คู่ค้า หรือผู้ร่วมลงทุน โดยยึดหลักบรรษัทภิบาล การบริหารความเสี่ยง ความรับผิดชอบต่อสังคม สิ่งแวดล้อม และสิทธิมนุษยชน ให้สอดคล้องกับบริบทแห่งความเปลี่ยนแปลงในยุคปัจจุบัน



*อนันต์ วรสิทธิ์พงศ์*  
(ดร.อนันต์ วรสิทธิ์พงศ์)  
ประธานกรรมการ

ในรอบปี 2564 คณะกรรมการได้มีส่วนร่วมในการทบทวน กำหนด ปรับเปลี่ยนวิสัยทัศน์ และพันธกิจ รวมถึงแผน กลยุทธ์ขององค์กร ให้สอดคล้องกับภาวะแวดล้อมทางธุรกิจที่เปลี่ยนแปลงไปในยุคปัจจุบัน ทั้งยังคงยึดติดตามผลการปฏิบัติงานอย่างสม่ำเสมอ ให้มีการนำกลยุทธ์ของบริษัทไปปฏิบัติ มีเป้าหมายที่จะเร่งพัฒนาเดินหน้าการลงทุนในธุรกิจโซลาร์รูฟท็อป เพื่อเป็นแหล่งพลังงานทางเลือกให้กับทั้งภาครัฐและเอกชน อันจะช่วยลดต้นทุนการดำเนินธุรกิจของลูกค้า และยังช่วยลดปริมาณการปล่อยก๊าซเรือนกระจก รวมถึงให้ความสำคัญกับการพัฒนาโครงการโครงข่ายไฟฟ้าอัจฉริยะเพื่อช่วยให้การบริหารจัดการพลังงานเป็นไปอย่างมีประสิทธิภาพมากขึ้น และเร่งเดินหน้าพัฒนา มิเตอร์ไฟฟ้าอัจฉริยะ (Smart Energy) ที่เป็นองค์ประกอบสำคัญของระบบโครงข่ายไฟฟ้าอัจฉริยะ

โดย Smart Energy ถือเป็นองค์ประกอบหนึ่งของการพัฒนาเมืองอัจฉริยะ หรือ Smart City เพื่อปรับปรุงสภาพความเป็นอยู่ของประชาชน โดยบริษัทมีโครงการพัฒนาร่วมกับภาครัฐในหลายจังหวัด นอกจากนี้บริษัทยังคงเดินหน้าต่อยอดแผนธุรกิจจากปี 2564 ไปถึงปี 2565 และปีต่อ ๆ ไป รวมทั้งยังคงตั้งเป้าที่จะเดินหน้าขยายการลงทุนโครงข่ายไฟเบอร์เส้นทางใหม่ ๆ และการจัดระเบียบสายสื่อสารให้เรียบร้อยสวยงาม พร้อมส่งเสริมการใช้ทรัพยากรร่วมกัน ลดการลงทุนที่ซ้ำซ้อนของโอเปอเรเตอร์ ลดค่าใช้จ่ายในการดำเนินงาน และ/หรือเพิ่มโอกาสในการสร้างรายได้จากทรัพยากรที่มีอยู่แล้วให้เกิดประโยชน์สูงสุด



*นางปริญญารัตน์ ตั้งเผ่าศักดิ์*

(นางปริญญารัตน์ ตั้งเผ่าศักดิ์)  
กรรมการผู้อำนวยการ

นอกจากนี้คณะกรรมการและฝ่ายจัดการได้กำหนดนโยบายความยั่งยืนของกิจการ และนโยบายการกำกับดูแลกิจการที่ดี เพื่อให้ กรรมการ ผู้บริหาร และพนักงานได้ใช้เป็นแนวทางในการปฏิบัติงานอย่างมีธรรมาภิบาล และจริยธรรมทางธุรกิจ รวมทั้งได้ดำเนินการตามนโยบายการกำกับดูแลกิจการที่ดีเสมอมา โดยกรรมการผู้อำนวยการได้ดูแลให้มีการนำนโยบายด้านความยั่งยืนและจริยธรรมทางธุรกิจตามที่คณะกรรมการบริษัทกำหนดไว้ไปปฏิบัติ โดยให้พนักงานมีส่วนร่วม หรือเสนอแนวคิดในการดำเนินงานเพื่อขับเคลื่อนความยั่งยืนในองค์กร อันเป็นหลักการพื้นฐานของแนวคิดด้านสิทธิมนุษยชนและความเท่าเทียม ซึ่งบริษัทได้ถือปฏิบัติอย่างจริงจังมาโดยตลอด

ในนามของคณะกรรมการและผู้บริหารบริษัทขอขอบคุณท่านผู้ถือหุ้น ผู้ร่วมทุน คู่ค้า คู่ธุรกิจ ลูกค้า และผู้เกี่ยวข้องทุกฝ่าย รวมถึงสถาบันการเงินที่ได้ให้การสนับสนุนและความไว้วางใจต่อบริษัทด้วยดีตลอดมา รวมทั้งพนักงานทุกคนที่ได้ร่วมทุ่มเทฝ่าฟันอุปสรรคนานับประการในรอบปีที่ผ่านมา บริษัทมุ่งมั่นและพร้อมที่จะรับมือกับทุกการเปลี่ยนแปลง และเร่งสร้างสรรคนวัตกรรม และพัฒนาสินค้าและบริการใหม่ ๆ เพื่อเดินหน้าไปสู่ความมั่งคั่งยั่งยืนสร้างผลตอบแทนที่ดีแก่ลูกค้าและผู้ถือหุ้นตลอดไป

# ส่วนที่ 1

การประกอบธุรกิจ  
และผลการดำเนินงาน

## 1.โครงสร้าง และการดำเนินงาน ของกลุ่มบริษัท

### ประวัติ

#### และลักษณะการประกอบธุรกิจ

2544

บริษัท เอแอลที เทเลคอม จำกัด (มหาชน) (“บริษัท” หรือ “ALT”) ได้จดทะเบียนก่อตั้งบริษัทขึ้น เมื่อวันที่ 19 มีนาคม 2544 ภายใต้ชื่อ บริษัท เอ.แอล.ที.อินเตอร์ คอร์ปอเรชั่น จำกัด ด้วยทุนจดทะเบียนเริ่มแรก 1 ล้านบาท โดยเริ่มต้นธุรกิจจากการเป็นผู้ให้บริการตักแต่งภายในอาคารและสถานีฐานของผู้ให้บริการโทรศัพท์เคลื่อนที่ (Operator) ซึ่งจากความมุ่งมั่นและทุ่มเทในการทำงานส่งผลให้บริษัทได้รับความไว้วางใจจากลูกค้าอย่างต่อเนื่อง จนสามารถขยายธุรกิจสู่การให้บริการสร้างสถานีฐาน วางระบบและติดตั้งโครงข่ายและอุปกรณ์โทรคมนาคมแก่ผู้ให้บริการโทรศัพท์เคลื่อนที่ (Operator) อย่างเต็มตัว

2545

จากนั้นบริษัทได้ขยายธุรกิจสู่การจัดจำหน่ายอุปกรณ์ด้านโทรคมนาคมภายใต้บริษัทย่อยที่จัดตั้งขึ้น ได้แก่ บริษัท ไอ ทเวนตี วัน อินเตอร์ คอร์ปอเรชั่น จำกัด (“I21”) จัดตั้งในปี 2545 เพื่อประกอบธุรกิจจำหน่ายสินค้าในกลุ่มโทรคมนาคมในลักษณะของการซื้อมาขายไป เช่น สายเคเบิลใยแก้วนำแสง (Fiber Optic Cable), สายนำสัญญาณคลื่นความถี่วิทยุ (RF Feeder Cable) และอุปกรณ์เครือข่ายไร้สาย (Wi-Fi) เป็นต้น โดยมีกลุ่มลูกค้าหลักคือ กลุ่มผู้ให้บริการโทรศัพท์เคลื่อนที่ (Operator) และกลุ่มผู้ให้บริการสร้างสถานีฐานและให้บริการติดตั้งอุปกรณ์โทรคมนาคม (Contractor)





นอกจากการขายธุรกิจสู่การเป็นผู้จัดจำหน่ายสินค้าในกลุ่มโทรคมนาคมในลักษณะของการซื้อมาขายไปแล้ว บริษัทยังได้สังเกตเห็นถึงช่องทางการทำธุรกิจเพิ่มเติมในสินค้ากลุ่มตู้โทรคมนาคม (Telecom Shelter) ซึ่งเดิมสินค้าที่มีอยู่ในตลาดมักจะเป็นตู้ขนาดใหญ่และราคาสูง จึงไม่สามารถตอบสนองความต้องการลดต้นทุนของผู้ให้บริการโทรศัพท์เคลื่อนที่ได้ ดังนั้น ในช่วงปี 2545 บริษัทจึงได้ร่วมมือกับพันธมิตรทางการค้าในการผลิตและจำหน่ายตู้โทรคมนาคมภายใต้ตราสินค้า “ALT” โดยสินค้าของบริษัทจะมีขนาดและคุณสมบัติต่าง ๆ ที่สามารถตอบสนองความต้องการใช้งานของลูกค้าภายใต้ต้นทุนที่เหมาะสม

## 2548

จากนั้น ในช่วงปี 2548 บริษัทได้ร่วมกับพันธมิตรทางการค้าในการพัฒนาสถานีโทรคมนาคมเคลื่อนที่ (Rapid Deployment Unit: RDU) เพื่อใช้ทดแทนสินค้าที่ต้องนำเข้าจากต่างประเทศซึ่งมีราคาสูงและใช้ระยะเวลาในการสั่งซื้อ โดยทางบริษัทสามารถพัฒนาสถานีโทรคมนาคมเคลื่อนที่ภายใต้ตราสินค้า “ALT” ให้มีขนาดและความสามารถในการใช้งานที่ตอบสนองความต้องการของลูกค้าภายใต้ต้นทุนที่ถูกกว่าการนำเข้าจากต่างประเทศ ทั้งนี้ สถานีโทรคมนาคมเคลื่อนที่ของบริษัท ประเภท Cell on Legs นั้นได้รับรางวัลยอดเยี่ยมประเภทการให้บริการโทรคมนาคมพื้นฐานโดยทั่วถึงและบริการเพื่อสังคม (Telecom Universal Service Obligation : USO) ในการประกวดนวัตกรรมโทรคมนาคม ประจำปี 2553 จากสถาบันวิจัยและพัฒนาอุตสาหกรรมโทรคมนาคม (สพท.) และสำนักงานคณะกรรมการกิจการโทรคมนาคมแห่งชาติ (สำนักงาน กทช.) ในช่วงเวลาที่บริษัทมีการขยายธุรกิจการจำหน่ายสินค้าในกลุ่มโทรคมนาคมนั้น กลุ่มธุรกิจให้บริการสร้างสถานีฐานและติดตั้งอุปกรณ์โทรคมนาคมซึ่งเป็นธุรกิจหลักเดิมของบริษัทนั้น ก็มีการเติบโตอย่างต่อเนื่องเช่นเดียวกัน

## 2551

ต่อมากลุ่มผู้ถือหุ้นจึงได้มีการก่อตั้งบริษัท กรู๊ป เทค โซลูชันส์ จำกัด (“GTS”) ขึ้นในปี 2551 เพื่อรองรับการเติบโตของธุรกิจดังกล่าว และได้ริเริ่มนำเสนอบริการใหม่ด้วยการให้เข้าพื้นที่เพื่อติดตั้งสายอากาศ (Antenna) กระจายสัญญาณบนสถานที่ต่างๆ เช่น ป้ายโฆษณา หรือตาดฟ้าอาคาร ซึ่ง GTS จะเป็นผู้พิจารณาเลือกบริเวณซึ่งมีศักยภาพในการเป็นจุดช่วยส่งเสริมการกระจายสัญญาณเพื่อติดต่อขอเช่าพื้นที่และนำพื้นที่ดังกล่าวไปนำเสนอแก่ผู้ให้บริการโทรศัพท์เคลื่อนที่แต่ละราย พร้อมด้วยบริการติดตั้งสายอากาศและอุปกรณ์โทรคมนาคม ซึ่งการให้บริการดังกล่าวนับเป็นจุดเริ่มต้นของการมีรายได้ในลักษณะที่เป็นรายได้ประจำ (Recurring Income) ของกลุ่มบริษัท จากนั้นในปี 2553 บริษัทได้เข้าถือหุ้น GTS และส่งผลให้ GTS มีสถานะเป็นบริษัทย่อยของบริษัท

ในช่วงปี 2551 ได้มีการก่อตั้งบริษัท อินโนว่า เทเลคอมมิวนิเคชั่น จำกัด (“INN”) เพื่อขายธุรกิจจัดจำหน่ายสินค้าประเภทสายอากาศ (Antenna) โดยเริ่มจากการนำเข้าจากต่างประเทศ ต่อมาในปี 2554 INN ได้ขยายขอบเขตการทำธุรกิจมาสู่การเป็นผู้ผลิตสายอากาศ (Antenna) และอุปกรณ์ป้องกันการรั่วของสัญญาณ (PIM Load) ภายใต้ตราสินค้า “SUMTEL” ของ INN โดยมีจุดเด่นคือการสามารถปรับปรุงและพัฒนาสินค้าร่วมกับลูกค้าเพื่อให้สามารถตอบสนองความต้องการใช้งานของลูกค้าแต่ละรายให้ได้มากที่สุด ซึ่งส่งผลให้ INN ได้รับโอกาสในการนำเสนอสินค้าที่ต้องมีการพัฒนาเพื่อตอบสนองความต้องการเฉพาะอย่างจากกลุ่มลูกค้าอย่างสม่ำเสมอ นอกจากนี้ INN ยังมีการให้บริการซ่อมแซมอุปกรณ์โทรคมนาคมอีกด้วย



## 2554

จากการเติบโตอย่างต่อเนื่องทั้งกลุ่มธุรกิจให้บริการและธุรกิจจำหน่ายสินค้าในกลุ่มโทรคมนาคม ประกอบกับวิสัยทัศน์ของผู้บริหารที่เห็นถึงแนวโน้มการพัฒนาธุรกิจโทรคมนาคมในต่างประเทศ บริษัทจึงนับเป็นหนึ่งในผู้ประกอบการในประเทศไทยที่เป็นผู้นำเสนอแนวคิดเรื่องการใช้โครงสร้างพื้นฐานด้านโทรคมนาคมร่วมกัน (Telecommunication Infrastructure Sharing) ให้แก่ผู้ให้บริการโทรศัพท์เคลื่อนที่ (Operator) และในปี 2554 บริษัทได้เริ่มประกอบธุรกิจให้เข้าโครงสร้างพื้นฐานด้านโทรคมนาคมซึ่งเป็นอีกหนึ่งธุรกิจที่สร้างรายได้ประจำ (Recurring Income) ให้แก่กลุ่มบริษัท โดยเริ่มโครงการแรกที่นิคมอุตสาหกรรมเหมราชอีสเทิร์นซีบอร์ดและนิคมอุตสาหกรรมอีสเทิร์นซีบอร์ด (ระยอง) เป็นการวางโครงข่ายสายเคเบิลใยแก้วนำแสง (Fiber Optic cable) เพื่อให้บริการแก่ลูกค้าในนิคมอุตสาหกรรมโดยใช้โครงข่ายเดียวกัน ซึ่งเป็นการช่วยลดต้นทุนการลงทุนในการวางโครงข่ายของผู้ให้บริการโทรคมนาคม อันได้แก่ผู้ให้บริการโทรศัพท์เคลื่อนที่และผู้ให้บริการอินเทอร์เน็ต และเป็นการเพิ่มสิ่งอำนวยความสะดวกให้แก่ลูกค้าของนิคมอุตสาหกรรม

## 2556

ต่อมา ในปี 2556 กลุ่มผู้ถือหุ้นของบริษัท ได้ก่อตั้งบริษัท อินฟอร์เมชั่น ไฮเวย์ จำกัด (“IH”) ขึ้น โดยมีบริษัทเป็นผู้ถือหุ้นในสัดส่วนร้อยละ 99.99 และในช่วงกลางปี 2557 บริษัทได้ลดสัดส่วนการถือหุ้นใน IH จากร้อยละ 99.99 ของทุนจดทะเบียนเหลือร้อยละ 71.00 ของทุนจดทะเบียน โดยการจำหน่ายหุ้นให้แก่บริษัทในกลุ่มของผู้ให้บริการโทรศัพท์เคลื่อนที่รายหนึ่ง และได้มีการจัดทำสัญญาระหว่างผู้ถือหุ้นเพื่อร่วมลงทุนประกอบธุรกิจการลงทุนในโครงข่ายเคเบิลใยแก้วนำแสงให้เข้าพร้อมอุปกรณ์ต่อเชื่อม

ทั้งนี้ ในสัญญาระหว่างผู้ถือหุ้นได้มีการกำหนดข้อตกลงเกี่ยวกับลักษณะการประกอบธุรกิจ รวมถึงกำหนดอำนาจของกรรมการและผู้ถือหุ้นในการดำเนินงานร่วมกัน ซึ่งส่งผลให้ IH เปลี่ยนสถานะจากบริษัทย่อยของบริษัทมาเป็นกิจการร่วมค้าซึ่งอยู่ภายใต้การควบคุมร่วมกันของบริษัทและผู้ร่วมลงทุน

ดังกล่าวนับตั้งแต่วันที่สัญญาระหว่างผู้ถือหุ้นมีผลบังคับใช้ ปัจจุบัน IH มีการลงทุนในโครงข่ายเคเบิลใยแก้วนำแสงและเสาโทรคมนาคมเพื่อให้เข้าร่วม 3 โครงการ



## 2557

ในปี 2557 บริษัทได้ก่อตั้งบริษัท เทเลคอม โซลูชันส์ โพรไวเดอร์ จำกัด (“TSP”) เพื่อประกอบธุรกิจถือหุ้นในบริษัท Myanmar Information Highway Limited (“MIH”) ซึ่งประกอบธุรกิจให้เข้าโครงสร้างพื้นฐานทางโทรคมนาคมในประเทศไทย สาธารณรัฐแห่งสหภาพเมียนมา อย่างไรก็ดี เพื่อให้สามารถบรรลุถึงเป้าหมายและภารกิจที่ต้องการ มุ่งเน้นสู่การเป็นผู้นำในการให้บริการโครงสร้างพื้นฐานด้านโทรคมนาคมในพื้นที่เฉพาะที่มีความสำคัญทางเศรษฐกิจ (Strategic Location) ในประเทศไทย เพื่อส่งเสริมการพัฒนาอุตสาหกรรมโทรคมนาคมในประเทศไทย

## 2558

ดังนั้น บริษัทจึงได้ลดสัดส่วนการลงทุนใน TSP จากร้อยละ 99.99 เหลือร้อยละ 30 ของทุนจดทะเบียน โดยมีบริษัทในกลุ่มผู้ให้บริการโทรคมนาคมเข้ามาเป็นผู้ร่วมลงทุนใน TSP ในช่วงเดือนกรกฎาคม 2558 โดยถือหุ้นในสัดส่วนร้อยละ 70 ของทุนจดทะเบียนของ TSP เนื่องจากทั้ง TSP และ MIH มีการ

เพิ่มทุนมีผลให้สัดส่วนการถือหุ้นมีการเปลี่ยนแปลงไปจากเดิม โดยปัจจุบันบริษัท ถือหุ้นในสัดส่วนร้อยละ 19.79 ของทุนจดทะเบียน ส่วน TSP ถือหุ้นใน MIH ในสัดส่วนร้อยละ 96.17 ของทุนจดทะเบียน

บริษัทเชื่อมั่นว่าการพัฒนาโครงสร้างพื้นฐานโทรคมนาคม เป็นสิ่งที่จะเอื้อประโยชน์ต่อผู้ประกอบการโทรคมนาคมโดยส่วนรวมในภาพใหญ่ แต่เนื่องจากที่ผ่านมาผู้ประกอบการโทรคมนาคมของไทยแต่ละรายได้ลงทุนพัฒนาโครงข่ายของตัวเอง การสนับสนุนให้ผู้ประกอบการแต่ละรายหันมาใช้บริการโครงข่ายร่วม จึงเป็นเรื่องที่ต้องใช้เวลาในทางปฏิบัติ อีกทั้ง ผู้ประกอบการแต่ละรายได้รับผลกระทบจากการเปลี่ยนแปลงด้านเทคโนโลยี ซึ่งรวมถึงบริษัทด้วยเช่นกัน การปรับเปลี่ยนองค์กรภายในจึงเป็นมาตรการสำคัญที่บริษัทสามารถดำเนินการได้ทันที โดยมีวัตถุประสงค์เพื่อให้เกิดประสิทธิภาพเพิ่มขึ้นในการบริหารงาน รองรับการขยายฐานทุนในการเข้าร่วมทุนกับพันธมิตรที่จะเสริมหรือต่อยอดธุรกิจเพิ่มเติมจากปัจจุบัน รวมถึงการปรับโครงสร้างเพื่อเปิดโอกาสให้พันธมิตรเข้ามาร่วมกิจการ หรือสามารถใช้ความเชี่ยวชาญของพันธมิตรในการขยายฐานธุรกิจด้านโทรคมนาคมให้กว้างขวางมากขึ้น นอกเหนือจากขอบเขตโทรคมนาคมแบบเดิมๆ ที่จำกัดอยู่แค่เพียงโทรศัพท์หรืออินเทอร์เน็ตเท่านั้น หากแต่ในอนาคตแนวโน้มการพัฒนา ทั้งในระดับเมือง ชุมชน รวมถึง ภาคธุรกิจ ภาคครัวเรือน หรือการอุปโภคบริโภคส่วนบุคคล จะสัมพันธ์แนบแน่นเข้ากับเทคโนโลยีดิจิทัลมากขึ้นเรื่อย ๆ ซึ่งเมื่อถึงตอนนั้นความจำเป็นและความสำคัญของโครงสร้างพื้นฐานด้านโทรคมนาคม จะปรากฏชัดเจนขึ้นกว่าที่เห็นในปัจจุบัน

ในช่วงปลายปี 2561 บริษัทได้ปรับโครงสร้าง ธุรกิจใหม่ เพื่อเพิ่มประสิทธิภาพในการบริหารงานและให้มีความคล่องตัว เพิ่มโอกาสในการขยายฐานทุนและแสวงหาพันธมิตรใหม่ๆ จึงได้โอนโครงข่ายเคเบิลใยแก้วนำแสงบางส่วนและอุปกรณ์ที่เกี่ยวข้องตามแนวเส้นทางรถไฟและทางหลวงให้แก่บริษัท อินเทอร์เน็ตชั่นแนล เกทเวย์ จำกัด (“IGC”) โดย IGC เป็นผู้ให้บริการโครงข่ายโทรคมนาคมที่มุ่งเน้นการให้เข้าใช้วงจรระหว่างประเทศ บริการวงจรร่วมเสมือนส่วนบุคคลทั้งภายในประเทศและระหว่างประเทศด้วยการให้บริการผ่านโครงข่ายใยแก้วนำแสงตามแนวเส้นทางรถไฟที่มีอยู่ทั่วประเทศ ซึ่งได้เชื่อมต่อกับประเทศเพื่อนบ้าน ได้แก่ เมียนมาร์, ลาว, กัมพูชา และมาเลเซีย อีกทั้งในปัจจุบัน IGC ได้อยู่ระหว่างขยายโครงข่ายเพื่อเชื่อมต่อทั่วโลก ด้วยการเชื่อมโยงโครงข่ายโทรคมนาคมไปยังศูนย์กลางอินเทอร์เน็ตในเมืองสำคัญต่าง ๆ ทั่วโลก ด้วยโครงข่ายที่เชื่อถือได้และมีคุณภาพสูง โดยร่วมมือกับพันธมิตรที่มีจุด IPXs มากกว่า 30 จุด เชื่อมโยงกับ Peering Partners มากกว่า 3,000 ราย ทำให้บริษัทสามารถเข้าถึงจุดเชื่อมต่อทั่วโลกมากกว่า 80 PoP ซึ่งสามารถตอบสนองของความต้องการของลูกค้าที่ต้องการเชื่อมต่อไปยังเมืองสำคัญๆ ทั่วโลกได้อย่างทั่วถึง

นอกจากธุรกิจให้บริการโครงข่ายด้านโทรคมนาคม บริษัทยังได้ต่อยอดธุรกิจไปยังธุรกิจด้าน Data Analytic โดยการเข้าไปร่วมลงทุนในบริษัท สปอทเวิร์คซ์ (ประเทศไทย) จำกัด (“SWT”) ในสัดส่วน 45.19% เนื่องด้วยบริษัท เล็งเห็นว่า ธุรกิจ Data Analytic มีแนวโน้มการเติบโตสูงและจะเพิ่มความสำคัญขึ้นเรื่อย ๆ เนื่องจากสามารถช่วยให้ผู้ประกอบการในธุรกิจต่าง ๆ สามารถวิเคราะห์ความต้องการของกลุ่มลูกค้ากลุ่มเป้าหมายได้อย่างมีประสิทธิภาพ และสามารถนำเสนอสินค้าและบริการได้อย่างแม่นยำ ถูกที่ ถูกเวลา

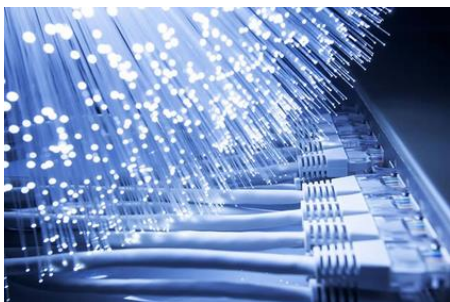

## 2562

ในปี 2562 บริษัทได้มีการนำโครงสร้างพื้นฐานหรือโครงข่ายสื่อสารที่มีอยู่ และใช้ยุทธศาสตร์แห่งการผนึกกำลัง อาศัยความเชี่ยวชาญเฉพาะด้านของกลุ่มพันธมิตร เพื่อมาต่อยอดธุรกิจและสร้างโอกาสใหม่ ๆ ให้มีความหลากหลายมากขึ้น ไม่ว่าจะเป็นการร่วมทุนกับบริษัท ราช กรุ๊ป จำกัด (มหาชน) ในการจัดตั้ง บริษัท สมาร์ท อินฟราเนท จำกัด ในการให้เข้าใช้บริการโครงข่ายสื่อสารใยแก้วนำแสง ที่จะช่วยขยายโอกาสการเชื่อมโยงธุรกิจสื่อสารเข้ากับธุรกิจไฟฟ้า ซึ่งในอนาคตจะมีความสัมพันธ์เชื่อมโยงกันมากขึ้น อีกทั้งยังได้มีการลงนามทำสัญญาาร่วมกับ FCL Tech LTD. ซึ่งเป็นบริษัทย่อยของ Facebook เพื่อให้บริการเชื่อมต่ออินเทอร์เน็ตกับประชาชนและเพิ่มช่องทางในการหาแหล่งรายได้จากธุรกิจสื่อโฆษณา รวมถึงการเปิดโอกาสให้ บริษัท นวนคร จำกัด (มหาชน) เข้ามาร่วมถือหุ้นใน บริษัท ไทอนันต์ จำกัด เพื่อดำเนินธุรกิจลงทุนก่อสร้างเสาสื่อสารในพื้นที่เขตส่งเสริมอุตสาหกรรมนวนคร จ.ปทุมธานี เพื่อให้เข้าแก่บรรดาผู้ประกอบการโทรคมนาคมทั้งโทรศัพท์เคลื่อนที่และอินเทอร์เน็ต

## 2563

ปี 2563 บริษัทยังคงเดินหน้าเสริมสร้างความแข็งแกร่งของธุรกิจด้วยการผนึกกำลังกับพันธมิตร ที่ช่วยต่อยอดและขยายฐานธุรกิจให้สอดคล้องกับทิศทางและโอกาสของการพัฒนาด้านเทคโนโลยี การพัฒนาเมืองและสังคม รวมถึงพฤติกรรมของผู้บริโภคที่เปลี่ยนแปลงไป โดยได้โอนทรัพย์สิน 2 โครงข่ายจากบริษัทไปยังบริษัท สมาร์ท อินฟราเนท จำกัด (SIC) ซึ่งเป็นบริษัทร่วมทุนระหว่างบริษัทกับ RATCH โครงข่ายทั้ง 2 ได้แก่ โครงข่ายเคเบิลใยแก้วนำแสง ตามแนวเส้นทางรถไฟและทางหลวงแผ่นดินของโครงการ และ โครงข่ายเคเบิลใยแก้วนำแสงผ่านท่อใต้ดินของการไฟฟ้านครหลวง การให้บริการโครงข่ายทั้งสองผ่าน SIC จะมีช่วยขยายฐานลูกค้าที่กว้างขวางขึ้นกว่าเดิม และมีฐานเงินทุนที่เข้มแข็ง



นอกเหนือจากการผนึกกำลังกับพันธมิตรแล้ว บริษัทก็มุ่งเน้นการใช้ประโยชน์และเพิ่มคุณค่าจากทรัพย์สินที่บริษัทได้ลงทุนไป ไม่ว่าจะเป็นการลงนามบันทึกข้อตกลงความร่วมมือทางธุรกิจกับการไฟฟ้าฝ่ายผลิตแห่งประเทศไทย ("กฟผ.") เพื่อขยายขอบเขตการให้บริการโครงข่าย ให้กว้างขวางขึ้นภายใต้โครงการ Fiber Space ซึ่งพัฒนาขึ้นเพื่อรองรับความต้องการในการเชื่อมต่อบริการและช่วยยกระดับคุณภาพบริการด้านโทรคมนาคมของประเทศไทย และรองรับความต้องการที่ขยายตัวของภูมิภาคอาเซียน ("AEC") อย่างมั่นคงและยั่งยืน รวมถึงการการเข้าถือหุ้นสามัญของบริษัท เอ็นเนอจีแม็คซ์ จำกัด ("EMAX") ซึ่งเป็นผู้ผลิตและจำหน่ายมิเตอร์ไฟฟ้าระบบอิเล็กทรอนิกส์ เพื่อรองรับการพัฒนาและเติบโตของเทคโนโลยี Smart Grid ที่จะเกิดขึ้นในอนาคต

## 2564

ผลจากการเปลี่ยนแปลงของเทคโนโลยีกฎระเบียบต่างๆ ตลอดจนนโยบายของภาครัฐ รวมถึงพฤติกรรมของผู้บริโภคที่เปลี่ยนแปลงไป ได้ส่งผลกระทบต่อสภาพการดำเนินธุรกิจในวงกว้าง ซึ่งบริษัทก็ได้รับผลกระทบนั้นด้วยเช่นกัน ในปี 2564 บริษัทมีการปรับเปลี่ยนกระบวนการครั้งใหญ่ เริ่มตั้งแต่ปรับวิสัยทัศน์และพันธกิจ เพื่อขยายฐานธุรกิจให้กว้างขวางขึ้นกว่าเดิมที่จำกัดอยู่แค่เพียงโครงสร้างพื้นฐานสำหรับกิจการด้านโทรคมนาคม

โดยได้ขยายฐานธุรกิจเดิมให้รองรับและเชื่อมโยงไปถึงกิจการด้านพลังงานไฟฟ้าอัจฉริยะ เมืองอัจฉริยะ รวมถึงการพัฒนาความเป็นอยู่ของผู้บริโภคผ่านแพลตฟอร์มต่างๆ ซึ่งเป็นบริการที่จะช่วยขับเคลื่อนธุรกิจของลูกค้าทั้งภาครัฐและเอกชนให้มีความคล่องตัว ยกกระตือรือร้นการให้บริการด้วยระบบดิจิทัล ช่วยลดต้นทุน รวมทั้งให้ความสำคัญกับการรักษาสิ่งแวดล้อมและยกระดับคุณภาพชีวิตประชาชน

โดยในเบื้องต้นบริษัทสามารถต่อยอดพัฒนาระบบอุปกรณ์เดิม ด้านระบบเสาโทรคมนาคมสื่อสาร มาใช้สร้างเสาอัจฉริยะ หรือ Smart Pole เพื่อให้หน่วยงานบริหารเมืองมีศูนย์รวบรวมข้อมูลและเฝ้าระวังจากส่วนกลาง เพื่อให้ประชาชนได้รับการตอบสนองการให้บริการ เช่น การแจ้งประกาศเตือนมลพิษในพื้นที่ หรือ ประชาชนสามารถแจ้งเหตุฉุกเฉินผ่านอุปกรณ์ที่ติดตั้งไว้ตามจุดสาธารณะ เพื่อเป็นหูเป็นตาให้กับเมืองเป็นต้น

นอกจากนี้บริษัทยังหันมาจับธุรกิจการให้บริการจัดจำหน่ายและติดตั้งแผงโซลาร์บนหลังคา หรือ Solar Rooftop ให้กับลูกค้าทั้งภาครัฐและเอกชนซึ่งเป็นผู้ประกอบการโรงงานขนาดกลาง เพื่อช่วยลดต้นทุนการดำเนินธุรกิจ ทั้งนี้ การติดตั้งโซลาร์รูฟท็อป หรือการใช้พลังงานที่มาจากแสงอาทิตย์ ทำให้ลดการพึ่งพาพลังงานจากแหล่งภายนอก มีการผลิตและใช้ไฟฟ้าจากพลังงานสะอาดที่ได้จากธรรมชาติมากขึ้น มีระบบโครงข่ายอัจฉริยะเพื่อการบริหารจัดการพลังงานให้มีประสิทธิภาพมากขึ้น

โดยเป็นการร่วมมือของ 3 บริษัทในกลุ่ม ได้แก่ บริษัท อินโนว่า เทคโนโลยีมิวนิเคชั่น จำกัด (“INN”) เป็นตัวแทนจำหน่ายแผงโซลาร์ Q CELLS ซึ่งเป็นสินค้าคุณภาพชั้นนำระดับโลก บริษัท กรู๊ป เทคโนโลยี โซลูชันส์ จำกัด (“GTS”) ผู้ให้บริการติดตั้ง และดูแลรักษา ระบบโซลาร์เซลล์ และบริษัทเป็นผู้ลงทุนเพื่อให้บริการบริหารต้นทุนค่ากระแสไฟฟ้าในรูปแบบ Private PPA (Private Power Purchase Agreement) และเร่งเดินหน้าพัฒนามิเตอร์ไฟฟ้าอัจฉริยะ (Smart Energy) ที่เป็นองค์ประกอบสำคัญของระบบโครงข่ายไฟฟ้าอัจฉริยะ ทั้งนี้แนวคิด Smart Energy ถือเป็นส่วนสำคัญของ เมืองอัจฉริยะ หรือ Smart City ที่ใช้ประโยชน์จากการนำนวัตกรรมที่ทันสมัยและเทคโนโลยีที่ชาญฉลาด มาทำงานร่วมกับระบบสื่อสาร การให้บริการดังกล่าว



พัฒนาการของธุรกิจบริการโทรคมนาคม ของ บริษัทภายใต้บริษัท IGC ที่ได้ขยายโครงข่ายและความจุ ในการสื่อสารข้อมูลอย่างต่อเนื่องเพื่อรองรับการใช้งาน ทั้งภายในประเทศและระหว่างประเทศผ่านโครงข่ายใยแก้วนำแสงตามแนวเส้นทางรถไฟที่มีทั่วประเทศ โดยในปี 2564 ได้ทำการเชื่อมต่อกับประเทศเพื่อนบ้าน ได้แก่ เมียนมาร์, ลาว, กัมพูชา และมาเลเซีย รวมแล้ว 12 borders (จุดต่อเชื่อม) และได้ขยายโครงข่ายเพื่อเชื่อมต่อกับ IXs และ Data center ที่เป็นจุดเชื่อมต่อหลักต่างๆ ทั้งในและต่างประเทศ ทำให้บริษัทสามารถให้บริการแบนด์วิดท์แก่ลูกค้าที่เป็นผู้ให้บริการ โทรศัพท์เคลื่อนที่และผู้ให้บริการโครงข่ายโทรคมนาคม รวมถึงผู้ให้บริการอินเทอร์เน็ตรายใหญ่ในต่างประเทศ สูงถึง 1Tbps หลังจากเปิดให้บริการ ครบ 4 ปี

ด้วยนโยบายของบริษัท ที่ได้มุ่งเน้นการพัฒนา ปรับปรุงโครงข่ายเพื่อเพิ่มประสิทธิภาพในการเชื่อมต่อ อินเทอร์เน็ตระหว่างประเทศ ลดระยะเวลาในการรับ-ส่ง ข้อมูลอย่างต่อเนื่อง ปรับปรุงประสิทธิภาพของโครงข่าย และการเข้าถึงข้อมูลได้ครอบคลุมและรวดเร็วมากยิ่งขึ้น รองรับมาตรฐานการเชื่อมต่อให้บริการโครงข่ายจาก ความต้องการที่เปลี่ยนแปลงไปของตลาด เพื่อสามารถ ตอบสนองความต้องการของลูกค้ากลุ่มใหม่ๆ นอกเหนือจากกลุ่มลูกค้าเดิม เช่น OTT (Over The Top) ซึ่งเป็นกลุ่มลูกค้าใหม่ที่เข้ามามีบทบาทอย่างมากใน ภูมิภาคนี้ ด้วยจำนวนผู้ใช้งานและความต้องการใช้งาน อินเทอร์เน็ตที่เพิ่มมากขึ้น รวมถึงการขยายตัวของธุรกิจ ออนไลน์และดิจิทัลแพลตฟอร์มต่างๆ ส่งผลให้เกิด ความต้องการใช้งานโครงข่ายโทรคมนาคมและ โครงสร้างพื้นฐานต่างๆ ที่มีประสิทธิภาพสูงและเพิ่มขึ้น อย่างต่อเนื่อง

บริษัทเล็งเห็นถึงโอกาสในการเติบโตอย่าง ยั่งยืน และประโยชน์เอนกอนันต์จากการพัฒนา โครงสร้างพื้นฐานโทรคมนาคม เพื่อรองรับความต้องการ ใช้งานและบริการที่จำเป็นสำหรับ Digital service ต่างๆ ซึ่งจะช่วยส่งเสริมศักยภาพให้ประเทศไทยเป็นศูนย์กลาง การแลกเปลี่ยนข้อมูลอินเทอร์เน็ตของภูมิภาคเอเชีย ตะวันออกเฉียงใต้ (ASEAN Digital Hub) ได้อย่าง ภาครัฐ จากความได้เปรียบทางภูมิศาสตร์ของไทยที่มี ความเหมาะสมในการเป็นศูนย์กลางการเชื่อมต่อของ ภูมิภาคอาเซียน ทำให้ประเทศไทยสามารถวางโครงข่าย โทรคมนาคมเชื่อมต่อไปยังประเทศที่เป็นศูนย์กลางการ เชื่อมต่ออินเทอร์เน็ต (Internet Hub) ที่สำคัญๆ ของโลก และเชื่อมต่อโดยตรงไปยังภูมิภาคอื่นๆ ได้ด้วยระบบ เคเบิลใต้น้ำ ซึ่งเป็นส่วนสำคัญในการเชื่อมต่อ ระบบสื่อสารและอินเทอร์เน็ตข้ามทวีป ทั้งในภูมิภาค อาเซียน และเชื่อมโยงไปยังสหรัฐอเมริกา ยุโรป และ ทวีปอื่นๆ ซึ่งมีโครงการที่จะทยอยเปิดเส้นทางใหม่เพื่อ วางเคเบิลใต้น้ำข้ามมหาสมุทรอินเดีย ในฝั่งทะเลอันดามันและฝั่งอ่าวไทย



บริษัทจึงได้เริ่มดำเนินโครงการก่อสร้างระบบเคเบิลใต้น้ำและสถานีเคเบิลใต้น้ำในพื้นที่จังหวัดสตูล ซึ่งเป็นโครงการแรกในธุรกิจเคเบิลใต้น้ำภายใต้บริษัท IGC เพื่อเชื่อมต่อระบบเคเบิลใต้น้ำในโครงการเคเบิลใต้น้ำระหว่างประเทศ ในส่วนของเส้นทางประเทศไทยฝั่งทะเลอันดามันไปยังจุดเชื่อมต่อในมหาสมุทรอินเดีย เพื่อรองรับการเชื่อมโยงระบบสื่อสารระหว่างประเทศในภูมิภาคเอเชียตะวันออกเฉียงใต้ และอินเดีย

โดยโครงการระบบเคเบิลใต้น้ำ ที่ IGC เข้าไปมีส่วนร่วมในการให้บริการ เป็นโครงการร่วมกันระหว่างผู้ให้บริการด้านโทรคมนาคมและ OTT มีความยาวกว่า 8,000 กิโลเมตร มีจุดการเชื่อมต่อโดยเริ่มต้นจากประเทศสิงคโปร์ มาเลเซีย ประเทศไทย เมียนมาร์ และไปสิ้นสุดที่ประเทศอินเดีย ระบบเคเบิลใยแก้วนำแสง มีจำนวนคู่ใยแก้วนำแสงตามแนวเส้นทางหลักทั้งสิ้น 12 คู่ใยแก้วนำแสง (fiber pairs)

โดยระบบรองรับความจุในการสื่อสารข้อมูลได้มากกว่า 200 เทราบิตต่อวินาที (Tbps) ซึ่งคาดว่าจะสามารถดำเนินการก่อสร้างในส่วนโครงสร้างหลักของสถานีเคเบิลใต้น้ำเสร็จสิ้นภายในไตรมาสที่ 2 ของปี 2565 และเชื่อมต่อระบบเคเบิลใต้น้ำ ในส่วนของเส้นทางประเทศไทย-จุดเชื่อมต่อในมหาสมุทรอินเดีย รวมถึงเปิดให้บริการสถานีเคเบิลใต้น้ำได้ภายในไตรมาสที่ 4 ของปี 2565

IGC ซึ่งเป็นหนึ่งในบริษัทย่อยที่บริษัทตั้งเป้าให้เป็นกลไกหลักในการขับเคลื่อนยุทธศาสตร์ธุรกิจด้านโทรคมนาคม และได้เริ่มให้บริการแก่ลูกค้าต่างประเทศในระดับ World Class ซึ่งเป็นผู้ให้บริการแนวหน้าในกลุ่มอุตสาหกรรมประเภท OTT โดยได้ลงนามในสัญญาให้บริการระยะยาว เพื่อให้บริการโครงข่ายโทรคมนาคมและบริการสถานีเคเบิลใต้น้ำในพื้นที่จังหวัดสตูล ซึ่งเป็นจุดเริ่มต้นที่ดีและเป็นก้าวสำคัญในการขยายธุรกิจบริการระบบเคเบิลใต้น้ำ ที่ได้ให้ความไว้วางใจและเชื่อมั่นในประสิทธิภาพและบริการโครงข่ายโทรคมนาคมของบริษัท

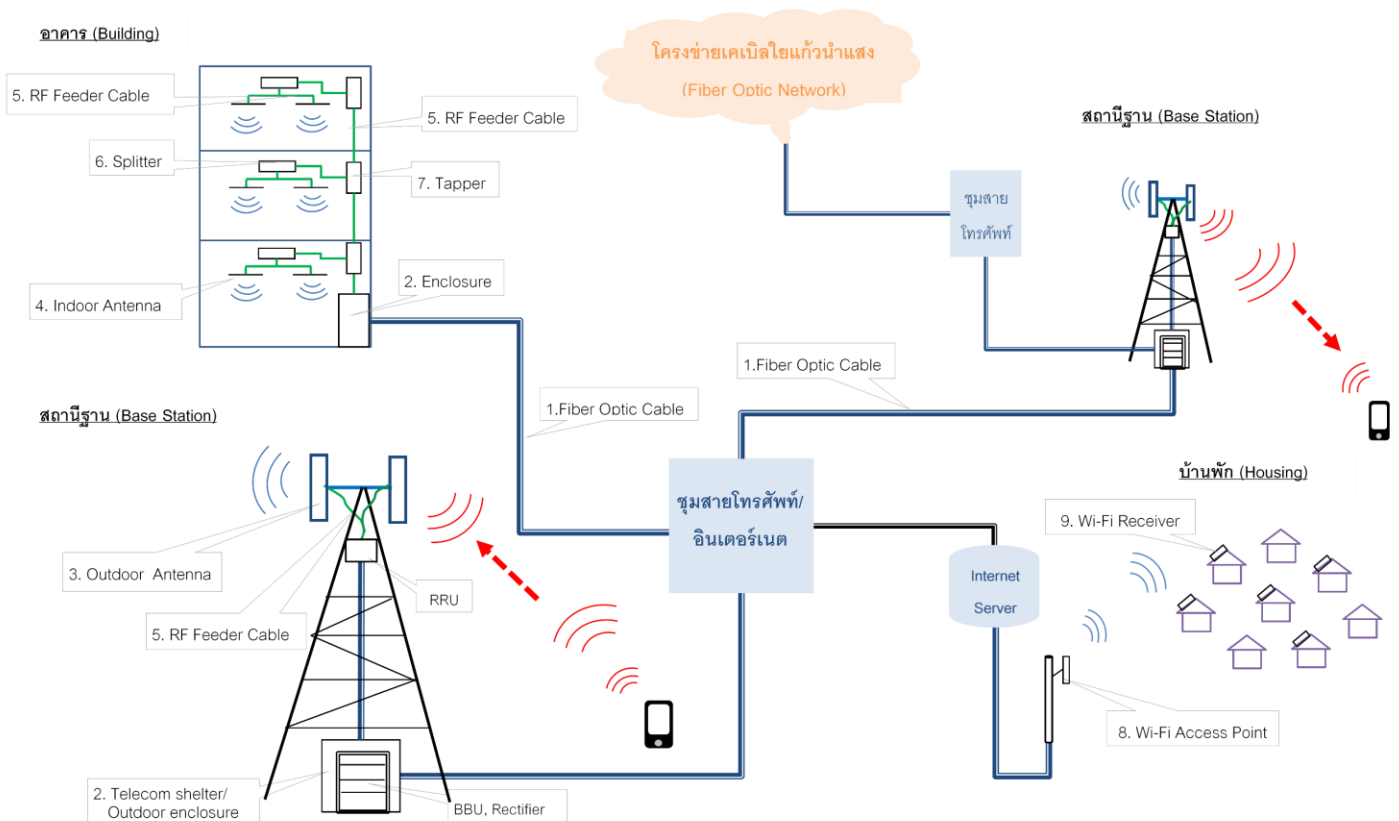

## 1.1 นโยบายและภาพรวมการประกอบธุรกิจ

### นโยบายในการประกอบธุรกิจ

“บริษัทและบริษัทย่อยมุ่งเน้นการเติบโตอย่างยั่งยืนกับลูกค้า โดยจะไม่เข้าร่วมการประมูลใบอนุญาตให้ใช้คลื่นความถี่เพื่อใช้คลื่นความถี่สำหรับกิจการโทรคมนาคมตามพระราชบัญญัติองค์การจัดสรรคลื่นความถี่และกำกับการประกอบกิจการวิทยุกระจายเสียง วิทยุโทรทัศน์ และกิจการโทรคมนาคม พ.ศ. 2553 และจะไม่ลงทุนในธุรกิจโครงสร้างพื้นฐานทางโทรคมนาคมที่มีลักษณะเทียบเท่าและเป็นการแข่งขันกันโดยตรงกับโครงการที่กิจการร่วมค้าหรือบริษัทร่วมเป็นผู้ลงทุน เช่น โครงการที่อยู่ในเขตพื้นที่เดียวกันและมีกลุ่มลูกค้าเป้าหมายเดียวกัน ทั้งนี้ เพื่อความเป็นธรรมในการร่วมกันประกอบธุรกิจกับคู่ค้า”



#### 1.1.1 วิสัยทัศน์ วัตถุประสงค์ เป้าหมาย หรือกลยุทธ์ในการดำเนินงานของบริษัท

จากสภาวะอุตสาหกรรม แนวโน้มของการดำเนินธุรกิจที่เปลี่ยนแปลงไป มีการประยุกต์ใช้เทคโนโลยีด้านดิจิทัลเข้ากับการดำเนินธุรกิจมากขึ้น หลายๆ องค์กรทั้งภาครัฐ และเอกชนเริ่มมีความตื่นตัว และเตรียมพร้อมต่อการเปลี่ยนผ่านเข้าสู่ยุคดิจิทัลมากขึ้น โดยเฉพาะอย่างยิ่งภายใต้สถานการณ์การระบาดของโรคติดเชื้อไวรัสโคโรนา 2019 (COVID-19) ประชาชนจำเป็นต้องรักษาระยะห่างทางสังคม มีการประชุมแบบออนไลน์มากขึ้น มีการจับจ่ายใช้สอยด้วยช่องทางออนไลน์มากขึ้น พฤติกรรมของผู้บริโภคที่เปลี่ยนแปลงไป ได้เป็นตัวเร่งให้การพัฒนาด้านดิจิทัลเกิดขึ้นอย่างรวดเร็วยิ่งขึ้น จากภาวะแวดล้อมดังกล่าว ทำให้บริษัทได้กลับมาทบทวนวิสัยทัศน์ พันธกิจ ตลอดจนเป้าหมายทางธุรกิจให้สอดคล้องกับบริบทที่เปลี่ยนแปลงไปเป็นดังนี้



#### วิสัยทัศน์

“เป็นผู้นำด้านโครงสร้างพื้นฐาน เพื่อธุรกิจดิจิทัลและพลังงานทดแทน”



#### พันธกิจ

“ให้บริการโครงสร้างพื้นฐานด้านดิจิทัลและพลังงานทดแทน แก่ทั้งภาครัฐและเอกชน เพื่อเพิ่มคุณภาพบริการ โดยมุ่งเน้นประสิทธิภาพ ด้านต้นทุนและการใช้ประโยชน์จากทรัพยากรอย่างคุ้มค่า และร่วมเป็นพันธมิตรกับผู้เชี่ยวชาญที่เป็นเลิศด้านเทคโนโลยีและเครือข่ายธุรกิจ”



**ค่านิยมองค์กร (Core Value) :**



**Allying**

เป็นพันธมิตรที่ดีกับลูกค้า เพื่อนร่วมงาน ลูกค้า ทั้งภาครัฐและเอกชน



**Lifelong Learning**

เรียนรู้ อย่างต่อเนื่อง สม่ำเสมอ



**Transforming**

ปรับเปลี่ยนวิธีคิด และกระบวนการทำงาน เพื่อผลงานที่ดีกว่าเดิม

**เป้าหมาย**

ปี 2564 เพื่อยกระดับการขับเคลื่อนองค์กรสู่ความยั่งยืน เอแอลทีได้กำหนดเป้าหมายในระยะปานกลาง 3 – 5 ปี เพื่อการพัฒนาอย่างยั่งยืน 5 ข้อ ใช้เป็นเข็มทิศนำทางการดำเนินงานท่ามกลางความไม่แน่นอนและความเปลี่ยนแปลงในมิติต่างๆ ของโลกที่กำลังเกิดขึ้นอย่างรวดเร็ว ได้แก่

- **มุ่งสร้างผลประกอบการและผลตอบแทนที่ดี**

จากสถานการณ์ COVID-19 ซึ่งส่งผลกระทบต่อเศรษฐกิจทั่วโลกนั้น บริษัทยังคงเดินหน้าปรับแผนธุรกิจ และกลยุทธ์เพื่อให้สอดคล้องตามสภาวะการณ์ในปัจจุบัน โดยได้ขยายฐานธุรกิจเดิมให้รองรับและเชื่อมโยงไปถึงกิจการด้านพลังงานไฟฟ้าอัจฉริยะ เมืองอัจฉริยะ รวมถึงการพัฒนาความเป็นอยู่ของผู้บริโภคผ่านอี-แพลตฟอร์มต่างๆ ซึ่งเป็นบริการที่จะช่วยขับเคลื่อนธุรกิจของลูกค้าทั้งภาครัฐและเอกชนให้มีความคล่องตัว ยกเว้นการให้บริการด้วยระบบดิจิทัล ช่วยลดต้นทุน รวมทั้งให้ความสำคัญกับการรักษาสิ่งแวดล้อมและยกระดับคุณภาพชีวิตประชาชน ภายใต้กรอบการกำกับดูแลกิจการที่ดี มีธรรมาภิบาล

- **ใช้ทรัพยากรอย่างคุ้มค่าและเกิดประโยชน์สูงสุด**

บริษัทเดินหน้าการใช้ประโยชน์จากโครงข่ายสื่อสารเคเบิลใยแก้วนำแสงที่กลุ่มกิจการมี ส่งเสริมให้เกิดการเช่าใช้ร่วมกันของกลุ่มผู้ประกอบการ และเชื่อมโยงโครงข่ายภายในประเทศเข้ากับโครงข่ายภาคพื้นน้ำระหว่างประเทศ

- **ส่งเสริมการใช้พลังงานทดแทน**

มุ่งพัฒนาธุรกิจด้านพลังงานทดแทนอย่างครบวงจร และมีแนวทางการส่งเสริมให้ผู้ประกอบการโรงงานอุตสาหกรรม หรือภาคครัวเรือน หันมาใช้พลังงานทางเลือก (Renewable Energy) ลดการใช้พลังงานไฟฟ้า เปลี่ยนเป็นพลังงานสะอาด เพื่อลดการปล่อยก๊าซเรือนกระจก ที่ส่งผลให้เกิดสภาวะโลกร้อน

- **ตอบสนองการพัฒนาเศรษฐกิจและสังคมด้วยนวัตกรรมดิจิทัล**

เป็นการนำนวัตกรรม และเทคโนโลยีอันชาญฉลาดมาทำงานร่วมกับระบบสื่อสาร สู่การพัฒนาเมืองให้เป็นเมืองอัจฉริยะ เพื่อยกระดับคุณภาพชีวิตของชุมชนและสังคม รวมถึงการพัฒนาธุรกิจด้านขนส่งอัจฉริยะ ช่วยส่งเสริมให้การขนส่งและเดินทางมีความคล่องตัวมากขึ้น ในแง่มุมเกี่ยวกับการบันทึกติดตามรถยนต์ การขี้นยานพาหนะที่ใช้เพื่อประโยชน์ด้านความปลอดภัย และความรวดเร็วของการจ่ายชำระค่าผ่านทาง

- **เสริมสร้างความผูกพันของพนักงาน**

บุคลากรคือทรัพยากรที่มีคุณค่าขององค์กร ความสำเร็จทั้งปวงจะเกิดขึ้นได้ก็จากความความรู้ ความสามารถ และความมุ่งมั่นทุ่มเทของบุคลากร ฉะนั้นการพัฒนาบุคลากรควบคู่ไปกับการสร้างความผูกพันขององค์กรจึงเป็นปัจจัยสำคัญที่จะทำให้เกิดผลสำเร็จตามเป้าหมายที่วางไว้

### กลยุทธ์การดำเนินงาน

- เดินหน้าการใช้ประโยชน์จากโครงข่ายสื่อสารเคเบิลใยแก้วนำแสงที่กลุ่มกิจการมี ส่งเสริมให้เกิดการเข้าใช้ร่วมกันของกลุ่มผู้ประกอบการ และเชื่อมโยงโครงข่ายภายในประเทศเข้ากับโครงข่ายภาคพื้นน้ำระหว่างประเทศ (Network Infrastructure)
- พัฒนารัฐกิจสู่เมืองอัจฉริยะ (Smart City) โดยนำนวัตกรรม และเทคโนโลยีอันชาญฉลาดมาทำงานร่วมกับระบบสื่อสาร ผู้การพัฒนาเมืองให้เป็นเมืองอัจฉริยะ เพื่อยกระดับคุณภาพชีวิตของชุมชนและสังคม
- มุ่งพัฒนารัฐกิจด้านพลังงานทดแทนอย่างครบวงจร (Smart Energy) และมีแนวทางการส่งเสริมให้ผู้ประกอบการโรงงานอุตสาหกรรม หรือภาคครัวเรือน หันมาใช้พลังงานทางเลือก (Renewable Energy) ลดการใช้พลังงานไฟฟ้า เปลี่ยนเป็นพลังงานสะอาด เพื่อลดการปล่อยก๊าซเรือนกระจก ที่ส่งผลให้เกิดสภาวะโลกร้อน และ เร่งเดินหน้านิยามิเตอร์ไฟฟ้าอัจฉริยะที่เป็นองค์ประกอบสำคัญของระบบโครงข่ายไฟฟ้าอัจฉริยะ
- พัฒนารัฐกิจด้านแพลตฟอร์ม (Smart e Platform) เช่น ขนส่งอัจฉริยะ ช่วยส่งเสริมให้การขนส่งและเดินทางมีความคล่องตัวมากขึ้น ในแง่มุมมองเกี่ยวกับการบันทึกติดตามรถยนต์ การขี้นยานพาหนะที่ใช้ เพื่อประโยชน์ด้านความปลอดภัย และความรวดเร็วของการจ่ายชำระค่าผ่านทาง และธุรกิจประกันภัย



### 1.1.2 การเปลี่ยนแปลงและพัฒนาการที่สำคัญ

พัฒนาการที่สำคัญเกี่ยวกับทุนจดทะเบียน และการปรับโครงสร้างการถือหุ้นของบริษัทและบริษัทย่อย ในช่วง 3 ปีที่ผ่านมา

#### ปี 2562

มิถุนายน : บริษัทร่วมลงทุนในโครงการโครงข่ายเคเบิลใยแก้วนำแสงใต้ดินกับบริษัท ราช กรุ๊ป จำกัด (มหาชน) (“RATCH”) ในนาม บริษัท สมาร์ท อินฟราเน็ต จำกัด (“SIC”) ด้วยทุนจดทะเบียน 1,000,000 บาท โดย ALT ถือหุ้นในสัดส่วนร้อยละ 49

ตุลาคม : บริษัทให้ บริษัท นวนคร จำกัด (มหาชน) เข้ามาร่วมถือหุ้นใน บริษัท ไทธันด์ จำกัด เพื่อดำเนินธุรกิจลงทุนก่อสร้างเสาสื่อสารในพื้นที่เขตส่งเสริมอุตสาหกรรมนวนคร จังหวัดปทุมธานี ปัจจุบันมีทุนจดทะเบียนเท่ากับ 10,000,000 บาท โดย ALT ถือหุ้นในสัดส่วนร้อยละ 49.00

#### ปี 2563

พฤษภาคม : IGC เพิ่มทุนจดทะเบียนเป็น 725,000,000 บาท

สิงหาคม : SIC เพิ่มทุนจดทะเบียนจาก 1 ล้านบาท ขึ้นเป็น 550 ล้านบาท โดยยังคงสัดส่วนการถือหุ้นระหว่าง ALT กับ RATCH อยู่ที่ 49% ต่อ 51% ตามลำดับ พร้อมรับโอนทรัพย์สิน 2 โครงข่ายจาก ALT อันได้แก่ โครงข่ายเคเบิลใยแก้วนำแสง ตามแนวเส้นทางรถไฟและทางหลวงแผ่นดินของโครงการ และโครงข่ายเคเบิลใยแก้วนำแสงผ่านท่อใต้ดินของการไฟฟ้านครหลวง โดยการให้บริการโครงข่ายทั้งสองผ่าน SIC จะมีส่วนขยายฐานลูกค้าที่กว้างขวางขึ้นกว่าเดิม และมีฐานเงินทุนที่เข้มแข็ง

สิงหาคม : บริษัทเข้าซื้อหุ้นสามัญของบริษัท เอ็นเนอจี แม็คซ์ จำกัด (“EMAX”) ผู้ผลิตและจำหน่ายมิเตอร์ไฟฟ้าระบบอิเล็กทรอนิกส์ เพื่อรองรับการพัฒนาและเติบโตของเทคโนโลยี Smart Grid ปัจจุบัน EMAX มีทุนจดทะเบียนเท่ากับ 17.19 ล้านบาท เป็นบริษัทย่อยที่บริษัท ถือหุ้นในสัดส่วนร้อยละ 97.82 ของทุนจดทะเบียน

ธันวาคม : ผู้ถือหุ้นหน่วยลงทุนใช้สิทธิครั้งสุดท้ายตามใบสำคัญแสดงสิทธิในการซื้อหุ้นสามัญของบริษัท ครั้งที่ 1 (ALT-W1)

ปี 2564

เมษายน : ได้ดำเนินการจดทะเบียนลดทุน ลง 58,866,290.50 บาท จากทุนจดทะเบียนเดิม 625,000,000 บาท เป็น 566,113,709.50 บาท เพื่อตัดหุ้นสามัญส่วนที่เหลือจากการใช้สิทธิตามใบสำคัญแสดงสิทธิ (ALT-W1) จำนวน 117,772,581 หุ้น มูลค่าที่ตราไว้หุ้นละ 0.5 บาท และแก้ไขเพิ่มเติมหนังสือบริคณห์สนธิข้อ 4. เรื่องทุนจดทะเบียนให้สอดคล้องกับทุนจดทะเบียนที่ได้ปรับลด

สิงหาคม : บริษัทได้ปรับโครงสร้างเงินทุนของบริษัทย่อยได้แก่

- เพิ่มทุนจดทะเบียน บริษัท อินโนว่า เทคโนโลยีคอมมิวนิตี จำกัด โดยเพิ่มจำนวนหุ้นเป็น 600,000 หุ้น ราคาหุ้นละ 100 บาท รวมเป็นมีทุนจดทะเบียน 60,000,000 บาท
- ลดทุนจดทะเบียน บริษัท ไอ ทเวนตี วัน อินเตอร์ คอร์ปอเรชั่น จำกัด เป็น 7,500,000 บาท โดยลดราคาหุ้นลงเป็นหุ้นละ 25 บาท จำนวน 300,000 หุ้น

พัฒนาการที่สำคัญเกี่ยวกับธุรกิจ

ปี 2562

มิถุนายน : บริษัทร่วมลงนามทำสัญญากับ FCL Tech LTD. ซึ่งเป็นบริษัทย่อยของ Facebook เพื่อให้บริการเชื่อมต่ออินเทอร์เน็ตกับประชาชนทั่วไป

ปี 2563

มกราคม : บริษัทจับมือร่วมกับ ม.ธรรมศาสตร์ บริษัท นวนคร จำกัด (มหาชน) และบริษัท ราช กรุ๊ป จำกัด (มหาชน) ในการจัดตั้ง โครงการ District 9: เขตอุตสาหกรรมดิจิทัลและชุมชนอัจฉริยะ

กุมภาพันธ์ : บริษัทร่วมมือไตรภาคีกับ Edotco และ CAT เพื่อรองรับโครงการที่ CAT ได้เป็นหนึ่งในผู้ประกอบการโทรคมนาคมที่ได้สิทธิในคลื่นความถี่ 5G  
: IGC ซึ่งเป็นหนึ่งในสมาชิกในกิจการร่วมค้า ไอเอสไอ ผู้ชนะการประกวดราคาในโครงการจ้างเหมาจัดหาและติดตั้งอุปกรณ์เครือข่ายส่วนกลางและส่วนภูมิภาคของการรถไฟแห่งประเทศไทย

ธันวาคม : SIC ลงนาม MOU ร่วมกับการไฟฟ้าฝ่ายผลิตแห่งประเทศไทย (EGAT) ในการนำโครงข่ายโทรคมนาคมและพื้นที่เพื่อการติดตั้งอุปกรณ์โทรคมนาคมของ EGAT มาขยายขอบเขตการให้บริการโครงข่ายภายใต้โครงการร่วมมือ Fiber Space ของ SIC

ปี 2564

มกราคม	: บริษัทได้รับ ISO 9001:2015 : EMAX ได้รับ ISO/IEC 17025:2017 และ ISO 14001:2015
เมษายน	: IGC ได้ลงนามสัญญาโครงการระบบเคเบิลใต้น้ำ ซึ่งเป็นโครงการร่วมกันระหว่างผู้ให้บริการด้านโทรคมนาคมและ OTT โดย IGC ได้เริ่มดำเนินโครงการก่อสร้างระบบเคเบิลใต้น้ำและสถานีเคเบิลใต้น้ำในพื้นที่จังหวัดสตูล ซึ่งเป็นโครงการแรกของ IGC ในธุรกิจให้บริการเคเบิลใต้น้ำในพื้นที่จังหวัดสตูล เพื่อเชื่อมต่อระบบเคเบิลใต้น้ำในโครงการเคเบิลใต้น้ำระหว่างประเทศ : EMAX ได้รับ ISO 9001:2015
พฤษภาคม	: บริษัทขยายธุรกิจจำหน่ายและติดตั้ง โซลาร์ รูฟท็อป (Solar Rooftop) ครบวงจรในรูปแบบ Private PPA (Private Power Purchase Agreement) ร่วมกับบริษัทในเครือ ได้แก่ INN ผู้นำเข้าและตัวแทนจำหน่ายแผง “Q CELLS” แผงโซลาร์เซลล์ชั้นนำของโลก และ GTS ผู้ให้บริการติดตั้งและดูแลรักษา ระบบโซลาร์เซลล์ : GTS ได้รับ ISO 9001:2015 : INN ได้รับ ISO 9001:2015
กรกฎาคม	: IGC ครบรอบ 4 ปีในการให้บริการแบนด์วิดท์ทั้งในประเทศและระหว่างประเทศ ซึ่งได้มียอดรวมแบนด์วิดท์ที่ให้บริการลูกค้าของ IGC สูงถึง 1Tbps เป็นครั้งแรก

1.1.3 การใช้เงินที่ได้จากการระดมทุนเป็นไปตามวัตถุประสงค์ตามที่บริษัทเปิดเผยข้อมูล

ไม่มีการเสนอขายตราสารทุนหรือตราสารหนี้ในปี 2564

1.1.4 ข้อมูลพื้นที่บริษัทให้ค้ำประกันในแบบแสดงรายการข้อมูลการเสนอขายหลักทรัพย์และ/หรือเงื่อนไขการอนุญาตของสำนักงาน และ/หรือเงื่อนไขการรับหลักทรัพย์ของตลาดหลักทรัพย์ฯ

-ไม่มี-

### 1.1.5 ชื่อ สถานที่ตั้งสำนักงานใหญ่

บริษัท เอแอลที เทเลคอม จำกัด (มหาชน) ประกอบธุรกิจหลักคือ การจำหน่ายสินค้าในกลุ่มโทรคมนาคม ได้แก่ ผู้โทรคมนาคมและสถานีโทรคมนาคมเคลื่อนที่ ให้บริการสร้างสถานีฐานและติดตั้งอุปกรณ์โทรคมนาคมและพัฒนา โครงสร้างพื้นฐานด้านโทรคมนาคมเพื่อให้เช่า ใช้ชื่อย่อในตลาดหลักทรัพย์ว่า “ALT” ได้จดทะเบียนเป็นนิติบุคคลตาม กฎหมายว่าด้วยบริษัทมหาชนจำกัด เมื่อวันที่ 16 พฤศจิกายน 2558 ทะเบียนเลขที่ 0107558000440

ณ วันที่ 31 ธันวาคม 2564 บริษัทมีทุนจดทะเบียนทั้งสิ้น 566,113,709.50 บาท เป็นหุ้นสามัญจำนวน 1,132,227,419 หุ้น มูลค่าที่ตราไว้หุ้นละ 0.50 บาท โดยมีทุนที่เรียกชำระแล้วจำนวน 566,113,709.50 บาท

สถานที่ตั้งสำนักงานใหญ่ เลขที่ 52/1 หมู่ที่ 5 ถนนบางกวย – ไทรน้อย ตำบลบางสีทอง อำเภอบางกวย จังหวัด นนทบุรี 11130 โทรศัพท์ (662) 863 – 8999 เว็บไซต์ www.alt.co.th

## 1.2 ลักษณะการประกอบธุรกิจ

### 1.2.1 โครงสร้างรายได้

โครงสร้างรายได้ของกลุ่มบริษัทตามงบการเงินรวม แบ่งตามกลุ่มธุรกิจมีดังต่อไปนี้

โครงสร้างรายได้	งบการเงินรวม					
	2562 (ปรับใหม่) <sup>1</sup>		2563		2564	
	ล้านบาท	ร้อยละ	ล้านบาท	ร้อยละ	ล้านบาท	ร้อยละ
<b>1. ธุรกิจให้บริการวางระบบและก่อสร้าง โครงสร้างพื้นฐานด้านดิจิทัลและพลังงานทดแทน</b>						
1.1 บริการสร้างสถานีฐานและติดตั้งอุปกรณ์โทรคมนาคม	306.46	30	695.38	45	467.79	44
1.2 บริการสร้างโครงสร้างพื้นฐานด้านดิจิทัลและพลังงานทดแทน	87.41	9	414.56	27	179.64	17
1.3 บริการอื่น ๆ	97.85	10	41.32	3	28.35	3
<b>รวมรายได้จากธุรกิจให้บริการ</b>	<b>491.72</b>	<b>49</b>	<b>1,151.26</b>	<b>74</b>	<b>675.78</b>	<b>63</b>
<b>2. ธุรกิจจำหน่ายสินค้าในกลุ่มโทรคมนาคม ดิจิทัลและพลังงานทดแทน</b>						
2.1 สายเคเบิลใยแก้วนำแสง	10.54	1	1.27	0	1.90	0
2.2 ผู้โทรคมนาคมและสถานีโทรคมนาคมเคลื่อนที่	188.14	19	122.00	8	0.67	0
2.3 มิเตอร์ไฟฟ้า อุปกรณ์ด้านดิจิทัลและพลังงานทดแทน	97.94	10	10.83	1	13.59	1
2.4 สายอากาศและอุปกรณ์โทรคมนาคมอื่น ๆ	58.15	6	37.76	2	47.01	4
<b>รวมรายได้จากธุรกิจจำหน่ายสินค้า</b>	<b>354.77</b>	<b>36</b>	<b>171.87</b>	<b>11</b>	<b>63.19</b>	<b>6</b>
<b>3. ธุรกิจให้เช่าหรือให้บริการโครงสร้างพื้นฐานด้านดิจิทัลและพลังงานทดแทน</b>						
	154.69	15	234.41	15	333.67	31
<b>รวมรายได้จากธุรกิจให้เช่า</b>	<b>154.69</b>	<b>15</b>	<b>234.41</b>	<b>15</b>	<b>333.67</b>	<b>31</b>
<b>รวมรายได้จากการขายและให้บริการรวม</b>	<b>1,001.18</b>	<b>100</b>	<b>1,557.54</b>	<b>100</b>	<b>1,072.64</b>	<b>100</b>

**หมายเหตุ :** /1จากการที่บริษัทได้ซื้อหุ้นของบริษัท เอ็นเนอร์จี แม็คซ์ จำกัด บริษัทจึงได้มีการบันทึกการรวมธุรกิจในงบการเงินรวมตาม แนวปฏิบัติทางการบัญชีสำหรับการรวมธุรกิจภายใต้การควบคุมเดียวกันที่ออกโดยสภาวิชาชีพบัญชี เสมือนว่าบริษัทมีการ รวมธุรกิจดังกล่าวตั้งแต่วันที่ 1 มกราคม พ.ศ. 2562

## 1.2.2 ข้อมูลเกี่ยวกับผลิตภัณฑ์

### (1) ลักษณะผลิตภัณฑ์หรือบริการ และการพัฒนานวัตกรรมธุรกิจ

กลุ่มบริษัท เอแอลที เทเลคอม จำกัด (มหาชน) เป็นผู้ประกอบการในธุรกิจโทรคมนาคมแบบครบวงจร โดยลักษณะการประกอบธุรกิจของกลุ่มบริษัทสามารถแบ่งได้เป็น 3 กลุ่ม ได้แก่

**กลุ่มที่ 1** ธุรกิจให้บริการวางระบบและก่อสร้าง โครงสร้างพื้นฐานด้านดิจิทัลและพลังงานทดแทน

**กลุ่มที่ 2** ธุรกิจจำหน่ายสินค้าในกลุ่มโทรคมนาคม ดิจิทัลและพลังงานทดแทน

**กลุ่มที่ 3** ธุรกิจให้เช่าหรือให้บริการโครงสร้างพื้นฐานด้านดิจิทัลและพลังงานทดแทน

### 1. ธุรกิจให้บริการวางระบบและก่อสร้างโครงสร้างพื้นฐานด้านดิจิทัลและพลังงานทดแทน

ในปี 2562, 2563 และ 2564 กลุ่มบริษัทมีรายได้จากการให้บริการสร้างสถานีฐาน ติดตั้ง และซ่อมแซมอุปกรณ์โทรคมนาคมและอุปกรณ์ด้านดิจิทัลและพลังงานทดแทนเท่ากับ 491.72 ล้านบาท, 1,151.26 ล้านบาท และ 675.78 ล้านบาท โดยมีสัดส่วนคิดเป็นร้อยละ 49, 74 และ 63 ของรายได้รวมตามลำดับ ลักษณะของรายได้ เป็นดังนี้

#### 1.1 บริการสร้างสถานีฐานและติดตั้งอุปกรณ์โทรคมนาคม (Telecom Turnkey Site Solutions)

กลุ่มบริษัทให้บริการสร้างสถานีฐานของผู้ให้บริการโทรศัพท์เคลื่อนที่แบบ Turnkey โดยเริ่มตั้งแต่การสำรวจ จัดหาพื้นที่สำหรับตั้งสถานีฐาน, การออกแบบ, การบริหารจัดการงานโครงสร้างฐานรากและโครงสร้างเสารับ-ส่ง สัญญาณ และติดตั้งอุปกรณ์ต่าง ๆ รวมถึงการให้บริการดูแลบำรุงรักษาสถานีฐานด้วย ซึ่งจะดำเนินการโดยบริษัท และบริษัทย่อย คือ GTS

ในการพิจารณารับงานนั้น เนื่องจากผู้ให้บริการโทรศัพท์เคลื่อนที่แต่ละรายมีขั้นตอนการทำงานและระบบเอกสารที่แตกต่างกัน ทางกลุ่มบริษัทจึงกำหนดนโยบายให้แต่ละบริษัทพิจารณารับงานจากลูกค้าประจำของแต่ละบริษัทก่อน กล่าวคือ บริษัทจะมุ่งเน้นการให้บริการแก่ผู้ให้บริการโทรศัพท์เคลื่อนที่รายหนึ่ง ส่วน GTS จะมุ่งเน้นการให้บริการแก่ผู้ให้บริการโทรศัพท์เคลื่อนที่อีกรายหนึ่ง เพื่อให้การติดต่อประสานงานในขั้นตอนต่าง ๆ มีความคล่องตัว ยิ่งขึ้น อย่างไรก็ตาม ทั้งบริษัทและ GTS ก็สามารถรับงานจากลูกค้ารายอื่นได้เช่นเดียวกัน โดย GTS เป็นผู้ให้บริการที่ได้รับการขึ้นทะเบียนผู้ค้า (Approved Vender List) จากผู้ให้บริการโทรศัพท์เคลื่อนที่รายใหญ่ของประเทศทั้ง 3 ราย ได้แก่ กลุ่มบริษัท แอดวานซ์ อินโฟร์ เซอร์วิส (AIS), กลุ่มบริษัท โทเทิล แอ็คเซ็ส คอมมูนิเคชั่น (DTAC) และกลุ่มบริษัท ทรู คอร์ปอเรชั่น (TRUE) รวมถึงสามารถรับงานจากผู้ให้บริการสร้างสถานีฐานและติดตั้งอุปกรณ์โทรคมนาคม (Main Contractor) ของกลุ่มผู้ให้บริการโทรศัพท์เคลื่อนที่ต่างๆ อีกด้วย ส่วน ALT นั้น ปัจจุบันเป็นผู้ให้บริการที่ได้รับการขึ้นทะเบียนผู้ค้า (Approved Vender List) จากผู้ให้บริการโทรศัพท์เคลื่อนที่รายใหญ่ของประเทศ 2 ราย ได้แก่ กลุ่มบริษัท แอดวานซ์ อินโฟร์ เซอร์วิส (AIS) และกลุ่มบริษัท โทเทิล แอ็คเซ็ส คอมมูนิเคชั่น (DTAC)

ในทุกขั้นตอนของการให้บริการของกลุ่มบริษัทนั้น จะอยู่ภายใต้การควบคุมของทีมงานวิศวกรผู้เชี่ยวชาญเพื่อให้เป็นไปตามกำหนดการและมาตรฐานความปลอดภัย โดยทั่วไประยะเวลาตั้งแต่ขั้นตอนการสำรวจและออกแบบจนถึงขั้นตอนการก่อสร้างให้แล้วเสร็จจะใช้ระยะเวลาประมาณ 2-3 เดือนต่อ 1 สถานีฐาน อย่างไรก็ตาม ภายใต้งานรับงานของกลุ่มบริษัทนั้นจะมีลักษณะเป็นงานโครงการซึ่งลูกค้าจะแจ้งจำนวนสถานีฐานที่ต้องการให้ส่งมอบในแต่ละครั้งตามระยะเวลาที่กำหนด ซึ่งโดยทั่วไปจะใช้ระยะเวลาประมาณ 3-4 เดือนในการส่งมอบงาน โดยขั้นตอนการทำงานหลักของบริการในส่วนนี้ ได้แก่

- การสำรวจพื้นที่ที่เหมาะสมกับการตั้งสถานีฐาน (Survey) เช่น พิกัด สภาพแวดล้อม และสภาพดิน เป็นต้น
- การวิเคราะห์และออกแบบโครงสร้างฐานรากและโครงสร้างเสารับ-ส่งสัญญาณที่สอดคล้องกับความต้องการและงบประมาณของลูกค้า (Design) เช่น การออกแบบฐานรากสำหรับเสาโทรคมนาคมประเภทงานโครงเหล็กที่มีความสูง 35 เมตรและ 45 เมตร และเสาโทรคมนาคมประเภท Guy Mast ที่มีความสูง 45 - 60 เมตร หรือการออกแบบฐานรากแบบแยกสำหรับเสาโทรคมนาคมประเภทงานโครงเหล็กที่มีความสูง 60 เมตร เป็นต้น โดยในการออกแบบจะต้องคำนึงถึงพื้นที่สำหรับสร้างเสา สภาพดิน สัดส่วน รูปแบบน้ำหนักของอุปกรณ์ที่จะติดตั้งบนเสา และประสิทธิภาพในการรับ-ส่งสัญญาณ
- การสร้างฐานรากและโครงสร้างเสารับ-ส่งสัญญาณ (Civil Work) โดยอยู่ภายใต้การควบคุมของวิศวกรให้ เป็นไปตามแบบและมาตรฐานความปลอดภัย
- การติดตั้งงานระบบและอุปกรณ์ต่างๆ ให้สามารถเปิดใช้สัญญาณ (On Service) ได้ทันตามกำหนดเวลา (Installation) เช่น การติดตั้งระบบงานสายส่งและอุปกรณ์ส่งสัญญาณมือถือ (Transmission and Access Network), ระบบสายส่งตอนนอก (OSP Project Implementation), ระบบอุปกรณ์สายส่ง (Transmission Project Implementation), ระบบคลื่นวิทยุ (RF Project Implementation) และระบบอุปกรณ์ส่งสัญญาณมือถือ (RAN Project Implementation) นอกจากนี้บริษัทยังให้บริการบำรุงรักษา (On Site Facility Maintenance) รวมทั้งให้บริการงานระบบป้องกันฟ้าผ่า และงานรั้วกันอาณาเขตสถานีพร้อมโคมไฟฟ้าส่องสว่างอีกด้วย

ทั้งนี้ ในขั้นตอนการทำงานต่างๆ ดังกล่าว กลุ่มบริษัทมีนโยบายที่จะใช้บุคลากรจากภายนอกซึ่งได้แก่ ผู้รับเหมา ในเขตพื้นที่ไซต์งานนั้น ๆ ในการทำงานด้านการสำรวจ (Survey) ทำงานฐานราก (Civil Work) และการติดตั้งโครงสร้างและอุปกรณ์ เพื่อลดต้นทุนในการทำงาน และมีการว่าจ้างวิศวกรระดับสามัญวิศวกรจากภายนอกที่มีชื่อเสียงเป็นที่ยอมรับจากลูกค้าเพื่อทำการออกแบบโครงสร้างฐานรากและโครงสร้างของเสารับ-ส่งสัญญาณ สำหรับในส่วนของการควบคุมบริหารโครงการ (Project Management Control) ซึ่งได้แก่ การนำเสนอและพัฒนาแบบร่วมกับลูกค้า, การควบคุมทำงานของผู้รับเหมาต่างๆ ให้เป็นไปตามแบบ และการควบคุมการทำงานทุกขั้นตอนให้ เป็นไปตามคุณภาพและมาตรฐานความปลอดภัยภายใต้ระยะเวลาตามแผนงานที่กำหนด รวมถึงการทดสอบการใช้งานของระบบก่อนส่งมอบงานให้แก่ลูกค้า ซึ่งแต่ละขั้นตอนล้วนเป็นหัวใจสำคัญของการให้บริการของธุรกิจในกลุ่มนี้ นั้น จะอยู่ภายใต้การดำเนินงานของวิศวกรผู้เชี่ยวชาญของกลุ่มบริษัท



### 1.1.1 บริการสำรวจ ออกแบบ และติดตั้งอุปกรณ์โทรคมนาคม (Radio Access Network)

นอกจากการสร้างสถานีฐานขนาดใหญ่เพื่อกระจายสัญญาณโทรศัพท์เคลื่อนที่แล้ว บริษัทย่อย ได้แก่ GTS ยังมี การให้บริการติดตั้งอุปกรณ์รับ-ส่งสัญญาณโทรศัพท์เคลื่อนที่ตามบริเวณต่างๆ ทั้งภายในและภายนอกอาคาร เนื่องจากในปัจจุบันความต้องการการใช้งานโทรศัพท์เคลื่อนที่ที่มีเพิ่มมากขึ้นอย่างรวดเร็ว และมีหลายพื้นที่ที่คุณภาพ สัญญาณยังไม่เพียงพอต่อการใช้งาน เช่นภายในอาคารหรือตามตรอกซอย ส่งผลให้สัญญาณของโทรศัพท์เคลื่อนที่ มักจะลดลง, ไม่ต่อเนื่อง หรือไม่มีสัญญาณโดยเฉพาะอย่างยิ่งสถานที่ซึ่งเป็นที่อับสัญญาณมากกว่าปกติ เช่น ลานจอดรถ, ลิฟต์, ชั้นใต้ดินภายในอาคารหรือชุมชนแออัด และสถานที่ท่องเที่ยวต่างๆ ดังนั้น การติดตั้งอุปกรณ์รับ-ส่ง สัญญาณโทรศัพท์เคลื่อนที่เพิ่มเติมจึงเป็นการช่วยเพิ่มประสิทธิภาพและรองรับความต้องการใช้งานให้ดีขึ้นได้ สำหรับ ขอบเขตการให้บริการหลักของบริการในส่วนนี้ ได้แก่

- การสำรวจพื้นที่หรืออาคาร และออกแบบการติดตั้งอุปกรณ์ตามจุดต่างๆ ที่ทำให้การกระจายสัญญาณเกิด ประสิทธิภาพสูงสุด (Survey and Design)
- การติดตั้งอุปกรณ์ต่างๆ ตามแผนงานและมาตรฐานทางวิศวกรรม (Installation) เช่น สายอากาศสำหรับใช้ ภายนอก (Outdoor Antenna), สายอากาศสำหรับใช้ภายในอาคาร (Indoor Antenna) และอุปกรณ์เพิ่ม ประสิทธิภาพการกระจายสัญญาณ
- การทดสอบคุณภาพสัญญาณภายหลังการติดตั้งอุปกรณ์ โดยการเดินทดสอบคุณภาพสัญญาณทุกจุดใน อาคารหรือไซต์งานตามมาตรฐานที่กำหนด (Walk Test, Drive Test and Optimization)

### 1.1.2 บริการสำรวจ ออกแบบ และติดตั้งสายเคเบิลใยแก้วนำแสง (Outside Plant)

บริษัทในกลุ่ม ได้แก่ GTS มีการให้บริการด้านสำรวจ, ออกแบบ และติดตั้งเคเบิลใยแก้วนำแสง (Fiber Optic Cable) ให้แก่ลูกค้า โดยสามารถให้บริการวางสายเคเบิลใยแก้วนำแสงได้ทั้งแบบการวางในเส้นทางสายหลักเพื่อ เชื่อมโยงชุมสายระหว่างภูมิภาคซึ่งมีระยะทางหลายพันกิโลเมตร และการวางเคเบิลใยแก้วนำแสงภายในเขตพื้นที่ เดียวกันซึ่งเป็นการเดินสายเคเบิลระหว่างชุมสายย่อยซึ่งมีระยะทางไม่มาก โดยขอบเขตการให้บริการหลักของบริการ ในส่วนนี้ ได้แก่

- การสำรวจเส้นทางที่ต้องติดตั้งสายเคเบิลใยแก้วนำแสง และออกแบบเส้นทางการวางสายจากจุดเริ่มต้นถึง จุดหมายปลายทางตามที่ลูกค้ากำหนดให้เกิดประสิทธิภาพสูงสุด
- การวิเคราะห์วิธีการติดตั้ง และการเลือกประเภทของสายเคเบิลใยแก้วนำแสง เช่น ติดตั้งโดยการพาดสาย หรือลอดใต้ดิน
- การติดตั้งสายเคเบิลใยแก้วนำแสง, สายกราวด์, อุปกรณ์ยึดจับสายให้อยู่บนเสาหรือลอดใต้ พื้นดิน และ อุปกรณ์ต่อเชื่อมต่างๆ

### 1.1.3 บริการออกแบบ และติดตั้งเสาอัจฉริยะเพื่อการจัดการเมือง (ALT Smart Pole MIT 5G)

บริษัทเป็นผู้ออกแบบและติดตั้งเสาอัจฉริยะพร้อมเดินสายไฟครอบคลุมการบริหารจัดการเมืองหลายมิติ ทั้งด้าน Smart living, Smart Safe, Smart Economy, Smart Environment การพัฒนาเมืองน่าอยู่ ทันสมัย ให้ประชาชนใน เมืองมีคุณภาพชีวิตที่ดี มีความสุข อย่างยั่งยืน

## 1.2 บริการสร้างโครงสร้างพื้นฐานด้านดิจิทัลและพลังงานทดแทน

### 1.2.1 งานออกแบบ วางระบบ โครงข่ายไฟฟ้าอัจฉริยะและติดตั้งสมาร์ทมิเตอร์

กลุ่มบริษัทให้บริการงานออกแบบ วางระบบ โครงข่ายไฟฟ้าอัจฉริยะและติดตั้งสมาร์ทมิเตอร์ในโครงการ PEA Smart Grid ที่พัทยา

### 1.2.2 บริการออกแบบ ติดตั้ง ระบบผลิตกระแสไฟฟ้าจากพลังงานแสงอาทิตย์

กลุ่มบริษัทให้บริการออกแบบ ติดตั้ง ระบบผลิตกระแสไฟฟ้าจากพลังงานแสงอาทิตย์ให้ตรงกับความต้องการของผู้ลูกค้าด้วยสินค้าคุณภาพสูง พร้อมระบบเฝ้าติดตามการใช้และการผลิตพลังงานได้อย่างต่อเนื่อง

## 1.3 บริการอื่น ๆ

นอกจากการให้บริการด้านต่างๆ ดังกล่าวข้างต้น บริษัทย่อยของกลุ่มบริษัทยังมีการให้บริการด้านอื่นๆ ดังนี้

- การให้บริการเช่าพื้นที่เพื่อติดตั้งสายอากาศ (Antenna) สำหรับกระจายสัญญาณโทรศัพท์เคลื่อนที่ โดย GTS จะสำรวจและเช่าพื้นที่ซึ่งมีศักยภาพที่จะติดตั้งอุปกรณ์รับ-ส่งสัญญาณโทรศัพท์เคลื่อนที่เพิ่มเติม เช่น บ้ายโฆษณาขนาดใหญ่ หรือตาดฟ้าอาคาร เป็นต้น เพื่อนำไปเสนอให้แก่ลูกค้าซึ่งส่วนใหญ่เป็นผู้ให้บริการโทรศัพท์เคลื่อนที่เพื่อเพิ่มประสิทธิภาพการให้บริการของผู้ประกอบการโทรศัพท์เคลื่อนที่แต่ละราย โดย GTS สามารถนำเสนอได้ทั้งพื้นที่ในการติดตั้งสายอากาศ รวมทั้งสามารถให้บริการติดตั้งสายอากาศและอุปกรณ์ต่าง ๆ ด้วย
- การให้บริการซ่อมแซมอุปกรณ์โทรคมนาคมต่าง ๆ เพื่อทดแทนการต้องส่งออกเพื่อไปซ่อมแซมยังโรงงานผู้ผลิตสินค้าในต่างประเทศซึ่งมีต้นทุนสูงและใช้ระยะเวลานาน โดย INN มีบุคลากรผู้เชี่ยวชาญ และมีความรู้เกี่ยวกับอุปกรณ์โทรคมนาคมเป็นอย่างดี โดยเฉพาะสินค้ากลุ่มสายอากาศ (Antenna) จึงสามารถให้บริการได้ทั้งการซ่อมแซม (Revamp) และการจัดประกอบใหม่ (Re-fabrication)
- การให้บริการวางระบบต่าง ๆ ในอาคาร (Intelligent Building Systems) โดย GTS เช่น การวางระบบข้อมูล(data center solution), ระบบปรับอากาศ (Air condition system), ระบบป้องกันอัคคีภัย (Fire protection system), ระบบไฟฟ้า (Distribution board and panel board), ระบบแสงสว่างและระบบปลั๊กไฟฟ้า (Lighting and power outlet) และระบบรักษาความปลอดภัย (security system) เช่น กล้อง CCTV ระบบควบคุมการเข้าออกอาคาร ทางหนีไฟ เป็นต้น
- การให้บริการด้านการจัดการบริหารสถานีกระจายสัญญาณโทรศัพท์เคลื่อนที่ บริเวณพื้นที่บนสถานีรถไฟฟ้า ให้กับผู้ให้บริการโทรศัพท์เคลื่อนที่รายใหญ่ทั้ง 3 บริษัท โดย GTS จะเป็นผู้สำรวจ ออกแบบ ติดตั้ง และดูแลพื้นที่สำหรับจุดติดตั้งสถานีกระจายสัญญาณโทรศัพท์เคลื่อนที่บนสถานีรถไฟฟ้า

## 2. ธุรกิจจำหน่ายสินค้าในกลุ่มโทรคมนาคม กลุ่มดิจิทัลและพลังงานทดแทน

ในปี 2562, 2563 และปี 2564 กลุ่มบริษัทมีรายได้จากการจำหน่ายอุปกรณ์โทรคมนาคมเท่ากับ 354.77 ล้านบาท, 171.87 ล้านบาท และ 63.19 ล้านบาท โดยมีสัดส่วนคิดเป็นร้อยละ 36, 11 และ 6 ของรายได้รวม ตามลำดับ รวมสินค้าที่จำหน่าย แบ่งตามประเภทได้ดังนี้

## 2.1 สายเคเบิลใยแก้วนำแสง (Fiber Optic Cable: FOC)

สายเคเบิลใยแก้วนำแสง (Fiber optic cable: FOC) เป็นสายสัญญาณที่ใช้ในการรับ-ส่งข้อมูล โดยภายในสายเคเบิลใยแก้วนำแสงนั้นทำจากแก้วที่มีความบริสุทธิ์สูง มีขนาดเส้นผ่าศูนย์กลางขนาดประมาณเส้นผมแล้วหุ้มด้วยพลาสติก ในการรับ-ส่งข้อมูลจะใช้หลักการสะท้อนสัญญาณข้อมูลที่ถูกแปลงเป็นสัญญาณแสงเพื่อส่งจากต้นทางไปสู่ปลายทาง เช่น ระหว่างชุมสายโทรศัพท์กับสถานีฐาน หรือระหว่างอุปกรณ์สถานีฐานที่พื้นดินกับอุปกรณ์ขยายสัญญาณบนเสาโทรคมนาคม เป็นต้น ด้วยหลักการรับ-ส่งข้อมูลโดยการสะท้อนสัญญาณแสงทำให้สายส่งสัญญาณประเภทนี้สามารถส่งข้อมูลได้ด้วยความเร็วเกือบเท่าแสงและมีความสูญเสียของสัญญาณต่ำ จึงสามารถใช้สายเคเบิลใยแก้วนำแสงในการส่งข้อมูลได้ไกลกว่าสายส่งสัญญาณประเภทอื่น

กลุ่มบริษัทมีการจำหน่ายสายเคเบิลใยแก้วนำแสงโดยบริษัทย่อย คือ I21 เป็นผู้ดำเนินการเป็นหลัก โดย I21 จะจัดหาสายเคเบิลใยแก้วนำแสงจากพันธมิตรทางการค้าทั้งในประเทศและต่างประเทศเพื่อให้ได้สินค้าที่มีคุณสมบัติและราคาตามที่ลูกค้าต้องการ เช่น สายเคเบิลใยแก้วที่มีคุณสมบัติเหมาะกับการใช้งานโดยการพาดบนเสาซึ่งต้องการความคงทนต่อสภาพอากาศ หรือสายที่เหมาะกับการใช้งานแบบฝังลงดินหรือวางผ่านใต้ทะเลซึ่งต้องการความคงทนต่อสภาพการกัดกร่อน เป็นต้น นอกจากนี้ บริษัทยังได้รับความไว้วางใจจากบริษัท LS Cable & System ซึ่งเป็นผู้ผลิตสายเคเบิลใยแก้วนำแสงรายใหญ่ภายใต้ตราสินค้า “LS Cable” ในประเทศสาธารณรัฐเกาหลี ให้เป็นตัวแทนจำหน่ายสายเคเบิลใยแก้วนำแสงดังกล่าวในประเทศไทย รวมถึงการร่วมกันพัฒนาสินค้าให้มีคุณสมบัติที่สามารถตอบสนองความต้องการของลูกค้า เช่น การพัฒนาสายเคเบิลที่มีสารป้องกันการกัดแทะของกระรอก เป็นต้น

## 2.2 ตู้โทรคมนาคม และสถานีโทรคมนาคมเคลื่อนที่ (Telecom Shelter and Rapid Deployment Unit: RDU)

ตู้โทรคมนาคม (Telecom Shelter) เป็นผลิตภัณฑ์ที่ใช้ป้องกันหรือเก็บอุปกรณ์โทรคมนาคมให้พ้นจากสภาพแวดล้อมที่จะส่งผลกระทบต่ออุปกรณ์ต่าง ๆ ไม่สามารถทำงานได้ตามปกติ กลุ่มบริษัทมีการจำหน่ายตู้โทรคมนาคมภายใต้ตราสินค้า “ALT” โดยที่วิศวกรของ ALT จะเป็นผู้ออกแบบสินค้าและว่าจ้างพันธมิตรทางการค้าให้ผลิตสินค้าตามแบบที่กำหนด ทั้งนี้ ตู้โทรคมนาคมที่ ALT จำหน่ายมีการออกแบบให้สามารถรองรับการใช้งานในวัตถุประสงค์ที่แตกต่างกันไปได้แก่

- ตู้ประเภท Prefabricated Shelter เหมาะสำหรับการปกป้องกลุ่มอุปกรณ์โทรคมนาคมจำนวนมาก เช่น จุดชุมสายของสายเคเบิลใยแก้วนำแสงและอุปกรณ์ส่งสัญญาณ เป็นต้น ตู้ประเภทนี้มีขนาดใหญ่ตั้งแต่ประมาณ 1.5 เมตร x 2.2 เมตร x 2.8 เมตร – 6 เมตร x 6 เมตร x 2.8 เมตร (กว้าง x ยาว x สูง) และมีโครงสร้างที่แข็งแรง สามารถป้องกันฝุ่นและน้ำได้ถึงมาตรฐาน IP55 คือสามารถป้องกันฝุ่นได้ และสามารถป้องกันน้ำที่ถูกลัดมาตกกระทบทุกทิศทางได้ นอกจากนี้ ตู้ประเภท Prefabricated Shelter ยังสามารถออกแบบให้สามารถติดตั้งฉนวน, พัดลมระบายอากาศ หรือเครื่องปรับอากาศ เพื่อควบคุมอุณหภูมิภายในตู้ และสามารถถอดประกอบ (knock down) เพื่อความสะดวกในการขนส่ง เคลื่อนย้าย ติดตั้ง และรื้อถอนได้
- ตู้ประเภท Outdoor Enclosure เหมาะสำหรับการปกป้องอุปกรณ์โทรคมนาคมที่มีขนาดเล็ก เช่น อุปกรณ์โทรคมนาคมที่ติดตั้งในสถานีฐานหรือบนเสาไฟฟ้า โดยทั่วไปมีขนาดประมาณ 0.65 เมตร x 0.45 เมตร x 1.11 เมตร - 1.3 เมตร x 0.70 เมตร x 2.20 เมตร (กว้าง x ยาว x สูง) ตู้ประเภท Outdoor Enclosure ของบริษัทสามารถป้องกันฝุ่นและน้ำได้ถึงมาตรฐาน IP56 คือ สามารถป้องกันฝุ่นได้ และสามารถป้องกันความเสียหายที่เกิดจากน้ำฉีดอย่างรุนแรงเข้าทุกทิศทางได้ โดยสามารถออกแบบให้ติดระบบปรับอากาศ, พัดลมระบายอากาศ หรืออุปกรณ์ระบายความร้อนได้ นอกจากนี้ ยังสามารถเพิ่มการป้องกันแสงแดดและ

ฝนโดยการเพิ่ม Sun Shelter รวมถึงป้องกันการถูกน้ำท่วมด้วยการเพิ่มระดับความสูงของพื้น Sun Shelter อีกด้วย

- ผู้ควบคุมระบบไฟ (Main Distribution Board: MDB) เป็นผู้ที่ใช้งานอาคารต่างๆ และภายในสถานีฐาน โดยผู้ MDB จะทำหน้าที่จำกัดและควบคุมการจ่ายไฟไปยังอุปกรณ์ต่างๆ ในสถานีฐานสถานีโทรคมนาคมเคลื่อนที่ (Rapid Deployment Unit: RDU) ได้แก่ กลุ่มอุปกรณ์โทรคมนาคมที่ถูกออกแบบและนำมา รวมกันให้ทำหน้าที่เสมือนเป็นสถานีฐานโทรคมนาคม (Base Station) ซึ่งสามารถเคลื่อนที่หรือเคลื่อนย้าย ได้ เพื่อให้สามารถเข้าถึงพื้นที่ที่ต้องการและมีความพร้อมใช้งานได้อย่างรวดเร็ว เหมาะสำหรับความต้องการใช้งานแบบชั่วคราวหรือเร่งด่วน เช่น การนำสถานีโทรคมนาคมเคลื่อนที่ไปใช้เป็นสถานีฐานเพื่อกระจายสัญญาณโทรศัพท์เคลื่อนที่ในงานรับปริญญา หรือนำไปใช้เป็นสถานีฐานเพื่อกระจายสัญญาณโทรทัศน์ในการถ่ายทอดสด หรือนำไปใช้เป็นสถานีฐานชั่วคราวในพื้นที่ที่มีความต้องการใช้แต่ยังก่อสร้าง สถานีฐานแบบถาวรไม่เสร็จ เป็นต้น

กลุ่มบริษัทมีการจำหน่ายสถานีโทรคมนาคมเคลื่อนที่ ภายใต้ตราสินค้า “ALT” โดยที่วิศวกรของบริษัทจะเป็นผู้ออกแบบและว่าจ้างพันธมิตรทางการค้าให้ผลิตสินค้าตามแบบที่กำหนด ภายใต้การควบคุมของที่วิศวกรจากบริษัท ทั้งนี้ สถานีโทรคมนาคมเคลื่อนที่ซึ่งบริษัทจำหน่ายมีการออกแบบให้สามารถรองรับการใช้งานในวัตถุประสงค์ที่แตกต่างกันไป โดยสามารถแบ่งออกได้เป็น 2 ประเภทหลัก ดังนี้

- รถสื่อสารเคลื่อนที่ (Ready to Drive: RTD) เป็นการนำกลุ่มอุปกรณ์โทรคมนาคมมาออกแบบติดตั้งบนยานพาหนะให้สามารถทำหน้าที่เป็นสถานีฐานที่สามารถขับเคลื่อนไปยังจุดหมายปลายทางที่ต้องการได้ จึงมีความสะดวกในการเคลื่อนย้ายสูง โดยที่ทีมงานวิศวกรของ ALT สามารถออกแบบและพัฒนาสินค้าให้มีรูปแบบและความสามารถในการทำงานที่แตกต่างกันไปของลูกค้า เช่น รถสื่อสารเคลื่อนที่ซึ่งออกแบบให้สามารถใช้เฮลิคอปเตอร์ในการขนย้ายได้เพื่อนำไปใช้ในพื้นที่ประสบภัย หรือรถสื่อสารเคลื่อนที่ซึ่งใช้พลังงานแสงอาทิตย์ เป็นต้น
- Cell on Wheels (COWs) และ Cell on Legs (COLs) เป็นการนำกลุ่มอุปกรณ์โทรคมนาคมมาออกแบบติดตั้งบนหางลาก (Chassis) แบบที่มีล้อ (COWs) เพื่อใช้ลากเข้าไปยังบริเวณที่ต้องการ หรือติดตั้งกลุ่มอุปกรณ์ในตู้โทรคมนาคมขนาดใหญ่ซึ่งเมื่อมีการขนย้ายไปยังบริเวณที่ต้องการแล้วก็จะปล่อยขาตั้งลงยึดกับพื้น (COLs) ส่วนมาก COWs และ COLs มักถูกนำไปใช้เพื่อเป็นสถานีฐานชั่วคราวก่อนที่จะก่อสร้าง สถานีฐานถาวร หรือนำไปใช้เป็นสถานีฐานเพื่อวัดความต้องการใช้สัญญาณโทรศัพท์เคลื่อนที่ในจุดต่างๆ

## 2.3 มิเตอร์ไฟฟ้า อุปกรณ์ด้านดิจิทัลและพลังงานทดแทน

### 2.3.1 มิเตอร์ไฟฟ้า

มิเตอร์ไฟฟ้าเป็นอุปกรณ์สำหรับวัดปริมาณการใช้ไฟฟ้า โดย Energy Max ได้พัฒนารูปแบบมิเตอร์ให้เหมาะสมต่อการใช้งาน โดยสามารถแบ่งได้ 2 ประเภท ดังนี้

- มิเตอร์ไฟฟ้าแบบจานหมุน
- มิเตอร์อิเล็กทรอนิกส์ สามารถแบ่งได้เป็น 3 ประเภท
  - มิเตอร์แบบเติมเงิน (Prepayment Meter) เหมาะสำหรับภาคเอกชน ในการใช้วัดหน่วยไฟฟ้า กระแสลับแบบต่อตรง โดยมิเตอร์จะจ่ายไฟฟ้าตามหน่วยที่ซื้อไว้ ทั้งนี้หน่วยไฟฟ้าจะบันทึกในบัตร IC Card ผู้ใช้ไฟฟ้าสามารถทราบปริมาณการใช้ไฟฟ้าได้ตลอดเวลา ทำให้สามารถวางแผน

ลดการใช้ไฟฟ้าที่สิ้นเปลืองเกินความจำเป็นได้ และยังทำให้ผู้ใช้ไฟสามารถทยอยชำระค่าไฟฟ้าในแต่ละเดือนได้ตามต้องการ

- มิเตอร์อัจฉริยะระบบ AMR (Automatic Meter Reading) คือ มิเตอร์ไฟฟ้าอิเล็กทรอนิกส์ที่อ่านและบันทึกข้อมูลด้วยระบบ AMR ซึ่งเป็นระบบการอ่านหน่วยการใช้ไฟฟ้าจากมิเตอร์แบบอัตโนมัติ โดยผ่านระบบการสื่อสารชนิดต่างๆ เช่น Fiber optic, RS485, GPRS เพื่อไปจัดเก็บในฐานข้อมูลกลางในคอมพิวเตอร์ ทำให้ผู้ดูแลอาคารสามารถทราบหน่วยการใช้ไฟฟ้าของแต่ละห้องได้อย่างเที่ยงตรง และสามารถออกบิลเรียกเก็บค่าไฟฟ้าแก่ผู้เช่าห้องได้ง่าย
- มิเตอร์อัจฉริยะระบบ AMI (Advanced Metering Infrastructure) คือ มิเตอร์ไฟฟ้าอิเล็กทรอนิกส์ที่อ่านและบันทึกข้อมูลด้วยระบบ AMI แบบ end-to-end โดยประกอบด้วย Meter Data Management System (MDMS), Head End System (HES) และโมดูลการสื่อสาร โดยมิเตอร์ไฟฟ้าจะอ่านและบันทึกข้อมูล เช่น พลังงานการใช้ไฟฟ้าหรือกิโลวัตต์ วัตต์ แรงดันไฟฟ้า กระแสไฟฟ้า และตัวประกอบกำลังไฟฟ้า เป็นต้น และสื่อสารข้อมูลที่บันทึกกลับไปยังระบบสาธารณูปโภคเพื่อการตรวจสอบระบบและการเรียกเก็บเงินของลูกค้า นอกจากนี้ยังสามารถสื่อสารข้อมูลกับผู้บริโภคเพื่อความชัดเจนยิ่งขึ้นเกี่ยวกับพฤติกรรมการใช้ไฟฟ้า (ขึ้นอยู่กับนโยบายของแต่ละสาธารณูปโภค) มิเตอร์อัจฉริยะระบบ AMI จึงช่วยให้สามารถสื่อสารสองทางระหว่างมิเตอร์และระบบกลางได้ ต่างจาก มิเตอร์อัจฉริยะระบบ AMR

โดยทั่วไปมิเตอร์อัจฉริยะจะบันทึกพลังงานของแต่ละช่วงเวลาโดยเฉพาะเจาะจง เช่น ในทุกๆ 15 นาทีและรายงานเป็นประจำเป็นช่วงสั้น ๆ ตลอดทั้งวัน

### 2.3.2 เสาอัจฉริยะเพื่อการจัดการเมือง (ALT Smart Pole MIT 5G)

บริษัทเป็นผู้ออกแบบและพัฒนาเสาอัจฉริยะ ซึ่งผ่านการรับรองด้าน MIT โดยสภาอุตสาหกรรมแห่งประเทศไทย โดยแนวคิดการสร้างเสาอัจฉริยะเพื่อรองรับการติดตั้งอุปกรณ์อัจฉริยะหรืออุปกรณ์ IOT ต่างๆ รวมไปถึงรองรับอุปกรณ์สื่อสารของผู้ให้บริการ 3G/4G/5G ในอนาคตได้อย่างปลอดภัยอีกด้วย

โดยอุปกรณ์ที่สามารถติดตั้งบน ALT Smart Pole MIT 5G (เสาอัจฉริยะ) มีดังนี้

1. LED Lamp (โคมไฟ) เพื่อให้ความสว่างแก่พื้นที่นั้นๆ นอกจากจะเป็นโคมไฟส่องสว่างธรรมดาแล้ว ลูกค้ายังสามารถติดตั้ง ZigBee Gateway และ ZigBee Controller เพิ่มเติม เพื่อควบคุมการทำงานของโคมไฟไม่ว่าจะเป็น การสั่งเปิด, ปิด, หรือความสว่าง และตั้งช่วงเวลาเปิดปิด โดยเรียกใช้งานได้ในหน้า Platform (แพลตฟอร์ม) เดียวกัน ลูกค้าสามารถดูค่าพลังงานต่าง ๆ ตรวจสอบเช็คสถานะว่าหลอดไฟเปิดหรือปิดอยู่ แม้กระทั่งหลอดไฟมีปัญหาก็สามารถแจ้งเตือนได้เช่นกัน อีกทั้งสามารถดาวน์โหลดข้อมูลประวัติการใช้งานของโคมไฟได้ในรูปแบบไฟล์ Excel (เอกซ์เซล) อีกด้วย
2. CCTV (กล้องวงจรปิด) เพื่อให้แน่ใจว่าในพื้นที่ที่ติดตั้ง Smart Pole (เสาไฟอัจฉริยะ) นั้นปลอดภัยโดยไม่ต้องให้เจ้าหน้าที่คอยเข้าไปตรวจตรา ลดปริมาณชั่วโมงการทำงานเจ้าหน้าที่โดยไม่จำเป็น โดย CCTV (กล้องวงจรปิด) สามารถหมุนได้รอบ 360 องศา
3. WIFI AP (ตัวกระจายสัญญาณอินเทอร์เน็ต) มั่นใจได้ว่าพื้นที่ที่ติดตั้ง Smart Pole (เสาไฟอัจฉริยะ) จะเป็นหนึ่งในพื้นที่เมืองอัจฉริยะอย่างแท้จริง ประชาชนรอบข้างสามารถใช้อินเทอร์เน็ตได้อย่างทั่วถึง

4. **Weather Sensor (เซ็นเซอร์อากาศ)** ไร้กังวลเรื่องมลพิษโดยสามารถติดตั้ง Weather Sensor (เซ็นเซอร์อากาศ) ที่สามารถวัดได้ทั้ง PM2.5, PM10, CO, NO2, SO2, ความเร็วลม, ทิศทางลม, อุณหภูมิ, ความชื้น ความดันอากาศ, ปริมาณน้ำฝน, รังสียูวี และอื่น ๆ เมื่อค่าเกินมาตรฐานสามารถส่งข้อมูลแจ้งค่ามลพิษประจำวันบน Platform (แพลตฟอร์ม) หรือ บน LED Display Panel (จอแสดงผล) ได้ทันที
5. **LED Display Panel (จอแสดงผล)** ด้วยขนาดจอแสดงผลที่หลากหลาย ทำให้ผู้ติดตั้งสามารถเลือกขนาดจอได้ตรงตามความเหมาะสมในการใช้งาน ไม่ว่าจะเป็นการโฆษณาหรือการประกาศข่าวสารก็สามารถอัปเดตไฟล์รูปภาพ หรือวิดีโอผ่าน Platform (แพลตฟอร์ม) เดียวกัน
6. **Broadcast System (ลำโพง)** ผู้ดูแล Platform (แพลตฟอร์ม) สามารถอัปเดตไฟล์เสียงที่บันทึกผ่านทางโทรศัพท์มือถือ หรือคอมพิวเตอร์ลง Platform (แพลตฟอร์ม) เพื่อเผยแพร่เสียง ณ ขณะนั้น ไม่จำเป็นการแจ้งข่าวสาร หรือเสียงตามสายประจำวัน รวมทั้งเสียงจากการเข้าปล่อยโฆษณา
7. **SOS (ระบบแจ้งเหตุฉุกเฉิน)** เมื่อประชาชนได้รับอุบัติเหตุหรือเกิดเหตุฉุกเฉิน มั่นใจว่าสามารถแจ้งเหตุเดือดร้อนมาที่ผู้ดูแล Platform (แพลตฟอร์ม) โดยตรง และรู้จุดเกิดเหตุได้ทันทีจากตำแหน่งเสาที่ถูกปักบนแผนที่ Google ของ Platform (แพลตฟอร์ม)
8. **USB Charging (ช่องเสียบแบตเตอรี่)** ให้อำนวยความสะดวกให้กับประชาชนในกรณีที่มีแบตเตอรี่หมดกะทันหัน สามารถชาร์จแบตเตอรี่ฉุกเฉินได้ทันที

จากอุปกรณ์ต่างๆ ข้างต้นจะเห็นได้ว่าลูกค้าสามารถเลือกอุปกรณ์ที่ต้องการติดตั้งบน Smart Pole (เสาไฟอัจฉริยะ) ได้และสามารถเลือกติดตั้งเฉพาะอุปกรณ์ที่จำเป็นได้ไม่ต้องครบทั้ง 8 อุปกรณ์ และในอนาคต ทาง ALT มุ่งมั่นพัฒนา Smart Pole (เสาไฟอัจฉริยะ) ให้สามารถติดตั้งอุปกรณ์ที่มีความหลากหลายมากขึ้นจากที่กล่าวมาข้างต้น เพื่อพัฒนาระบบทั้งหมดให้ตรงตามการใช้งานของลูกค้า และสะดวกต่อการควบคุมผ่าน Platform (แพลตฟอร์ม) เดียวกัน

### 2.3.3 อุปกรณ์ระบบโซลาร์เซลล์และพลังงานทดแทน

นอกจากสินค้าในกลุ่มประเภทโทรคมนาคมแล้วทาง INN ยังเป็นผู้นำเข้าและจำหน่ายสินค้าประเภทพลังงานทดแทน โดยการที่มุ่งเน้นในการเลือกสินค้าที่มีคุณภาพและเป็นที่ยอมรับในตลาดสากลเข้ามาจำหน่าย โดยการได้รับการแต่งตั้งเป็นตัวแทนจำหน่ายแผงยี่ห้อ “Q CELLS” เป็นแผงโซลาร์เซลล์ชั้นนำของโลกได้รับการออกแบบทางวิศวกรรมในประเทศเยอรมนี และได้มาตรฐาน VDE คุณภาพสูงสุดจาก TÜV มีความน่าเชื่อถืออย่างยิ่งจาก TIER1 Bloomberg และให้ผลผลิตพลังงานที่โดดเด่นอีกด้วย และยังมีอุปกรณ์อื่นๆ สำหรับใช้ในงาน Solar cell ดังนี้

- แผงโซลาร์เซลล์ (Photovoltaic cell) เป็นอุปกรณ์ไฟฟ้าที่สามารถแปลงพลังงานแสงหรือโฟตอนเป็นพลังงานไฟฟ้าด้วยปรากฏการณ์โฟโตโวลตาอิก ทำให้ค่าความต้านทาน แรงดัน และกระแสไฟฟ้าเปลี่ยนไปเมื่อมีแสงตกกระทบทำให้อิเล็กทรอนิกส์ที่จับเกิดเป็นไฟฟ้ากระแสตรงโดยไม่ต้องพึ่งแหล่งจ่ายไฟจากภายนอก ในขณะที่เดียวกันการผลิตกระแสไฟฟ้าด้วยโซลาร์เซลล์คือการเปลี่ยนพลังงานแสงอาทิตย์มาเป็นพลังงานไฟฟ้าด้วย
- อินเวอร์เตอร์ (Solar Inverter) ทำหน้าที่แปลงไฟฟ้ากระแสตรง DC (ที่ได้รับจากแผงโซลาร์เซลล์) นำมาแปลงให้เป็นไฟฟ้ากระแสสลับ AC เพื่อนำมาต่อโหลดเพื่อใช้งานกับเครื่องใช้ไฟฟ้าภายในบ้านเรือน

## 2.4 สายอากาศ และอุปกรณ์โทรคมนาคมอื่น ๆ

### 2.4.1 สายอากาศ (Antenna)

สายอากาศ (Antenna) เป็นอุปกรณ์ที่ใช้สำหรับรับส่งรับ-ส่งและกระจายคลื่นความถี่วิทยุ (Radio Frequency) สายอากาศมีหลายขนาดและรูปแบบเหมาะสำหรับการใช้งานที่ต่างกันไป กลุ่มบริษัทมีการจำหน่ายสายอากาศสำหรับรับ-ส่งและกระจายคลื่นโทรศัพท์เคลื่อนที่โดยบริษัทย่อยคือ INN เป็นผู้ดำเนินการ โดยเป็นการจำหน่ายภายใต้ตราสินค้า "SUMTEL" ของ INN สินค้าประเภทสายอากาศที่มีการใช้ในประเทศไทย โดยที่วิศวกรผู้เชี่ยวชาญของ INN ในการคัดเลือกโรงงานและสินค้าที่มีคุณภาพเพื่อให้ได้ตรงตามความต้องการที่เฉพาะเจาะจงของลูกค้าได้ เช่น สายอากาศที่มีรูปลักษณะเข้ากับกรตงภายในของอาคาร หรือสายอากาศที่สามารถปล่อยสัญญาณไปในทิศทางที่ต้องการมุ่งเน้นโดยเฉพาะได้ เป็นต้น สำหรับสายอากาศที่บริษัทจำหน่ายนั้น สามารถแบ่งได้เป็น 2 ประเภทคือ

- Indoor Antenna ได้แก่ สายอากาศสำหรับใช้รับ-ส่งสัญญาณที่ได้รับการออกแบบให้ใช้ภายในอาคาร โดยจะนำไปติดตั้งตามจุดต่าง ๆ ภายในอาคาร เพื่อเป็นจุดปล่อยสัญญาณโทรศัพท์เคลื่อนที่ เช่น เพดานทางเดิน หรือช่องลิฟต์ เป็นต้น
- Outdoor Antenna ได้แก่ สายอากาศสำหรับใช้รับส่งสัญญาณที่ได้รับการออกแบบให้ใช้สำหรับภายนอกอาคาร โดยจะนำไปติดตั้งบนเสาโทรคมนาคมที่สถานีฐาน หรือติดตั้งบนเสาโทรคมนาคมขนาดเล็กที่ติดตั้งอยู่บนดาดฟ้าหรือป้ายโฆษณา

### 2.4.2. อุปกรณ์โทรคมนาคมอื่น ๆ

กลุ่มบริษัทยังมีการจำหน่ายอุปกรณ์โทรคมนาคมอื่น ๆ ดังนี้

- สายนำสัญญาณคลื่นความถี่วิทยุ (RF feeder cable :RFC) และหัวต่อ เป็นอุปกรณ์ที่ทำหน้าที่รับ-ส่งสัญญาณข้อมูลในรูปแบบของคลื่นความถี่วิทยุไปยังอุปกรณ์ต่าง ๆ โดย I21 เป็นผู้จำหน่าย
- อุปกรณ์และระบบควบคุมอุปกรณ์ในระบบเครือข่ายไร้สาย (Wi-fi) เช่น Wi-fi Access Point และ Wi-fi receiver เป็นต้น โดย I21 เป็นผู้จำหน่าย
- อุปกรณ์สนับสนุนหรือเพิ่มประสิทธิภาพการกระจายสัญญาณ เช่น อุปกรณ์ที่ใช้กรองสัญญาณ (Filter) เพื่อกำจัดสัญญาณรบกวนในสายสัญญาณ, อุปกรณ์ทวนสัญญาณ (Repeater) ใช้เพื่อขยายสัญญาณโทรศัพท์เคลื่อนที่, อุปกรณ์แบ่งสัญญาณ (Tapper) ใช้เพื่อแบ่งสัญญาณออกเป็น 2 ทางไม่เท่ากัน และอุปกรณ์สำหรับแยกสัญญาณในสายนำสัญญาณ (Splitter) เพื่อให้สามารถกระจายสายสัญญาณให้ทั่วถึง เป็นต้น โดย INN เป็นผู้จำหน่าย

## 3. ธุรกิจให้เช่าหรือให้บริการโครงสร้างพื้นฐานด้านดิจิทัลและพลังงานทดแทน

กลุ่มบริษัทเริ่มต้นประกอบธุรกิจให้เช่าโครงสร้างพื้นฐานด้านโทรคมนาคมภายใต้แนวคิดของการส่งเสริมให้มีการใช้บริการโครงสร้างพื้นฐานด้านโทรคมนาคมร่วมกัน โดยผู้ให้บริการโทรคมนาคม (Operator) เช่น ผู้ให้บริการโทรศัพท์เคลื่อนที่หรือผู้ให้บริการอินเทอร์เน็ต สามารถหันไปมุ่งเน้นที่การให้บริการต่อผู้บริโภคได้อย่างเต็มที่โดยไม่ต้องมีภาระการลงทุนในโครงข่ายมากเช่นในอดีต การประกอบธุรกิจในกลุ่มนี้จะดำเนินการโดยบริษัท, บริษัทย่อย IGC, กิจการร่วมค้า IH และบริษัทร่วม TSP ที่จัดตั้งขึ้นเพื่อถือหุ้นในบริษัทร่วมอีกแห่งหนึ่ง คือ MIH ที่จดทะเบียนในประเทศสาธารณรัฐแห่งสหภาพเมียนมาร์ เพื่อวางโครงข่ายเคเบิลใยแก้วนำแสงพร้อมอุปกรณ์ต่อเชื่อมเพื่อให้เช่า

ในปี 2562, 2563 และ 2564 กลุ่มบริษัทมีรายได้จากธุรกิจให้เช่าโครงสร้างพื้นฐานด้านโทรคมนาคมเท่ากับ 154.69 ล้านบาท, 234.41 ล้านบาท และ 333.67 ล้านบาท โดยมีสัดส่วนคิดเป็นร้อยละ 15, 15 และ 31 ของรายได้รวม อย่างไรก็ตามบริษัทมีความมุ่งมั่นที่จะเพิ่มสัดส่วนรายได้ที่มาจากธุรกิจให้เช่าใช้โครงสร้างพื้นฐานด้านโทรคมนาคมให้มีสัดส่วนที่เพิ่มสูงขึ้น เนื่องจากสัญญาเช่าใช้บริการโดยส่วนใหญ่จะเป็นสัญญาระยะยาวที่มีอายุ 1 ปีขึ้นไป ซึ่งจะสามารถช่วยลดความผันผวนทางด้านรายได้ของบริษัทได้เป็นอย่างมาก โดยลักษณะการให้บริการของกลุ่มธุรกิจนี้สามารถแบ่งได้เป็น 2 ประเภท ได้แก่

### 3.1 การให้เช่าโครงข่ายเคเบิลใยแก้วนำแสง (Fiber Optic Cable Network: FOC) พร้อมอุปกรณ์ต่อเชื่อม

กลุ่มบริษัทจะดำเนินการสร้างโครงข่ายเคเบิลใยแก้วนำแสงในพื้นที่เฉพาะที่มีความสำคัญทางเศรษฐกิจ (Strategic Location) และจัดเตรียมจุดเชื่อมต่อเพื่อให้ผู้เช่าใช้บริการสามารถนำอุปกรณ์ของตนมาเชื่อมต่อกับระบบเครือข่ายใยแก้วนำแสงของกลุ่มบริษัทได้ ปัจจุบันมีการดำเนินการอยู่ 6 โครงการ ประกอบด้วยโครงการที่ดำเนินการโดยบริษัท 2 โครงการ ได้แก่ โครงข่ายให้เช่าในนิคมอุตสาหกรรมเหมราช และในนิคมอุตสาหกรรมนวนคร ดำเนินการโดยกิจการร่วมค้า SIC 2 โครงการ ได้แก่ โครงข่ายให้เช่า โครงการนำสายสื่อสารลงใต้ดิน และโครงข่ายให้เช่าบนแนวเสาโทรเลขตามทางรถไฟ ในส่วนโครงการซึ่งติดตั้งอยู่ตามเส้นทางคมนาคมหลักในเขตศูนย์กลางย่านธุรกิจ (Central Business District :CBD) และบริเวณเส้นทางหลักรอบกรุงเทพฯ เป็นโครงการที่ดำเนินการโดยกิจการร่วมค้า IH อีก 2 โครงการ ทั้งนี้ การให้เช่าโครงข่ายเคเบิลใยแก้วนำแสงดังกล่าวจะเป็นการให้เช่าแบบสัญญาเช่าดำเนินงาน (Operating Lease)

### 3.2 การให้เช่าเสาโทรคมนาคมและสิ่งอำนวยความสะดวกสำหรับสถานีฐาน (Site Facilities)

กลุ่มบริษัทดำเนินการสร้างเสาโทรคมนาคมรวมทั้งติดตั้งอุปกรณ์อำนวยความสะดวกต่าง ๆ เช่น สายอากาศ (Antenna) ตู้โทรคมนาคม แบตเตอรี่ เป็นต้น ในบริเวณที่มีศักยภาพเพื่อให้ลูกค้าซึ่งเป็นผู้ให้บริการด้านโทรคมนาคม (Operator) นำอุปกรณ์ประเภท Active ของตนมาติดตั้งและเปิดใช้สัญญา (On Service) ปัจจุบันมีการดำเนินการอยู่ 1 โครงการ ได้แก่ โครงการให้เช่าเสาโทรคมนาคมในสถานีบริการน้ำมัน ซึ่งเป็นโครงการที่ดำเนินการโดยกิจการร่วมค้า IH

### 3.3 การให้บริการกระแสไฟฟ้าจากระบบผลิตกระแสไฟฟ้าจากพลังงานแสงอาทิตย์

กลุ่มบริษัทได้ลงทุนติดตั้งระบบผลิตกระแสไฟฟ้าจากพลังงานแสงอาทิตย์ เพื่อจ่ายกระแสไฟฟ้าให้กับลูกค้าภาคเอกชน เช่น โรงงานอุตสาหกรรมขนาดกลาง หรือให้บริการแก่หน่วยงานภาครัฐที่มีอัตราการใช้กระแสไฟฟ้าค่อนข้างสูง โดยคิดค่าบริการกระแสไฟฟ้าต่ำกว่าราคาที่ถูกค่าซื้อจากภาครัฐในอัตรา 10%-30% ขึ้นกับเงื่อนไขสัญญาในรูปแบบสัญญา Private PPA (Private Power Purchase Agreement) โดย ALT จะเป็นผู้ลงทุนในการติดตั้งระบบผลิตพลังงานไฟฟ้าแสงอาทิตย์ตลอดจนดูแลรักษาอุปกรณ์ต่างๆตลอดอายุสัญญา

## (2) การตลาดและการแข่งขัน

### (ก) ลักษณะของลูกค้าและกลุ่มลูกค้าเป้าหมาย

บริษัทแบ่งกลุ่มลูกค้าของบริษัทออกเป็น 2 กลุ่มใหญ่ ได้แก่ กลุ่มลูกค้าที่เป็นผู้ประกอบการในอุตสาหกรรมโทรคมนาคม (Telecommunication: TELCO) และกลุ่มผู้ประกอบการในอุตสาหกรรมอื่น (Non-Telecommunication: Non-TELCO)



1. กลุ่มลูกค้าที่เป็นผู้ประกอบการในอุตสาหกรรมโทรคมนาคม (Telecommunication : TELCO) : บริษัทที่มีการจำหน่ายสินค้าให้กับผู้ประกอบการโทรคมนาคม โดยลูกค้าในกลุ่มที่เป็นผู้ประกอบการโทรคมนาคมสามารถแบ่งออกได้เป็น 2 กลุ่ม ดังนี้
  - 1.1 กลุ่มผู้ให้บริการด้านโทรคมนาคม (Telco Operator) ได้แก่ ผู้ประกอบการที่ให้บริการโทรศัพท์เคลื่อนที่หรืออินเทอร์เน็ตกับผู้บริโภค ซึ่งลูกค้ากลุ่มนี้มีความต้องการที่จะขยายโครงข่ายของตนเองให้ครอบคลุมพื้นที่ให้ได้มากที่สุด เพื่อรองรับความต้องการใช้บริการของผู้บริโภคที่เพิ่มขึ้นอย่างต่อเนื่อง อีกทั้งยังพยายามที่จะปรับปรุงคุณภาพของสัญญาณให้ดีที่สุด ดังนั้น ผู้ประกอบการดังกล่าวจึงจำเป็นต้องเพิ่มจำนวนสถานีฐานหรือเพิ่มอุปกรณ์โทรคมนาคมเพื่อช่วยยกระดับการให้บริการให้เกิดประสิทธิภาพสูงสุด ดังนั้น ลูกค้ากลุ่มดังกล่าวจึงนับเป็นลูกค้าหลักสำหรับทุกกลุ่มธุรกิจของบริษัท ซึ่งได้แก่ กลุ่มธุรกิจให้บริการสร้างสถานีฐานติดตั้ง และซ่อมแซมอุปกรณ์โทรคมนาคม, กลุ่มธุรกิจจำหน่ายสินค้าในกลุ่มโทรคมนาคม และกลุ่มธุรกิจให้เช่าโครงสร้างพื้นฐานด้านโทรคมนาคม
  - 1.2 กลุ่มผู้ประกอบการอื่นในอุตสาหกรรมโทรคมนาคม ได้แก่ ผู้ประกอบการที่เป็นผู้รับเหมา (Contractors) ซึ่งได้รับงานจากผู้ให้บริการโทรคมนาคม (Telco Operator) หรือผู้ประกอบการที่เป็นผู้จัดหาและจำหน่ายอุปกรณ์โทรคมนาคม (Vendor) เนื่องจากในการประมูลงานจากผู้ประกอบการโทรศัพท์เคลื่อนที่นั้น จะมีการกำหนดคุณสมบัติของผลิตภัณฑ์ที่จะนำมาใช้ในงานโครงการของตนเอง และผลิตภัณฑ์แต่ละประเภทที่จะนำมาใช้นั้นจะต้องผ่านการขึ้นทะเบียนอยู่ในทะเบียนผลิตภัณฑ์ของผู้ประกอบการของสินค้าและบริการมาโดยตลอด ส่งผลให้ลูกค้ากลุ่มที่เป็นผู้รับเหมาและผู้จัดหาอุปกรณ์โทรคมนาคมนี้เชื่อมั่นและเลือกใช้สินค้าของบริษัทในการทำงาน จึงนับเป็นลูกค้าสำคัญสำหรับธุรกิจจำหน่ายอุปกรณ์โทรคมนาคมของกลุ่มบริษัท นอกจากนี้ กลุ่มบริษัทยังได้รับความไว้วางใจจากลูกค้ากลุ่มผู้ประกอบการรับเหมาที่ได้รับงาน ให้ทำหน้าที่เป็นผู้รับเหมาช่วง (Sub-contract) อีกด้วย กลุ่มผู้ประกอบการรับเหมาจึงนับเป็นลูกค้าที่สำคัญอีกกลุ่มหนึ่งของธุรกิจให้บริการสร้างสถานีฐาน ติดตั้ง และซ่อมแซมอุปกรณ์โทรคมนาคม
2. กลุ่มลูกค้าดิจิทัลและพลังงานทดแทน : กลุ่มบริษัทมีการจำหน่ายสินค้าและให้บริการแก่กลุ่มลูกค้าที่ไม่ได้อยู่ในอุตสาหกรรมโทรคมนาคม แต่ใช้ประโยชน์จากเทคโนโลยีด้านการสื่อสารเพื่อยกระดับบริการของตนให้ข้ามผ่านไปสู่ยุคดิจิทัล เช่น กิจการไฟฟ้า ซึ่งที่บริษัทได้เป็นผู้ชนะการประกวดราคาในโครงการ Smart Grid ของการไฟฟ้าส่วนภูมิภาค ในพื้นที่เมืองพัทยาจังหวัดชลบุรี เป็นผู้วางระบบและติดตั้ง Smart Meter อันเป็นโครงการนำร่องโครงการแรกของประเทศไทย นอกเหนือจากกิจการไฟฟ้าของภาครัฐ ธุรกิจไฟฟ้าของภาคเอกชนก็มีความสนใจที่จะร่วมลงทุนกับบริษัท เนื่องจากมีความวิสัยทัศน์ในการดำเนินธุรกิจที่สอดคล้องกัน อันนำไปสู่การร่วมกันจัดตั้งบริษัทร่วมทุนกับ บริษัท ราช กรุ๊ป จำกัด (มหาชน) เนื่องจากมองเห็นโอกาสที่จะประสานธุรกิจไฟฟ้ากับธุรกิจโทรคมนาคมเข้าด้วยกัน เพื่อรองรับความต้องการใช้ไฟฟ้าที่เพิ่มสูงขึ้น โดยอาศัยเทคโนโลยีด้านการบริหารจัดการที่สูงขึ้นในลักษณะ Smart Grid
 

ไม่เพียงแต่กิจการไฟฟ้าเท่านั้น บริษัทยังเล็งเห็นว่าเทคโนโลยีด้านการสื่อสารเป็นปัจจัยสำคัญที่จะช่วยยกระดับบริการของทั้งกิจการได้ทั้งในส่วนของภาครัฐและเอกชน ซึ่งสอดคล้องกับนโยบายของภาครัฐที่ส่งเสริมและผลักดันเศรษฐกิจไทยด้วยดิจิทัล ภาครัฐราชการหลายหน่วยงานมีการปรับปรุงระบบการสื่อสารภายในซึ่งคือโอกาสทางธุรกิจใหม่ ๆ ของบริษัท

นอกจากนี้ บริษัทได้ขยายธุรกิจเข้าสู่ธุรกิจบริการจัดการพลังงาน โดยเป็นผู้ลงทุนและติดตั้งระบบและอุปกรณ์ Solar Rooftop ให้กับภาครัฐและภาคเอกชนต่าง เช่น ผู้ประกอบการกลุ่มธุรกิจโรงงานและอุตสาหกรรมขนาดกลาง นอกเหนือจากจะช่วยลดค่าใช้จ่ายด้านพลังงานไฟฟ้าให้กับลูกค้าแล้ว ยังมีส่วนร่วมในการรักษาสิ่งแวดล้อม ช่วยกันลดปริมาณการปล่อยก๊าซเรือนกระจกด้วยการใช้พลังงานทดแทน เพื่อเป็นอีกหนึ่งทางเลือกให้กับลูกค้าที่ให้ความสำคัญต่อการรักษาสิ่งแวดล้อม

#### (ข) ภาวะอุตสาหกรรมและการแข่งขันในปี 2564 และแนวโน้มในปี 2565

บริษัทเล็งเห็นว่าในอนาคตอุตสาหกรรมดิจิทัลมีแนวโน้มเติบโตอย่างต่อเนื่อง เป็นผลจากการพัฒนาและการนำเทคโนโลยีใหม่มาใช้ เร่งให้เกิดการเปลี่ยนแปลงครั้งใหญ่ในอุตสาหกรรม โดยเทคโนโลยีที่สำคัญที่ขับเคลื่อนการเปลี่ยนแปลง คือ เทคโนโลยี 5G, อินเทอร์เน็ตของสรรพสิ่ง (IoT), ปัญญาประดิษฐ์ (AI) และเทคโนโลยีบล็อกเชน

ขณะที่พฤติกรรมของผู้บริโภคที่เปลี่ยนแปลงไปหลังยุค COVID-19 เป็นตัวเร่งให้อุตสาหกรรมดิจิทัลมีความสำคัญมากขึ้น และเป็นแรงกระตุ้นให้ภาคธุรกิจปรับตัวสู่การใช้เทคโนโลยีดิจิทัลเร็วขึ้น

ผลจากการเปลี่ยนแปลงข้างต้น รวมถึงกฎระเบียบต่างๆ ตลอดจนนโยบายของภาครัฐ ได้ส่งผลกระทบต่อสภาพการดำเนินธุรกิจในวงกว้าง บริษัทได้เผชิญกับสถานการณ์เช่นว่านั้นด้วยเช่นกัน จากแนวโน้มดังกล่าว บริษัทได้ปรับเปลี่ยนวิสัยทัศน์และพันธกิจ เพื่อขยายฐานธุรกิจให้กว้างขวางขึ้นกว่าเดิมที่จำกัดอยู่แค่เพียงโครงสร้างพื้นฐานสำหรับกิจการด้านโทรคมนาคม โดยได้ขยายฐานธุรกิจเดิมให้รองรับและเชื่อมโยงไปถึงกิจการด้านพลังงานไฟฟ้า อัจฉริยะ เมืองอัจฉริยะ รวมถึงการพัฒนาความเป็นอยู่ของผู้บริโภคผ่านแพลตฟอร์มต่างๆ

การปรับวิสัยทัศน์ของบริษัท ได้ช่วยให้มองเห็นโอกาสแห่งการเติบโตของธุรกิจใหม่ๆ ที่เกี่ยวเนื่องกันได้อย่างกว้างขวาง สามารถต่อยอดการใช้ประโยชน์จากโครงสร้างพื้นฐานด้านโทรคมนาคมที่มีอยู่แล้วของ ALT ได้อย่างมาก เพื่อให้บริการแก่กิจการต่างๆ ทั้งภาครัฐและเอกชน รวมถึงสามารถขยายขอบการให้บริการให้ครอบคลุมไปถึงลูกค้าในประเทศเพื่อนบ้านได้อีกด้วย

ในส่วนของกิจการโครงสร้างพื้นฐานด้านโทรคมนาคม บริษัทก็ได้เร่งเดินหน้าพัฒนาต่อยอดเพื่อส่งเสริมให้ประเทศไทยเป็นศูนย์กลางของโครงสร้างพื้นฐานด้านสื่อสารโทรคมนาคมในระดับภูมิภาค ซึ่งสอดคล้องกับนโยบายของรัฐบาลที่ตั้งเป้าให้ประเทศไทยเป็น ASEAN Digital Hub โดยบริษัทได้ตระหนักว่าเป้าหมายดังกล่าวจะบรรลุได้ต้องอาศัยการมีพันธมิตรที่มีความเชี่ยวชาญที่เป็นเลิศด้านเทคโนโลยีและมีเครือข่ายธุรกิจที่เข้มแข็ง โดยบริษัท ได้ประสบความสำเร็จมาเป็นลำดับ มีแนวโน้มการเติบโตที่ชัดเจนขึ้นเรื่อย ๆ

ธุรกิจโครงสร้างพื้นฐานด้านโทรคมนาคม (Network Infrastructure) ในส่วนของโครงข่ายไฟเบอร์ใยแก้วนำแสง อันเป็นธุรกิจหลักแต่เดิมของบริษัท โดยได้มีการวางโครงข่ายหลัก (Backbone Network) ลงทุนครอบคลุมพื้นที่ทั่วทั้งประเทศเรียบร้อยแล้ว รวมถึงมีการสร้างสถานีฐานเพื่อเชื่อมต่อกับโครงข่ายของผู้ประกอบการในประเทศเพื่อนบ้าน ทั้ง เมียนมาร์ ลาว กัมพูชา และมาเลเซีย โดยมีการลงทุนผ่านกิจการร่วมค้า คือ บริษัท สมาร์ท อินฟราเนท จำกัด (SIC) และ บริษัท อินฟอร์เมชัน ไฮเวย์ จำกัด (IH) เพื่อให้บริการแก่ลูกค้าภายในประเทศ และลงทุนผ่าน บริษัทย่อย คือ บริษัท อินเทอร์เน็ตชั่นแนล เกทเวย์ จำกัด (IGC) เพื่อให้บริการแก่ลูกค้าในต่างประเทศ รวมถึง ลงทุนผ่าน บริษัทร่วมคือ เมียนมาร์ อินฟอร์เมชัน จำกัด (MIH) ที่เป็นกิจการในเมียนมาร์ให้บริการอินเทอร์เน็ตแก่ลูกค้าในเมืองย่างกุ้ง

ภายใต้สถานการณ์การแพร่ระบาดของ COVID-19 ของปี 2564 ทำให้ความต้องการใช้งานอินเทอร์เน็ตเพิ่มขึ้นอย่างมาก โดยเฉพาะในเมียนมาร์ แม้จะมีการประกาศสถานการณ์ฉุกเฉินทางการเมือง แต่ปริมาณความต้องการใช้งานอินเทอร์เน็ตยังคงเพิ่มสูงขึ้นกว่า 30% โดยผลประกอบการของ IGC ซึ่งเป็นบริษัทย่อย ที่เป็นผู้ให้บริการ

แบนด์วิดท์ระหว่างประเทศแก่ลูกค้าที่เป็นผู้ให้บริการโทรศัพท์เคลื่อนที่และผู้ให้บริการอินเทอร์เน็ตรายใหญ่ที่อยู่ในประเทศเพื่อนบ้าน ทำให้ มีรายได้สูงขึ้นจากปริมาณการใช้งานแบนด์วิดท์ที่เพิ่มขึ้นดังกล่าว โดยได้ตั้งเป้าที่จะช่วยส่งเสริมให้ประเทศไทยเป็น ASEAN Digital Hub จากความได้เปรียบทางภูมิศาสตร์ของไทยที่มีความเหมาะสมในการเป็นศูนย์กลางการเชื่อมต่อของภูมิภาคอาเซียน ทำให้ประเทศไทยสามารถวางโครงข่ายโทรคมนาคมเชื่อมต่อไปยังประเทศที่เป็นศูนย์กลางการเชื่อมต่ออินเทอร์เน็ต (Internet Hub) ที่สำคัญๆ ของโลก และเชื่อมต่อโดยตรงไปยังภูมิภาคอื่นๆ ได้ด้วยระบบเคเบิลใยแก้วนำแสงภาคพื้นดิน และระบบเคเบิลใต้น้ำ

นอกจากนี้ IGC ได้มีการพัฒนาปรับปรุงโครงข่ายเพื่อเพิ่มประสิทธิภาพในการเชื่อมต่ออินเทอร์เน็ตระหว่างประเทศ ลดระยะเวลาในการรับ-ส่งข้อมูลให้สั้นมากที่สุด และซึ่งจะทำให้เกิดการเข้าถึงข้อมูลได้ครอบคลุมและรวดเร็วมากยิ่งขึ้น รองรับมาตรฐานการเชื่อมต่อให้บริการโครงข่ายกับลูกค้ากลุ่มใหม่ๆ นอกเหนือจากกลุ่มลูกค้าเดิม เช่น OTT (Over The Top) โดย IGC ได้เริ่มดำเนินโครงการก่อสร้างระบบเคเบิลใต้น้ำและสถานีเคเบิลใต้น้ำในพื้นที่จังหวัดสตูล เป็นโครงการแรกของ IGC ในธุรกิจให้บริการเคเบิลใต้น้ำในพื้นที่จังหวัดสตูล เพื่อเชื่อมต่อระบบเคเบิลใต้น้ำในโครงการเคเบิลใต้น้ำระหว่างประเทศ ในส่วนของเส้นทางประเทศไทยฝั่งทะเลอันดามันไปยังจุดเชื่อมต่อในมหาสมุทรอินเดีย เพื่อรองรับการเชื่อมโยงระบบสื่อสารระหว่างประเทศในภูมิภาคเอเชียตะวันออกเฉียงใต้ และอินเดีย

ทั้งนี้โครงการระบบเคเบิลใต้น้ำ ที่ IGC เข้าไปมีส่วนร่วมในการให้บริการ เป็นโครงการร่วมกันระหว่างผู้ให้บริการด้านโทรคมนาคมและ OTT มีความยาวกว่า 8,000 กิโลเมตร มีจุดการเชื่อมต่อโดยเริ่มต้นจากประเทศสิงคโปร์ มาเลเซีย ประเทศไทย เมียนมาร์ และไปสิ้นสุดที่ประเทศอินเดีย ระบบเคเบิลใยแก้วนำแสง มีจำนวนคูใยแก้วนำแสงตามแนวเส้นทางหลักทั้งสิ้น 12 คูใยแก้วนำแสง (fiber pairs) โดยระบบรองรับความจุในการสื่อสารข้อมูลได้มากกว่า 200 เทราบิตต่อวินาที (Tbps) ซึ่งคาดว่าจะสามารถดำเนินการก่อสร้างในส่วนโครงสร้างหลักของสถานีเคเบิลใต้น้ำเสร็จสิ้น และเชื่อมต่อระบบเคเบิลใต้น้ำ ในส่วนของเส้นทางประเทศไทย-จุดเชื่อมต่อในมหาสมุทรอินเดีย รวมถึงเปิดให้บริการสถานีเคเบิลใต้น้ำได้ภายในปี 2565

ปัจจุบัน IGC ซึ่งเป็นหนึ่งในบริษัทย่อยที่บริษัทตั้งเป้าให้เป็นกลไกหลักในการขับเคลื่อนยุทธศาสตร์ธุรกิจ และได้เริ่มให้บริการแก่ลูกค้าต่างประเทศในระดับ World Class ซึ่งเป็นผู้ให้บริการแนวหน้าในกลุ่มอุตสาหกรรมประเภท OTT โดยมีสัญญาให้บริการระยะยาวทั้งการให้บริการโครงข่ายโทรคมนาคมและบริการสถานีเคเบิลใต้น้ำในพื้นที่จังหวัดสตูล ซึ่งเป็นจุดเริ่มต้นที่ดีในธุรกิจให้บริการระบบเคเบิลใต้น้ำที่ได้รับความไว้วางใจ และเชื่อมั่นในประสิทธิภาพโครงข่ายโทรคมนาคมของบริษัท

โครงสร้างพื้นฐานโทรคมนาคมด้านโครงข่ายใยแก้วนำแสง ที่บริษัทได้ลงทุนผ่านกิจการร่วมค้า SIC เพื่อร่วมส่งเสริมการจัดระเบียบสายสื่อสารบนถนนสายหลักทั่วประเทศ มีความคืบหน้าเป็นลำดับ ซึ่งเป็นพื้นฐานของการพัฒนาเมืองไปสู่เมืองอัจฉริยะต่อไป

ธุรกิจพลังงานอัจฉริยะ (Smart Grid & Smart Energy) ในส่วนของงานให้บริการวางระบบและติดตั้งโครงข่ายไฟฟ้าอัจฉริยะเมืองพัทยา จังหวัดชลบุรี ให้กับการไฟฟ้าส่วนภูมิภาค ซึ่งเป็นโครงการนำร่องด้านโครงข่ายไฟฟ้าอัจฉริยะของประเทศไทย และมีความเป็นไปได้สูงที่รัฐจะขยายขนาดของโครงการให้ครอบคลุมหัวเมืองสำคัญทั่วทั้งประเทศ จึงเป็นธุรกิจที่มีโอกาสเติบโตสูง ในปี 2563 บริษัทได้ลงทุนซื้อกิจการของ บริษัท เอ็นเนอร์จี แม็คซ์ จำกัด ซึ่งเป็นโรงงานผู้ผลิต Smart Meter ให้กับการไฟฟ้าส่วนภูมิภาค ทั้งนี้เพื่อรองรับโอกาสแห่งการเติบโต ปัจจุบันโครงการดังกล่าวได้สำเร็จลุล่วงไปด้วยดี บริษัทสามารถส่งมอบงานให้กับลูกค้าได้ตามกำหนด

รวมทั้งบริษัทได้ขยายธุรกิจเข้าสู่ธุรกิจบริการจัดการพลังงาน โดยเป็นผู้ลงทุนและติดตั้งระบบและอุปกรณ์ Solar Rooftop ให้กับภาครัฐและภาคเอกชนต่าง เช่น ผู้ประกอบการกลุ่มธุรกิจโรงงานและอุตสาหกรรมขนาดกลาง เพื่อผลิตกระแสไฟฟ้าให้กับลูกค้าเพื่อใช้งาน โดยบริษัทได้รับค่าตอบแทนเป็นค่าบริการจัดการพลังงานซึ่งมีราคาต่ำกว่าค่ากระแสไฟฟ้าที่ลูกค้าต้องจ่าย โดยลูกค้าไม่มีภาระรายจ่ายใดๆ โครงการดังกล่าว นอกเหนือจากช่วยลดค่าใช้จ่ายให้กับลูกค้าแล้ว ยังมีส่วนร่วมในการรักษาสิ่งแวดล้อม ช่วยกันลดปริมาณการปล่อยก๊าซเรือนกระจกด้วยการใช้พลังงานทดแทน

ธุรกิจเมืองอัจฉริยะ (Smart City) โดยบริษัทได้มีการนำสายไฟฟ้าและสายสื่อสารลงใต้ดิน เพื่อให้เมืองมีความสวยงาม และปลอดภัย โดยบริษัทจะมีการติดตั้ง เสาไฟอัจฉริยะ (Smart Pole) ที่สามารถรองรับการเชื่อมต่ออุปกรณ์ต่างๆ เพื่อสังเกตการณ์เกี่ยวกับความเป็นอยู่และสุขอนามัยของประชาชน ทั้งในเรื่องมลพิษ และฝุ่นละออง การจราจร รวมถึงเป็นจุดชาร์จไฟสำหรับยานยนต์ไฟฟ้า

ธุรกิจแพลตฟอร์มอัจฉริยะ โดยบริษัทเปิดรับโอกาสที่จะพัฒนาแพลตฟอร์มเพื่อเป็นบริการเสริมการใช้งานในอุปกรณ์ต่างๆ ที่เกี่ยวข้องกับระบบเมืองอัจฉริยะ และระบบพลังงานอัจฉริยะ เช่น พัฒนาซอฟต์แวร์เพื่ออ่านป้ายทะเบียนรถยนต์ สำหรับการเก็บค่าบริการผ่านทางและจอดรถ เป็นต้น

### (3) การจัดหาสินค้าและบริการ

#### การจัดจำหน่ายและช่องทางการจัดจำหน่าย

เนื่องด้วยแต่ละกลุ่มลูกค้ามีวิธีการและขั้นตอนการจัดซื้อที่แตกต่างกัน กลุ่มบริษัทจึงมีการแบ่งฝ่ายขาย และการตลาดตามลักษณะของกลุ่มลูกค้า เพื่อติดตามข่าวสาร และนำเสนอสินค้า และบริการซึ่งสามารถตอบสนองความต้องการของลูกค้าแต่ละกลุ่มให้ได้สูงสุด โดยบริษัทแบ่งกลุ่มลูกค้าออกเป็น 2 กลุ่มหลัก และมีช่องทางการจัดจำหน่ายสำหรับลูกค้าแต่ละกลุ่ม ดังนี้

- **กลุ่มลูกค้าในอุตสาหกรรมโทรคมนาคม (TELCO)** ซึ่งในอุตสาหกรรมนี้ แบ่งลูกค้าออกเป็น 2 กลุ่มได้แก่
  - **กลุ่มผู้ให้บริการด้านโทรคมนาคม (Operators)** กลุ่มบริษัทใช้ช่องทางการนำเสนอสินค้าและบริการให้แก่ลูกค้าโดยการให้พนักงานติดต่อกับลูกค้าโดยตรง เริ่มจากการขอขึ้นทะเบียนในทะเบียนผู้ค้า (Approved vendor list) ของลูกค้า ซึ่งต้องผ่านการตรวจสอบคุณสมบัติของสินค้าและบริการตามมาตรฐานของลูกค้าแต่ละรายก่อน จากนั้นเมื่อมีการจัดซื้อจัดจ้าง ลูกค้าจะส่งเอกสารข้อกำหนดของผู้ว่าจ้าง (Term of reference: TOR) มาเพื่อให้กลุ่มบริษัทมาพิจารณาราคาและความสามารถในการผลิต จากนั้น กลุ่มบริษัทจะมีการประชุมกันภายในถึงการคำนวณต้นทุน, ระยะเวลาในการจัดหาวัตถุดิบ และการจัดส่งสินค้า เพื่อตอบกลับไปยังลูกค้า และเมื่อได้รับการตอบรับจึงจะเข้าสู่กระบวนการเปิดใบสั่งซื้อและส่งมอบสินค้าหรือบริการต่อไป ทั้งนี้ พนักงานของกลุ่มบริษัทจะทำหน้าที่ติดตามข่าวสารข้อมูลการเปิดรับขึ้นทะเบียนผู้ค้าของลูกค้า รวมถึงคอยติดตามแผนการลงทุนของลูกค้าอย่างใกล้ชิด เพื่อเตรียมความพร้อมในการนำเสนอสินค้าและบริการให้แก่ลูกค้าได้อย่างมีประสิทธิภาพสูงสุด

- **กลุ่มผู้ประกอบการอื่นในอุตสาหกรรมโทรคมนาคม** ส่วนใหญ่ได้แก่ ผู้ให้บริการสร้างสถานีฐาน และติดตั้งอุปกรณ์โทรคมนาคมที่ได้รับงานประมูลจากลูกค้า (Contractor) บริษัทจะใช้ช่องทางการติดต่อโดยตรงกับลูกค้าเช่นเดียวกัน โดยพนักงานของกลุ่มบริษัทจะทำหน้าที่ติดตามข่าวสารว่ามีผู้รับเหมารายใดที่ได้รับงานจากผู้ให้บริการด้านโทรคมนาคมบ้าง เพื่อเตรียมติดต่อเข้าไปนำเสนอสินค้าและบริการ นอกจากนี้ การที่สินค้าและการให้บริการของกลุ่มบริษัทได้รับการขึ้นทะเบียนในทะเบียนผู้ค้า (Authorized vendor list) ของลูกค้าที่เป็นผู้ให้บริการด้านโทรคมนาคมที่นั้น ยังนับเป็นช่องทางการจัดจำหน่ายโดยอ้อมที่ทำให้ผู้รับเหมาที่ได้รับงานรู้ว่าสามารถใช้สินค้าของกลุ่มบริษัทในงานของตนได้
- **กลุ่มลูกค้าในอุตสาหกรรมอื่น (Non-TELCO)** กลุ่มบริษัทใช้ทั้งช่องทางการจัดจำหน่ายทางตรงโดยมีการติดตามข่าวสารอย่างสม่ำเสมอเพื่อนำเสนอสินค้าและบริการให้กลุ่มลูกค้าที่เห็นว่ามีโอกาสทางธุรกิจ และใช้ช่องทางการจัดจำหน่ายโดยอ้อมจากการแนะนำของพันธมิตรทางการค้า เช่น ผู้รับเหมาหรือผู้จัดจำหน่ายสินค้าที่ช่วยแจ้งข่าวสารว่ามีกลุ่มลูกค้ารายใดที่น่าจะนำเสนอสินค้าและบริการของกลุ่มบริษัทได้ ทั้งนี้ กลุ่มบริษัทยังมีช่องทางการประชาสัมพันธ์สินค้าและบริการโดยลูกค้าสามารถติดต่อสอบถามข้อมูลจากฝ่ายการตลาดและการขายได้โดยตรง หรือเลือกชมสินค้าและบริการได้จากเว็บไซต์ เว็บไซต์ [www.alt.co.th](http://www.alt.co.th), [www.i21.co.th](http://www.i21.co.th) และ [www.innovatelecom.co.th](http://www.innovatelecom.co.th) ของกลุ่มบริษัท

## การจัดการสินค้าและบริการ

### แหล่งที่มาของสินค้าและบริการ

1. **การจัดการสินค้า** : กลุ่มบริษัทมีการจัดหาสินค้าเพื่อใช้ในแต่ละประเภทธุรกิจจากพันธมิตรทางการค้าทั้งในและต่างประเทศโดยคำนึงถึงคุณภาพมาตรฐานตามความต้องการของลูกค้า, ต้นทุนที่เหมาะสม และการส่งมอบที่ตรงเวลาเป็นสำคัญ โดยกลุ่มบริษัทจะมีการประมาณการความต้องการใช้สินค้าก่อนสั่งซื้อและติดต่อประสานงานกับลูกค้าอย่างสม่ำเสมอเพื่อวางแผนการจัดเตรียมวัตถุดิบและสินค้าร่วมกัน โดยการสั่งซื้อจะแบ่งได้เป็น 2 ลักษณะ คือ การสั่งซื้อเฉพาะเมื่อได้รับคำสั่งซื้อจากลูกค้า ได้แก่ สินค้ากลุ่มที่มีลักษณะเฉพาะ เช่น สายอากาศ, ตู้โทรคมนาคมบางประเภท, สถานีโทรคมนาคมเคลื่อนที่ และสายเคเบิลใยแก้วนำแสงที่มีคุณสมบัติเฉพาะ เป็นต้น และการสั่งซื้อเพื่อเก็บสต็อกในส่วนของสินค้าที่ลูกค้ามีการสั่งซื้ออย่างสม่ำเสมอหรือมีการใช้อยู่ทั่วไปในงานที่เกี่ยวข้องกับโทรคมนาคม เช่น สายเคเบิลใยแก้วแบบมาตรฐาน, ตู้โทรคมนาคมแบบทั่วไป, และอุปกรณ์ต่อเชื่อมต่างๆ เป็นต้น โดยกลุ่มบริษัทมีนโยบายในการจัดเตรียมสินค้าไว้ล่วงหน้าในปริมาณที่พร้อมจำหน่ายแก่ให้ลูกค้าได้ในระยะเวลาประมาณ 1 เดือน เพื่อให้สามารถจัดส่งสินค้าให้แก่ลูกค้าได้ทันทีที่ต้องการ สำหรับธุรกิจบริการก็เช่นเดียวกัน กลุ่มบริษัทจะมีการสั่งซื้อสินค้าที่มีลักษณะเฉพาะก็ต่อเมื่อมีแผนการใช้งานที่แน่นอน และจะมีการสั่งซื้อเพื่อเก็บสต็อกในส่วนของสินค้าที่มีการใช้อย่างสม่ำเสมอ ทั้งนี้ ในปี 2562, 2563 และ ปี 2564 บริษัทมีต้นทุนการซื้อวัตถุดิบและสินค้า คิดเป็นสัดส่วนร้อยละ 61.78, 56.33 และ 25.20 ของต้นทุนการซื้อสินค้าและบริการรวมตามงบการเงินรวมของกลุ่มบริษัท
2. **การจัดการผู้ให้บริการ** : ในการประกอบธุรกิจให้บริการสร้างสถานีฐาน ติดตั้ง และซ่อมแซมอุปกรณ์โทรคมนาคม รวมถึงธุรกิจให้เช่าโครงสร้างพื้นฐานทางโทรคมนาคมนั้น กลุ่มบริษัทมีการจัดหาผู้รับเหมามารับช่วงงานต่อโดยมีทั้งผู้ประกอบการรายใหญ่และรายย่อยซึ่งกระจายอยู่ในทุกภูมิภาคของประเทศ โดยกลุ่มบริษัทจะพิจารณา

คัดเลือกผู้รับเหมาช่วงจากประสบการณ์และคุณภาพการทำงานจากผลงานที่ผ่านมา ปัจจุบันกลุ่มบริษัทมีรายชื่อผู้รับเหมาที่ขึ้นทะเบียนผู้ค้ากับกลุ่มบริษัทเป็นจำนวนประมาณ 200 ราย ซึ่งจะทำงานภายใต้การควบคุมดูแลของทีมงานวิศวกรของกลุ่มบริษัท ทั้งนี้ ในปี 2562, ปี 2563 และปี 2564 บริษัทมีต้นทุนการว่าจ้างคิดเป็นสัดส่วนร้อยละ 38.22, 43.67 และ 74.80 ของต้นทุนการซื้อสินค้าและบริการรวมตามงบการเงินรวมของกลุ่มบริษัท

ต้นทุนการจัดการสินค้าและบริการ	2562		2563		2564	
	ล้านบาท	ร้อยละ	ล้านบาท	ร้อยละ	ล้านบาท	ร้อยละ
<b>1. การจัดซื้อสินค้า</b>						
1.1 ในประเทศ	430.45	49.41	416.86	33.90	180.48	21.76
1.2 นำเข้า	107.76	12.37	275.89	22.43	28.60	3.45
รวมการจัดซื้อสินค้า	538.21	61.78	692.75	56.33	209.08	25.20
<b>2. การจัดจ้าง</b>						
2.1 ผู้รับเหมาและผู้ให้บริการ	329.70	37.85	537.02	43.67	617.90	74.48
2.2 โรงงานผลิต, ประกอบสินค้า	3.23	0.37	0.00	0.00	2.61	0.31
รวมการจัดจ้างและบริการ	332.93	38.22	537.02	43.67	620.50	74.80
<b>รวมต้นทุนการจัดซื้อและจัดจ้าง</b>	<b>871.14</b>	<b>100.00</b>	<b>1,229.76</b>	<b>100.00</b>	<b>829.58</b>	<b>100.00</b>

สำหรับธุรกิจจำหน่ายสินค้า กลุ่มบริษัทมีสายการผลิตสินค้าไม่ว่าจะเป็นสายอากาศ (Antenna) อยู่ที่บริษัท อินโนว่า เทเลคอมมิวนิเคชั่น จำกัด (“INN”) หรือกลุ่มบริษัทมีสายการผลิตสินค้าประเภทมิเตอร์ไฟฟ้า อยู่ที่บริษัท เอ็นเนอร์จี แม็คซ์ จำกัด (“EMAX”) โดยจะเป็นการผลิตตามคำสั่งซื้อของลูกค้า (Made to order) สำหรับกำลังการผลิตและขั้นตอนในการผลิตของสินค้านี้ มีดังนี้

กำลังการผลิตสายอากาศ (Antenna) ของบริษัท อินโนว่า เทเลคอมมิวนิเคชั่น จำกัด (“INN”)

สินค้า	กำลังการผลิตเต็มที่ (ชิ้น)	ปริมาณที่ผลิตได้จริง (ชิ้น) และอัตราการใช้กำลังการผลิต (%)					
		2562		2563		2564	
		จำนวน	%	จำนวน	%	จำนวน	%
1. สายอากาศแบบภายในอาคาร	533,496	2,126	0.40	3,500	0.66	-	-
2. สายอากาศแบบภายนอกอาคาร	18,385	-	-	-	-	-	-
3. งานซ่อมและปรับปรุงอุปกรณ์ (Repair and Refurbish)	150,000	78,000	52.00	121,980	81.32	126,800	84.53

## กำลังการผลิตมิเตอร์ไฟฟ้า ของบริษัท เอ็นเนอร์จี แม็คซ์ จำกัด ("EMAX")

สินค้า	กำลังการผลิตเต็มที่ (ชิ้น)	ปริมาณที่ผลิตได้จริง (ชิ้น) และอัตราการใช้กำลังการผลิต (%)					
		2562		2563		2564	
		จำนวน	%	จำนวน	%	จำนวน	%
1P2W kWh meter	477,984	273,153	57.15	65,252	13.65	26,148	5.47
3P4W kWh meter	47,798	126	0.26	14,355	30.03	213	0.45

## (4) ทรัพย์สินที่ใช้ในการประกอบธุรกิจ

ในการประกอบธุรกิจการของ ALT และบริษัทในกลุ่มนั้น ALT มีทรัพย์สินที่ใช้ในการประกอบธุรกิจ แบ่งออกเป็น ดังนี้

- 1) ที่ดิน ส่วนปรับปรุง อาคาร
- 2) เครื่องมือและอุปกรณ์
- 3) ยานพาหนะ
- 4) อุปกรณ์สำนักงาน
- 5) โครงข่ายเคเบิลใยแก้วนำแสง
- 6) ประกันภัย
- 7) เครื่องหมายการค้า
- 8) สิทธิบัตร
- 9) ใบอนุญาตประกอบกิจการ

โดยรายละเอียดของทรัพย์สินหลักที่มีสาระสำคัญสามารถดูได้ตามเอกสารแนบ 4

## (5) งานที่ยังไม่ได้ส่งมอบ

ณ วันที่ 31 ธันวาคม 2564 กลุ่มบริษัทมีงานที่ได้รับคำสั่งซื้อ ซึ่งคาดว่าจะรับรู้ในอนาคต โดยสามารถสรุปได้ดังนี้

ธุรกิจ / บริษัท	มูลค่างานยกมา 1 ม.ค. 64	งานใหม่ ในปี 2564	รับรู้รายได้ ในปี 2564	หน่วย : ล้านบาท
				มูลค่างานยกไป 31 ธ.ค. 64
<b>จำหน่ายสินค้า</b>				
ALT	6.96	18.53	5.03	20.46
I21&INN	27.60	30.55	55.27	2.88
IGC		0.15	0.15	
EMAX	12.79	13.27	17.49	8.57
รายการระหว่างกัน		(14.75)	(14.75)	
<b>รวมรายได้จำหน่ายสินค้า</b>	<b>47.35</b>	<b>47.75</b>	<b>63.19</b>	<b>31.90</b>
<b>บริการ</b>				
ALT	298.66	54.90	284.36	69.20
GTS	299.80	450.13	358.91	391.02
I21&INN	3.90	31.80	28.52	7.18
IGC	55.85	0.00	55.85	0.00
EMAX	0.00	17.41	17.41	0.00
รายการระหว่างกัน		(69.27)	(69.27)	
<b>บริการ</b>	<b>658.21</b>	<b>484.97</b>	<b>675.78</b>	<b>467.40</b>
<b>ให้เช่า/สัญญาบริการระยะยาว</b>				
ALT	74.82	99.32	42.13	132.01
IGC	404.57	575.22	303.22	676.58
รายการระหว่างกัน		(11.67)	(11.67)	
<b>ให้เช่า/สัญญาบริการระยะยาว</b>	<b>479.39</b>	<b>662.87</b>	<b>333.67</b>	<b>808.60</b>
<b>มูลค่างานรวม</b>	<b>1,184.95</b>	<b>1,195.60</b>	<b>1,072.65</b>	<b>1,307.90</b>

หมายเหตุ : มูลค่าตามสัญญาคงเหลือที่คาดว่าจะรับรู้เป็นรายได้ในแต่ละช่วงเวลาอาจมีการเปลี่ยนแปลงจากที่ระบุไว้ เนื่องจากการเปลี่ยนแปลงของมูลค่าตามสัญญา



## 1.3 โครงสร้างการถือหุ้นของกลุ่มบริษัท

### 1.3.1 โครงสร้างการถือหุ้นของกลุ่มบริษัท

นโยบายการลงทุนและการบริหารงานในบริษัทย่อย บริษัทร่วมและกิจการร่วมค้า

ในกรณีที่บริษัทมีการลงทุนในบริษัทย่อยบริษัทจะควบคุมดูแลโดยส่งตัวแทนของบริษัทเข้าเป็นกรรมการ และกรรมการผู้จัดการในบริษัทย่อย โดยมีจำนวนกรรมการที่เป็นตัวแทนในบริษัทย่อยตามสัดส่วนการถือหุ้นของบริษัททั้งนี้ กรรมการ และกรรมการผู้จัดการในบริษัทย่อยดังกล่าว ต้องได้รับการอนุมัติแต่งตั้งจากคณะกรรมการของบริษัทและหากบริษัทย่อยมีการดำเนินธุรกิจที่กระทบต่อบริษัทอย่างมีนัยสำคัญบริษัทได้กำหนดขอบเขตอำนาจหน้าที่ และความรับผิดชอบของกรรมการ และผู้บริหารที่เป็นตัวแทนของบริษัทเพื่อเป็นแนวทางในการบริหารงาน รวมถึงกำหนดเรื่องที่ต้องขออนุมัติจากคณะกรรมการบริหาร หรือคณะกรรมการของบริษัทก่อนทำรายการ เช่น การอนุมัติงบประมาณประจำปี และงบประมาณโครงการลงทุนในสินทรัพย์ถาวรประจำปีของบริษัทย่อย การเพิ่มทุน และการลดทุน เป็นต้น นอกจากนี้บริษัทได้กำหนดให้กรรมการที่เป็นตัวแทนจากบริษัทนั้น ต้องดูแลให้บริษัทย่อยมีนโยบายในการทำรายการที่เกี่ยวข้อง การได้มาหรือจำหน่ายไปซึ่งสินทรัพย์ หรือการทำรายการสำคัญอื่นใดของบริษัท ดังกล่าวให้ครบถ้วนถูกต้อง และใช้หลักเกณฑ์ที่เกี่ยวข้องกับการเปิดเผยข้อมูลในลักษณะเดียวกับหลักเกณฑ์ของบริษัทรวมถึงกำกับดูแลให้มีการจัดเก็บข้อมูล และการบันทึกบัญชีของบริษัทย่อยให้บริษัทสามารถตรวจสอบ และรวบรวมจัดทำงบการเงินรวมได้ทันกำหนด

ในส่วนของบริษัทร่วมบริษัทส่งตัวแทนของบริษัทเข้าไปเป็นกรรมการในบริษัทนั้นๆ ตามสัดส่วนการถือหุ้นของบริษัท สำหรับกิจการร่วมค้า การส่งตัวแทนเข้าไปควบคุมดูแลบริหารจัดการจะขึ้นอยู่กับข้อตกลงที่ได้ทำไว้กับคู่สัญญา สำหรับนโยบายการลงทุนในบริษัทย่อย บริษัทร่วม หรือกิจการร่วมค้าในอนาคตบริษัทจะพิจารณาลงทุนในธุรกิจที่เกี่ยวข้อง และเอื้อประโยชน์ต่อการทำธุรกิจของบริษัทหรือเป็นธุรกิจซึ่งอยู่ในอุตสาหกรรมที่มีแนวโน้มเจริญเติบโต หรือเป็นธุรกิจที่บริษัทมีความถนัด และชำนาญ นอกจากนี้ จะคำนึงถึงอัตราผลตอบแทนที่ได้รับจากการลงทุนเป็นสำคัญ

ณ วันที่ 31 ธันวาคม 2564 ALT มีบริษัทย่อย 7 บริษัท บริษัทร่วม 2 บริษัท และกิจการร่วมค้า 3 บริษัท

## โครงสร้างกลุ่มบริษัท



สรุปข้อมูลการประกอบธุรกิจของบริษัทและบริษัทย่อย



- **บริษัท เอแอลที เทเลคอม จำกัด (มหาชน)** (“บริษัท” และ “ALT”) จัดตั้งขึ้นในเดือนมีนาคม ปี 2544 ปัจจุบันมีทุนจดทะเบียนเท่ากับ 566,113,709.50 บาท สามารถดูรายละเอียดได้ในหัวข้อ 1.4 จำนวนทุนจดทะเบียนและทุนชำระแล้ว
- ธุรกิจของบริษัท คือ ลงทุนในโครงสร้างพื้นฐานด้านโทรคมนาคม (Telecom Infrastructure) ทั้งลงทุนโดยตรง และลงทุนผ่านบริษัทย่อย บริษัทร่วม และกิจการร่วมค้า ตลอดจนจำหน่ายสินค้าด้านโทรคมนาคม เช่น สถานีโทรคมนาคมเคลื่อนที่ (Rapid Deployment Unit) ตู้โทรคมนาคมต่างๆ รวมถึงการให้บริการสร้างสถานีฐานโทรคมนาคม
- ที่ตั้งสำนักงานใหญ่ : 52/1 หมู่ที่ 5 ถนนบางกรวย – ไทรน้อย ตำบลบางสีทอง อำเภอบางกรวย จังหวัดนนทบุรี 11130
- เลขทะเบียนบริษัท : 0107558000440
- ใบอนุญาตประกอบกิจการ : ใบอนุญาตประกอบกิจการโทรคมนาคมแบบที่สาม เลขที่ TEL3/2558/002 และ ใบอนุญาตประกอบกิจการโทรคมนาคมแบบที่หนึ่ง เลขที่ TEL1/2562/047
- โทรศัพท์ : (662) 863 - 8999
- เว็บไซต์บริษัท : [www.alt.co.th](http://www.alt.co.th)

บริษัทย่อย



- **บริษัท กรุป เทค โซลูชันส์ จำกัด (“GTS”)** จัดตั้งขึ้นในเดือนพฤษภาคม ปี 2551 ปัจจุบันมีทุนจดทะเบียนเท่ากับ 100,000,000 บาท แบ่งเป็นหุ้นสามัญ 1,000,000 หุ้น มูลค่าที่ตราไว้หุ้นละ 100 บาท เป็นบริษัทย่อยที่บริษัทถือหุ้นในสัดส่วนร้อยละ 100.00 ของทุนจดทะเบียน ธุรกิจของ GTS คือการให้บริการสร้างสถานีฐาน และติดตั้งอุปกรณ์โทรคมนาคม โดยครอบคลุมตั้งแต่การสำรวจ, ออกแบบ, ก่อสร้าง, วางสายเคเบิลใยแก้วนำแสง, ติดตั้งอุปกรณ์โทรคมนาคม รวมถึงให้บริการด้านวิศวกรรมงานระบบต่าง ๆ สำหรับอาคาร เช่น ระบบไฟฟ้า, ระบบปรับอากาศ, ระบบป้องกันอัคคีภัย
- ที่ตั้งสำนักงานใหญ่ : 52/1 หมู่ที่ 5 ถนนบางกรวย – ไทรน้อย ตำบลบางสีทอง อำเภอบางกรวย จังหวัดนนทบุรี 11130
- เลขทะเบียนบริษัท : 0125551006017
- โทรศัพท์ : (662) 863 - 3400
- เว็บไซต์บริษัท : [www.grouptech.co.th](http://www.grouptech.co.th)



- **บริษัท ไอ ทเวนตี วัน อินเตอร์ คอร์ปอเรชั่น (“I21”)** จัดตั้งขึ้นในเดือนกันยายน ปี 2545 ปัจจุบันมีทุนจดทะเบียนเท่ากับ 7,500,000 บาท แบ่งเป็นหุ้นสามัญ 300,000 หุ้น มูลค่าที่ตราไว้หุ้นละ 25 บาท เป็นบริษัทย่อยที่บริษัท ถือหุ้นในสัดส่วนร้อยละ 100.00 ของทุนจดทะเบียน ธุรกิจของ I21 คือ การจำหน่ายสินค้าในกลุ่มโทรคมนาคม โดยมีสินค้าหลักคือ สายเคเบิลใยแก้วนำแสง (Fiber Optic Cable : FOC), สายนำสัญญาณคลื่นความถี่วิทยุ (RF Feeder Cable) และอุปกรณ์เครือข่ายไร้สาย (Wi-Fi )
  - ที่ตั้งสำนักงานใหญ่ : 365 ถนนบอนด์สตรีท ตำบลบางพูด อำเภอปากเกร็ด จังหวัดนนทบุรี 11120
  - เลขทะเบียนบริษัท : 0125545007988
  - โทรศัพท์ : (662) 503 - 4977
  - โทรสาร : (662) 503 - 4979
  - เว็บไซต์บริษัท : www.i21.co.th
  
- **บริษัท อินโนว่า เทเลคอมมิวนิเคชั่น จำกัด (“INN”)** จัดตั้งขึ้นในเดือนธันวาคม ปี 2551 ปัจจุบันมีทุนจดทะเบียนเท่ากับ 60,000,000 บาท แบ่งเป็นหุ้นสามัญ 600,000 หุ้น มูลค่าที่ตราไว้หุ้นละ 100 บาท เป็นบริษัทย่อยที่บริษัท ถือหุ้นในสัดส่วนร้อยละ 99.83 ของทุนจดทะเบียน ธุรกิจของ INN คือ ผลิต และจำหน่าย ตลอดจนบริการซ่อมแซมสายอากาศ (Antenna) โดยเป็นการผลิตสินค้าแบบสั่งทำ หรือออกแบบตามความต้องการของลูกค้า และจำหน่ายสินค้าในกลุ่มโทรคมนาคม เช่น อุปกรณ์กรองและรวมสัญญาณ อีกทั้งยังให้บริการในรูปแบบ One Stop Repair Service Center ซึ่งให้บริการซ่อมบำรุงและทดสอบอุปกรณ์โทรคมนาคมแบบครบวงจร
  - ที่ตั้งสำนักงานใหญ่ : 365 ถนนบอนด์สตรีท ตำบลบางพูด อำเภอปากเกร็ด จังหวัดนนทบุรี 11120
  - เลขทะเบียนบริษัท : 0125551015172
  - โทรศัพท์ : (662) 503 - 3950
  - โทรสาร : (662) 503 - 4979
  - เว็บไซต์บริษัท : www.innovatelecom.co.th



**INTERNATIONAL  
GATEWAY CO.,LTD.**

- **บริษัท อินเทอร์เน็ตเนชั่นแนล เกทเวย์ จำกัด ("IGC")** จัดตั้งขึ้นในเดือนกรกฎาคม ปี 2560 ปัจจุบันมีทุนจดทะเบียน 725,000,000 บาท แบ่งเป็นหุ้นสามัญ 7,250,000 หุ้น มูลค่าที่ตราไว้หุ้นละ 100 บาท เป็นบริษัทย่อยที่บริษัทถือหุ้นในสัดส่วนร้อยละ 100.00 ของทุนจดทะเบียน ธุรกิจของ IGC คือ เป็นผู้ให้บริการโครงสร้างพื้นฐานโทรคมนาคม สำหรับการบริการวงจรสื่อสารความเร็วสูง และบริการทูลสายอินเทอร์เน็ต ทั้งในประเทศและต่างประเทศ
  - ที่ตั้งสำนักงานใหญ่ : 52/1 หมู่ที่ 5 ถนนบางกรวย – ไทรน้อย ตำบลบางสีทอง อำเภอบางกรวย จังหวัดนนทบุรี 11130
  - ใบอนุญาตประกอบกิจการ : ใบอนุญาตประกอบกิจการโทรคมนาคมแบบที่สาม เลขที่ TEL3/2561/001 และใบอนุญาตประกอบกิจการโทรคมนาคมแบบที่สอง TEL2/F/2561/003
  - โทรศัพท์ : (662) 863 - 8999
  - เว็บไซต์บริษัท : [www.intergateway.co.th](http://www.intergateway.co.th)

**ENERGY  
MAX**

- **บริษัท เอ็นเนอร์จี แม็คซ์ จำกัด ("EMAX")** จัดตั้งขึ้นในเดือนมีนาคม 2549 ปัจจุบันมีทุนจดทะเบียนเท่ากับ 292,187,500 บาท แบ่งเป็นหุ้นสามัญ 11,687,500 หุ้น มูลค่าที่ตราไว้หุ้นละ 25 บาท เป็นบริษัทย่อยที่บริษัทถือหุ้นในสัดส่วนร้อยละ 99.87 ของทุนจดทะเบียน ธุรกิจของ EMAX คือ เป็นผู้ผลิตมิเตอร์อัจฉริยะ (Smart Meter) และให้บริการโครงสร้างพื้นฐานระบบโครงข่ายไฟฟ้าอัจฉริยะ (Smart grid Infrastructure Solution)
  - ที่ตั้งสำนักงานใหญ่ : 48/124-125, 48/126-127 หมู่ 6 ถนนบางกรวย – ไทรน้อย ตำบลบางรักใหญ่ อำเภอบางบัวทอง จังหวัดนนทบุรี 11110
  - เลขทะเบียนบริษัท : 0125549004231
  - โทรศัพท์ : (662) 157 - 0740 - 2
  - โทรสาร : (662) 157 - 0743
  - เว็บไซต์บริษัท : [www.energymax.co.th](http://www.energymax.co.th)



- **บริษัท วินแอนด์วิน เทเลคอม จำกัด (“WIN AND WIN TELECOM”)** จัดตั้งขึ้นในเดือนมกราคม 2561 ปัจจุบันมีทุนจดทะเบียนเท่ากับ 5,000,000 บาท แบ่งเป็นหุ้นสามัญ 50,000 หุ้น มูลค่าที่ตราไว้หุ้นละ 100 บาท เป็นบริษัทย่อยที่บริษัทถือหุ้นในสัดส่วนร้อยละ 99.99 ของทุนจดทะเบียน จัดตั้งขึ้นเพื่อรองรับการขยายธุรกิจในอนาคต
  - ที่ตั้งสำนักงานใหญ่ : 52/1 หมู่ที่ 5 ถนนบางกรวย – ไทรน้อย ตำบลบางสีทอง อำเภอบางกรวย จังหวัดนนทบุรี 11130
  - เลขทะเบียนบริษัท : 01255561003088
  - โทรศัพท์ : (662) 863 - 8999



- **บริษัท ไทย อินฟราสตรัคเจอร์ โฮลดิ้ง จำกัด (“TIH”)** จัดตั้งขึ้นในเดือนสิงหาคม 2564 ปัจจุบันมีทุนจดทะเบียนเท่ากับ 1,000,000 บาท แบ่งเป็นหุ้นสามัญ 10,000 หุ้น มูลค่าที่ตราไว้หุ้นละ 100 บาท เป็นบริษัทย่อยที่บริษัทถือหุ้นในสัดส่วนร้อยละ 99.98 ของทุนจดทะเบียน จัดตั้งขึ้นเพื่อรองรับการขยายธุรกิจในอนาคต
  - ที่ตั้งสำนักงานใหญ่ : 52/1 หมู่ที่ 5 ถนนบางกรวย – ไทรน้อย ตำบลบางสีทอง อำเภอบางกรวย จังหวัดนนทบุรี 11130
  - เลขทะเบียนบริษัท : 01255561003088
  - โทรศัพท์ : (662) 863 - 8999

กิจการร่วมค้า



- **บริษัท อินฟอร์เมชัน ไฮเวย์ จำกัด (“IH”)** จัดตั้งขึ้นในเดือนเมษายน ปี 2556 ปัจจุบันมีทุนจดทะเบียนเท่ากับ 50,000,000 บาท แบ่งเป็นหุ้นสามัญ 500,000 หุ้น มูลค่าที่ตราไว้หุ้นละ 100 บาทโดยเป็นกิจการร่วมค้าระหว่างบริษัท และบริษัท แอดวานซ์ บรอดแบนด์ เน็ตเวอร์ค จำกัด (“ABN”) ในสัดส่วนร้อยละ 71.00 และ 29.00 ของทุนจดทะเบียน ตามลำดับ เนื่องจากมีเงื่อนไขข้อตกลงเกี่ยวกับลักษณะการประกอบธุรกิจ และอำนาจของกรรมการและผู้ถือหุ้นในสัญญาระหว่างผู้ถือหุ้น ทำให้ IH ไม่ได้อยู่ในฐานะบริษัทย่อยของ ALT แต่เป็นกิจการร่วมค้าซึ่งอยู่ภายใต้การควบคุมร่วมกันระหว่างผู้ถือหุ้น ธุรกิจของ IH คือ การลงทุนในโครงสร้างพื้นฐานด้านโทรคมนาคม (Telecommunication Infrastructure) เช่น โครงข่ายสื่อสารใยแก้วนำแสง และเสาสื่อสารเพื่อให้เช่าในพื้นที่เฉพาะที่มีความสำคัญทางเศรษฐกิจ
  - ที่ตั้งสำนักงานใหญ่ : 52/1 หมู่ที่ 5 ถนนบางกรวย – ไทรน้อย ตำบลบางสีทอง อำเภอบางกรวย จังหวัดนนทบุรี 11130
  - เลขทะเบียนบริษัท : 0105556062781
  - ใบอนุญาตประกอบกิจการ : ใบอนุญาตประกอบกิจการโทรคมนาคมแบบที่สาม เลขที่ TEL3/2557/001
  - โทรศัพท์ : (662) 863 – 8999



- **บริษัท สมาร์ท อินฟรานเน็ต จำกัด (“SIC”)** จัดตั้งขึ้นในเดือนมิถุนายน 2562 ปัจจุบันมีทุนจดทะเบียนเท่ากับ 550,000,000 บาท แบ่งเป็นหุ้นสามัญ 55,000,000 หุ้น มูลค่าที่ตราไว้หุ้นละ 10 บาท เป็นบริษัทร่วมทุนที่บริษัทถือหุ้นในสัดส่วนร้อยละ 49 ของทุนจดทะเบียน ส่วนที่เหลืออีกร้อยละ 51 ของทุนจดทะเบียน ถือหุ้นโดยบริษัท ราช กรุ๊ป จำกัด (มหาชน) ธุรกิจของ SIC คือการให้เช่าใช้บริการโครงข่ายสื่อสารใยแก้วนำแสง
  - ที่ตั้งสำนักงานใหญ่ : 72 ถนนงามวงศ์วาน ตำบลบางเขน อำเภอเมืองนนทบุรี จังหวัดนนทบุรี 11000
  - เลขทะเบียนบริษัท : 0125562020717
  - ใบอนุญาตประกอบกิจการ : ใบอนุญาตประกอบกิจการโทรคมนาคมแบบที่สาม เลขที่ TEL3/2563/001
  - เว็บไซต์บริษัท : [www.smartinfranet.co.th](http://www.smartinfranet.co.th)



บริษัท ไทธันท์ จำกัด  
Thai Thanan Co., Ltd

- บริษัท ไทธันท์ จำกัด (“Thai Thanan”) จัดตั้งขึ้นในเดือนกรกฎาคม 2560 ปัจจุบันมีทุนจดทะเบียนเท่ากับ 2,500,000 บาท แบ่งเป็นหุ้นสามัญ 100,000 หุ้น มูลค่าที่ตราไว้หุ้นละ 25 บาท เป็นกิจการร่วมค้าที่ ALT ถือหุ้นในสัดส่วนร้อยละ 49.00 ของทุนจดทะเบียน ธุรกิจของ Thai Thanan คือ ลงทุนสร้างเสาสื่อโทรคมนาคม เพื่อให้เช่าใช้บริการในเขตส่งเสริมอุตสาหกรรมนวนคร จังหวัดปทุมธานี
  - ที่ตั้งสำนักงานใหญ่ : 999 หมู่ที่ 13 ถนนพหลโยธิน ตำบลคลองหนึ่ง อำเภอคลองหลวง จังหวัดปทุมธานี 12120
  - เลขทะเบียนบริษัท : 0125560018243
  - โทรศัพท์ : (662) 529-0031-5
  - โทรสาร : (662) 529-2176



## บริษัทร่วม



- บริษัท เทเลคอม ซิกนัลส์ โพรไวเดอร์ จำกัด (“TSP”) จัดตั้งขึ้นในเดือนสิงหาคม ปี 2557 ปัจจุบันมีทุนจดทะเบียนเท่ากับ 235,000,000 บาท แบ่งเป็นหุ้นสามัญ 2,350,000 หุ้น มูลค่าที่ตราไว้หุ้นละ 100 บาท ถือหุ้นโดย ALT ในสัดส่วนร้อยละ 19.79 ของทุนจดทะเบียน ส่วนที่เหลืออีกร้อยละ 80.21 ของทุนจดทะเบียนถือหุ้นโดย บริษัท บีซีเอช เวนเจอร์ จำกัด (“BCH”) และบริษัท ยูไนเต็ด ดีสทริบิวชัน ซิกนัลส์ จำกัด (“UDS”) โดยธุรกิจของ TSP คือการถือหุ้นในบริษัท Myanmar Information Highway Limited (“MIH”) ในสัดส่วนร้อยละ 96.17 ของทุนจดทะเบียน ซึ่งปัจจุบันมีทุนจดทะเบียนเท่ากับ 6.50 ล้านดอลลาร์สหรัฐฯ โดย MIH เป็นผู้ให้บริการอินเทอร์เน็ต ให้เช่าวงจรสื่อสารใยแก้วนำแสง ตลอดให้บริการระบบซอฟต์แวร์ด้านการสื่อสารในเมืองย่างกุ้ง สหภาพเมียนมาร์
- ที่ตั้งสำนักงานใหญ่ : เลขที่ 499 ถนนกำแพงเพชร 6 แขวงลาดยาว เขตจตุจักร กรุงเทพฯ 10900
- เลขทะเบียนบริษัท : 0125557016928
- โทรศัพท์ : (662) 016 – 5111 ต่อ 5041
- โทรสาร : (662) 016 – 5043



- บริษัท สปอทเวิร์คส์ (ประเทศไทย) จำกัด (“SWT”) จัดตั้งขึ้นในเดือนตุลาคม 2559 ปัจจุบันมีทุนจดทะเบียนเท่ากับ 31,390,000 บาท แบ่งเป็นหุ้นสามัญ 3,193,000 หุ้น มูลค่าที่ตราไว้หุ้นละ 10 บาท เป็นบริษัทร่วมที่ ALT ถือหุ้นในสัดส่วนร้อยละ 45.19 ของทุนจดทะเบียน ส่วนที่เหลืออีกร้อยละ 54.81 ของทุนจดทะเบียนถือหุ้นโดยผู้ก่อตั้งกิจการซึ่งเป็นผู้เชี่ยวชาญด้านการวิเคราะห์ข้อมูล (Data Analytic) ธุรกิจของ SWT คือการให้บริการระบบการวิเคราะห์และจัดการข้อมูลจำนวนมาก (Big Data) โดยเป็นผู้ให้บริการแบบครบวงจรด้านการตลาดบนเครือข่ายไร้สาย (Wi-Fi) ซึ่งช่วยในการทำการตลาดได้ตรงกลุ่มเป้าหมายและถูกที่ ถูกเวลา
- ที่ตั้งสำนักงานใหญ่ : เลขที่ 818/70 ถนนอุดมสุข แขวงบางนาเหนือ เขตบางนา กรุงเทพฯ 10260
- เลขทะเบียนบริษัท : 0105559170916
- โทรศัพท์ : (662) 108-3900
- เว็บไซต์บริษัท : [www.spotwerkz.co.th](http://www.spotwerkz.co.th)

### 1.3.2 ผู้ถือหุ้น

(1) รายชื่อผู้ถือหุ้นใหญ่

(ก) รายชื่อผู้ถือหุ้นสูงสุด 10 รายแรก ณ วันที่ 10 มีนาคม 2564

รายชื่อผู้ถือหุ้นใหญ่ 10 อันดับแรก		จำนวนหุ้น (หุ้น)	ร้อยละของจำนวนหุ้น
1	บริษัท เอแอลที โฮลดิ้ง จำกัด <sup>1), 3)</sup>	560,163,000	49.47
2	นางปริญาภรณ์ ตั้งเผาศักดิ์ <sup>3)</sup>	86,850,500	7.67
3	นางสาวปรียาพรรณ ภูวกุล <sup>3)</sup>	70,750,000	6.25
4	นายปยุต ภูวกุลวงศ์ <sup>3)</sup>	60,000,000	5.30
5	นางสาวณัฐวรรณ แซ่กั้ง <sup>3)</sup>	18,756,800	1.66
6	บริษัท ไทยเอ็นวีดีอาร์ จำกัด <sup>2)</sup>	16,386,028	1.45
7	นายทวีฉัตร จุฬางกูร	10,000,000	0.88
8	นายสุรพล ปิยะธีรดิตรกุล	8,390,000	0.74
9	นายทรงพล จตุพรหมวงศ์	6,300,000	0.56
10	นายสุรินทร์ ชุณหะชัชวาลกุล	6,228,900	0.55
<b>รวม</b>		<b>843,825,228</b>	<b>74.53</b>

หมายเหตุ

1) บริษัท เอแอลที โฮลดิ้ง จำกัด มีรายชื่อผู้ถือหุ้นตามตารางดังนี้

ลำดับ	รายชื่อผู้ถือหุ้น	จำนวนหุ้น (หุ้น)	ร้อยละ
1.	นางปริญาภรณ์ ตั้งเผาศักดิ์	122,500	35.00
2.	นางสาวปรียาพรรณ ภูวกุล	122,500	35.00
3.	นายปยุต ภูวกุลวงศ์	105,000	30.00
	<b>รวม</b>	<b>350,000</b>	<b>100.00</b>

2) ผู้ถือหุ้นผ่านบริษัท ไทยเอ็นวีดีอาร์ จำกัด ตั้งแต่ร้อยละ 0.50 ของจำนวนหุ้นที่ชำระแล้ว

ลำดับ	รายชื่อผู้ถือหุ้น	จำนวนหุ้น (หุ้น)	ร้อยละ
1.	BANK JULIUS BAER & CO. LTD, SINGAPORE	8,666,000	0.77
	<b>รวม</b>	<b>8,666,000</b>	<b>0.77</b>

ที่มา : <https://www.set.or.th/set/companyholder.do?symbol=ALT-R&language=en&country=US>

## 3) ผู้ถือหุ้นกลุ่มครอบครัวผู้บริหาร

ลำดับ	รายชื่อผู้ถือหุ้น	จำนวนหุ้น (หุ้น)	ร้อยละ
1.	บริษัท เอแอลที โฮลดิ้ง จำกัด	560,163,000	49.47
2.	นางปริญาภรณ์ ตั้งเผ่าศักดิ์	86,850,500	7.67
3.	นางสาวปรีญาพรรณ ภูวกุล	70,750,000	6.25
4.	นายปยุต ภูวกุลวงศ์	60,000,000	5.30
5.	นางสาวณัฐวรรณ แซ่กั้ง	18,756,800	1.66
	<b>รวม</b>	<b>796,520,300</b>	<b>70.35</b>

(ข) กลุ่มผู้ถือหุ้นรายใหญ่ที่โดยเหตุการณ์มีอิทธิพลต่อการกำหนดนโยบาย การจัดการ หรือการดำเนินงานของบริษัทอย่างมีนัยสำคัญ

- ไม่มี -

(2) ข้อมูลผู้ถือหุ้นของบริษัทย่อยที่เป็นบริษัทที่ประกอบธุรกิจหลัก ในกรณีที่ ALT มีการประกอบธุรกิจโดยการถือหุ้นในบริษัทอื่น (holding company)

- ไม่มี -

(3) ข้อตกลงระหว่างกลุ่มผู้ถือหุ้นใหญ่ ในกรณีที่กลุ่มผู้ถือหุ้นใหญ่มีข้อตกลงระหว่างกัน ในเรื่องที่มีผลกระทบต่อ การออกและเสนอขายหลักทรัพย์ หรือการบริหารงานของ ALT โดยข้อตกลงดังกล่าวมี ALT ร่วมลงนามด้วย

- ไม่มี -

## 1.4 จำนวนทุนจดทะเบียนและทุนชำระแล้ว

ณ วันที่ 31 ธันวาคม 2564 ALT มีทุนจดทะเบียน 566,113,709.50 บาท แบ่งเป็นหุ้นสามัญ 1,132,227,419 หุ้น มูลค่าที่ตราไว้หุ้นละ 0.50 บาท และมีทุนชำระแล้ว 566,113,709.50 บาท โดยมีจำนวนหุ้นที่ชำระแล้ว 1,132,227,419 หุ้น หุ้นละ 0.50 บาท

## 1.5 การออกหลักทรัพย์อื่น

(1) กรณีที่ ALT มีหลักทรัพย์แปลงสภาพ เช่น ใบสำคัญแสดงสิทธิที่จะซื้อหุ้น หุ้นกู้แปลงสภาพ

- ไม่มี -

(2) กรณีที่ ALT มีหลักทรัพย์ที่เป็นตราสารหนี้ เช่น หุ้นกู้ ตั๋วเงิน

- ไม่มี -

## 1.6 นโยบายการจ่ายเงินปันผล

บริษัทรวมถึงบริษัทย่อยมีนโยบายจ่ายเงินปันผลในอัตราไม่น้อยกว่าร้อยละ 40 ของกำไรสุทธิจากงบการเงินเฉพาะกิจการหลังหักทุนสำรองต่าง ๆ ทั้งหมดแล้ว อย่างไรก็ตามบริษัทอาจกำหนดให้การจ่ายเงินปันผลมีอัตราน้อยกว่าอัตราที่กำหนดข้างต้นได้ โดยขึ้นอยู่กับความจำเป็นในการใช้เงินทุนหมุนเวียนในการดำเนินงาน การขยายธุรกิจ และปัจจัยอื่น ๆ ที่เกี่ยวข้องกับการบริหารงานของบริษัทตามที่คณะกรรมการบริษัทพิจารณาเห็นสมควร หรือเหมาะสม ทั้งนี้การดำเนินการดังกล่าวจะต้องก่อให้เกิดประโยชน์สูงสุดต่อผู้ถือหุ้น

อย่างไรก็ตาม มติของคณะกรรมการบริษัทที่อนุมัติให้จ่ายเงินปันผล จะต้องได้รับการอนุมัติจากที่ประชุมผู้ถือหุ้น เว้นแต่เป็นการจ่ายเงินปันผลระหว่างกาล ซึ่งคณะกรรมการบริษัทมีอำนาจอนุมัติให้จ่ายเงินปันผลระหว่างกาลได้ โดยต้องรายงานให้ที่ประชุมผู้ถือหุ้นรับทราบในการประชุมครั้งต่อไป

จากนโยบายข้างต้น รวมถึงบริษัทมีผลการดำเนินงานประจำปี 2564 เป็นขาดทุนสุทธิจากงบการเงินเฉพาะกิจการ 107.61 ล้านบาท คณะกรรมการจึงเสนอให้งดจ่ายเงินปันผลจากผลการดำเนินงานประจำปี 2564

ทั้งนี้ ในส่วนของทุนสำรองตามกฎหมาย บริษัทได้ตั้งสำรองไว้จนครบจำนวนตามที่กฎหมายกำหนดแล้ว คือไม่น้อยกว่าร้อยละ 10 ของทุนจดทะเบียน จึงไม่ต้องจัดสรรกำไรสุทธิเป็นทุนสำรองเพิ่มอีก

ข้อมูลการจ่ายเงินปันผลย้อนหลังของบริษัทปี 2561 – 2563 มีดังนี้

รายละเอียดการจ่ายเงินปันผล	ปี 2563	ปี 2562	ปี 2561
1. จำนวนหุ้น (ล้านหุ้น)	1,132.23	1,019.00	1,016.00
2. กำไรสุทธิ งบเฉพาะกิจการ (ล้านบาท)	264.96	84.33	(218.66)
3. สำรองตามกฎหมาย (ล้านบาท)	7.50	0.00	0.00
4. กำไร(ขาดทุน)สุทธิภายหลังจัดสรรทุนสำรอง (ล้านบาท)	257.46	84.33	(218.66)
5. กำไร(ขาดทุน)ต่อหุ้นขั้นพื้นฐาน (บาทต่อหุ้น)	0.26	0.08	(0.22)
6. เงินปันผลต่อหุ้น (บาทต่อหุ้น)	0.10	0.00	0.00
7. สัดส่วนการจ่ายเงินปันผลต่อกำไรสุทธิ	38.45%	0.00%	0.00%



## 2. การบริหารจัดการความเสี่ยง

### 2.1 นโยบายและแผนการบริหารความเสี่ยง

#### การบริหารความเสี่ยง (Risk Management)



บริษัท เอแอลที เทคโนโลยี จำกัด (มหาชน) และบริษัทในกลุ่ม ได้ตระหนักถึงความสำคัญของการบริหารความเสี่ยงภายใต้การเปลี่ยนแปลงจากปัจจัยภายในและภายนอกที่อาจส่งผลกระทบต่อธุรกิจ จึงได้บริหารความเสี่ยงอย่างต่อเนื่องตามหลักการ Committee of Sponsoring Organizations of the Tread way Commission (COSO-ERM 2017) ซึ่งเป็นมาตรฐานสากลในการบริหารความเสี่ยง โดยถือว่าการบริหารความเสี่ยงเป็นองค์ประกอบสำคัญของกระบวนการในการดำเนินธุรกิจของบริษัท และต้องมีความเชื่อมโยงกันทุกระดับจึงได้บูรณาการระบบงานด้านการกำกับดูแลองค์กร การบริหารความเสี่ยง และการกำกับปฏิบัติตามกฎหมายระเบียบองค์กร (Governance Risk and Compliance : GRC) รวมถึงกำหนดนโยบายบริหารความเสี่ยงทั่วทั้งองค์กรที่พนักงานทุกคนต้องถือปฏิบัติ จึงได้มีการจัดตั้งคณะกรรมการบริหารความเสี่ยงขึ้น อันประกอบด้วยกรรมการอิสระ และผู้บริหารระดับสูงของแต่ละหน่วยงานที่มีความรู้ความเข้าใจในการดำเนินงานของบริษัท เพื่อมาร่วมกันบริหารความเสี่ยงทั้งในระดับองค์กรและระดับหน่วยงาน คอยกำกับดูแลการบริหารความเสี่ยงองค์กรอย่างจริงจังและทั่วถึง



## โครงสร้างการบริหารความเสี่ยง

ผู้ที่มีหน้าที่เกี่ยวข้องในการบริหารความเสี่ยงของบริษัท ประกอบด้วยเจ้าหน้าที่ในทุกระดับ ตั้งแต่ระดับพนักงานทั่วไปจนถึงระดับคณะกรรมการ โดยมีโครงสร้างการดำเนินการดังนี้

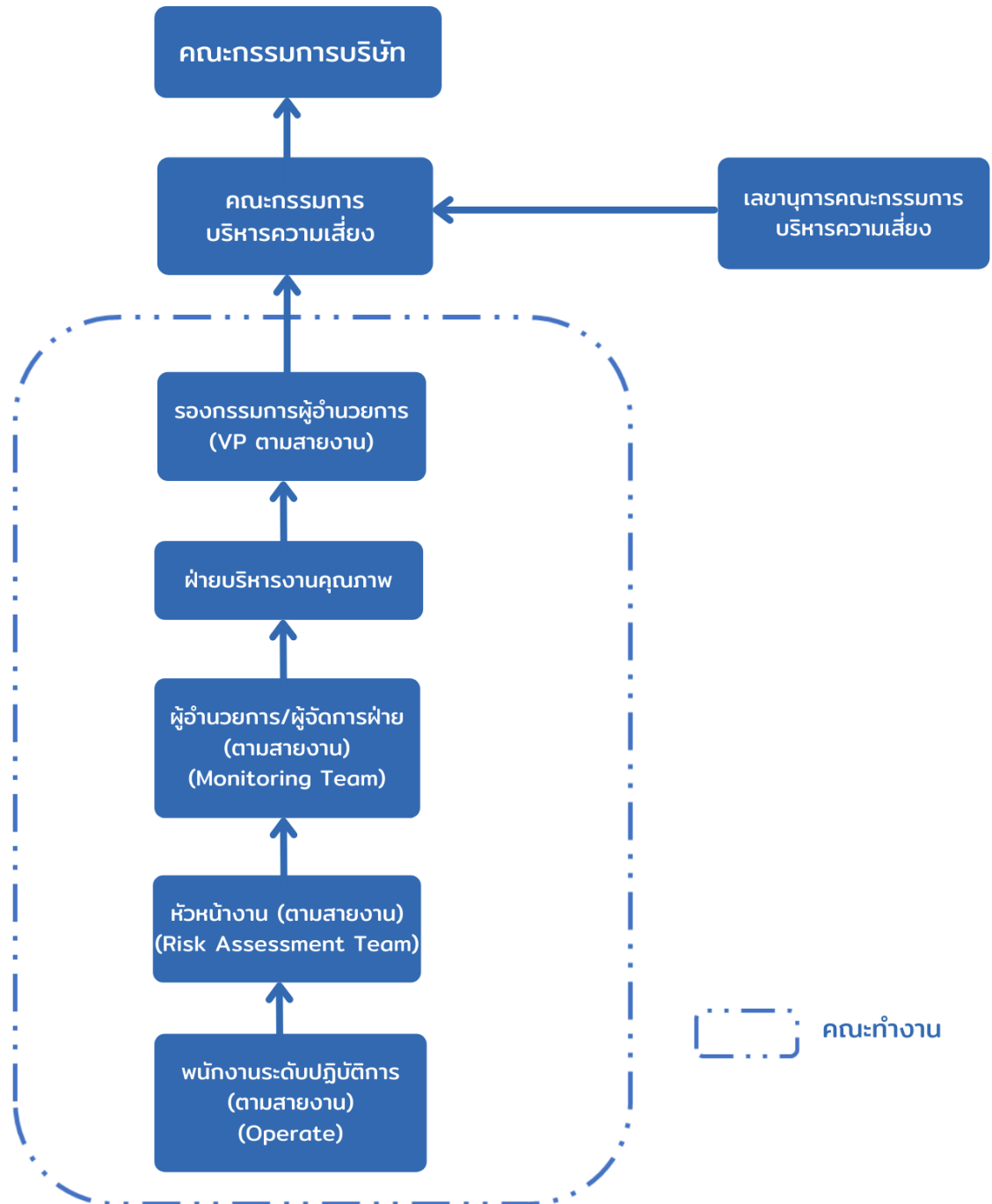

## บทบาทหน้าที่ของผู้ที่เกี่ยวข้องกับการบริหารความเสี่ยง

จากโครงสร้างการบริหารความเสี่ยง ได้กำหนดบทบาทและหน้าที่ของแต่ละส่วนงานไว้ ดังนี้

- **คณะกรรมการบริษัท** มีหน้าที่ให้ความเห็นชอบการบริหารความเสี่ยงขององค์กร พร้อมทั้งติดตามดูแลให้มีการปฏิบัติตามแผนงานที่กำหนดให้เป็นไปอย่างมีประสิทธิภาพ ผ่านคณะกรรมการบริหารความเสี่ยง
- **คณะกรรมการบริหารความเสี่ยง** มีหน้าที่ในการกำหนดกลยุทธ์และนโยบายการดำเนินงานขององค์กร และกำกับดูแลให้มีการวิเคราะห์และจัดการความเสี่ยงอย่างต่อเนื่อง พร้อมทั้งสอบทานรายงานการบริหารความเสี่ยง และดำเนินการเพื่อให้มั่นใจได้ว่าการจัดการความเสี่ยงมีความเพียงพอ และเหมาะสม สามารถจัดการความเสี่ยงให้อยู่ในระดับที่ยอมรับได้ และการบริหารความเสี่ยงได้ถูกนำไปปฏิบัติอย่างต่อเนื่อง
- **คณะทำงานบริหารความเสี่ยง** มีหน้าที่ในการวิเคราะห์ และประเมินความเสี่ยงของแต่ละส่วนงาน พร้อมทั้งจัดทำแผนการบริหารจัดการความเสี่ยง เพื่อดำเนินการควบคุมความเสี่ยงให้อยู่ในระดับที่ยอมรับได้

## กระบวนการบริหารความเสี่ยง

บริษัทนำกรอบการบริหารความเสี่ยงมาใช้ในการดำเนินงานบริษัท ได้นำ COSO – ERM 2017 (Enterprise Risk Management-Integrating with Strategy and Performance)

มีการจัดกลุ่มองค์ประกอบของกระบวนการบริหารความเสี่ยงองค์กรเป็น 5 องค์ประกอบ ได้แก่

1. การกำกับดูแลกิจการและวัฒนธรรมองค์กร (Governance and Culture)
2. กลยุทธ์และวัตถุประสงค์องค์กร (Strategy & Objective Setting)
3. เป้าหมายผลการดำเนินงาน (Performance)
4. การทบทวนและปรับปรุง (Review & Revision)
5. สารสนเทศ การสื่อสาร และการรายงาน (Information, Communication & Reporting)

บริษัทได้บริหารความเสี่ยงตามองค์ประกอบทั้ง 5 เพื่อให้การดำเนินธุรกิจให้เป็นไปตามเป้าหมายมีพัฒนาการอย่างยั่งยืน โดยกระบวนการบริหารความเสี่ยงได้ถูกรวบรวมไว้ใน "นโยบายการบริหารความเสี่ยง" (โดยเปิดเผยไว้ในเว็บไซต์ของบริษัท [www.alt.co.th](http://www.alt.co.th)) โดยแบ่งตามกระบวนการหลัก 5 ขั้นตอน ได้แก่

- 1) ระบุความเสี่ยง /โอกาสในการดำเนินธุรกิจ ทั้งแง่ลบและแง่บวกอย่างรอบด้าน
- 2) ประเมินความเสี่ยง ว่ามีระดับใด จำเป็นต้องมีมาตรการจัดการความเสี่ยงหรือไม่
- 3) การจัดลำดับความเสี่ยง เพื่อให้ความสำคัญกับประเด็นที่สำคัญ เร่งด่วน หรือมีผลกระทบสูง
- 4) การบริหารจัดการความเสี่ยง กำหนดมาตรการจัดการ และกำหนด ดัชนีชี้วัดความเสี่ยงและดัชนีชี้วัดผลการดำเนินงานเพื่อคาดการณ์เหตุการณ์ความเสี่ยงและเพื่อควบคุมกิจกรรมลดความเสี่ยงให้เป็นไปตามเป้าหมาย
- 5) ติดตามและรายงานความเสี่ยงรายไตรมาสต่อคณะกรรมการบริหาร คณะกรรมการตรวจสอบและคณะกรรมการบริษัท ตามลำดับ

## การสร้างวัฒนธรรมองค์กรในการบริหารความเสี่ยง

บริษัทมุ่งมั่นและส่งเสริมให้เกิดวัฒนธรรมในการบริหารความเสี่ยงทั่วทั้งองค์กร โดยกำหนดให้ผู้บริหารเป็นผู้สื่อสารถึงความสำคัญของการบริหารความเสี่ยง และเป็นต้นแบบในการบริหารความเสี่ยง รวมถึงสร้างวิธีการนำการบริหารความเสี่ยงไปใช้ให้เห็นผลในทางปฏิบัติ โดยกำหนดให้แต่ละหน่วยงานร่วมกันวิเคราะห์ ประเมิน และจัดทำแผนการบริหารจัดการความเสี่ยงเป็นประจำทุกปี พร้อมทั้งมีการกำหนดระดับความเสี่ยงที่ยอมรับได้และมีหลักเกณฑ์การประเมินความเสี่ยงที่เป็นมาตรฐานเดียวกัน และกำหนดให้การบริหารความเสี่ยงเป็นส่วนหนึ่งในหลักสูตรการฝึกอบรมและพัฒนากรรมการ ผู้บริหาร และพนักงานส่งเสริมให้มีการแบ่งปันประสบการณ์การบริหารความเสี่ยงระหว่างหน่วยงาน และบริษัท เพื่อสื่อสารประโยชน์ของการบริหารความเสี่ยงอย่างต่อเนื่อง

## 2.2 ปัจจัยความเสี่ยงในการดำเนินธุรกิจ

### 2.2.1 ความเสี่ยงต่อการดำเนินงานของบริษัท

#### ความเสี่ยงจากการพึ่งพิงลูกค้ารายใหญ่

ลูกค้ารายใหญ่ของกลุ่มบริษัทนั้น จะมีการเปลี่ยนแปลงไปตามแผนการลงทุนของกลุ่มผู้ให้บริการโทรคมนาคมในแต่ละช่วงเวลา รวมถึงความสามารถในการรับงานจากลูกค้าของกลุ่มบริษัท ทั้งนี้ จากการที่กลุ่มบริษัทมีนโยบายในการรักษาคุณภาพมาตรฐานของสินค้าและการให้บริการ และมีการรักษาความสัมพันธ์กับลูกค้าอย่างต่อเนื่อง ส่งผลให้กลุ่มบริษัทเชื่อมั่นว่าจะยังคงสามารถรักษาความสามารถในการแข่งขันเพื่อให้ได้รับงานจากลูกค้าของกลุ่มบริษัทอย่างต่อเนื่องต่อไป นอกจากนี้ กลุ่มบริษัทยังมีนโยบายในการลดความเสี่ยงจากการพึ่งพิงลูกค้าอันเกิดจากการจำหน่ายสินค้าหรือให้บริการอย่างใดอย่างหนึ่งที่ต้องขึ้นกับแผนการลงทุนของกลุ่มผู้ให้บริการโทรคมนาคมดังที่กล่าวมา โดยกลุ่มบริษัทได้ขยายการประกอบธุรกิจสู่การประกอบธุรกิจให้เข้าโครงสร้างพื้นฐานทางโทรคมนาคม ซึ่งจะช่วยให้กลุ่มบริษัทมีรายได้ที่สม่ำเสมอในระยะยาวและยังช่วยเพิ่มโอกาสในการขยายฐานลูกค้าใหม่ให้แก่กลุ่มบริษัทอีกด้วย

อีกทั้ง บริษัทได้ขยายฐานรายได้จากการให้บริการโครงข่ายแก่ Operators ในอยู่อยู่ในประเทศเพื่อนบ้านทั้ง เมียนมาร์ ลาว และ กัมพูชา รวมถึง Operator ในจีนด้วย จึงเป็นอีกก้าวหนึ่งของการลดความเสี่ยงจากการพึ่งพิงลูกค้ารายใหญ่น้อยราย ที่มีนัยสำคัญ

นอกเหนือจากธุรกิจโทรคมนาคมแบบดั้งเดิม บริษัทยังได้ขยายฐานธุรกิจออกไปสู่ธุรกิจข้างเคียงที่ต้องใช้ระบบสื่อสารเป็นองค์ประกอบหนึ่งที่สำคัญ เช่น โครงการระบบไฟฟ้าอัจฉริยะ (Smart Grid) บนพื้นที่เมืองพัทยา จังหวัดชลบุรี ที่บริษัทได้เป็นผู้รับเลือกจากการไฟฟ้าส่วนภูมิภาคให้เป็นผู้วางระบบและติดตั้ง จากการขยายขอบเขตธุรกิจในลักษณะดังกล่าว นอกจากจะช่วยขยายโอกาสทางธุรกิจแล้ว ยังช่วยบรรเทาความเสี่ยงจากการพึ่งพิงลูกค้ารายใหญ่น้อยรายไปด้วยอีกส่วนหนึ่ง



## บุคลากรไม่สามารถพัฒนาทักษะทั้งในแง่ Up-Skill & Re-Skill ได้ทันตามการเปลี่ยนแปลงได้

บริษัทที่มีการแสวงหาโอกาสทางธุรกิจโดยการลงทุนในธุรกิจใหม่ มีการนำเทคโนโลยีและนวัตกรรมใหม่ๆ มาใช้ในการขับเคลื่อนธุรกิจ หากบริษัทไม่สามารถจัดเตรียมและพัฒนาบุคลากรให้มีความเชี่ยวชาญ มีประสบการณ์ที่เพียงพอและทันเวลา อาจส่งผลกระทบต่อการดำเนินธุรกิจและการบรรลุเป้าหมายในระยะยาวได้

การปฏิรูปด้านดิจิทัลเทคโนโลยีที่มีผลต่อการหยุดชะงักของการดำเนินธุรกิจในหลายอุตสาหกรรม ส่งผลให้บริษัทต้องเตรียมความพร้อมให้กับพนักงานด้วยการปรับ Core Competency Set ให้สอดคล้องกับกลยุทธ์ทิศทางขององค์กรและความเสี่ยงจากปัจจัยภายนอก รวมทั้งการประเมินขีดความสามารถบุคลากรควบคู่กับการพัฒนาศักยภาพของบุคลากรผ่าน 2 ส่วนหลัก คือ

- การพัฒนาศักยภาพพนักงานในส่วนที่เป็น Core Competency ผ่านสถาบันต่างๆ ซึ่งเป็นการเตรียมความพร้อมให้แก่พนักงาน อาทิ ความรู้ความเข้าใจใน Technology/Digital Trend การบริหารจัดการธุรกิจในการรวมบนความเปลี่ยนแปลงการต่อยอดจากแนวคิดไปสู่การทำธุรกิจ การสร้างพื้นฐานในการคิดในเชิงนวัตกรรม (Innovation) เพื่อให้พนักงานสามารถนำมาประยุกต์ พร้อมรับมือ และก้าวสู่การเป็นผู้นำการเปลี่ยนแปลงต่างๆ ที่อาจจะเกิดขึ้น
- การพัฒนาศักยภาพพนักงานในส่วนที่เป็น Functional Competency ของแต่ละธุรกิจผ่าน (IDP) Individual Development Plan โดย การจัดทำแผนการพัฒนา พนักงานแต่ละคนให้มีความรู้ ทักษะ และพฤติกรรมตามสมรรถนะที่กำหนด เพื่อยกระดับความสามารถของ พนักงานและองค์กร โดยให้ความรู้ความเข้าใจ และทักษะที่จำเป็นในเชิงลึกของแต่ละธุรกิจควบคู่กับการฝึกปฏิบัติ

### 2.2.2 ความเสี่ยงต่อการลงทุนของผู้ถือหลักทรัพย์

#### การเติบโตของตลาดโทรคมนาคมมีขีดจำกัด

เนื่องจากธุรกิจด้านโทรคมนาคมขยายตัวลดลงอย่างต่อเนื่อง จากการลดต้นทุนในการดำเนินงานต่างๆ ของลูกค้า ประกอบกับการเปลี่ยนแปลงของเทคโนโลยีอย่างรวดเร็ว ทำให้รายได้รวมของบริษัทลดลงจาก 1,558 ล้านบาท ในปี 2563 เป็น 1,073 ล้านบาทในปี 2564 ซึ่งลดลงประมาณร้อยละ 31 จึงส่งผลให้บริษัทปรับกลยุทธ์เพื่อขยายโอกาสทางธุรกิจเพิ่มเติม โดยได้ขยายฐานธุรกิจเดิมให้รองรับและเชื่อมโยงไปถึงกิจการด้านพลังงานไฟฟ้า อัจฉริยะ เมืองอัจฉริยะ รวมถึงการพัฒนาความเป็นอยู่ของผู้บริโภคผ่านอี-แพลตฟอร์มต่างๆ

## ความเสี่ยงจากสถานะเศรษฐกิจชะลอตัว

ภาวะการแพร่ระบาดของโควิด 19 ในปีที่ผ่านมา ส่งผลให้เศรษฐกิจโลกและเศรษฐกิจในภูมิภาคอาเซียนหดตัวอย่างรุนแรงทำให้การจ้างงานและความเชื่อมั่นในการลงทุนลดลงส่งผลให้รายได้และกำลังซื้อลดลงเป็นอย่างมาก ปัจจุบันถึงแม้เศรษฐกิจเริ่มทยอยฟื้นตัว แต่ยังคงมีความไม่แน่นอนในสถานการณ์การแพร่ระบาด หากยืดเยื้ออาจส่งผลให้เศรษฐกิจฟื้นตัวช้ากว่าที่คาดการณ์ มีโอกาสที่อุปสงค์ในตลาดอยู่ในระดับต่ำนานต่อเนื่องอย่างน้อยในระยะกลาง นอกจากนี้ การแพร่ระบาดครั้งนี้ยังเป็นตัวเร่งให้เกิดการเปลี่ยนแปลงทางธุรกิจที่รวดเร็วยิ่งขึ้น อาทิ การเปลี่ยนแปลงกลยุทธ์ในการดำเนินธุรกิจของคู่แข่ง การเปลี่ยนแปลงของเทคโนโลยีและพฤติกรรมของผู้บริโภค

## ความเสี่ยงจากสถานะโรคระบาด

การแพร่ระบาดของไวรัสโควิด 19 ได้ส่งผลกระทบต่ออย่างรวดเร็วและรุนแรงต่อการดำเนินธุรกิจขนาดเล็กและใหญ่และอาจส่งผลให้ธุรกิจหยุดชะงัก กระทบต่อการดำเนินงานอย่างต่อเนื่องทางธุรกิจ โดยกำหนดให้หน่วยงานบุคคลติดตามวิเคราะห์สถานการณ์โควิด 19 รวมถึงวางแผนทางการดูแลพนักงาน เพื่อช่วยรักษาสุขภาพและความปลอดภัยของพนักงานและช่วยให้การดำเนินงานและการตัดสินใจของบริษัทมีประสิทธิภาพ รวมถึงจัดเตรียมทรัพยากรที่สำคัญให้พร้อมเพื่อการดำเนินงานอย่างต่อเนื่อง อาทิ อุปกรณ์ด้านความปลอดภัย และ อีควิปเมนท์ เช่น หน้ากากอนามัย เจลล้างมือ ด้านเทคโนโลยีสารสนเทศ เช่น แอปพลิเคชันเพื่อใช้ในการทำงานออนไลน์ โดยเฉพาะอย่างยิ่งปรับเปลี่ยนวิธีทำงานเป็นแบบ Work from Home และ Working Hybridge เพื่อให้สามารถดำเนินธุรกิจและให้บริการแก่ลูกค้าได้อย่างต่อเนื่อง

## ความเสี่ยงต่อการลงทุนในหลักทรัพย์ต่างประเทศ

-ไม่มี-

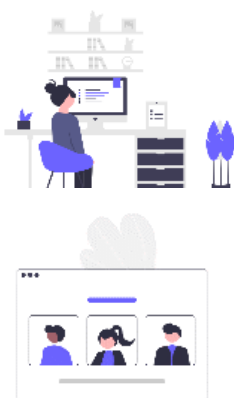

### 3. การขับเคลื่อนธุรกิจเพื่อความยั่งยืน

#### นโยบายและเป้าหมายการจัดการด้านความยั่งยืน

บริษัท แอลที เทเลคอม จำกัด (มหาชน) และบริษัทในกลุ่ม (“แอลที”) เชื่อมั่นว่าการดำเนินธุรกิจบนพื้นฐานของความยั่งยืนเป็นรากฐานสำคัญที่จะช่วยเสริมสร้างให้องค์กรเติบโตได้อย่างมั่นคง “นโยบายความยั่งยืน” ได้เปิดเผยบนเว็บไซต์ของบริษัท [www.alt.co.th](http://www.alt.co.th) บริษัทจึงมีความมุ่งมั่นในการสร้างผลกระทบเชิงบวกให้กับผู้มีส่วนได้ส่วนเสียในห่วงโซ่แห่งคุณค่า เพื่อสร้างคุณค่าแบบองค์รวมและผลประโยชน์ร่วมกันทั้งต่อชุมชน สิ่งแวดล้อม และเศรษฐกิจ เพื่อสนับสนุนให้องค์กรบรรลุวิสัยทัศน์ และเป้าหมาย ตามกลยุทธ์ที่วางไว้ได้อย่างมีประสิทธิภาพ และเพื่อให้การดำเนินงานเป็นไปในทิศทางที่เหมาะสมและสร้างประโยชน์ต่อผู้มีส่วนได้ส่วนเสียทุกฝ่าย โดยเป็นไปตามหลักการกำกับดูแลกิจการที่ดีที่บริษัทได้กำหนดไว้

ทั้งนี้ ผู้บริหารและพนักงานบริษัททุกคน มีหน้าที่สนับสนุน ผลักดันให้เกิดการปฏิบัติอย่างบูรณาการทั่วทั้งองค์กร และเป็นไปโดยสอดคล้องกับนโยบายที่กำหนดไว้ รวมทั้งถ่ายทอดนโยบาย ไปยังบริษัทในกลุ่มกิจการและผู้มีส่วนได้ส่วนเสียทุกกลุ่ม ตลอดจนสื่อสารและสร้างการมีส่วนร่วมกับองค์กรต่างๆ เพื่อเสริมสร้างศักยภาพด้านการพัฒนาอย่างยั่งยืน

มุ่งสร้างผลประกอบการและ  
ผลตอบแทนที่ดี

ส่งเสริมการใช้พลังงาน

พัฒนาบุคลากรและ  
เสริมสร้างความผูกพัน



ใช้ทรัพยากรอย่างคุ้มค่า  
และเกิดประโยชน์สูงสุด

ตอบสนองการพัฒนาเศรษฐกิจ  
และสังคมด้วยนวัตกรรมดิจิทัล

ปี 2564 เพื่อยกระดับการขับเคลื่อนองค์กรสู่ความยั่งยืน บริษัทได้กำหนดเป้าหมายในระยะปานกลาง 3 - 5 ปี เพื่อการพัฒนาอย่างยั่งยืน 5 ข้อ ใช้เป็นเข็มทิศนำทางการดำเนินงานท่ามกลางความไม่แน่นอนและความเปลี่ยนแปลงในมิติต่างๆ ของโลกที่กำลังเกิดขึ้นอย่างรวดเร็ว ได้แก่

### 1. มุ่งสร้างผลประกอบการและผลตอบแทนที่ดี

จากสถานการณ์โควิด-19 ซึ่งส่งผลกระทบต่อไปยังเศรษฐกิจทั่วโลกนั้น บริษัทยังคงเดินหน้าปรับแผนธุรกิจ และกลยุทธ์ เพื่อให้สอดคล้องตามสภาวะการณ์ในปัจจุบัน โดยได้ขยายฐานธุรกิจเดิมให้รองรับและเชื่อมโยงไปถึงกิจการด้านพลังงานไฟฟ้าอัจฉริยะ เมืองอัจฉริยะ รวมถึงการพัฒนาความเป็นอยู่ของผู้บริโภคผ่านอี-แพลตฟอร์มต่างๆ ซึ่งเป็นบริการที่จะช่วยขับเคลื่อนธุรกิจของลูกค้าทั้งภาครัฐและเอกชนให้มีความคล่องตัว ยกระดับการให้บริการด้วยระบบดิจิทัล ช่วยลดต้นทุน รวมทั้งให้ความสำคัญกับการรักษาสิ่งแวดล้อมและยกระดับคุณภาพชีวิตประชาชน ภายใต้กรอบการกำกับดูแลกิจการที่มีธรรมาภิบาล

### 2. ใช้ทรัพยากรอย่างคุ้มค่าและเกิดประโยชน์สูงสุด

บริษัทเดินหน้าการใช้ประโยชน์จากโครงข่ายสื่อสารเคเบิลใยแก้วนำแสงที่กลุ่มกิจการมี ส่งเสริมให้เกิดการเข้าใช้ร่วมกันของกลุ่มผู้ประกอบการ และเชื่อมโยงโครงข่ายภายในประเทศเข้ากับโครงข่ายภาคพื้นน้ำระหว่างประเทศ

### 3. ส่งเสริมการใช้พลังงานทดแทน

มุ่งพัฒนาธุรกิจด้านพลังงานทดแทนอย่างครบวงจร และมีแนวทางการส่งเสริมให้ผู้ประกอบการโรงงานอุตสาหกรรมหรือภาคครัวเรือนหันมาใช้พลังงานทางเลือก (Renewable Energy) ลดการใช้พลังงานไฟฟ้า เปลี่ยนเป็นพลังงานสะอาดเพื่อลดการปล่อยก๊าซเรือนกระจก ที่ส่งผลให้เกิดสภาวะโลกร้อน

### 4. ตอบสนองการพัฒนาเศรษฐกิจและสังคมด้วยนวัตกรรมดิจิทัล

เป็นการนำนวัตกรรม และเทคโนโลยีอันชาญฉลาดมาทำงานร่วมกับระบบสื่อสาร ผู้การพัฒนาเมืองให้เป็นเมืองอัจฉริยะ เพื่อยกระดับคุณภาพชีวิตของชุมชนและสังคม รวมถึงการพัฒนาธุรกิจด้านขนส่งอัจฉริยะ ช่วยส่งเสริมให้การขนส่งและเดินทางมีความคล่องตัวมากขึ้น ในแง่มุมเกี่ยวกับการบันทึกติดตามรถยนต์ การขี้นยานพาหนะที่ใช้ เพื่อประโยชน์ด้านความปลอดภัย และความรวดเร็วของการจ่ายชำระค่าผ่านทาง

### 5. เสริมสร้างความผูกพันของพนักงาน

บุคลากรคือทรัพยากรที่มีคุณค่าขององค์กร ความสำเร็จทั้งปวงจะเกิดขึ้นได้ก็จากความความรู้ ความสามารถ และความมุ่งมั่นทุ่มเทของบุคลากร ฉะนั้นการพัฒนาบุคลากรควบคู่ไปกับการสร้างความผูกพันองค์กรจึงเป็นปัจจัยสำคัญที่จะทำให้เกิดผลสำเร็จตามเป้าหมายที่วางไว้

## ในปี 2564 บริษัทมีผลการดำเนินงาน ดังนี้

มิติ	กลยุทธ์	เป้าหมาย 3-5 ปี	ผลการดำเนินงานปี 2564
ด้านสิ่งแวดล้อม	ส่งเสริมการใช้พลังงานทดแทน	กำลังการผลิต (Nameplate Capacity) ไม่น้อยกว่า 5 MWPH	จำนวน 1 โครงการ ด้วยกำลังการผลิต 0.250 MWPH
ด้านสังคมและชุมชน	ตอบสนองการพัฒนาเศรษฐกิจและสังคมด้วยนวัตกรรมดิจิทัล	ทำสัญญาหรือได้รับหนังสือยืนยันจากเทศบาลหรือหน่วยงานท้องถิ่นอย่างน้อย 1 โครงการ	อยู่ในระหว่างการสร้างความเข้าใจและนำเสนอแนวความคิดในการพัฒนาเมือง เพื่อเพิ่มคุณภาพชีวิตของประชาชนให้ดีขึ้น เสริมสร้างอาชีพ บ้านเมืองเรียบร้อยสวยงามและปลอดภัย โดยอาศัยเทคโนโลยีดิจิทัล
	เสริมสร้างความผูกพันของพนักงาน	สัดส่วนบุคลากรที่ได้รับการพัฒนาขีดความสามารถตามแผนพัฒนาบุคลากรไม่น้อยกว่า ร้อยละ 90 ของแผนที่วางไว้	บุคลากรที่ได้รับการพัฒนาศักยภาพคิดเป็นร้อยละ 95.87
ด้านเศรษฐกิจและธรรมาภิบาล	มุ่งสร้างผลประกอบการและผลตอบแทนที่ดี	กำไรสุทธิมีอัตราการเติบโตไม่น้อยกว่าร้อยละ 10 เมื่อเทียบกับปีก่อนหน้า	กำไรสุทธิมีอัตราการเปลี่ยนแปลง -149.4 % เนื่องจากยังอยู่ในช่วงเปลี่ยนผ่าน
	ใช้ทรัพยากรอย่างคุ้มค่าและเกิดประโยชน์สูงสุด	รายได้ประจำ (Recurring Income) มีสัดส่วนไม่น้อยกว่าร้อยละ 10 ของรายได้รวม	รายได้ประจำ มีสัดส่วนคิดเป็นร้อยละ 31.10 ของรายได้รวม
	ส่งเสริมให้พนักงานตระหนักรู้ในจรรยาบรรณธุรกิจของกิจการ	พนักงานมีความรู้ความเข้าใจด้านจรรยาบรรณธุรกิจที่ถูกต้องไม่น้อยกว่าร้อยละ 95	จากผลการประเมินการความเข้าใจจรรยาบรรณธุรกิจของพนักงานในปี 2564 อยู่ในอัตราร้อยละ 98.5

## 3.1) การบริหารห่วงโซ่แห่งคุณค่าเพื่อความยั่งยืนทางเศรษฐกิจ

บริษัทได้คำนึงถึงห่วงโซ่แห่งคุณค่าตั้งแต่ต้นน้ำจนถึงปลายน้ำที่มีความสำคัญต่อธุรกิจ โดยเริ่มตั้งแต่การรับเข้าวัตถุดิบ สู่กระบวนการผลิตและติดตั้ง เพื่อแปลงสภาพเป็นสินค้าหรือบริการให้ได้รับประโยชน์สูงสุดทั้งในเชิงเศรษฐกิจ สังคม และสิ่งแวดล้อมควบคู่กันไป โดยมีความมุ่งมั่นในการสร้างผลกระทบเชิงบวกให้กับผู้มีส่วนได้ส่วนเสียในห่วงโซ่แห่งคุณค่าเพื่อสร้างคุณค่าแบบองค์รวมและผลประโยชน์ร่วมกัน ทั้งนี้ได้พิจารณาถึงผลกระทบและความคาดหวังของผู้มีส่วนได้ส่วนเสีย ผ่านกระบวนการสัมภาษณ์, การหารือ, การส่งแบบสอบถาม, การเข้าร่วมกิจกรรมสัมมนาต่างๆ เป็นต้น เพื่อใช้เป็นข้อมูลในการประเมินผลกระทบ

บริษัทมีจุดมุ่งหมายเพื่อสร้างความเชื่อมโยงระหว่างผู้มีส่วนได้ส่วนเสียในห่วงโซ่แห่งคุณค่า เช่น คู่ค้า พนักงาน เพื่อส่งต่อสินค้าและบริการให้กับลูกค้า และนำไปสู่การสร้างผลตอบแทนที่ดีสู่ผู้ถือหุ้นและผู้ร่วมลงทุน

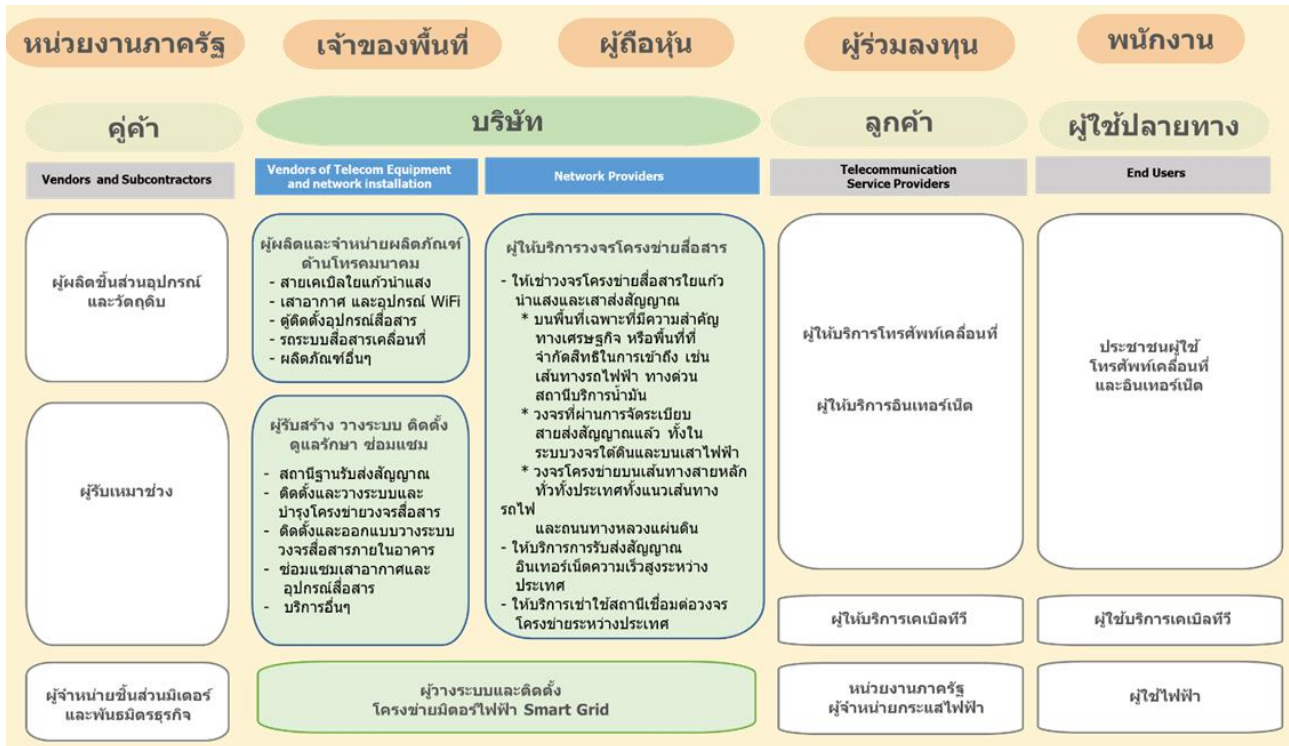

### การวิเคราะห์ผู้มีส่วนได้ส่วนเสียในห่วงโซ่คุณค่าของธุรกิจ

บริษัทได้พิจารณาผู้มีส่วนได้ส่วนเสียในห่วงโซ่คุณค่า พบว่ากลุ่มผู้มีส่วนได้ส่วนเสียหลายรายที่ได้รับผลกระทบจากการประกอบธุรกิจภายใต้การบริหารของบริษัท ซึ่งผู้มีส่วนได้ส่วนเสียเหล่านั้นถือเป็นพื้นฐานสำคัญในการขับเคลื่อนธุรกิจของบริษัท โดยบริษัทได้แบ่งกลุ่มผู้มีส่วนได้ส่วนเสียออกเป็น 8 กลุ่ม ได้แก่ ผู้ถือหุ้นและนักลงทุน ลูกค้า พนักงาน คู่ค้า บริษัทร่วมลงทุน เจ้าของพื้นที่ ชุมชนและสังคม และหน่วยงานภาครัฐและกำกับดูแล โดยบริษัทได้ให้ความสำคัญต่อผู้มีส่วนได้ส่วนเสีย 3 กลุ่มเป็นอันดับแรกก่อน คือ ผู้ถือหุ้นและนักลงทุน ลูกค้า และ พนักงาน ซึ่งบริษัทได้สื่อสารและจัดกิจกรรมเพื่อให้เกิดการมีส่วนร่วมอย่างต่อเนื่อง อย่างไรก็ตามการเข้าถึงผู้มีส่วนได้ส่วนเสียแต่ละกลุ่มจะแตกต่างกันตามบทบาทที่มีต่อบริษัท และลักษณะของผู้มีส่วนได้ส่วนเสียซึ่งผลลัพธ์ที่ได้จะช่วยสร้างผลกระทบทางบวกให้กับบริษัทและผู้มีส่วนได้ส่วนเสียอย่างมีประสิทธิภาพโดยประเด็นความคาดหวังของผู้มีส่วนได้ส่วนเสียในปี 2564 มีดังนี้



ผู้มีส่วนได้ส่วนเสีย	ช่องทาง	ความคาดหวัง และประเด็นสำคัญ	การตอบสนองต่อความคาดหวัง
<p>ผู้ถือหุ้นและนักลงทุน Investor / Stakeholder</p>	<ol style="list-style-type: none"> <li>1. ประชุมผู้ถือหุ้นประจำปี</li> <li>2. Opportunity Day หรือ Analyst Meeting</li> <li>3. รายงานประจำปี และรายงานความยั่งยืน</li> <li>4. กิจกรรมเยี่ยมชมกิจการ</li> <li>5. เปิดช่องทางในการสื่อสาร ผ่านสื่อต่างๆ ได้แก่ เว็บไซต์ จดหมายอิเล็กทรอนิกส์ โทรศัพท์ และอื่นๆ</li> <li>6. การสัมภาษณ์ตัวแทนกลุ่มผู้ถือหุ้น นักลงทุน</li> </ol>	<ol style="list-style-type: none"> <li>1. ผลประกอบการที่ดี</li> <li>2. การกำกับดูแลกิจการที่ดี</li> <li>3. การเปิดเผยข้อมูลอย่างโปร่งใสและตรงเวลา</li> </ol>	<ol style="list-style-type: none"> <li>1. ปรับแผนกลยุทธ์ให้สอดคล้องกับสถานะการณ์ทางเศรษฐกิจ</li> <li>2. ดูแลให้มีการกำกับดูแลกิจการที่ดี</li> <li>3. เข้าร่วมเป็นสมาชิกแนวร่วมต่อต้านคอร์รัปชันภาคเอกชนไทย (CAC)</li> </ol>
<p>พนักงาน Employee</p>	<ol style="list-style-type: none"> <li>1. การประชุมสื่อสารระหว่างผู้บริหารระดับสูงถึงพนักงานทั่วทั้งองค์กร</li> <li>2. การสำรวจความผูกพัน/ ความพึงพอใจของพนักงานที่มีต่อองค์กร</li> <li>3. ช่องทางรับเรื่องร้องเรียนบริษัท</li> <li>4. การสื่อสารผ่านจดหมายอิเล็กทรอนิกส์</li> <li>5. การสัมภาษณ์ตัวแทนกลุ่มพนักงาน หรือคณะกรรมการสวัสดิการพนักงาน</li> <li>6. การประเมินผลการปฏิบัติงานแบบสองทาง (180 องศา)</li> </ol>	<ol style="list-style-type: none"> <li>1. การจัดอบรมความรู้เพื่อพัฒนาศักยภาพบุคลากร</li> <li>2. สวัสดิการที่ดีสำหรับบุคลากร</li> <li>3. สภาพแวดล้อมการทำงานที่ดีและปลอดภัย</li> <li>4. รับรู้ผลประกอบการ และสถานะขององค์กรตามความเป็นจริง</li> </ol>	<ol style="list-style-type: none"> <li>1. การจัดสวัสดิการที่เหมาะสมให้กับพนักงานตามผลการประเมิน</li> <li>2. ดำเนินการจัดทำ Skill Mapping ทั่วทั้งองค์กร เพื่อจัดเตรียมโปรแกรมการพัฒนา ศักยภาพบุคลากรได้อย่างเหมาะสมสอดคล้องกับความต้องการและทันต่อการเปลี่ยนแปลง</li> <li>3. จัดช่องทางการรับเรื่องร้องเรียนให้กับบุคลากรสามารถร้องเรียนได้ ผ่านทางช่องทาง E-mail ไปยังคณะกรรมการพิจารณาข้อเท็จจริง</li> <li>4. จัดให้มีการประชุมสื่อสารระหว่างผู้บริหารระดับสูงถึงพนักงานทุกระดับทั่วทั้งองค์กร ถึงสถานะและผลประกอบการของกิจการเป็นประจำทุกไตรมาส</li> </ol>

ผู้มีส่วนได้ส่วนเสีย	ช่องทาง	ความคาดหวัง และประเด็นสำคัญ	การตอบสนองต่อความคาดหวัง
<p>ลูกค้า Customer</p>	<ol style="list-style-type: none"> <li>เปิดช่องทางในการสื่อสาร ผ่านสื่อต่างๆ ได้แก่ เว็บไซต์ จดหมาย อีเล็กทรอนิกส์ โทรศัพท์ และอื่นๆ</li> <li>Visit customer</li> <li>สำรวจความพึงพอใจของลูกค้า</li> <li>Exhibition</li> <li>Prototype</li> <li>Relationship Management</li> </ol>	<ol style="list-style-type: none"> <li>ได้รับสินค้าและบริการที่มีคุณภาพ และตรงตามความต้องการของลูกค้า</li> <li>ราคาที่เป็นธรรม</li> <li>การส่งมอบสินค้าและบริการที่ตรงต่อเวลา</li> <li>มีบริการหลังการขายที่ดี</li> <li>มีช่องทางการติดต่อที่สะดวกรวดเร็ว</li> </ol>	<ol style="list-style-type: none"> <li>ตรวจสอบคุณภาพสินค้าและบริการก่อนส่งมอบให้กับลูกค้า</li> <li>เปิดช่องทางการให้บริการหลังการขาย After sale service ผ่านระบบ Service Desk และช่องทางออนไลน์</li> <li>การการสำรวจความพึงพอใจของลูกค้าเป็นประจำสม่ำเสมอ</li> </ol>
<p>คู่ค้า Supplier / Sub Contractor</p>	<ol style="list-style-type: none"> <li>เปิดช่องทางในการสื่อสาร ผ่านสื่อต่างๆ ได้แก่ เว็บไซต์ จดหมาย อีเล็กทรอนิกส์ โทรศัพท์ และอื่นๆ</li> <li>Visit supplier/ Visit Site</li> <li>ประเมินคุณภาพ supplier / sub-contractor</li> <li>มีการประชุมร่วม ทั้งที่เป็นทางการ และไม่เป็นทางการ</li> <li>สำรวจความพึงพอใจคู่ค้า</li> </ol>	<ol style="list-style-type: none"> <li>จ่ายค่าจ้างและผลตอบแทนตรงเวลา</li> <li>มีการประชุมร่วม ทั้งที่เป็นทางการ และไม่เป็นทางการ</li> <li>การจัดซื้อจัดจ้างที่เป็นธรรมและโปร่งใส</li> <li>ขอบเขตและข้อกำหนดของงานที่ชัดเจน</li> <li>การปฏิบัติที่เป็นธรรมตามหลักธรรมาภิบาลและจรรยาบรรณทางธุรกิจ</li> </ol>	<ol style="list-style-type: none"> <li>ปฏิบัติตามสัญญา ข้อตกลง หรือเงื่อนไขต่างๆ ที่มีต่อคู่ค้า กรณีที่จะไม่สามารถปฏิบัติได้ ต้องรับแจ้งกับคู่ค้าเป็นการล่วงหน้า เพื่อร่วมกันหาแนวทางแก้ไขและป้องกันไม่ให้เกิดความเสียหาย</li> <li>การสื่อสารแนวทางและหลักปฏิบัติทางด้านธรรมาภิบาล และจรรยาบรรณทางธุรกิจให้กับคู่ค้า</li> <li>ปฏิบัติต่อคู่ค้าอย่างเสมอภาคและเป็นธรรม และตั้งอยู่บนพื้นฐานของการได้รับผลตอบแทนที่เป็นธรรมต่อทั้งสองฝ่าย และไม่เลือกปฏิบัติต่อคู่ค้า ไม่มีอคติ สร้างการแข่งขันอย่างเป็นธรรมระหว่างคู่ค้า</li> </ol>
<p>บริษัทร่วมลงทุน Partner Business</p>	<ol style="list-style-type: none"> <li>เปิดช่องทางในการสื่อสาร ผ่านสื่อต่างๆ ได้แก่ เว็บไซต์ จดหมาย อีเล็กทรอนิกส์ โทรศัพท์ และอื่นๆ</li> <li>Visit Partner</li> <li>สำรวจความพึงพอใจของลูกค้า</li> <li>Exhibition</li> <li>Prototype</li> <li>Relationship Management</li> </ol>	<ol style="list-style-type: none"> <li>การพัฒนาของธุรกิจและเติบโตร่วมกัน</li> <li>ทำธุรกิจด้วยความโปร่งใส</li> <li>การปฏิบัติที่เป็นธรรมตามหลักธรรมาภิบาลและจรรยาบรรณทางธุรกิจ</li> <li>มีผลตอบแทนที่เหมาะสมตามที่ตกลงร่วมกัน</li> </ol>	<ol style="list-style-type: none"> <li>แสวงหาผู้ร่วมลงทุนที่มีความสอดคล้องในเชิงกลยุทธ์ธุรกิจ ที่จะก่อให้เกิดการผนึกกำลัง (Synergy) สร้างคุณค่าเพิ่มแก่กิจการของทั้งสองฝ่าย</li> <li>เข้าร่วมเป็นสมาชิกแนวร่วมต่อต้านคอร์รัปชันภาคเอกชนไทย (CAC)</li> </ol>



ผู้มีส่วนได้ส่วนเสีย	ช่องทาง	ความคาดหวัง และประเด็นสำคัญ	การตอบสนองต่อความคาดหวัง
	7. มีการประชุมร่วม ทั้งที่เป็นทางการ และไม่เป็นทางการ	5. แชร์ทรัพยากรร่วมกัน เพื่อให้มีการใช้งาน ที่เกิดประสิทธิภาพสูงสุด และประหยัดต้นทุน	3. ส่งเสริมให้เกิดการเข้าใช้ร่วมกันของกลุ่มผู้ประกอบการ และเชื่อมโยงโครงข่ายภายในประเทศเข้ากับโครงข่ายภาคพื้นน้ำระหว่างประเทศ
เจ้าของพื้นที่ Landlord	1. เปิดช่องทางในการสื่อสาร ผ่านสื่อต่างๆ ได้แก่ เว็บไซต์ จดหมาย อีเล็คทรอนิกส์ โทรศัพท์ และอื่นๆ 2. นำเสนอโครงการ และผลตอบแทน	1. ผลตอบแทนที่คุ้มค่า เหมาะสม และตรงเวลา 2. การนำเทคโนโลยีเข้าไปช่วยพัฒนาพื้นที่ 3. สัญญาเช่า ที่มีความเป็นธรรม 4. ปฏิบัติตามกฎหมายระเบียบกฎหมาย อย่างครบถ้วน	1. ปฏิบัติตามสัญญา ข้อตกลง หรือเงื่อนไขต่างๆ ที่มีต่อเจ้าของพื้นที่ 2. บริหารสัญญาให้เกิดความเป็นธรรม และมีความโปร่งใส
ชุมชนและสังคม Social and community	1. รับฟังความคิดเห็นและข้อเสนอแนะ ผ่านช่องทางในการสื่อสาร ผ่านสื่อต่างๆ ได้แก่ เว็บไซต์ โทรศัพท์ สื่อออนไลน์ และอื่นๆ 2. มีการทำ CSR 3. สื่อสารและให้ความรู้ด้านโทรคมนาคม	1. ให้ความสำคัญต่อชุมชน และเป็นมิตรต่อสิ่งแวดล้อม 2. ให้ความสำคัญด้านความปลอดภัย 3. ส่งเสริมกิจกรรมที่เป็นประโยชน์ต่อชุมชน 4. ให้ความเชื่อมั่นต่อคุณภาพชีวิต	1. สร้างความเข้าใจประเด็นด้านความปลอดภัยคลื่นความถี่ 2. กำหนดมาตรการควบคุมและป้องกันการระบาดของโรคโควิด 19 3. ส่งเสริมการใช้พลังงานทดแทนที่เป็นพลังงานสะอาด เช่น การผลิตกระแสไฟฟ้าจากพลังงานแสงอาทิตย์
ภาครัฐ Government	1. เปิดช่องทางในการสื่อสาร ผ่านสื่อต่างๆ ได้แก่ เว็บไซต์ จดหมาย อีเล็คทรอนิกส์ โทรศัพท์ และอื่นๆ 2. นำเสนอโครงการ และขอใบอนุญาตต่างๆ 3. มีการรับฟังและแลกเปลี่ยนความคิดเห็น 4. ประชุมสัมมนา 5. plugged จิตสำนึก ร่วมกับสถาบัน IOD	1. ปฏิบัติตามกฎหมายระเบียบ 2. ทำธุรกิจอย่างโปร่งใสและเป็นธรรม 3. มีการเปิดเผยข้อมูลอย่างโปร่งใส 4. ให้ความร่วมมือกับกิจกรรมต่างๆ 5. ต่อด้านธุรกิจคอร์รัปชั่น	1. ปฏิบัติตามกฎหมายระเบียบ หน่วยงานภาครัฐอย่างเคร่งครัด 2. เข้าร่วมในกิจการรับฟังความคิดเห็นของหน่วยงานภาครัฐและกำกับดูแล 3. เข้าร่วมเป็นสมาชิกแนวร่วมต่อต้านคอร์รัปชันภาคเอกชนไทย (CAC)

### 3.2) การประเมินประเด็นความยั่งยืน

เพื่อสะท้อนปัจจัยที่มีอิทธิพลต่อการดำเนินธุรกิจขององค์กรในด้านสิ่งแวดล้อม สังคม เศรษฐกิจและการกำกับดูแล รวมถึงประเด็นต่างๆ ที่อาจส่งผลกระทบต่อการสร้างคุณค่าขององค์กรตลอดห่วงโซ่คุณค่าของธุรกิจ รวมถึงความต้องการ ความคาดหวังของผู้มีส่วนได้ส่วนเสีย โดยมีการประเมินประเด็นสำคัญทุกปี เพื่อทบทวนการเปลี่ยนแปลงของประเด็นต่อ องค์กรและผู้มีส่วนได้ส่วนเสีย เพื่อนำไปกำหนดแนวทางบริหารจัดการได้อย่างมีประสิทธิภาพและสมดุล โดยมีการ ประเมินประเด็นสำคัญด้านความยั่งยืน 3 ชั้นตอน ดังนี้

#### 1. การระบุประเด็นสำคัญขององค์กรและผู้มีส่วนได้ส่วนเสีย

คัดเลือกประเด็นด้านความยั่งยืนร่วมกับหน่วยงานต่างๆ โดยพิจารณาจากมาตรฐาน ข้อกำหนด และแนวปฏิบัติใน ระดับสากลที่เกี่ยวข้อง รวมถึงความสอดคล้องกับบริบท ความเสี่ยง กลยุทธ์ และการบริหารจัดการความยั่งยืนขององค์กร ทั้งยังคำนึงถึงความต้องการ ความคาดหวังของผู้มีส่วนได้ส่วนเสีย โดยบริษัทกำหนดขอบเขตของประเด็นด้านความยั่งยืน ตามผลกระทบจากการดำเนินงานตลอดห่วงโซ่คุณค่า ครอบคลุมทั้งภายในและภายนอกองค์กร

#### 2. การประเมินระดับความสำคัญ

พิจารณาโอกาสและผลกระทบต่อการสร้างคุณค่าของบริษัทครอบคลุมด้านการเงิน กระบวนการทางธุรกิจ ผลกระทบ ต่อลูกค้า คู่ค้า และพนักงาน รวมถึงระดับความสนใจ ผลกระทบ และความสำคัญต่อการสร้างคุณค่าแก่ผู้มีส่วนได้ส่วนเสีย จากนั้นนำประเด็นสำคัญเข้าสู่กระบวนการกำหนดกลยุทธ์และบริหารจัดการให้มีประสิทธิภาพต่อไป

#### 3. การทวนสอบและรับรองผลการประเมิน

บริษัทได้แต่งตั้งคณะกรรมการเพื่อการพัฒนาที่ยั่งยืน มีหน้าที่ในกำหนดเป้าหมาย กลยุทธ์ ตลอดจนแผนการ ดำเนินงาน และคณะกรรมการบรรษัทภิบาล กำกับดูแลการบริหารจัดการความยั่งยืน ติดตามความคืบหน้าผลการ ดำเนินงาน พิจารณา ทบทวน และให้ความเห็นชอบต่อผลการประเมินประเด็นสำคัญด้านความยั่งยืนขององค์กร

### ผลการประเมินประเด็นสำคัญด้านความยั่งยืน

ในปี 2564 บริษัททบทวนหัวข้อประเด็นสำคัญด้านความยั่งยืนเพื่อให้ครอบคลุมบริบทที่เปลี่ยนแปลงไปขององค์กร โดยปรับชื่อประเด็นการดูแลสิ่งแวดล้อม และ นวัตกรรม เป็น การใช้พลังงานทดแทน และการให้โอกาสการเข้าถึง นวัตกรรมด้านดิจิทัลกับสังคม เพื่อให้สอดคล้องกับกลยุทธ์ และแนวทางการบริหารจัดการขององค์กร

คณะกรรมการเพื่อการพัฒนาที่ยั่งยืน ได้กำหนดประเด็นการพัฒนาย่างยั่งยืน 5 ประเด็น หลัก ได้แก่ มุ่งสร้างผล ประโยชน์และผลตอบแทนที่ดี, ใช้ทรัพยากรอย่างคุ้มค่าและเกิดประโยชน์สูงสุด, ส่งเสริมการใช้พลังงานทดแทน, ตอบสนองการพัฒนาเศรษฐกิจและสังคมด้วยนวัตกรรมดิจิทัล และเสริมสร้างความผูกพันของพนักงาน โดยอ้างอิง ประเด็นสำคัญที่ได้จัดทำในปี 2563 และพิจารณาจากแนวโน้มการเปลี่ยนแปลงที่สำคัญในระดับมหภาค ความคิดเห็น จากผู้มีส่วนได้ส่วนเสียที่สำคัญ ประกอบกับการพิจารณาความเสี่ยงและโอกาสที่อาจเกิดขึ้นตลอดห่วงโซ่คุณค่า

ประเด็นการพัฒนาย่างยั่งยืน (Materiality) ทั้ง 5 ถือเป็นประเด็นที่มีผลกระทบด้านเศรษฐกิจ สิ่งแวดล้อม และสังคม ในระดับสูง มีผลกระทบต่อประเมิน การตัดสินใจ หรือความเชื่อมั่นจากผู้มีส่วนได้ส่วนเสียในระดับสูง และจะเป็น ประเด็นที่ถูกนำไปพิจารณาในแผนธุรกิจของบริษัท ทั้งในระยะสั้นและระยะยาว ทั้งนี้ Materiality ยังเชื่อมโยงและ ครอบคลุมถึงการดำเนินงานในประเด็นความยั่งยืนด้านเศรษฐกิจ สิ่งแวดล้อมและ สังคม ที่บริษัทให้ความสำคัญและ ดำเนินการอย่างต่อเนื่อง ภายใต้นโยบายการกำกับดูแลกิจการที่ดี เช่น การพัฒนานวัตกรรมและเทคโนโลยี ความ รับผิดชอบต่อสินค้าและบริการ การใช้พลังงานทดแทน การดูแลและพัฒนาพนักงาน การพัฒนาชุมชนและสังคม ควบคู่กับ การดำเนินธุรกิจของบริษัท





**CARE THE BEAR**  
Change the Climate Change

ลด-โลก-ร้อน

ในปี 2564 บริษัทได้เข้าร่วมเป็นส่วนหนึ่งในการลดก๊าซเรือนกระจก ลดโลกร้อน กับโครงการ Care The Bear บริษัท ยังคงพยายามขับเคลื่อนองค์กร ภายใต้ “Eco-Event” ด้วย 6 กิจกรรมตาม Concept ของโครงการ ได้แก่

1. รณรงค์ให้เดินทางโดยรถสาธารณะหรือเดินทางมาร่วมกัน
2. ลดการใช้กระดาษ พลาสติก จากเอกสารต่าง ๆ และบรรจุภัณฑ์
3. งดการใช้โฟมจากบรรจุภัณฑ์หรือโฟมเพื่อการตกแต่ง
4. ลดการใช้พลังงานจากอุปกรณ์ไฟฟ้าหรือเปลี่ยนไปใช้อุปกรณ์ประหยัดพลังงาน
5. ออกแบบโดยใช้วัสดุตกแต่งที่สามารถกลับมาใช้ใหม่ได้
6. ลดขยะจากอาหารเหลือทิ้งในงานอีเวนต์

และผลจากการเข้าร่วมโครงการ บริษัทได้จัดประชุมคณะกรรมการบริษัท ผ่านสื่ออิเล็กทรอนิกส์ รวม 3 ครั้ง

### ทุกคนสามารถลดโลกร้อนด้วย



และผลจากการดำเนินการตามมาตรการต่าง ๆ นั้น บริษัทสามารถส่งเสริมการใช้พลังงานทดแทนไปยังบริษัท เป้าหมายในระยะแรกนี้ จำนวน 1 โครงการ คิดเป็น 0.25 MWPH และยังคงเดินหน้าดำเนินการให้สอดคล้องกับเป้าหมายที่ตั้งไว้ 5 MWPH ภายในปี 2565 และจากผลการติดตั้งระบบผลิตไฟฟ้าจากพลังงานแสงอาทิตย์ (Solar Rooftop) ภายในสำนักงาน ซึ่งผลิตไฟฟ้าได้ 282 กิโลวัตต์-ชั่วโมง/วัน โดยในปี 2564 บริษัทใช้พลังงานไฟฟ้ารวม 13,648 กิโลวัตต์-ชั่วโมง สามารถประหยัดค่าไฟฟ้าลงได้ จำนวน 355,436 บาท หรือ ร้อยละ 33.25 เมื่อเทียบกับปี 2563



นอกจากการรณรงค์การลดใช้พลังงานไฟฟ้าแล้ว บริษัทยังปรับปรุงกระบวนการจัดการขยะ โดยการคัดแยกขยะให้ถูกต้อง โดยหลัก 3 R (Reduce Reuse Recycle) ควบคู่ไปกับการสร้างจิตสำนึกและการมีส่วนร่วมกับผู้เกี่ยวข้อง ลดการปล่อยของเสียสู่สภาพแวดล้อม ในปี 2564 บริษัทมีปริมาณขยะ Recycle รวม 38 กิโลกรัม นอกจากนี้ บริษัทมีการตรวจวัดคุณภาพสิ่งแวดล้อมในสำนักงานและรอบสถานประกอบการอย่างน้อยปีละ 1 ครั้ง โดยในปี 2564 พบว่าค่ามาตรฐานคุณภาพอากาศ กลิ่น เสียง แสงสว่าง อยู่ในเกณฑ์ปกติตามที่กฎหมายกำหนด



ในปี 2564 บริษัทมีมาตรการปรับอัตราไหลของระบบปั้มน้ำที่ใช้ภายในสำนักงาน เปลี่ยนอุปกรณ์ก๊อกน้ำเป็นแบบประหยัด และปรับอัตราการใช้น้ำในสุขภัณฑ์ภายในอาคาร พร้อมทั้งมีการจัดการน้ำทิ้งอย่างมีประสิทธิภาพ โดยบริษัทมีปริมาณการใช้น้ำรวม 2,155 ลูกบาศก์เมตร ลดลง จำนวน 698 ลูกบาศก์เมตร หรือ ร้อยละ 24.47 เมื่อเทียบกับปี 2563



บริษัทจะยังคงมุ่งมั่นดำเนินการด้านการพัฒนาอย่างยั่งยืนในมิติสิ่งแวดล้อม โดยบูรณาการเป้าหมายลดการใช้ทรัพยากรธรรมชาติ ลดการปล่อยก๊าซเรือนกระจก ลดผลกระทบต่อสิ่งแวดล้อม ตลอดจนห่วงโซ่คุณค่าของการพัฒนาสินค้าและบริการเพื่อยกระดับคุณภาพชีวิตและสิ่งแวดล้อมของทุกคน

### 3.4 การจัดการความยั่งยืนในมิติสังคม

บริษัทได้ให้ความสำคัญกับการสร้างมีส่วนร่วมกับทุกภาคส่วนในสังคม โดยอาศัยนวัตกรรม ความรู้ และความเชี่ยวชาญด้านเทคโนโลยีเข้ามาช่วยเสริมการเติบโตทางธุรกิจควบคู่ไปกับการพัฒนาด้านสังคมและสิ่งแวดล้อม พร้อมทั้งให้ความสำคัญกับการกำกับดูแลกิจการที่ดี และดูแลด้านสิทธิมนุษยชนในทุกกิจกรรมทางธุรกิจรวมถึงห่วงโซ่อุปทานและคู่ค้าทางธุรกิจ

ในปี 2564 บริษัทได้มีการประกาศใช้นโยบายและแนวปฏิบัติด้านความยั่งยืน โดยแอลทีได้ยึดมั่นในการพัฒนาสังคมควบคู่กับการดำเนินธุรกิจอย่างยั่งยืน โดยนำนวัตกรรม และเทคโนโลยีอันชาญฉลาดมาทำงานร่วมกับระบบสื่อสารสู่การพัฒนาเมืองให้เป็นเมืองอัจฉริยะ เพื่อเพิ่มประสิทธิภาพของการให้บริการและการบริหารจัดการเมือง และยกระดับคุณภาพชีวิตของชุมชนและสังคมให้เป็นเมืองน่าอยู่ เมืองทันสมัย ให้ประชาชนในเมืองมีคุณภาพชีวิตที่ดี มีความสุข อย่างยั่งยืน พร้อมกันนี้คณะกรรมการพัฒนาที่ยั่งยืนยังได้กำหนดเป้าหมายในการดำเนินโครงการสำเร็จ อย่างน้อย 1 โครงการภายในปี 2565

#### ด้านสิทธิมนุษยชน

บริษัทมีนโยบายด้านสิทธิมนุษยชน (ดูรายละเอียดได้ที่เว็บไซต์บริษัท [www.alt.co.th](http://www.alt.co.th)) โดยยึดอุดมการณ์ในการดำเนินธุรกิจอย่างมีคุณธรรมยึดมั่นในความรับผิดชอบต่อสังคมและผู้มีส่วนได้เสียทุกกลุ่มตามหลักการกำกับดูแลกิจการที่ดีและจรรยาบรรณ ในด้านการคุ้มครองสิทธิมนุษยชน ได้ให้ความสำคัญต่อการส่งเสริมและพิทักษ์สิทธิมนุษยชนและผู้มีส่วนได้เสียทุกกลุ่ม โดยสนับสนุนและปฏิบัติตามกฎหมาย ข้อบังคับตามมาตรฐานทั้งในระดับประเทศและสากลว่าด้วยสิทธิมนุษยชนอย่างเคร่งครัด โดยเฉพาะอย่างยิ่งการสนับสนุนและปฏิบัติตามข้อตกลงปฏิญญาสากลว่าด้วยสิทธิมนุษยชน (United Nations Universal Declaration of Human Rights : UNDHR) และปฏิญญาว่าด้วยหลักการและสิทธิขั้นพื้นฐานในการทำงานขององค์การแรงงานระหว่างประเทศ (The International Labor Organization (ILO) Declaration on Fundamental Principles and Rights at Work) และให้ความสำคัญต่อการปฏิบัติด้านแรงงานและการเคารพสิทธิมนุษยชนอย่างเป็นธรรม เท่าเทียม และไม่เลือกปฏิบัติ ทั้งในด้านการจ้างงาน การจ่ายค่าตอบแทน การเลื่อนตำแหน่ง การฝึกอบรมและพัฒนาพนักงาน โดยไม่แบ่งแยกความแตกต่างทางเพศ อายุ สถาบันการศึกษา เชื้อชาติ และศาสนา รวมทั้งสนับสนุนการจ้างงานแก่กลุ่มผู้ด้อยโอกาส ได้แก่ ผู้พิการ ผู้สูงอายุ ผู้พิการ เพื่อสร้างโอกาส สร้างอาชีพ และรายได้ที่มั่นคง และเป็นส่วนหนึ่งของการบรรลุเป้าหมายการพัฒนาที่ยั่งยืน (SDGs) ของประเทศและโลก นอกจากนั้น เพื่อให้พนักงานและบุคลากรทุกคนเกิดความรู้สึกผูกพันเป็นครอบครัวเดียวกับองค์กร ในปี 2564 ที่ผ่านมามีคณะกรรมการบริษัทกำหนดให้มีแผนพัฒนาขีดความสามารถตามแผนพัฒนาบุคลากรไม่น้อยกว่าร้อยละ 90

## ชุมชนและสังคม

บริษัทมีอุดมการณ์ในการดำเนินธุรกิจที่ต้องรับผิดชอบต่อสังคมแนวคิดหลักในการพัฒนาสินค้าหรือบริการคือการตอบสนองต่อชุมชนและสังคม เพื่อช่วยยกระดับคุณภาพชีวิตให้ดีขึ้นประชาชนมีความสุขและปลอดภัยมากขึ้น บ้านเมืองสวยงามขึ้น ส่งเสริมให้เกิดการใช้ทรัพยากรอย่างคุ้มค่าพยายามให้มีการใช้โครงสร้างพื้นฐานด้านโทรคมนาคมร่วมกัน ลดการลงทุนที่ซ้ำซ้อน จัดความรกรุงรังของสายสื่อสารที่เป็นผลพวงจากแนวคิดเดิมของเหล่าโอเปอเรเตอร์ ที่ต่างคนต่างพัฒนาโครงข่ายของตนเอง

ในปี 2564 เอแอลทีได้ขับเคลื่อนโครงการพัฒนาเมืองอัจฉริยะ (Smart City) ซึ่งแบ่งลักษณะเมืองอัจฉริยะออกเป็น 7 ลักษณะ ประกอบด้วย Smart Living, Smart People, Smart Governance, Smart Economy, Smart Mobility, Smart Energy และ Smart Environment

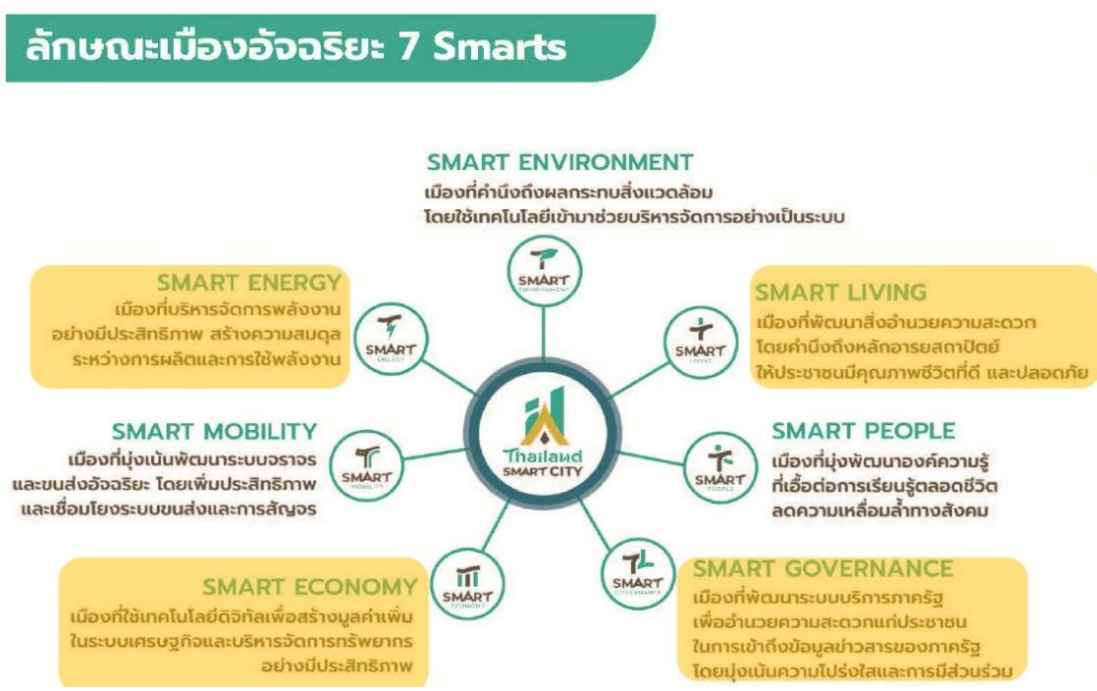

ในระยะแรกนี้ บริษัทได้เร่งเดินหน้าสร้างความเข้าใจและนำเสนอแนวความคิด พัฒนาเมืองให้น่าอยู่ เพื่อให้ประชาชนมีคุณภาพชีวิตที่ดีขึ้น ปลอดภัยและเป็นเมืองที่ใช้เทคโนโลยีดิจิทัลเพื่อเพิ่มคุณค่าในระบบเศรษฐกิจชุมชน ให้กับหน่วยงานภาครัฐและชุมชนรอบข้าง เพื่อพัฒนาไปสู่ Smart Government ไม่ว่าจะเป็น จัดทำศูนย์การตัดสินใจด้านข้อมูลและสั่งการอัจฉริยะด้วย Data Analytic ผ่าน War Room ของหน่วยงานรัฐ มีระบบบริหารจัดการเพื่อการให้บริการ พร้อมระบบบริหารจัดการเหตุการณ์ฉุกเฉิน (Incident Management System) พร้อมทั้งศูนย์บริการประชาชนอัจฉริยะ One Stop Service จัดทำระบบจัดการผู้มาติดต่อ (Visitor Management) พร้อมระบบคิวออนไลน์ด้วย Mobile Service เพื่อลดการแออัดและยังปลอดภัยจากสถานการณ์โควิดในปัจจุบัน



นอกจากนี้ ยังมี ระบบรับบริการ และประสานงานหน่วยงานภายในเมืองซึ่งประกอบไปด้วย ระบบสำหรับการรับเรื่องของเจ้าหน้าที่ สำหรับให้บริการประชาชน และสามารถให้บริการ E-service ส่งเรื่องไปยังหน่วยงานที่เกี่ยวข้องได้อีกทั้งยังสามารถเชื่อมโยงข้อมูลกับระบบต่างๆภายในเมืองได้

บริษัทยังดำเนินธุรกิจด้วยความรับผิดชอบต่อชุมชนและสังคม โดยให้ความสำคัญกับการลดผลกระทบสิ่งแวดล้อมและหลีกเลี่ยงการดำเนินงานที่อาจสร้างผลกระทบต่อคุณภาพชีวิตของชุมชนรอบสถานประกอบการ ในปี 2564 ไม่พบข้อร้องเรียนจากชุมชนในประเด็นด้านสังคมหรือสิ่งแวดล้อม นอกจากนี้ บริษัทยังมีส่วนในการพัฒนาคุณภาพชีวิตและส่งเสริมการมีส่วนร่วมกับชุมชน โดยในปี 2564 บริษัทได้มีกิจกรรมร่วมกับชุมชน โดยได้มอบทุนการศึกษา จำนวน 3 ทุน และมอบของขวัญเนื่องในกิจกรรมวันเด็กแห่งชาติ ให้กับโรงเรียนวัดรวกบางสีทอง ตำบลบางสีทอง อำเภอบางกรวย จังหวัดนนทบุรี

### การพัฒนาทรัพยากรมนุษย์

เพื่อให้พนักงานและบุคลากรทุกคนเกิดความรู้สึกผูกพันเป็นครอบครัวเดียวกับองค์กร โดยในปี 2564 บริษัทมีการดำเนินงานด้านพนักงานที่สำคัญ ดังนี้

#### การจ้างงาน

ข้อมูลจำนวนพนักงานประจำ

รายการ	ALT		GTS		IH		IG		INNOVA		EMAX		รวม
	ชาย	หญิง	ชาย	หญิง	ชาย	หญิง	ชาย	หญิง	ชาย	หญิง	ชาย	หญิง	
พนักงานประจำ	35	37	81	26	4	14	30	4	18	19	24	26	318
พนักงานผู้พิการ				1									1
รวม	35	37	81	27	4	14	30	4	18	19	24	26	319

### การพัฒนาขีดความสามารถ

บริษัทบริหารจัดการการเรียนรู้ทั้งในระดับผู้บริหารและพนักงานโดยดำเนินการผ่านหลักสูตรของสถาบันพัฒนาผู้นำและการเรียนรู้ โดยมีเป้าหมายในการสร้างมาตรฐานด้านการพัฒนาศักยภาพบุคลากรให้เป็นไปในทิศทางเดียวกัน ในปี 2564 เอแอลทีได้จัดให้มีหลักสูตรพัฒนาขีดความสามารถตามแผนพัฒนาบุคลากร จำนวน 10 หลักสูตร โดยมีจำนวนชั่วโมงอบรมหรือกิจกรรมพัฒนาความรู้เฉลี่ยของพนักงาน 12 ชั่วโมงต่อคนต่อปีจากเป้าหมาย 6 ชั่วโมงต่อคนต่อปี หรือคิดเป็นร้อยละ 90.91

## ความปลอดภัย อาชีวอนามัย และสภาพแวดล้อมในการทำงาน

บริษัทให้ความสำคัญต่อสุขภาพและความปลอดภัยของพนักงาน คู่ธุรกิจ และ ลูกค้าโดยยึดหลัก D-M-H-T-T การเว้นระยะห่าง (Distancing), สวมหน้ากากอนามัย (Mask Wearing), หมั่นล้างมือ (Hand Washing), ตรวจวัดอุณหภูมิ (Testing), แอปไทยชนะ (Thai Chana) โดยจัดระบบการทำงานอยู่ที่บ้านหรือ Work from Home และสลับวันเข้าทำงาน Hybrid Working พร้อมจัดเครื่องมือสนับสนุนการทำงานผ่านออนไลน์ เอแอลทีได้กำหนดและบังคับใช้มาตรการต่างๆ ที่สอดคล้องกับกฎหมายและข้อแนะนำต่างๆตามประกาศของทางราชการ

ตลอดปี 2564 บริษัทจึงยังคงสามารถดำเนินงานอย่างต่อเนื่องโดยไม่เกิดการหยุดชะงักจากสถานการณ์การแพร่ระบาดของโควิด19 พร้อมกันนั้นยังคงมุ่งมั่นส่งเสริมการดูแลด้านความปลอดภัยอย่างเข้มงวด และเอแอลทียังพัฒนาและปรับปรุงประสิทธิภาพการดำเนินงานด้านความปลอดภัยอย่างต่อเนื่อง เพื่อลดความเสี่ยงจากการเจ็บป่วย บาดเจ็บ หรือเสียชีวิต และดูแลคุณภาพชีวิตของพนักงานหรือลูกจ้างอย่างเหมาะสม และเพื่อให้เป็นไปตามความต้องการของลูกค้า เอแอลทีจึงได้นำระบบการจัดการอาชีวอนามัย และความปลอดภัยมาปรับใช้ และได้กำหนดเป้าหมายอัตราการเกิดอุบัติเหตุ (Incident Rate : IR) เป็น 0 ทั้งนี้ไม่ พบกรณีการบาดเจ็บจากการทำงานถึงขั้นหยุดงาน

## ความผูกพันของพนักงาน

บริษัทได้จัดให้มีรูปแบบการสื่อสารความระหว่างผู้บริหารระดับสูงและพนักงาน เพื่อให้พนักงานทุกระดับได้รับทราบถึงแนวทางการดำเนินงานขององค์กร อุปสรรคหรือผลกระทบที่อาจจะเกิดขึ้นในการพัฒนาและปรับปรุงประสิทธิภาพการดำเนินงานขององค์กรเป็นประจำอย่างน้อยไตรมาสละ 1 ครั้ง โดยมุ่งเน้นการมีส่วนร่วมและการแสดงความคิดเห็นของพนักงานเป็นสำคัญ และมีการสำรวจความพึงพอใจและความผูกพันของพนักงานต่อองค์กรเป็นประจำทุกปี เพื่อรับทราบถึงระดับความพึงพอใจในประเด็นต่างๆ เพื่อนำข้อมูลนั้นมาพัฒนาการบริหารงานบุคคล

บริษัทมีความเชื่อมั่นว่าการสื่อสารที่ดี และการแลกเปลี่ยนความคิดเห็นระหว่างผู้บริหารและพนักงานจะนำไปสู่สัมพันธภาพที่ดีระหว่างผู้บริหารและพนักงานทุกระดับ ปัญหาหรือความไม่เข้าใจระหว่างกันถูกนำมาปรับปรุงแก้ไขอย่างเหมาะสมและทันที่ อันเป็นปัจจัยสำคัญขั้นพื้นฐานของการพัฒนาเพื่อความยั่งยืน

ปี 2564 บริษัทมีผลประเมินความผูกพันของพนักงานต่อองค์กรร้อยละ 83 จากเป้าหมายร้อยละ 80 และมีพนักงานลาออกจากงานโดยสมัครใจ (Turnover rate) ร้อยละ 10.50 ทั้งกลุ่มกิจการ โดยมีอัตราการลดลงร้อยละ 1.5 เมื่อเทียบกับปี 2563



## ความรับผิดชอบต่อลูกค้า

บริษัทมุ่งมั่นสร้างสรรคณวัตกรรมการดำเนินงานอย่างต่อเนื่องเพื่อส่งมอบสินค้าและบริการที่ตอบสนองความต้องการที่แท้จริงของลูกค้าทั้งด้านคุณภาพและราคาที่เป็นธรรม และเสริมสร้างการเติบโตอย่างยั่งยืนด้วยการใช้กลยุทธ์ความเป็นเลิศในการดำเนินงาน เพื่อให้ลูกค้าเกิดความมั่นใจและได้รับความพึงพอใจสูงสุด และได้จัดให้มีหน่วยงานที่รับผิดชอบให้คำปรึกษาเกี่ยวกับวิธีการแก้ปัญหา การบริการหลังการขาย รวมถึงรับข้อร้องเรียนเมื่อเกิดปัญหา เพื่อนำข้อเสนอแนะไปจัดทำเป็นแผนงานสำหรับปรับปรุงประสิทธิภาพการดำเนินงานให้ดีขึ้น เอลล์ที่ยังมีกระบวนการบริหารความสัมพันธ์ที่ดีกับลูกค้า โดยสำรวจความพึงพอใจของลูกค้าในแต่ละกลุ่มธุรกิจเป็นประจำทุกปี เพื่อวัดระดับความคาดหวัง และความพึงพอใจของลูกค้าและนำเอาความต้องการเชิงลึกของลูกค้ามาพัฒนาต่อยอดเป็นนวัตกรรมใหม่ ๆ ทั้งนี้ในการสำรวจความพึงพอใจของลูกค้าในปี 2564 ผ่านช่องทางอิเล็กทรอนิกส์ได้รับความพึงพอใจจากลูกค้าในระดับ 79.73 % ซึ่งการประเมินในด้านคุณภาพของสินค้าและบริการ 78.92% บริษัทจึงมีแนวทางเร่งปรับปรุงนวัตกรรมของสินค้าให้มีความทันสมัย และไม่มีข้อร้องเรียนจากลูกค้าในเรื่องสำคัญ

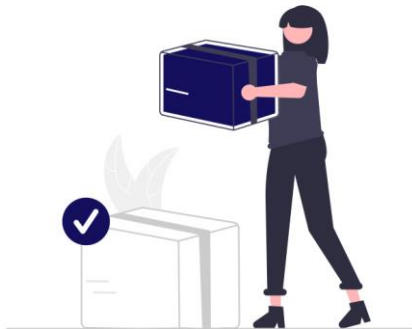

## 4. การวิเคราะห์และคำอธิบายของฝ่ายจัดการ

### การวิเคราะห์และคำอธิบายของฝ่ายจัดการประจำปี

สิ้นสุด ณ วันที่ 31 ธันวาคม 2564

#### บทสรุปผู้บริหาร

บริษัท เอแอลที เทคโนโลยี จำกัด (มหาชน) (“ALT”) มีผลการดำเนินงานตามงบการเงินรวมประจำปี 2564 เปรียบเทียบกับ ปี 2563 สรุปได้ดังนี้

งบกำไรขาดทุน	2564		2563		ล้านบาท	
					YoY เพิ่ม (ลด)	
<b>รายได้</b>						
รายได้จากการขาย	63.19	5.9%	171.87	11.0%	(108.68)	-63.2%
รายได้จากการให้บริการ	675.78	63.0%	1,151.26	73.9%	(475.48)	-41.3%
รายได้จากการให้บริการโครงข่ายฯ	333.67	31.1%	234.42	15.1%	99.26	42.3%
<b>รวมรายได้</b>	<b>1,072.65</b>	<b>100.0%</b>	<b>1,557.54</b>	<b>100.0%</b>	<b>(484.90)</b>	<b>-31.1%</b>
<b>ต้นทุน</b>						
ต้นทุนขาย	(49.73)	-78.7%	(140.26)	-81.6%	(90.53)	-64.5%
ต้นทุนบริการ	(617.45)	-91.4%	(1,042.07)	-90.5%	(424.62)	-40.7%
ต้นทุนบริการโครงข่ายฯ	(323.68)	-97.0%	(276.95)	-118.1%	46.73	16.9%
<b>รวมต้นทุน</b>	<b>(990.85)</b>	<b>-92.4%</b>	<b>(1,459.27)</b>	<b>-93.7%</b>	<b>(468.42)</b>	<b>-32.1%</b>
<b>กำไร (ขาดทุน) ขั้นต้น</b>	<b>81.80</b>	<b>7.6%</b>	<b>98.27</b>	<b>6.3%</b>	<b>(16.47)</b>	<b>-16.8%</b>
<b>รายได้อื่น</b>						
ค่าใช้จ่ายในการขาย	(67.03)	-6.2%	(83.74)	-5.4%	(16.71)	-20.0%
ค่าใช้จ่ายในการบริหาร	(153.06)	-14.3%	(158.71)	-10.2%	(5.65)	-3.6%
กำไร(ขาดทุน)จากอัตราแลกเปลี่ยน	13.46	1.3%	3.31	0.2%	10.15	306.7%
ส่วนแบ่งกำไรจากบริษัทร่วม	(5.04)	-0.5%	(12.98)	-0.8%	7.95	61.2%
ส่วนแบ่งกำไรจากกิจการร่วมค้า	(13.03)	-1.2%	13.97	0.9%	(27.00)	-193.2%
ต้นทุนทางการเงิน	(15.98)	-1.5%	(31.66)	-2.0%	(15.68)	-49.5%
<b>กำไร(ขาดทุน)ก่อนภาษีเงินได้</b>	<b>(131.45)</b>	<b>-12.3%</b>	<b>363.88</b>	<b>23.4%</b>	<b>(495.33)</b>	<b>-136.1%</b>
ภาษีเงินได้ (ค่าใช้จ่าย) รายได้	(1.84)	-0.2%	(94.19)	-6.0%	(92.35)	-98.0%
<b>กำไร(ขาดทุน)สำหรับปี</b>	<b>(133.29)</b>	<b>-12.4%</b>	<b>269.69</b>	<b>17.3%</b>	<b>(402.98)</b>	<b>-149.4%</b>

#### ติดต่อนักลงทุนสัมพันธ์

[www.alt.co.th](http://www.alt.co.th) Email: [IR@alt.co.th](mailto:IR@alt.co.th) โทร (66) 2863-8999

#### ข้อปฏิเสธความรับผิดชอบ

ในเอกสารฉบับนี้อาจจะมีข้อมูลบางส่วนที่เกี่ยวข้องกับการคาดการณ์ในอนาคตโดยใช้ปัจจัยที่เกี่ยวข้องในหลายด้านซึ่งขึ้นอยู่กับความเสี่ยงและความไม่แน่นอนต่างๆซึ่งข้อมูลดังกล่าวรวมถึง แผนธุรกิจ กลยุทธ์ และความเชื่อของบริษัท เอแอลที เทคโนโลยี จำกัด (มหาชน) และบริษัทในกลุ่ม รวมทั้งข้อมูลอื่นที่ไม่ใช่ข้อมูลที่เกิดขึ้นในอดีต ตัวอย่างของคำที่ใช้ในการคาดการณ์ในอนาคต เช่น “อาจจะ”, “จะ”, “คาดว่า”, “ตั้งใจว่า”, “ประมาณ”, “เชื่อว่า”, “ยังคง”, “วางแผนว่า” หรือคำใด ๆ ที่มีความหมายตนเองเดียวกัน เป็นต้น แม้ว่าการคาดการณ์ดังกล่าวจะถูกจัดทำขึ้นจากสมมติฐานและความเชื่อของฝ่ายบริหาร โดยอาศัยข้อมูลที่มีอยู่ในปัจจุบันเป็นพื้นฐานก็ตาม สมมติฐานเหล่านี้ยังคงมีความเสี่ยงและความไม่แน่นอนต่างๆ ซึ่งอาจจะทำให้ผลงาน ผลการดำเนินงาน ความสำเร็จที่เกิดขึ้นจริงแตกต่างจากที่บริษัท เอแอลที เทคโนโลยี จำกัด (มหาชน) และบริษัทในกลุ่มคาดการณ์ไว้ในอนาคต ดังนั้นผู้ใช้ข้อมูลดังกล่าวจึงควรระมัดระวังในการใช้ข้อมูลข้างต้น อีกทั้งบริษัท และผู้บริหาร/พนักงาน ไม่อาจควบคุมหรือรับรองความเกี่ยวข้อง ระยะเวลาที่จะเกิดขึ้น หรือความถูกต้องของข้อมูลดังกล่าว

- รายได้รวมลดลง 484.90 ล้านบาท หรือ 31.1% จาก 1,557.54 ล้านบาท เป็น 1,072.65 ล้านบาท
- รายได้จากการขายสินค้าและบริการลดลง 108.68 ล้านบาท และ 475.48 ล้านบาท หรือลดลง 63.2% และ 41.3% ตามลำดับ เนื่องจากงานโครงการ Smart Grid ที่พัทธยาได้ดำเนินการแล้วเสร็จและส่งมอบ ส่วนโครงการอื่นๆ ยังอยู่ในขั้นตอนดำเนินการและพัฒนาซึ่งจะทยอยรับรู้ตามระดับความสำเร็จต่อไป
- รายได้จากการให้บริการโครงข่ายเพิ่มขึ้น 99.26 ล้านบาท หรือ 42.3% จาก 234.42 ล้านบาท เป็น 333.67 ล้านบาท
- บริษัทมีกำไรขั้นต้น 81.80 ล้านบาท ลดลง 16.47 ล้านบาท หรือ 16.8%
- รายได้อื่นอยู่ในระดับปกติที่ 27.41 ล้านบาท เทียบกับปีก่อนหน้าที่มีรายได้อื่น 535.41 ล้านบาท เนื่องจากได้รับ เงินชดเชยค่าขาดประโยชน์จากข้อพิพาททางกฎหมาย 412.53 ล้านบาท และมีกำไรจากการจำหน่ายทรัพย์สิน 89.28 ล้านบาท
- ค่าใช้จ่ายในการขายลดลง 16.71 ล้านบาท หรือ 20.0 % และค่าใช้จ่ายในการบริหารลดลง 5.65 ล้านบาท หรือ 3.6%
- ต้นทุนทางการเงินลดลง 15.68 ล้านบาท หรือลดลง 49.5% จาก 31.66 ล้านบาท เหลือ 15.98 ล้านบาท ตามการลดลงของยอดหนี้เงินกู้
- บริษัทมีขาดทุนสุทธิ 133.29 ล้านบาท ในปี 2564
- ณ สิ้นปี 2564 บริษัทมีงานในมือ (Backlog) จำนวน 1,307.9 ล้านบาท

#### ติดต่อนักลงทุนสัมพันธ์

[www.alt.co.th](http://www.alt.co.th) Email: [IR@alt.co.th](mailto:IR@alt.co.th) โทร (66) 2863-8999

ข้อปฏิเสธความรับผิดชอบ

ในเอกสารฉบับนี้อาจจะมีข้อมูลบางส่วนที่เกี่ยวข้องกับการคาดการณ์ในอนาคตโดยใช้ปัจจัยที่เกี่ยวข้องในหลายด้านซึ่งจะขึ้นอยู่กับความเสี่ยงและความไม่แน่นอนต่างๆซึ่งข้อมูลดังกล่าวรวมถึง แผนธุรกิจ กลยุทธ์ และความเชื่อของบริษัท เอแอลที เทเลคอม จำกัด (มหาชน) และบริษัทในกลุ่ม รวมทั้งข้อมูลอื่นที่ไม่ใช่ข้อมูลที่เกิดขึ้นในอดีต ตัวอย่างของคำที่ใช้ในการคาดการณ์ในอนาคต เช่น “อาจจะ”, “จะ”, “คาดว่า”, “ตั้งใจว่า”, “ประมาณ”, “เชื่อว่า”, “ยังคง”, “วางแผนว่า” หรือคำใด ๆ ที่มีความหมายตนเองเดียวกัน เป็นต้น แม้ว่าการคาดการณ์ดังกล่าวจะถูกจัดทำขึ้นจากสมมุติฐานและความเชื่อของฝ่ายบริหาร โดยอาศัยข้อมูลที่มีอยู่ในปัจจุบันเป็นพื้นฐานก็ตาม สมมุติฐานเหล่านี้ยังคงมีความเสี่ยงและความไม่แน่นอนต่างๆ ซึ่งอาจจะทำให้ผลงาน ผลการดำเนินงาน ความสำเร็จที่เกิดขึ้นจริงแตกต่างจากที่บริษัท เอแอลที เทเลคอม จำกัด (มหาชน) และบริษัทในกลุ่มคาดการณ์ไว้ในอนาคต ดังนั้นผู้ใช้ข้อมูลดังกล่าวจึงควรระมัดระวังในการใช้ข้อมูลข้างต้น อีกทั้งบริษัท และผู้บริหาร/พนักงาน ไม่อาจควบคุมหรือรับรองความเกี่ยวข้อง ระยะเวลาที่จะเกิดขึ้น หรือความถูกต้องของข้อมูลดังกล่าว

งบแสดงฐานะการเงิน	ล้านบาท		
	31 ธ.ค. 64	31 ธ.ค. 2563	เพิ่ม (ลด)
<b>สินทรัพย์</b>			
สินทรัพย์หมุนเวียน	923.00	1,405.04	(482.03) -34.3%
สินทรัพย์ไม่หมุนเวียน	1,757.21	1,796.56	(39.35) -2.2%
<b>รวมสินทรัพย์</b>	<b>2,680.21</b>	<b>3,201.60</b>	<b>(521.39) -16.3%</b>
<b>หนี้สินและส่วนของผู้ถือหุ้น</b>			
หนี้สินหมุนเวียน	655.93	961.04	(305.10) -31.7%
หนี้สินไม่หมุนเวียน	328.78	409.54	(80.75) -19.7%
<b>รวมหนี้สิน</b>	<b>984.72</b>	<b>1,370.57</b>	<b>(385.86) -28.2%</b>
ทุนจดทะเบียน	566.11	566.11	- 0.0%
ส่วนเกินมูลค่าหุ้นสามัญ	1,341.06	1,341.06	- 0.0%
องค์ประกอบอื่น	33.60	33.17	0.43 1.3%
กำไรสะสม	(245.53)	(110.01)	(135.52) 123.2%
<i>สำรองตามกฎหมาย</i>	<i>62.50</i>	<i>62.50</i>	<i>- 0.0%</i>
<i>ยังไม่ได้จัดสรร</i>	<i>(308.03)</i>	<i>(172.51)</i>	<i>(135.52) 78.6%</i>
ส่วนได้เสียที่ไม่มีอำนาจควบคุม	0.24	0.69	(0.45) -64.9%
<b>รวมส่วนของผู้ถือหุ้น</b>	<b>1,695.49</b>	<b>1,831.02</b>	<b>(135.53) -7.4%</b>
<b>รวมหนี้สินและส่วนของผู้ถือหุ้น</b>	<b>2,680.21</b>	<b>3,201.60</b>	<b>(521.39) -16.3%</b>

- สินทรัพย์รวมลดลง 521.39 ล้านบาท หนี้สินรวมลดลง 385.86 ล้านบาท และมีส่วนของผู้ถือหุ้นลดลง 135.53 ล้านบาท
- สินทรัพย์ที่ลดลงขึ้น ส่วนใหญ่เป็นการลดลงของสินทรัพย์หมุนเวียนซึ่งลดลงจำนวน 482.03 ล้านบาท โดยรายการหลักเป็นการลดลงของเงินสด 244.02 ล้านบาท และการลดลงของลูกหนี้การค้าและสินทรัพย์ที่เกิดจากสัญญา 236.64 ล้านบาท
- หนี้สินที่ลดลง ส่วนใหญ่เป็นการลดลงของยอดหนี้เงินกู้ยืมธนาคารที่ได้ชำระคืน 305.47 ล้านบาท

### อัตราส่วนทางการเงิน

	2564	2563
<b>อัตราส่วนหนี้สิน/ทุน</b>	<b>0.58</b>	<b>0.75</b>
<b>อัตราส่วนหนี้สินที่มีดอกเบี้ยสุทธิ/ทุน</b>	<b>-0.10</b>	<b>-0.06</b>
<b>อัตราส่วนทุนหมุนเวียน</b>	<b>1.41</b>	<b>1.46</b>

### ติดต่อนักลงทุนสัมพันธ์

[www.alt.co.th](http://www.alt.co.th) Email: [IR@alt.co.th](mailto:IR@alt.co.th) โทร (66) 2863-8999

#### ข้อปฏิเสธความรับผิดชอบ

ในเอกสารฉบับนี้อาจจะมีข้อมูลบางส่วนที่เกี่ยวข้องกับการคาดการณ์ในอนาคตโดยใช้ปัจจัยที่เกี่ยวข้องในหลายด้านซึ่งจะขึ้นอยู่กับความเสี่ยงและความไม่แน่นอนต่างๆซึ่งข้อมูลดังกล่าวรวมถึง แผนธุรกิจ กลยุทธ์ และความเชื่อของบริษัท เอแอลที เทคโนโลยี จำกัด (มหาชน) และบริษัทในกลุ่ม รวมทั้งข้อมูลอื่นที่ไม่ใช่ข้อมูลที่เกิดขึ้นในอดีต ตัวอย่างของคำที่ใช้ในการคาดการณ์ในอนาคต เช่น "อาจจะ", "จะ", "คาดว่า", "ตั้งใจว่า", "ประมาณ", "เชื่อว่า", "ยังคง", "วางแผนว่า" หรือคำใด ๆ ที่มีความหมายตนเองเดียวกัน เป็นต้น แม้ว่าการคาดการณ์ดังกล่าวจะถูกจัดทำขึ้นจากสมมติฐานและความเชื่อของฝ่ายบริหาร โดยอาศัยข้อมูลที่มีอยู่ในปัจจุบันเป็นพื้นฐานก็ตาม สมมติฐานเหล่านี้ยังคงมีความเสี่ยงและความไม่แน่นอนต่างๆ ซึ่งอาจจะทำให้ผลงาน ผลการดำเนินงาน ความสำเร็จที่เกิดขึ้นจริงแตกต่างจากที่บริษัท เอแอลที เทคโนโลยี จำกัด (มหาชน) และบริษัทในกลุ่มคาดการณ์ไว้ในอนาคต ดังนั้นผู้ใช้ข้อมูลดังกล่าวจึงควรระมัดระวังในการใช้ข้อมูลข้างต้น อีกทั้งบริษัท และผู้บริหาร/พนักงาน ไม่อาจควบคุมหรือรับรองความเกี่ยวข้อง ระยะเวลาที่จะเกิดขึ้น หรือความถูกต้องของข้อมูลดังกล่าว

บริษัทมีอัตราส่วนหนี้สินต่อทุนค่อนข้างต่ำเพียง 0.58 เท่า ในขณะที่อัตราส่วนหนี้สินที่มีดอกเบี้ยสุทธิต่ำกว่าศูนย์ เนื่องจากบริษัทมียอดรวมของเงินสดและเงินฝากเพื่อการค้าประกันสูงกว่ายอดหนี้เงินกู้ รวมถึงอัตราส่วนทุนหมุนเวียนของบริษัทอยู่ที่ 1.41 เท่า แสดงให้เห็นถึงสภาพคล่องของกิจการยังอยู่ในเกณฑ์ดีมาก

	ล้านบาท	
<b>งบกระแสเงินสด</b>	<b>2564</b>	<b>2563</b>
เงินสดสุทธิได้มาจากกิจกรรมดำเนินงาน	260.42	710.56
เงินสดสุทธิใช้ไปในกิจกรรมลงทุน	(136.64)	34.06
เงินสดสุทธิได้มาจากกิจกรรมจัดหาเงิน	(367.79)	(284.66)
<b>เงินสดและรายการเทียบเท่าเงินสดสุทธิ</b>	<b>(244.02)</b>	<b>459.96</b>
เงินสดและรายการเทียบเท่าเงินสดต้นปี	497.44	37.48
เงินสดและรายการเทียบเท่าเงินสดปลายปี	253.42	497.44

ในปี 2564 บริษัทมีเงินสด ณ ต้นปีจำนวน 497.44 ล้านบาท และมีกระแสเงินสดสุทธิจากการดำเนินงานจำนวนอีก 260.42 ล้านบาท บริษัทได้บริหารเงินสดในมือที่มีอยู่โดยรักษาสมดุลระหว่างการบริหารสภาพคล่อง การลงทุนเพื่อการพัฒนาโครงการ และการบริหารต้นทุนทางการเงินให้มีประสิทธิภาพสูงสุด โดยใช้จ่ายไปในกิจการลงทุน 136.64 ล้านบาท และใช้จ่ายไปในกิจกรรมจัดหาเงิน 367.79 ล้านบาท ซึ่งมีรายการหลักคือการชำระคืนหนี้เงินกู้ยืมธนาคารจำนวน 305.47 ล้านบาท เงินสดส่วนที่เหลือ ณ สิ้นปี 2564 จำนวน 253.42 ล้านบาท คงไว้เพื่อเป็นทุนหมุนเวียนในกิจการ

**ติดต่อนักลงทุนสัมพันธ์**

[www.alt.co.th](http://www.alt.co.th) Email: [IR@alt.co.th](mailto:IR@alt.co.th) โทร (66) 2863-8999

**ข้อปฏิเสธความรับผิดชอบ**

ในเอกสารฉบับนี้อาจจะมีข้อมูลบางส่วนที่เกี่ยวข้องกับการคาดการณ์ในอนาคตโดยใช้ปัจจัยที่เกี่ยวข้องในหลายด้านซึ่งจะขึ้นอยู่กับความเสี่ยงและความไม่แน่นอนต่างๆซึ่งข้อมูลดังกล่าวรวมถึง แผนธุรกิจ กลยุทธ์ และความเชื่อของบริษัท เอแอลที เทคโนโลยี จำกัด (มหาชน) และบริษัทในกลุ่ม รวมทั้งข้อมูลอื่นที่ไม่ใช่ข้อมูลที่เกิดขึ้นในอดีต ตัวอย่างของคำที่ใช้ในการคาดการณ์ในอนาคต เช่น “อาจจะ”, “จะ”, “คาดว่า”, “ตั้งใจว่า”, “ประมาณ”, “เชื่อว่า”, “ยังคง”, “วางแผนว่า” หรือคำใด ๆ ที่มีความหมายตนเองเดียวกัน เป็นต้น แม้ว่าการคาดการณ์ดังกล่าวจะถูกจัดทําขึ้นจากสมมุติฐานและความเชื่อของฝ่ายบริหาร โดยอาศัยข้อมูลที่มีอยู่ในปัจจุบันเป็นพื้นฐานก็ตาม สมมุติฐานเหล่านี้ยังคงมีความเสี่ยงและความไม่แน่นอนต่างๆ ซึ่งอาจจะทำให้ผลงาน ผลการดำเนินงาน ความสำเร็จที่เกิดขึ้นจริงแตกต่างจากที่บริษัท เอแอลที เทคโนโลยี จำกัด (มหาชน) และบริษัทในกลุ่มคาดการณ์ไว้ในอนาคต ดังนั้นผู้ใช้ข้อมูลดังกล่าวจึงควรระมัดระวังในการใช้ข้อมูลข้างต้น อีกทั้งบริษัท และผู้บริหาร/พนักงาน ไม่อาจควบคุมหรือรับรองความเกี่ยวข้อง ระยะเวลาที่จะเกิดขึ้น หรือความถูกต้องของข้อมูลดังกล่าว

## ทิศทางและกลยุทธ์ในการขับเคลื่อนธุรกิจในปี 2565

ผลจากการเปลี่ยนแปลงของเทคโนโลยี กฎระเบียบต่างๆ ตลอดจนนโยบายของภาครัฐ รวมถึงพฤติกรรมของผู้บริโภคที่เปลี่ยนแปลงไปในช่วง 3-4 ปีที่ผ่านมา ได้ส่งผลกระทบต่อสภาพการดำเนินธุรกิจในวงกว้าง การเติบโตของรายได้ได้ถดถอยลง การการแข่งขันมีอัตราสูงขึ้น อัตรากำไรลดต่ำลง บริษัทได้เผชิญกับสถานการณ์เช่นนี้นั้นด้วยเช่นกัน กล่าวคือประสบกับปัญหาการหดตัวของรายได้และผลกำไรที่ลดลง จนเกิดผลขาดทุนตั้งแต่ไตรมาสที่ 3 ของปี 2560 ต่อเนื่องเรื่อยมา

จากแนวโน้มดังกล่าว บริษัทได้ปรับเปลี่ยนกระบวนการทัศน์ครั้งใหญ่ เริ่มตั้งแต่ปรับวิสัยทัศน์และพันธกิจ เพื่อขยายฐานธุรกิจให้กว้างขวางขึ้นกว่าเดิมที่จำกัดอยู่แค่เพียงโครงสร้างพื้นฐานสำหรับกิจการด้านโทรคมนาคม โดยได้ขยายฐานธุรกิจเดิมให้รองรับและเชื่อมโยงไปถึงกิจการด้านพลังงานไฟฟ้าอัจฉริยะ เมืองอัจฉริยะ รวมถึงการพัฒนาความเป็นอยู่ของผู้บริโภคผ่านแพลตฟอร์มต่างๆ

การปรับวิสัยทัศน์ของบริษัท ได้ช่วยให้บริษัทมองเห็นโอกาสแห่งการเติบโตของธุรกิจใหม่ๆ ที่เกี่ยวเนื่องกันได้อย่างกว้างขวาง สามารถต่อยอดการใช้ประโยชน์จากโครงสร้างพื้นฐานด้านโทรคมนาคมที่มีอยู่แล้วของบริษัทได้อย่างมาก เพื่อให้บริการแก่กิจการต่างๆ ทั้งภาครัฐและเอกชน รวมถึงสามารถขยายขอบการให้บริการให้ครอบคลุมไปถึงลูกค้าในประเทศเพื่อนบ้านได้อีกด้วย

ในส่วนของกิจการโครงสร้างพื้นฐานด้านโทรคมนาคม บริษัทก็ได้เร่งเดินหน้าพัฒนาต่อยอดเพื่อส่งเสริมให้ประเทศไทยเป็นศูนย์กลางของโครงสร้างพื้นฐานด้านสื่อสารโทรคมนาคมในระดับภูมิภาค ซึ่งสอดคล้องกับนโยบายของรัฐที่ตั้งเป้าให้ประเทศไทยเป็น ASEAN Digital Hub โดยบริษัทได้ตระหนักว่าเป้าหมายดังกล่าวจะบรรลุได้ต้องอาศัยการมีพันธมิตรที่มีความเชี่ยวชาญที่เป็นเลิศด้านเทคโนโลยีและมีเครือข่ายธุรกิจที่เข้มแข็ง โดยบริษัทได้ประสบความสำเร็จมาเป็นลำดับ มีแนวโน้มการเติบโตที่ชัดเจนขึ้นเรื่อย ๆ

### ธุรกิจโครงสร้างพื้นฐานด้านโทรคมนาคม (Network Infrastructure)

โครงข่ายไฟเบอร์ใยแก้วนำแสง อันเป็นธุรกิจหลักแต่เดิมของบริษัท บริษัทได้วางโครงข่ายหลัก (Backbone Network) ลงทุนครอบคลุมพื้นที่ทั่วประเทศเรียบร้อยแล้ว รวมถึงมีการวางสถานีฐานเพื่อเชื่อมต่อกับโครงข่ายของผู้ประกอบการในประเทศเพื่อนบ้าน ทั้ง เมียนมาร์ ลาว กัมพูชา และมาเลเซีย โดยมีการลงทุนผ่านกิจการร่วมค้า คือบริษัท สมาร์ท อินฟราเน็ต จำกัด (SIC) และ บริษัท อินฟอเมชั่น ไฮเวย์ จำกัด (IH) เพื่อให้บริการแก่ลูกค้าภายในประเทศ และลงทุนผ่านบริษัทย่อย คือ บริษัท อินเทอร์เน็ตเนชั่นแนล เกทเวย์ จำกัด (IGC) เพื่อให้บริการแก่ลูกค้าในต่างประเทศ รวมถึง ลงทุนผ่านบริษัทร่วมคือ เมียนมาร์ อินฟอเมชั่น จำกัด (MIH) ที่เป็นกิจการในเมียนมาร์ให้บริการอินเทอร์เน็ตแก่ลูกค้าในเมืองย่างกุ้ง

#### ติดต่อนักลงทุนสัมพันธ์

[www.alt.co.th](http://www.alt.co.th) Email: [IR@alt.co.th](mailto:IR@alt.co.th) โทร (66) 2863-8999

#### ข้อปฏิเสธความรับผิดชอบ

ในเอกสารฉบับนี้อาจจะมีข้อมูลบางส่วนที่เกี่ยวข้องกับการคาดการณ์ในอนาคตโดยอิงปัจจัยที่เกี่ยวข้องในหลายด้านซึ่งจะขึ้นอยู่กับความเสี่ยงและความไม่แน่นอนต่างๆซึ่งข้อมูลดังกล่าวรวมถึง แผนธุรกิจ กลยุทธ์ และความเชื่อของบริษัท เอแอลที เทเลคอม จำกัด (มหาชน) และบริษัทในกลุ่ม รวมทั้งข้อมูลอื่นที่ไม่ใช่ข้อมูลที่เกิดขึ้นในอดีต ตัวอย่างของคำที่ใช้ในการคาดการณ์ในอนาคต เช่น “อาจจะ”, “จะ”, “คาดว่า”, “ตั้งใจว่า”, “ประมาณ”, “เชื่อว่า”, “ยังคง”, “วางแผนว่า” หรือคำใด ๆ ที่มีความหมายตนเองเดียวกัน เป็นต้น แม้ว่าการคาดการณ์ดังกล่าวจะถูกจัดทำขึ้นจากสมมติฐานและความเชื่อของฝ่ายบริหาร โดยอาศัยข้อมูลที่มีอยู่ในปัจจุบันเป็นพื้นฐานก็ตาม สมมติฐานเหล่านี้ยังคงมีความเสี่ยงและความไม่แน่นอนต่างๆ ซึ่งอาจจะทำให้ผลงาน ผลการดำเนินงาน ความสำเร็จที่เกิดขึ้นจริงแตกต่างจากที่บริษัท เอแอลที เทเลคอม จำกัด (มหาชน) และบริษัทในกลุ่มคาดการณ์ไว้ในอนาคต ดังนั้นผู้ใช้ข้อมูลดังกล่าวจึงควรระมัดระวังในการใช้ข้อมูลข้างต้น อีกทั้งบริษัท และผู้บริหาร/พนักงาน ไม่อาจควบคุมหรือรับรองความเกี่ยวข้อง ระยะเวลาที่จะเกิดขึ้น หรือความถูกต้องของข้อมูลดังกล่าว



ภายใต้สถานการณ์การแพร่ระบาดของ COVID-19 ทำให้ความต้องการใช้งานอินเทอร์เน็ตเพิ่มขึ้นอย่างมาก โดยเฉพาะในเมียนมาร์ แม้จะมีการประกาศสถานการณ์ฉุกเฉินทางการเมือง แต่ปริมาณความต้องการใช้งานอินเทอร์เน็ตยังคงเพิ่มสูงขึ้นกว่า 30% โดยผลประกอบการของ IGC ซึ่งเป็นบริษัทย่อย ที่เป็นผู้ให้บริการแบนด์วิดท์ระหว่างประเทศแก่ลูกค้าที่เป็นผู้ให้บริการโทรศัพท์เคลื่อนที่และผู้ให้บริการอินเทอร์เน็ตรายใหญ่ที่อยู่ในประเทศเพื่อนบ้าน ทำให้มีรายได้สูงขึ้นจากปริมาณการใช้งานแบนด์วิดท์ที่เพิ่มขึ้นดังกล่าว โดยได้ตั้งเป้าที่จะช่วยส่งเสริมให้ประเทศไทยเป็น ASEAN Digital Hub จากความได้เปรียบทางภูมิศาสตร์ของไทยที่มีความเหมาะสมในการเป็นศูนย์กลางการเชื่อมต่อของภูมิภาคอาเซียน ทำให้ประเทศไทยสามารถวางโครงข่ายโทรคมนาคมเชื่อมต่อไปยังประเทศที่เป็นศูนย์กลางการเชื่อมต่ออินเทอร์เน็ต (Internet Hub) ที่สำคัญๆ ของโลก และเชื่อมต่อโดยตรงไปยังภูมิภาคอื่นๆ ได้ด้วยระบบเคเบิลใยแก้วนำแสงภาคพื้นดิน และระบบเคเบิลใต้น้ำ

หลายเดือนที่ผ่านมา IGC ได้พัฒนาปรับปรุงโครงข่ายเพื่อเพิ่มประสิทธิภาพในการเชื่อมต่ออินเทอร์เน็ตระหว่างประเทศ ลดระยะเวลาในการรับ-ส่งข้อมูลให้สั้นมากที่สุด และซึ่งจะทำให้เกิดการเข้าถึงข้อมูลได้ครอบคลุมและรวดเร็วมากยิ่งขึ้น รองรับมาตรฐานการเชื่อมต่อให้บริการโครงข่ายกับลูกค้ากลุ่มใหม่ๆ นอกเหนือจากกลุ่มลูกค้าเดิม เช่น OTT (Over The Top) โดย IGC ได้เริ่มดำเนินโครงการก่อสร้างระบบเคเบิลใต้น้ำและสถานีเชื่อมต่อเคเบิลใต้น้ำในพื้นที่จังหวัดสตูลเป็นโครงการแรกของ IGC ในธุรกิจให้บริการเคเบิลใต้น้ำในพื้นที่จังหวัดสตูล เพื่อเชื่อมต่อระบบเคเบิลใต้น้ำในโครงการเคเบิลใต้น้ำระหว่างประเทศ ในส่วนของเส้นทางประเทศไทยฝั่งทะเลอันดามันไปยังจุดเชื่อมต่อในมหาสมุทรอินเดีย เพื่อรองรับการเชื่อมโยงระบบสื่อสารระหว่างประเทศในภูมิภาคเอเชียตะวันออกเฉียงใต้ และอินเดีย

ทั้งนี้โครงการระบบเคเบิลใต้น้ำ ที่ IGC เข้าไปมีส่วนร่วมในการให้บริการ เป็นโครงการร่วมกันระหว่างผู้ให้บริการด้านโทรคมนาคมและ OTT มีความยาวกว่า 8,000 กิโลเมตร มีจุดการเชื่อมต่อโดยเริ่มต้นจากประเทศสิงคโปร์ มาเลเซีย ประเทศไทย เมียนมาร์ และไปสิ้นสุดที่ประเทศอินเดีย ระบบเคเบิลใยแก้วนำแสง มีจำนวนคูใยแก้วนำแสงตามแนวเส้นทางหลักทั้งสิ้น 12 คูใยแก้วนำแสง (fiber pairs) โดยระบบรองรับความจุในการสื่อสารข้อมูลได้มากกว่า 200 เทราบิตต่อวินาที (Tbps) ซึ่งคาดว่าจะสามารถดำเนินการก่อสร้างในส่วนโครงสร้างหลักของสถานีเชื่อมต่อเคเบิลใต้น้ำเสร็จสิ้นพร้อมรับรู้อย่างได้ในไตรมาสที่ 2 ปี 2565

ปัจจุบัน IGC ซึ่งเป็นหนึ่งในบริษัทย่อยที่ ALT ตั้งเป้าให้เป็นกลไกหลักในการขับเคลื่อนยุทธศาสตร์ธุรกิจ และได้เริ่มให้บริการแก่ลูกค้าต่างประเทศในระดับ World Class ซึ่งเป็นผู้ให้บริการแนวหน้าในกลุ่มอุตสาหกรรมประเภท OTT โดยมีสัญญาให้บริการระยะยาวทั้งการให้บริการโครงข่ายโทรคมนาคมและบริการสถานีเชื่อมต่อเคเบิลใต้น้ำในพื้นที่จังหวัดสตูล ซึ่งเป็นจุดเริ่มต้นที่ดีในธุรกิจให้บริการระบบเคเบิลใต้น้ำที่ได้รับความไว้วางใจ และเชื่อมั่นในประสิทธิภาพโครงข่ายโทรคมนาคมของบริษัท

#### ติดต่อนักลงทุนสัมพันธ์

[www.alt.co.th](http://www.alt.co.th) Email: [IR@alt.co.th](mailto:IR@alt.co.th) โทร (66) 2863-8999

#### ข้อปฏิเสธความรับผิดชอบ

ในเอกสารฉบับนี้อาจจะมีข้อมูลบางส่วนที่เกี่ยวข้องกับการคาดการณ์ในอนาคตโดยใช้ปัจจัยที่เกี่ยวข้องในหลายด้านซึ่งจะขึ้นอยู่กับความเสี่ยงและความไม่แน่นอนต่างๆ ซึ่งข้อมูลดังกล่าวรวมถึง แผนธุรกิจ กลยุทธ์ และความเชื่อของบริษัท เอแอลที เทเลคอม จำกัด (มหาชน) และบริษัทในกลุ่ม รวมทั้งข้อมูลอื่นที่ไม่ใช่ข้อมูลที่เกิดขึ้นในอดีต ตัวอย่างของคำที่ใช้ในการคาดการณ์ในอนาคต เช่น “อาจจะ”, “จะ”, “คาดว่า”, “ตั้งใจว่า”, “ประมาณ”, “เชื่อว่า”, “ยังคง”, “วางแผนว่า” หรือคำใด ๆ ที่มีความหมายตนเองเดียวกัน เป็นต้น แม้ว่าการคาดการณ์ดังกล่าวจะถูกจัดทาสีจากสมมุติฐานและความเชื่อของฝ่ายบริหาร โดยอาศัยข้อมูลที่มีอยู่ในปัจจุบันเป็นพื้นฐานก็ตาม สมมุติฐานเหล่านี้ยังคงมีความเสี่ยงและความไม่แน่นอนต่างๆ ซึ่งอาจจะทำให้ผลงาน ผลการดำเนินงาน ความสำเร็จที่เกิดขึ้นจริงแตกต่างจากที่บริษัท เอแอลที เทเลคอม จำกัด (มหาชน) และบริษัทในกลุ่มคาดการณ์ไว้ในอนาคต ดังนั้นผู้ใช้ข้อมูลดังกล่าวจึงควรระมัดระวังในการใช้ข้อมูลข้างต้น อีกทั้งบริษัท และผู้บริหาร/พนักงาน ไม่อาจควบคุมหรือรับรองความเกี่ยวข้อง ระยะเวลาที่จะเกิดขึ้น หรือความถูกต้องของข้อมูลดังกล่าว

ในปี 2565 ยังคงมีแนวโน้มที่เติบโตอย่างต่อเนื่อง ลูกค้านำเข้าประเทศนอกเหนือจากลูกค้ากลุ่ม OTT ยังมีลูกค้าในกลุ่ม Hyper scaler ที่เป็นผู้ให้และใช้บริการฐานข้อมูลขนาดใหญ่ มีความสนใจที่จะเข้ามาลงทุนในประเทศไทยมากขึ้น ยังเป็นการเพิ่มโอกาสที่จะใช้ประโยชน์ในทรัพย์สินโครงการของบริษัทได้มากขึ้น

โครงสร้างพื้นฐานโทรคมนาคมด้านโครงข่ายใยแก้วนำแสง ที่บริษัทได้ลงทุนผ่านกิจการร่วมค้า SIC เพื่อร่วมส่งเสริมการจัดระเบียบสายสื่อสารบนถนนสายหลักทั่วประเทศ มีความคืบหน้าเป็นลำดับ ซึ่งเป็นพื้นฐานของการพัฒนาเมืองไปสู่เมืองอัจฉริยะต่อไป

### ธุรกิจพลังงานอัจฉริยะ (Smart Grid & Smart Energy)

สืบเนื่องจากงานให้บริการวางระบบและติดตั้งโครงข่ายไฟฟ้าอัจฉริยะเมืองพัทยา จังหวัดชลบุรี ให้กับการไฟฟ้าส่วนภูมิภาค ซึ่งเป็นโครงการนำร่องด้านโครงข่ายไฟฟ้าอัจฉริยะของประเทศไทย และมีความเป็นไปได้สูงที่รัฐจะขยายขนาดของโครงการให้ครอบคลุมหัวเมืองสำคัญทั่วประเทศ จึงเป็นธุรกิจที่มีโอกาสเติบโตสูง ในปี 2563 บริษัทได้ลงทุนซื้อกิจการของ บริษัท เอ็นเนอร์จี แม็คซ์ จำกัด ซึ่งเป็นโรงงานผู้ผลิต Smart Meter ให้กับการไฟฟ้าส่วนภูมิภาค ทั้งนี้เพื่อรองรับโอกาสแห่งการเติบโต ปัจจุบันโครงการดังกล่าวได้สำเร็จลุล่วงไปด้วยดี บริษัทสามารถส่งมอบงานให้กับลูกค้าได้ตามกำหนด

รวมทั้ง บริษัทได้ขยายธุรกิจเข้าสู่ธุรกิจบริการจัดการพลังงาน โดยเป็นผู้ลงทุนและติดตั้งระบบและอุปกรณ์ Solar Rooftop ให้กับภาครัฐและภาคเอกชนต่าง เช่น ผู้ประกอบการกลุ่มธุรกิจโรงงานและอุตสาหกรรมขนาดกลาง เพื่อผลิตกระแสไฟฟ้าให้กับลูกค้าเพื่อใช้งาน โดยบริษัทได้รับค่าตอบแทนเป็นค่าบริการจัดการพลังงานซึ่งมีราคาสูงกว่าค่ากระแสไฟฟ้าที่ลูกค้าต้องจ่าย โดยลูกค้าไม่มีภาระรายจ่ายใดๆ โครงการดังกล่าววนออกเหนือจากช่วยลดค่าใช้จ่ายให้กับลูกค้าแล้ว ยังมีส่วนร่วมในการรักษาสีสิ่งแวดล้อม ช่วยกันลดปริมาณการปล่อยก๊าซเรือนกระจกด้วยการใช้พลังงานทดแทน

### ธุรกิจเมืองอัจฉริยะ (Smart City)

บริษัทได้มีการนำสายไฟฟ้าและสายสื่อสารลงใต้ดิน เพื่อให้เมืองมีความสวยงาม และปลอดภัย โดยบริษัทจะมีการติดตั้ง เสาไฟอัจฉริยะ (Smart Pole) ที่สามารถรองรับการเชื่อมต่ออุปกรณ์ต่างๆ เพื่อสังเกตการณ์เกี่ยวกับความเป็นอยู่และสุขอนามัยของประชาชน ทั้งในเรื่องมลพิษ และฝุ่นละออง การจราจร รวมถึงเป็นจุดชาร์จไฟสำหรับยานยนต์ไฟฟ้า

### ธุรกิจแพลตฟอร์มอัจฉริยะ

เปิดรับโอกาสที่จะพัฒนาแพลตฟอร์มเพื่อเป็นบริการเสริมการใช้งานในอุปกรณ์ต่างๆ ที่เกี่ยวเนื่องกับระบบเมืองอัจฉริยะ และระบบพลังงานอัจฉริยะ เช่น พัฒนาซอฟต์แวร์เพื่ออ่านป้ายทะเบียนรถยนต์ สำหรับการเก็บค่าบริการผ่านทางและจอดรถ เป็นต้น

#### ติดต่อนักลงทุนสัมพันธ์

[www.alt.co.th](http://www.alt.co.th) Email: [IR@alt.co.th](mailto:IR@alt.co.th) โทร (66) 2863-8999

#### ข้อปฏิเสธความรับผิดชอบ

ในเอกสารฉบับนี้อาจจะมีข้อมูลบางส่วนที่เกี่ยวข้องกับการคาดการณ์ในอนาคตโดยอิงปัจจัยที่เกี่ยวข้องในหลายด้านซึ่งจะขึ้นอยู่กับความเสี่ยงและความไม่แน่นอนต่างๆซึ่งข้อมูลดังกล่าวรวมถึง แผนธุรกิจ กลยุทธ์ และความเชื่อของบริษัท เอแอลที เทเลคอม จำกัด (มหาชน) และบริษัทในกลุ่ม รวมทั้งข้อมูลอื่นที่ไม่ใช่ข้อมูลที่เกิดขึ้นในอดีต ตัวอย่างของคำที่ใช้ในการคาดการณ์ในอนาคต เช่น “อาจจะ”, “จะ”, “คาดว่า”, “ตั้งใจว่า”, “ประมาณ”, “เชื่อว่า”, “ยังคง”, “วางแผนว่า” หรือคำใด ๆ ที่มีความหมายตนเองเดียวกัน เป็นต้น แม้ว่าการคาดการณ์ดังกล่าวจะถูกจัดทำขึ้นจากสมมติฐานและความเชื่อของฝ่ายบริหาร โดยอาศัยข้อมูลที่มีอยู่ในปัจจุบันเป็นพื้นฐานก็ตาม สมมติฐานเหล่านี้ยังคงมีความเสี่ยงและความไม่แน่นอนต่างๆ ซึ่งอาจจะทำให้ผลงาน ผลการดำเนินงาน ความสำเร็จที่เกิดขึ้นจริงแตกต่างจากที่บริษัท เอแอลที เทเลคอม จำกัด (มหาชน) และบริษัทในกลุ่มคาดการณ์ไว้ในอนาคต ดังนั้นผู้ใช้ข้อมูลดังกล่าวจึงควรระมัดระวังในการใช้ข้อมูลข้างต้น อีกทั้งบริษัท และผู้บริหาร/พนักงาน ไม่อาจควบคุมหรือรับรองความเกี่ยวข้อง ระยะเวลาที่จะเกิดขึ้น หรือความถูกต้องของข้อมูลดังกล่าว

## 5. ข้อมูลทั่วไปและข้อมูลสำคัญอื่น

### 5.1 ข้อมูลทั่วไปของบริษัท

#### ข้อมูลบุคคลอ้างอิงอื่นๆ

##### นายทะเบียนหลักทรัพย์

##### บริษัท ศูนย์รับฝากหลักทรัพย์ (ประเทศไทย) จำกัด

ที่ตั้งสำนักงานใหญ่	ชั้น 1 อาคารตลาดหลักทรัพย์แห่งประเทศไทย อาคารบี เลขที่ 93 ถนนรัชดาภิเษก แขวงดินแดง เขตดินแดง กรุงเทพฯ 10400
โทรศัพท์	(662) 009 - 9000
โทรสาร	(662) 009 - 9991

##### ผู้สอบบัญชี

##### บริษัท ไพร์ซวอเตอร์เฮาส์คูเปอร์ส เอบีเอส จำกัด

ที่ตั้งสำนักงานใหญ่	179/74-80 ถนนสาทรใต้ แขวงทุ่งมหาเมฆ เขตสาทร กรุงเทพฯ 10120
โทรศัพท์	(662) 344 - 1000
โทรสาร	(662) 286 - 5050



## 5.2 ข้อมูลสำคัญอื่น

5.2.1 สรุปสัญญาที่สำคัญ ณ สิ้นปี 2564 บริษัทและบริษัทย่อย มีสัญญาที่สำคัญดังนี้

5.2.1.1 สัญญาขอใช้พื้นที่: บริษัทมีการทำสัญญาขอใช้พื้นที่หลายฉบับ เพื่อใช้ในการประกอบธุรกิจโดยสัญญาที่สำคัญดังนี้

### บริษัท เอแอลที เทเลคอม จำกัด (มหาชน)

สัญญา	คู่สัญญา	วัตถุประสงค์	รายละเอียด
ฉบับที่ 1 สัญญาอนุญาตให้ใช้พื้นที่เพื่อติดตั้งโครงข่ายเคเบิลใยแก้วนำแสง (Cable Fiber Optic) และให้สิทธิบริหารจัดการโครงข่ายเคเบิลใยแก้วนำแสง ในพื้นที่เขตอุตสาหกรรม นวนคร ปทุมธานี	บริษัท นวนคร จำกัด (มหาชน)	เพื่อติดตั้งโครงข่ายโทรคมนาคมความเร็วสูงและอุปกรณ์	<p><b>อัตราค่าตอบแทน</b></p> <p>บริษัทตกลงจ่ายค่าสิทธิการใช้พื้นที่ และค่าตอบแทนเป็นส่วนแบ่งรายได้ตามเงื่อนไขที่กำหนดในสัญญา</p> <p><b>ระยะเวลา</b></p> <p>16 ปี เริ่มตั้งแต่วันที่ 1 กันยายน 2560 ถึงวันที่ 31 สิงหาคม 2576</p> <p><b>การต่ออายุ</b></p> <p>ก่อนครบกำหนดระยะเวลาไม่น้อยกว่า 1 (หนึ่ง) ปี ผู้ให้พื้นที่ตกลงให้คำมั่นว่าจะให้สิทธิแก่บริษัทต่อไปอีก 2 ครั้ง ครั้งละ 5 (ห้า) ปี</p> <p><b>การเลิกสัญญา</b></p> <ol style="list-style-type: none"> <li>กรณีบริษัทไม่อาจจัดให้มีการติดตั้งโครงข่ายเคเบิลใยแก้วนำแสงในพื้นที่โครงการให้ได้มาตรฐานอันเป็นที่ยอมรับได้โดยทั่วไปตามวัตถุประสงค์ของสัญญา</li> <li>คู่สัญญาทั้งสองฝ่ายตกลงร่วมกันเป็นลายลักษณ์อักษร</li> <li>ฝ่ายหนึ่งฝ่ายใดผิดสัญญา และเมื่อได้รับหนังสือแจ้งให้ดำเนินการแก้ไข หากไม่แก้ไขให้แล้วเสร็จภายใน 30 วัน นับแต่วันที่ได้รับหนังสือดังกล่าว</li> <li>การนิคมอุตสาหกรรมแห่งประเทศไทย หรือหน่วยงานอื่นใดของรัฐวิสาหกิจ หรือหน่วยงานราชการ หรือองค์กรอิสระ และ/หรือศาลมีคำสั่งใดๆ มิให้มีการดำเนินการ หรือมีคำสั่งให้ระงับการดำเนินการใดๆ ตามสัญญา</li> </ol> <p><b>เงื่อนไขสำคัญ</b></p> <p>กรณีสัญญาสิ้นสุดลง ผู้ให้พื้นที่ที่มีสิทธิขอซื้อทรัพย์สินของบริษัทได้ในราคาตลาด ณ วันที่สัญญานี้สิ้นสุดลง หรือราคาที่คู่สัญญาทั้งสองฝ่ายได้ตกลงกัน</p>

สัญญา	คู่สัญญา	วัตถุประสงค์	รายละเอียด
ฉบับที่ 2 สัญญาให้ใช้พื้นที่เพื่อติดตั้งอุปกรณ์เพื่อให้บริการอินเทอร์เน็ตไร้สาย บริการอินเทอร์เน็ต FTTS บนสถานีรถไฟ และระบบกล้องวงจรปิดบนรถไฟ	บริษัท วี จี ไอ โกลบอล มีเดีย จำกัด (มหาชน)	เพื่อติดตั้งอุปกรณ์โทรคมนาคม และสายเคเบิลใยแก้วนำแสง	<p>อัตราค่าตอบแทน</p> <p>บริษัทชำระค่าใช้พื้นที่เป็นรายปี และส่วนแบ่งรายได้จากการให้บริการตามที่กำหนดในสัญญา</p> <p><u>ระยะเวลา</u></p> <p>ถึงวันที่ 4 ธันวาคม 2572</p> <p><u>การต่ออายุ</u></p> <p>เป็นไปตามสิทธิที่ผู้ได้รับสิทธิบริหารจัดการพื้นที่ที่ได้รับจากผู้ให้บริการด้านระบบขนส่งมวลชน</p> <p><u>การเลิกสัญญา</u></p> <ol style="list-style-type: none"> <li>สิทธิบริหารจัดการพื้นที่ของผู้ใช้พื้นที่ที่ได้รับจากผู้ให้บริการด้านระบบขนส่งมวลชนสิ้นสุด หรือถูกยกเลิก หรือมีคำสั่งจากหน่วยงานราชการที่เกี่ยวข้องให้การดำเนินการตามสัญญาสิ้นสุดลง</li> <li>ทั้งสองฝ่ายตกลงร่วมกันเป็นลายลักษณ์อักษร</li> <li>ฝ่ายใดฝ่ายหนึ่ง ปิดกิจการ ชำระบัญชี หรือมีหนี้สินส่วนตัว จนกระทั่งถูกพิทักษ์ทรัพย์ ถูกฟ้องล้มละลาย</li> </ol> <p><u>เงื่อนไขสำคัญ</u></p> <p>กรรมสิทธิ์ในอุปกรณ์โทรคมนาคมเป็นของบริษัท เมื่อครบกำหนด บริษัทจะซื้อถอนวัสดุอุปกรณ์ที่นำไปติดตั้งในพื้นที่ออกทั้งหมด</p>
ฉบับที่ 3 สัญญาอนุญาตให้ใช้พื้นที่ติดตั้งระบบโครงข่ายสื่อสารโทรคมนาคม เพื่อให้สิทธิบริหารจัดการโครงข่ายเคเบิลใยแก้วนำแสง (Cable Fiber Optic) ภายในอาคารพักอาศัย บริเวณจามจุรี (CU TERRACE)	จุฬาลงกรณ์มหาวิทยาลัย	เพื่อติดตั้งโครงข่ายโทรคมนาคมความเร็วสูงและอุปกรณ์	<p>อัตราค่าตอบแทน</p> <p>ค่าตอบแทนการอนุญาตให้ใช้พื้นที่ (ชำระครั้งเดียว) และค่าตอบแทนในลักษณะส่วนแบ่งรายได้ที่เกิดขึ้นจากการให้บริการโครงข่ายโทรคมนาคมตามอัตราที่กำหนดในสัญญา โดยมีกำหนดชำระเป็นรายปี</p> <p><u>ระยะเวลา</u></p> <p>10 ปี เริ่มตั้งแต่วันที่ 2 กรกฎาคม 2561 ถึงวันที่ 1 กรกฎาคม 2571</p> <p><u>การต่ออายุ</u></p> <p>บริษัทแจ้งให้คู่สัญญาทราบล่วงหน้าไม่น้อยกว่า 30 วัน</p> <p><u>การเลิกสัญญา</u></p> <ol style="list-style-type: none"> <li>บริษัทผิดนัดไม่ชำระค่าตอบแทนตามที่กำหนดในสัญญา</li> </ol>

สัญญา	คู่สัญญา	วัตถุประสงค์	รายละเอียด
			<p>2. คู่สัญญาฝ่ายใดฝ่ายหนึ่งผิดสัญญาและไม่ดำเนินการแก้ไขให้แล้วเสร็จภายใน 30 วัน อีกฝ่ายหนึ่งมีสิทธิบอกเลิกสัญญาได้ทันที</p> <p>3. ทั้งสองฝ่ายตกลงร่วมกันเป็นลายลักษณ์อักษร</p> <p>4. ฝ่ายใดฝ่ายหนึ่ง ปิดกิจการ ชำระบัญชี หรือมีหนี้สินล้นพ้นตัว จนกระทั่งถูกพิทักษ์ทรัพย์ ถูกฟ้องล้มละลาย</p> <p>5. มีคำสั่งจากหน่วยงานราชการที่เกี่ยวข้องให้การดำเนินการตามสัญญาสิ้นสุดลง</p> <p><b>เงื่อนไขสำคัญ</b></p> <p>1. บริษัทเป็นผู้ได้รับสิทธิแต่เพียงผู้เดียว (Exclusive) ในการติดตั้งโครงข่ายโทรคมนาคมและการบริหารจัดการด้านการให้บริการโทรคมนาคมในพื้นที่</p> <p>2. กรรมสิทธิ์ในอุปกรณ์โทรคมนาคมเป็นของบริษัท เมื่อครบกำหนดบริษัทจะระงับถอนวัสดุอุปกรณ์ที่นำไปติดตั้งในพื้นที่ออกทั้งหมด แต่คู่สัญญามีสิทธิขอซื้อโครงข่ายโทรคมนาคมของบริษัทได้ในราคาตลาด ณ วันที่สัญญาสิ้นสุดลง หรือราคาที่ทั้งสองฝ่ายได้ตกลงร่วมกัน</p>

5.2.1.2 สัญญาเงินกู้ยืม: กลุ่มบริษัทมีการทำสัญญาเงินกู้ยืมกับสถาบันการเงินหลายฉบับ โดยสัญญาที่สำคัญมีดังนี้

สัญญา	คู่สัญญา	วัตถุประสงค์	รายละเอียด
กู้ยืมระยะยาว จำนวน 4 ฉบับ	สถาบันการเงิน หลายแห่ง	เพื่อเป็นเงินทุนในการ จัดหาสายใยแก้วนำ แสง และลงทุนใน โครงข่ายเคเบิลใยแก้ว นำแสงให้เช่า	<p><b>วงเงินรวม</b> 427.82 ล้านบาท</p> <p><b>ระยะเวลา</b> 36 - 60 เดือน</p> <p><b>หลักประกัน และการค้ำประกัน</b></p> <ul style="list-style-type: none"> <li>- มอบสิทธิเงินฝากประจำ</li> <li>- มอบอำนาจการรับเงินค่าเช่าโครงข่ายให้แก่ผู้ให้กู้</li> <li>- บริษัท เอแอลที เทเลคอม จำกัด(มหาชน), นางปริญาภรณ์ ตั้งเผ่าศักดิ์, นางสาวปรีญาพรรณ ภูวกุล และนายปยุต ภูวกุลวงศ์ เป็นผู้ค้ำประกัน</li> </ul>

สัญญา	คู่สัญญา	วัตถุประสงค์	รายละเอียด
			<p><u>เงื่อนไขอื่น</u></p> <p>1. บริษัทและบริษัทย่อยจะไม่ชำระคืนต้นเงินกู้ให้แก่ธนาคาร ก่อนกำหนดเวลา หากบริษัทชำระคืนต้นเงินกู้ทั้งหมด หรือ บางส่วนก่อนกำหนดเวลา หรือเกินกว่าจำนวนที่ต้องชำระในแต่ละงวด จะต้องเสียค่าธรรมเนียมตามที่ระบุในสัญญา</p> <p>2. กิจการรวมค่าตกลงที่จะดำรงอัตราส่วนของหนี้สินรวมต่อส่วนของผู้ถือหุ้น (Debt to Equity Ratio) ของบริษัท ไม่เกินกว่า 3 ต่อ 1 เท่า และตกลงที่จะดำรงอัตราส่วนความสามารถในการชำระหนี้ (DSCR : Debt Service Coverage Ratio) ไว้ในอัตราส่วน ไม่น้อยกว่า 1.25 เท่า ตลอดอายุสัญญาเงินกู้</p>
กู้ยืมระยะสั้น	สถาบันการเงิน หลายแห่ง	เพื่อเป็นเงินทุน หมุนเวียน	<p><u>วงเงิน</u></p> <p>20 - 450 ล้านบาท</p> <p><u>ระยะเวลา</u></p> <p>ไม่เกิน 1 ปี</p> <p><u>หลักประกัน และการค้ำประกัน</u></p> <ul style="list-style-type: none"> <li>- มอบสิทธิเงินฝากประจำ</li> <li>- จดจำนองที่ดิน พร้อมสิ่งปลูกสร้าง เป็นประกัน</li> <li>- บริษัท เอแอลที เทเลคอม จำกัด(มหาชน), บริษัท กรู๊ปเทคโนโลยีชั่น จำกัด, บริษัท ไอ ทเวนตี้ วัน อินเทอร์เน็ต คอร์ปอเรชั่น จำกัด, นางปรีญาภรณ์ ตั้งเฝ้าศักดิ์, นางสาวปรีญาพรธร ภูวกุล และ นายปยุต ภูวกุลวงศ์ เป็นผู้ค้ำประกัน</li> </ul>

### 5.3 ข้อพิพาททางกฎหมาย

- ไม่มี -

### 5.4 ตลาดรอง

- ไม่มี -

## 5.5 สถาบันการเงินที่ติดต่อประจำ

### ธนาคารกสิกรไทย จำกัด (มหาชน)

400/22 ถนนพหลโยธิน แขวงสามเสนใน เขตพญาไท กรุงเทพมหานคร 10400

### ธนาคารกรุงไทย จำกัด (มหาชน)

10 ถนนสุขุมวิท แขวงคลองเตย เขตคลองเตย กรุงเทพมหานคร 10110

### ธนาคารทหารไทยธนชาติ จำกัด (มหาชน)

3000 ถนนพหลโยธิน แขวงจอมพล เขตจตุจักร กรุงเทพฯ 10900

### ธนาคารแลนด์ แอนด์ เฮ้าส์ จำกัด (มหาชน)

- 1 อาคารคิวิเฮ้าส์ลุมพินี ถนนสาทรใต้ แขวงทุ่งมหาเมฆ เขตสาทร กรุงเทพมหานคร 10120

### ธนาคารเพื่อการส่งออกและนำเข้าแห่งประเทศไทย

อาคารเอ็กซ์ิม 1193 ถนนพหลโยธิน แขวงพญาไท เขตพญาไท กรุงเทพมหานคร 10400

### ธนาคารอิสลามแห่งประเทศไทย

66 อาคารคิวิเฮ้าส์อโศก ชั้น 21,22, M ถนนสุขุมวิท 21 แขวงคลองเตยเหนือ เขตวัฒนา กรุงเทพมหานคร 10110

### ธนาคารไทยพาณิชย์ จำกัด (มหาชน)

9 ถนนรัชดาภิเษก เขตจตุจักร กรุงเทพมหานคร 10900

### ธนาคารยูโอบี จำกัด (มหาชน)

191 ถนนสาทรใต้ กรุงเทพมหานคร 10120





# ส่วนที่ 2

## การกำกับดูแลกิจการ

### 6. นโยบายการกำกับดูแลกิจการ

#### 6.1 ภาพรวมของนโยบายและแนวปฏิบัติการกำกับดูแลกิจการ

คณะกรรมการบริษัทให้ความสำคัญกับนโยบายการกำกับดูแลกิจการที่ดี โดยเชื่อมั่นว่า การกำกับดูแลกิจการที่ดีแสดงถึงการมีระบบบริหารจัดการที่มีประสิทธิภาพ โปร่งใส และสามารถตรวจสอบได้ ซึ่งช่วยสร้างความเชื่อมั่นให้แก่ผู้ถือหุ้น นักลงทุน ผู้มีส่วนได้เสีย และผู้ที่เกี่ยวข้องทุกฝ่าย อันจะนำไปสู่การสร้างความสามารถในการแข่งขัน การเพิ่มมูลค่า และการเติบโตอย่างยั่งยืนของบริษัท

ทั้งนี้ บริษัทได้มีการนำหลักการกำกับดูแลกิจการที่ดีสำหรับบริษัทจดทะเบียนของสำนักงานคณะกรรมการกำกับหลักทรัพย์และตลาดหลักทรัพย์ ปี 2560 มาเป็นแนวทาง เพื่อให้กลุ่มกิจการมีผลประกอบการที่ดีในระยะยาว และสร้างคุณค่าให้กิจการอย่างยั่งยืน และได้เผยแพร่นโยบายการกำกับดูแลกิจการ และจริยธรรมในการดำเนินธุรกิจให้กับผู้บริหาร และพนักงาน ผู้ถือหุ้น และบุคคลทั่วไปได้รับทราบผ่านเว็บไซต์ของบริษัท ภายใต้หัวข้อ “บรรษัทภิบาล” อีกทั้งได้นำข้อเสนอแนะมาพัฒนาการกำกับดูแลกิจการที่ดีของบริษัท โดยมีแนวปฏิบัติดังนี้

##### 1. คณะกรรมการ

คณะกรรมการได้แต่งตั้งคณะกรรมการชุดย่อยของบริษัท มีจำนวน 4 ชุด ประกอบด้วย คณะกรรมการตรวจสอบ คณะกรรมการบริหารความเสี่ยง คณะกรรมการสรรหาและกำหนดค่าตอบแทน และคณะกรรมการบริหาร โดยประธานกรรมการจะไม่เป็นประธานบริษัท หรือสมาชิกในคณะกรรมการชุดย่อยใด ๆ ทั้งนี้ เพื่อแบ่งแยกหน้าที่ให้เกิดความเป็นอิสระในการกำกับดูแลกิจการ และบริหารงานด้วยความโปร่งใส อีกทั้งคณะกรรมการมีการแบ่งแยกบทบาทหน้าที่ความรับผิดชอบระหว่างคณะกรรมการ และฝ่ายจัดการไว้อย่างชัดเจนซึ่งรายละเอียดของคณะกรรมการ และคณะกรรมการชุดย่อยปรากฏในหัวข้อ โครงสร้างการกำกับดูแลกิจการ และข้อมูลสำคัญเกี่ยวกับคณะกรรมการ คณะกรรมการชุดย่อย ผู้บริหาร พนักงาน และอื่นๆ

##### 2. การสรรหาและแต่งตั้งกรรมการและผู้บริหารระดับสูง

ปัจจุบันบริษัทมีกรรมการจำนวน 8 ท่าน ประกอบด้วยกรรมการอิสระจำนวน 5 ท่าน และกรรมการที่เป็นผู้บริหาร จำนวน 3 ท่าน โดยคณะกรรมการจะเลือกกรรมการอิสระดำรงตำแหน่งประธานกรรมการ และประธานกรรมการตรวจสอบ เพื่อให้คณะกรรมการสามารถทุ่มเทเวลาในการปฏิบัติหน้าที่ให้กับบริษัทได้อย่างเพียงพอ คณะกรรมการจึงได้กำหนดจำนวนบริษัทที่กรรมการแต่ละคนจะเข้าไปดำรงตำแหน่งไม่ควรเกิน 5 บริษัทจดทะเบียนในตลาดหลักทรัพย์แห่งประเทศไทย

รวมถึงในปี 2564 คณะกรรมการบริษัท ไม่มีกรรมการที่เป็นผู้บริหารไปดำรงตำแหน่งกรรมการในบริษัทจดทะเบียน

### 3. การควบคุมภายใน

คณะกรรมการบริษัทจัดให้บริษัทมีระบบควบคุมภายในที่ครอบคลุมทุกด้าน ทั้งด้านการเงิน และการปฏิบัติงาน ให้เป็นไปตามกฎหมายข้อบังคับ และระเบียบที่เกี่ยวข้อง และจัดให้มีกลไกการตรวจสอบ และถ่วงดุลที่มีประสิทธิภาพเพียงพอในการปกป้องดูแลรักษาทรัพย์สินของบริษัทอยู่เสมอ จัดให้มีลำดับชั้นของอำนาจอนุมัติ และความรับผิดชอบของผู้บริหาร และพนักงานที่มีการตรวจสอบ และถ่วงดุลในตัว กำหนดระเบียบการปฏิบัติงานอย่างเป็นลายลักษณ์อักษร และจัดให้มีหน่วยงานตรวจสอบภายในที่เป็นอิสระโดยว่าจ้างหน่วยงานตรวจสอบจากภายนอกที่เป็นมืออาชีพ คอยตรวจประเมินพร้อมทั้งติดตามผลอย่างสม่ำเสมอ โดยจะรายงานตรงต่อคณะกรรมการตรวจสอบเป็นประจำทุกไตรมาส จึงมั่นใจได้ว่าบริษัทมีระบบควบคุมภายในที่เชื่อถือได้ตามระบบสากล

### 4. การกำกับดูแลการดำเนินงานของบริษัทย่อย บริษัทร่วม และกิจการร่วมค้า

ในกรณีที่บริษัทมีการลงทุนในบริษัทย่อย บริษัทจะควบคุมดูแลโดยส่งตัวแทนของบริษัทเข้าเป็นกรรมการ และกรรมการผู้จัดการในบริษัทย่อย โดยมีจำนวนกรรมการที่เป็นตัวแทนในบริษัทย่อยตามสัดส่วนการถือหุ้นของบริษัท ทั้งนี้กรรมการ และกรรมการผู้จัดการในบริษัทย่อยดังกล่าว ต้องได้รับการอนุมัติแต่งตั้งจากคณะกรรมการของบริษัท และหากบริษัทย่อยมีการดำเนินธุรกิจที่กระทบต่อบริษัทอย่างมีนัยสำคัญ บริษัทได้กำหนดขอบเขตอำนาจหน้าที่ และความรับผิดชอบของกรรมการ และผู้บริหารที่เป็นตัวแทนของบริษัท เพื่อเป็นแนวทางในการบริหารงาน รวมถึงกำหนดเรื่องที่ต้องขออนุมัติจากคณะกรรมการบริหาร หรือคณะกรรมการของบริษัทก่อนทำรายการ เช่น การอนุมัติงบประมาณประจำปี และงบประมาณโครงการลงทุนในสินทรัพย์ถาวรประจำปีของบริษัทย่อย การเพิ่มทุน และการลดทุน เป็นต้น นอกจากนี้ บริษัทได้กำหนดให้กรรมการที่เป็นตัวแทนจากบริษัทนั้น ต้องดูแลให้บริษัทย่อยมีนโยบายในการทำรายการเกี่ยวโยง การได้มา หรือจำหน่ายไปซึ่งสินทรัพย์ หรือการทำรายการสำคัญอื่นใดของบริษัทดังกล่าวให้ครบถ้วนถูกต้อง และใช้หลักเกณฑ์ที่เกี่ยวข้องกับการเปิดเผยข้อมูลในลักษณะเดียวกับหลักเกณฑ์ของบริษัท รวมถึงกำกับดูแลให้มีการจัดเก็บข้อมูล และการบันทึกบัญชีของบริษัทย่อยให้บริษัทสามารถตรวจสอบ และรวบรวมจัดทำงบการเงินรวมได้ทันกำหนด

ในส่วนของบริษัทร่วม บริษัทส่งตัวแทนของบริษัท เข้าไปเป็นกรรมการในบริษัทนั้น ๆ ตามสัดส่วนการถือหุ้นของบริษัท สำหรับกิจการร่วมค้า การส่งตัวแทนเข้าไปควบคุมดูแลบริหารจัดการจะขึ้นอยู่กับข้อตกลงที่ได้ทำไว้กับคู่สัญญา สำหรับนโยบายการลงทุนในบริษัทย่อย บริษัทร่วม หรือกิจการร่วมค้าในอนาคต บริษัทจะพิจารณาการลงทุนในธุรกิจที่เกี่ยวข้อง และเอื้อประโยชน์ต่อการทำธุรกิจของบริษัท หรือเป็นธุรกิจซึ่งอยู่ในอุตสาหกรรมที่มีแนวโน้มเจริญเติบโต หรือเป็นธุรกิจที่บริษัทมีความถนัด และชำนาญ นอกจากนี้ จะคำนึงถึงอัตราผลตอบแทนที่ได้รับจากการลงทุนเป็นสำคัญ

### 5. การปฏิบัติตามหลักการกำกับดูแลกิจการที่ดีสำหรับบริษัทจดทะเบียน

คณะกรรมการได้ตระหนักถึงการเสริมสร้างความแข็งแกร่งให้แก่บริษัท ที่จะก้าวไปสู่เป้าหมายที่กำหนดไว้อย่างมั่นคง และมุ่งมั่นในการยกระดับมาตรฐานการดูแลกิจการที่ดีอย่างต่อเนื่อง จึงได้นำ “หลักการกำกับดูแลกิจการที่ดี” มาใช้เพื่อจัดการโครงสร้าง และความสัมพันธ์ระหว่างคณะกรรมการ ฝ่ายจัดการ และผู้ถือหุ้น เพื่อให้บริษัทมีความสามารถในการแข่งขัน อันจะนำไปสู่ความเจริญเติบโต และเพิ่มมูลค่าให้กับผู้ถือหุ้นในระยะยาว โดยที่ยังคำนึงถึงผู้มีส่วนได้เสียอื่น ๆ ในสังคมอีกด้วย

บริษัทจึงได้กำหนดนโยบายการกำกับดูแลกิจการที่ดี ตามหลักเกณฑ์ของตลาดหลักทรัพย์แห่งประเทศไทย และถือเป็นภารกิจที่บริษัทจะต้องดำเนินการอย่างต่อเนื่องในการส่งเสริมให้บริษัทมีระบบการกำกับดูแลกิจการที่ดี และกำหนดให้มีการทบทวนนโยบายดังกล่าวเป็นประจำทุกปี รวมทั้งคณะกรรมการยังมีการทบทวนการนำหลักการกำกับดูแลกิจการที่ดีสำหรับบริษัทจดทะเบียนปี 2560 มาปรับใช้ตามความเหมาะสมของการดำเนินธุรกิจปกติของบริษัท และสอดคล้องกับสภาพการณ์ที่เปลี่ยนแปลงไป เพื่อให้สอดคล้องกับแนวทางของตลาดหลักทรัพย์แห่งประเทศไทย

## หลักการกำกับดูแลกิจการที่ดี แบ่งออกเป็น 5 หมวด ดังต่อไปนี้

### หมวดที่ 1 สิทธิของผู้ถือหุ้น

บริษัทเคารพสิทธิพื้นฐาน และถือปฏิบัติต่อผู้ถือหุ้นทุกรายอย่างเท่าเทียมกัน ไม่ว่าผู้ถือหุ้นนั้นจะเป็นรายย่อย นักลงทุน หรือผู้ถือหุ้นรายใหญ่ โดยผู้ถือหุ้นทุกรายมีสิทธิและความเท่าเทียมกัน ดังนี้

- ใช้เกณฑ์วันกำหนดรายชื่อผู้ถือหุ้น (Record Date) ในการประชุมสามัญผู้ถือหุ้น เพื่อให้ผู้ถือหุ้นมีเวลาพิจารณาเอกสารเชิญประชุม และข้อมูลต่างๆ ก่อนการประชุมมากขึ้น
- การส่งข้อมูลเกี่ยวกับการประชุมผู้ถือหุ้น โดยบริษัทจะดำเนินการให้ผู้ถือหุ้นของบริษัทได้รับทราบ วัน เวลา สถานที่ วาระการประชุม โดยจัดส่งข้อมูลเกี่ยวกับการประชุมผู้ถือหุ้นทั้งหมดให้แก่ผู้ถือหุ้นทุกรายล่วงหน้าเป็นเวลาดำเนินการไม่น้อยกว่าเจ็ด (7) วัน เพื่อให้ผู้ถือหุ้นสามารถศึกษาข้อมูลล่วงหน้าก่อนเข้าร่วมประชุม นอกจากนี้ บริษัทจะนำข้อมูลดังกล่าวทั้งหมดประกาศลงในเว็บไซต์ของบริษัท เพื่อเพิ่มช่องทางในการรับรู้ข่าวสารข้อมูลให้แก่ผู้ถือหุ้น
- สนับสนุนให้ผู้ถือหุ้นมีส่วนร่วมในการตัดสินใจในประเด็นที่สำคัญ และออกเสียงในประเด็นต่าง ๆ รวมทั้งเปิดโอกาสให้ผู้ถือหุ้นได้ซักถามประเด็นต่าง ๆ ที่เกี่ยวข้องในที่ประชุมผู้ถือหุ้น เพื่อความชัดเจน โปร่งใสในการดำเนินการประชุม และลงมติ
- สิทธิการได้รับข่าวสารข้อมูลของกิจการอย่างเพียงพอ
- สิทธิในการมีส่วนแบ่งกำไรของกิจการอย่างเท่าเทียม
- สิทธิในการเข้าร่วมประชุมผู้ถือหุ้น เสนอความคิดเห็น และข้อเสนอแนะต่อคณะกรรมการบริษัท และร่วมในการตัดสินใจในประเด็นที่สำคัญ เช่น การทำรายการเกี่ยวโยง การทำรายการได้มา หรือจำหน่ายไปซึ่งสินทรัพย์ เป็นต้น
- สิทธิออกเสียงในที่ประชุมผู้ถือหุ้นเพื่อแต่งตั้ง หรือถอดถอนกรรมการ แต่งตั้งผู้สอบบัญชี และเรื่องที่มีผลกระทบต่อ บริษัท เช่น การจัดสรรเงินปันผล การกำหนด หรือการแก้ไขข้อบังคับ และหนังสือบริคณห์สนธิ การลดทุน หรือเพิ่มทุน และการอนุมัติรายการพิเศษ
- เปิดโอกาสให้ผู้ถือหุ้นส่งคำถามที่ต้องการให้บริษัทชี้แจงในประเด็นของระเบียบวาระที่นำเสนอของการประชุมสามัญผู้ถือหุ้นประจำปีล่วงหน้า

- อำนวยความสะดวกให้แก่ผู้ถือหุ้น ในวันประชุมผู้ถือหุ้น ดังนี้
  - ใช้ระบบ Barcode ในการลงทะเบียน และนับคะแนนเสียง เพื่อเพิ่มประสิทธิภาพ และความเร็ว
  - ใช้โปรแกรมการจัดประชุมผู้ถือหุ้น ในการลงทะเบียน และการนับคะแนน เพื่อให้มีประสิทธิภาพและความโปร่งใส
  - จัดเตรียมอาคารแสดมปีในกรณีที่ผู้ถือหุ้นมีการมอบฉันทะมา โดยไม่ต้องเสียค่าใช้จ่าย
- ก่อนการประชุม ผู้ดำเนินการประชุมจะชี้แจงวิธีการออกเสียงลงคะแนน และการนับคะแนนเสียง เพื่อลงมติในแต่ละระเบียบวาระ
- ระหว่างการประชุม เปิดโอกาสให้ผู้ถือหุ้นมีสิทธิอย่างเท่าเทียมกันในการแสดงความคิดเห็น และตั้งคำถาม รวมถึงบันทึกประเด็นคำถาม และข้อคิดเห็นที่สำคัญไว้ในรายงานการประชุม
- ภายหลังการประชุม
  - เผยแพร่มติที่ประชุมและผลคะแนนแต่ละวาระผ่านช่องทางของตลาดหลักทรัพย์แห่งประเทศไทย และเว็บไซต์ของบริษัท ในช่วงเย็นของวันประชุม
  - เผยแพร่รายงานการประชุมผ่านช่องทางของตลาดหลักทรัพย์แห่งประเทศไทย และเว็บไซต์ของบริษัท

## หมวดที่ 2 การปฏิบัติต่อผู้ถือหุ้นอย่างเท่าเทียมกัน

คณะกรรมการบริษัทได้กำหนดนโยบายเกี่ยวกับการปฏิบัติต่อผู้ถือหุ้นอย่างเท่าเทียมกันไว้ในนโยบายการกำกับดูแลกิจการที่ดี หมวดที่ 2 นอกเหนือจากที่กฎหมายกำหนด ซึ่งบริษัทมีการปฏิบัติตามหลักการกำกับดูแลกิจการของตลาดหลักทรัพย์แห่งประเทศไทยครบทุกข้อ และยึดมั่นในการปฏิบัติต่อผู้ถือหุ้นอย่างเท่าเทียม และเป็นธรรม ทั้งผู้ถือหุ้นที่เป็นผู้บริหาร และไม่ได้เป็นผู้บริหาร ผู้ถือหุ้นสัญชาติไทย และต่างประเทศ ผู้ถือหุ้นรายใหญ่ และผู้ถือหุ้นส่วนน้อย เพื่อสร้างความเชื่อมั่นให้กับผู้ถือหุ้นทุกกลุ่มว่า คณะกรรมการ และฝ่ายบริหารได้ดำเนินการให้ผู้ถือหุ้นทุกรายได้รับข้อมูลต่าง ๆ อย่างเท่าเทียมกัน ดังนี้

### 2.1 การเข้าร่วมประชุมของผู้ถือหุ้น

การประชุมผู้ถือหุ้นถือเป็นส่วนสำคัญหนึ่งของการสื่อสารกับผู้ถือหุ้น บริษัทจึงได้จัดให้มีการประชุมผู้ถือหุ้นเป็นการประชุมสามัญประจำปี 1 ครั้ง ภายใน 4 เดือน นับแต่วันสิ้นสุดรอบปีบัญชีของบริษัท และอาจเรียกประชุมวิสามัญผู้ถือหุ้นเป็นกรณีไป หากมีความจำเป็นเร่งด่วนต้องเสนอวาระเป็นกรณีพิเศษ ซึ่งเป็นเรื่องที่กระทบต่อผลประโยชน์ของผู้ถือหุ้นหรือเกี่ยวข้องกับข้อบังคับของกฎหมาย โดยบริษัทจะส่งหนังสือเชิญประชุมพร้อมแนบเอกสารการประชุม ก่อนวันประชุมไม่น้อยกว่าระยะเวลาที่กฎหมายกำหนด และเปิดเผยไว้ในเว็บไซต์ของบริษัท

บริษัทยังส่งเสริมให้ผู้ถือหุ้นทุกรายเข้าร่วมประชุมผู้ถือหุ้น และใช้สิทธิการแต่งตั้งกรรมการเป็นรายคน หากผู้ถือหุ้นไม่สามารถเข้าร่วมประชุมได้ บริษัทเปิดโอกาสให้ผู้ถือหุ้นมอบฉันทะให้ออกเสียงแทนผู้ถือหุ้นได้ และภายหลังการประชุมบริษัทกำหนดให้จัดทำรายงานการประชุมผู้ถือหุ้นให้แล้วเสร็จภายใน 14 วัน และเปิดเผยไว้ในเว็บไซต์ของบริษัท

## 2.2 การดูแลผู้ถือหุ้นส่วนน้อย

- (1) กำหนดให้กรรมการอิสระเป็นผู้ดูแลผู้ถือหุ้นส่วนน้อย โดยผู้ถือหุ้นส่วนน้อยสามารถแสดงความคิดเห็นเสนอแนะหรือแจ้งข้อร้องเรียนไปยังกรรมการอิสระได้ โดยกรรมการอิสระจะเป็นผู้พิจารณาดำเนินการให้เหมาะสมในแต่ละเรื่อง หากเป็นข้อร้องเรียน กรรมการอิสระจะตรวจสอบข้อเท็จจริงและดำเนินการหาวิธีแก้ไขที่เหมาะสม หากเป็นข้อเสนอแนะ กรรมการอิสระจะทำการพิจารณาข้อเสนอแนะและแสดงความคิดเห็น ซึ่งหากกรรมการอิสระพิจารณาว่าเป็นเรื่องที่สำคัญที่มีผลต่อผู้มีส่วนได้เสียโดยรวม หรือมีผลต่อการประกอบธุรกิจของบริษัท กรรมการอิสระจะเสนอเรื่องดังกล่าวต่อที่ประชุมคณะกรรมการ เพื่อพิจารณากำหนดเป็นวาระการประชุมในการประชุมผู้ถือหุ้นต่อไป
- (2) เปิดโอกาสให้ผู้ถือหุ้นได้ใช้สิทธิในการแต่งตั้งกรรมการเป็นรายคน
- (3) ดำเนินการมิให้ผู้ถือหุ้นที่เป็นผู้บริหารเพิ่มวาระการประชุมที่มีได้แจ้งเป็นการล่วงหน้าโดยไม่จำเป็นโดยเฉพาะวาระที่ผู้ถือหุ้นต้องใช้เวลาในการศึกษาข้อมูลก่อนการตัดสินใจ
- (4) เปิดโอกาสและสนับสนุนให้ผู้ถือหุ้นเสนอระเบียบวาระการประชุม หรือเสนอชื่อกรรมการพร้อมเอกสารระบุคุณสมบัติ เพื่อเข้ารับการเลือกตั้งเป็นการล่วงหน้า โดยผู้ถือหุ้นที่จะเสนอระเบียบวาระหรือเสนอชื่อกรรมการพึงมีคุณสมบัติ ดังนี้
  - (4.1) เป็นผู้ถือหุ้นของบริษัท โดยอาจเป็นผู้ถือหุ้นรายเดียว หรือหลายรายรวมกันก็ได้
  - (4.2) ถือหุ้นไม่น้อยกว่า 5% ของหุ้นที่ชำระแล้วทั้งหมด
  - (4.3) ถือหุ้นบริษัทอย่างต่อเนื่อง นับจากวันที่ถือหุ้นจนถึงวันที่เสนอระเบียบวาระการประชุมหรือเสนอชื่อกรรมการ ไม่น้อยกว่า 12 เดือน

นอกจากที่กำหนดข้างต้น บริษัทจะดำเนินการให้เป็นไปตามกฎหมาย กฎระเบียบ ข้อบังคับ ข้อกำหนดใด ๆ ที่มีอยู่ในปัจจุบัน ในกรณีที่มีการแก้ไข เปลี่ยนแปลง เพิ่มเติม ข้อกำหนด กฎ ระเบียบ หลักเกณฑ์ใด ๆ ที่เกี่ยวข้องกับหลักเกณฑ์ วิธีปฏิบัติ ในประกาศ คำสั่ง หรือโดยวิธีการอื่นใดของหน่วยงานที่กำกับดูแลตามกฎหมาย บริษัทจะปฏิบัติให้เป็นไปตามข้อกำหนดของกฎหมายที่จะมีการแก้ไขในอนาคต

## 2.3 การป้องกันการรั่วข้อมูลภายใน

บริษัทมีนโยบายการห้ามใช้ข้อมูลภายในของบริษัทซึ่งยังไม่เปิดเผยต่อสาธารณชนไปใช้เพื่อแสวงหาประโยชน์ส่วนตัวดังนี้

- ให้ความรู้แก่กรรมการและผู้บริหาร เกี่ยวกับหน้าที่ในการรายงานการถือครองหลักทรัพย์ของตน คู่สมรส และบุตรที่ยังไม่บรรลุนิติภาวะ ต่อสำนักงานคณะกรรมการกำกับหลักทรัพย์และตลาดหลักทรัพย์ ตามมาตรา 59 และบทกำหนดโทษตามมาตรา 275 แห่งพระราชบัญญัติหลักทรัพย์และตลาดหลักทรัพย์ พ.ศ. 2535 (รวมทั้งที่มีการแก้ไขเพิ่มเติม) รวมทั้งการรายงานการได้มาหรือจำหน่ายหลักทรัพย์ของตน คู่สมรส และบุตรที่ยังไม่บรรลุนิติภาวะต่อสำนักงานคณะกรรมการกำกับหลักทรัพย์และตลาดหลักทรัพย์ ตามมาตรา 246 และบทกำหนดโทษ ตามมาตรา 298 แห่งพระราชบัญญัติหลักทรัพย์และตลาดหลักทรัพย์ พ.ศ. 2535 (รวมทั้งที่มีการแก้ไขเพิ่มเติม)

- ให้กรรมการ และผู้บริหารของบริษัท รวมถึงคู่สมรส และบุตรที่ยังไม่บรรลุนิติภาวะ จัดทำ และเปิดเผย รายงานการถือครองหลักทรัพย์และรายงานการเปลี่ยนแปลงการถือครองหลักทรัพย์ของบริษัทต่อ สำนักงานคณะกรรมการกำกับหลักทรัพย์และตลาดหลักทรัพย์ ตามมาตรา 59 และบทกำหนดโทษ ตาม มาตรา 275 แห่งพระราชบัญญัติหลักทรัพย์และตลาดหลักทรัพย์ พ.ศ. 2535 (รวมทั้งที่มีการแก้ไขเพิ่มเติม) และจัดส่งสำเนารายงานนี้ให้แก่บริษัทในวันเดียวกับวันที่ส่งรายงานต่อสำนักงานคณะกรรมการกำกับ หลักทรัพย์และตลาดหลักทรัพย์
- กรรมการและผู้บริหารของบริษัทจะต้องรายงานต่อคณะกรรมการบริษัทรับทราบเกี่ยวกับการซื้อขายหุ้น ของบริษัทอย่างน้อย 1 วันล่วงหน้าก่อนทำการซื้อขาย ในกรณีที่ฝ่าฝืนนโยบายกำหนดให้ฝ่ายบริหารต้อง แจ้งต่อคณะกรรมการตรวจสอบในทันทีที่ตรวจพบ
- กรรมการ ผู้บริหาร พนักงานและลูกจ้างของบริษัท และบริษัทย่อย ที่ได้รับทราบข้อมูลภายในที่เป็น สารสำคัญซึ่งมีผลต่อการเปลี่ยนแปลงราคาหลักทรัพย์ต้องใช้ความระมัดระวังในการซื้อขายหลักทรัพย์ ของบริษัทในช่วง 30 วัน ก่อนที่งบการเงินหรือข้อมูลภายในนั้นจะเปิดเผยต่อสาธารณชนและในช่วง ระยะเวลา 24 ชั่วโมงภายหลังจากที่ข้อมูลภายในของบริษัท ได้เปิดเผยต่อสาธารณชนแล้ว ผู้ที่เกี่ยวข้องกับ ข้อมูลภายในต้องไม่เปิดเผยข้อมูลนั้นให้ผู้อื่นทราบจนกว่าจะได้มีการแจ้งข้อมูลนั้นให้แก่ตลาดหลักทรัพย์ฯ
- ห้ามมิให้กรรมการ ผู้บริหาร พนักงาน และลูกจ้างของบริษัท ใช้ข้อมูลภายในของบริษัท ที่มีหรืออาจมี ผลกระทบต่อการเปลี่ยนแปลงราคาของหลักทรัพย์ของบริษัท ซึ่งยังมิได้เปิดเผยต่อสาธารณชน ซึ่งตนได้ ล่วงรู้มาด้วยตำแหน่งหรือฐานะ มาใช้เพื่อการซื้อหรือขายหรือเสนอซื้อหรือเสนอขาย หรือชักชวนให้บุคคล อื่นซื้อหรือขาย หรือเสนอซื้อ หรือเสนอขายซึ่งหุ้นหรือหลักทรัพย์อื่น (ถ้ามี) ของบริษัท ไม่ว่าทั้งทางตรงหรือ ทางอ้อม และไม่ว่าการกระทำดังกล่าวจะทำเพื่อประโยชน์ต่อตนเองหรือผู้อื่น หรือนำข้อเท็จจริงเช่นนั้น ออกเปิดเผยเพื่อให้ผู้อื่นกระทำการดังกล่าว โดยตนได้รับผลประโยชน์ตอบแทนหรือไม่ก็ตาม

#### 2.4 การป้องกันความขัดแย้งทางผลประโยชน์

- (1) กรรมการและผู้บริหารมีหน้าที่เปิดเผยการเปลี่ยนแปลงในการมีส่วนได้เสียในกิจการต่างๆ ตามแนวทางการ รายงานการมีส่วนได้เสียของตลาดหลักทรัพย์แห่งประเทศไทย และนำส่งรายงานต่อเลขานุการบริษัทในทุก ครั้งที่มีการเปลี่ยนแปลงข้อมูล
- (2) กรรมการ ผู้บริหาร และพนักงานของบริษัท ต้องเปิดเผยให้บริษัททราบโดยไม่ชักช้า ในกรณีที่มีส่วนได้เสีย ใดๆ ที่อาจก่อให้เกิดการขัดแย้งทางผลประโยชน์อย่างน้อยก่อนการพิจารณาวาระนั้น และกำหนดให้ต้อง บันทึกลงไว้ในรายงานการประชุมคณะกรรมการ ทั้งนี้ เป็นไปตามกฎเกณฑ์หรือแนวทางของคณะกรรมการ กำกับหลักทรัพย์และตลาดหลักทรัพย์ และของตลาดหลักทรัพย์แห่งประเทศไทย ตลอดจนนโยบายของ บริษัท
- (3) กำหนดให้กรรมการที่มีส่วนได้เสียในการพิจารณาวาระใด ๆ อย่างมีนัยสำคัญในลักษณะที่อาจทำให้ กรรมการรายดังกล่าวไม่สามารถให้ความเห็นได้อย่างอิสระ ควรงดเว้นจากการมีส่วนร่วมในการประชุม พิจารณาวาระนั้น และต้องงดเว้นการออกเสียงลงมติในการประชุมพิจารณาวาระดังกล่าว

นอกจากที่กำหนดไว้ข้างต้น บริษัทจะดำเนินการให้เป็นไปตามกฎหมาย กฎระเบียบ ข้อบังคับข้อกำหนดใดๆ ที่มีอยู่ในปัจจุบัน ในกรณีที่มีการแก้ไข เปลี่ยนแปลง เพิ่มเติม ข้อกำหนด กฎ ระเบียบ หลักเกณฑ์ใด ๆ ที่เกี่ยวข้องกับหลักเกณฑ์วิธีปฏิบัติ ในประกาศ คำสั่ง หรือโดยวิธีการอื่นใดของหน่วยงานที่กำกับดูแลตามกฎหมาย บริษัทจะปฏิบัติให้เป็นไปตามข้อกำหนดของกฎหมายที่จะมีการแก้ไขในอนาคต

### หมวดที่ 3 บทบาทต่อผู้มีส่วนได้เสีย

คณะกรรมการบริษัทได้กำหนดนโยบายเกี่ยวกับบทบาทของบริษัทต่อผู้มีส่วนได้เสียไว้ในนโยบายการกำกับดูแลกิจการที่ดี และบริษัทมีการปฏิบัติตามหลักการกำกับดูแลกิจการที่ดีของตลาดหลักทรัพย์แห่งประเทศไทยครบทุกข้อ

ทั้งนี้บริษัทยึดถือหลักการทั่วไปในการปฏิบัติอย่างเท่าเทียมกันต่อผู้มีส่วนได้เสีย อันได้แก่ ผู้ถือหุ้น ลูกค้า พนักงาน คู่ค้า หุ้นส่วนธุรกิจ เจ้าหนี้ และคู่แข่ง รวมถึงสาธารณชน และสังคมโดยรวม เพื่อให้เกิดความเป็นธรรม และความโปร่งใส บริษัทจึงกำหนดนโยบายให้มีการปฏิบัติต่อผู้มีส่วนได้เสียแต่ละกลุ่มโดยคำนึงถึงสิทธิผู้มีส่วนได้เสียดังกล่าวทั้งตามกฎหมายหรือตามข้อตกลงที่มีกับบริษัท ดังต่อไปนี้

#### 3.1 ผู้ถือหุ้น

บริษัทมุ่งเป็นตัวแทนที่ดีของผู้ถือหุ้น เพื่อสร้างผลตอบแทนต่อผู้ถือหุ้น โดยคำนึงถึงการเจริญเติบโตของบริษัทอย่างยั่งยืน และดำเนินธุรกิจอย่างโปร่งใส รวมถึงเปิดเผยข้อมูลอย่างถูกต้อง ครบถ้วน และสม่ำเสมอ

#### 3.2 ลูกค้า

บริษัทมีความมุ่งมั่นสร้าง ความพึงพอใจสูงสุดให้กับลูกค้า โดยการผลิตสินค้าและบริการให้มีคุณภาพ ในระดับราคาที่เหมาะสม และยุติธรรม รวมทั้งการสร้าง ความพึงพอใจในการบริการหลังการขายตามมาตรฐานขั้นสูง และคงไว้ซึ่งความลับของลูกค้า

#### 3.3 พนักงาน

พนักงานถือเป็นทรัพยากรที่มีคุณค่าขององค์กร และมีความสำคัญต่อการเติบโตของบริษัท บริษัทจึงมีนโยบายด้านคุณภาพ อาชีวอนามัยและสภาพแวดล้อมในการทำงานให้กับพนักงานพึงปฏิบัติตามเสมอมา รวมถึงมีนโยบายการจัดการด้านความปลอดภัย อาชีวอนามัย และสภาพแวดล้อมในการทำงาน สถานที่ทำงานอย่างชัดเจน ดังนี้

- 1) พัฒนาระบบการจัดการความปลอดภัย อาชีวอนามัย และสภาพแวดล้อมในการทำงานให้สอดคล้องกันตามกฎหมาย และมาตรฐานสากลให้เหมาะสม โดยบริษัทได้ถือปฏิบัติและเห็นความสำคัญเรื่องความปลอดภัยของพนักงานทุกคน ทั้งนี้บริษัทมีเจ้าหน้าที่ความปลอดภัยในการทำงานวิชาชีพ (Safety Officer) หรือ จป. วิชาชีพ ซึ่งมีหน้าที่ในการคอยดูแล และป้องกันไม่ให้เกิดอุบัติเหตุจากการทำงาน และให้ปฏิบัติไปตามที่กฎหมายกำหนด
- 2) ควบคุม ปรับปรุง และป้องกันอันตรายจากการดำเนินงานของบริษัท ซึ่งมีผลกระทบต่อพนักงานและทรัพย์สินของบริษัท
- 3) ปรับปรุงผลการดำเนินงานด้านความปลอดภัยในทุก ๆ ด้านอย่างต่อเนื่อง
- 4) ส่งเสริมและสนับสนุนให้เกิดการมีส่วนร่วมของพนักงาน รวมทั้งช่วยกันสอดส่องดูแลสถานที่ทำงาน เช่น การปิดแอร์ และไฟ เมื่อไม่มีการใช้งาน เป็นต้น

- 5) การให้ความรู้ และพัฒนาพนักงาน โดยจัดให้มีการอบรมด้านความปลอดภัย การอบรมดับเพลิง การปฐมพยาบาลเบื้องต้น เป็นต้น
- 6) ให้การสนับสนุนทรัพยากรต่างๆอย่างเหมาะสมในการดำเนินการตามระบบการจัดการความปลอดภัยอาชีวอนามัย และสภาพแวดล้อมในการทำงาน

ในปี 2564 อัตราการเกิดอุบัติเหตุของพนักงานจากการทำงาน คิดเป็นอัตราร้อยละ 0 ของพนักงานทั้งหมด (รายละเอียดปรากฏในส่วนที่ 1 หัวข้อ 3. การขับเคลื่อนธุรกิจเพื่อความยั่งยืน หัวข้อย่อย ความปลอดภัย อาชีวอนามัย และสภาพแวดล้อมในการทำงาน)

บริษัทให้ความสำคัญกับเรื่องสุขภาพและความปลอดภัยอย่างสูงสุด รวมทั้งให้ความสำคัญต่อการพัฒนาทักษะความรู้ ความสามารถ และศักยภาพของพนักงานบริษัท โดยสามารถแบ่งเป็น 3 หัวข้อ คือ

- ด้านการพัฒนาองค์ความรู้และพัฒนาทักษะ : บริษัทได้จัดให้มีการฝึกอบรมและสอนงานแก่พนักงาน รายละเอียดปรากฏในส่วนที่ 2 หัวข้อ 7. โครงสร้างการกำกับดูแลกิจการ และข้อมูลสำคัญเกี่ยวกับคณะกรรมการ คณะกรรมการชุดย่อย ผู้บริหาร พนักงาน และอื่น ๆ : การพัฒนาและส่งเสริมศักยภาพของบุคลากร
- ด้านการพัฒนาความสามารถ : บริษัทได้ผลักดันให้พนักงานสร้างวิสัยทัศน์ใหม่ ๆ และเตรียมพร้อมต่อการปรับเปลี่ยนรูปแบบการทำงานใหม่ ๆ ที่มีประสิทธิภาพมากขึ้น
- ด้านการพัฒนาทัศนคติ : บริษัทได้ปลูกฝังให้พนักงานรู้สึกว่ามีคุณค่าและมีความสำคัญต่อองค์กร การสร้างแรงจูงใจให้กับบุคลากรทั้งในรูปของเงินเดือน ค่าจ้าง สวัสดิการและตำแหน่งที่สูงขึ้น โดยมีการประเมินวัดผลอย่างเป็นระบบโดยใช้ KPI เข้ามาเป็นตัวประเมินผลงานพร้อมทั้งผลการดำเนินงานของบริษัท เพื่อให้สอดคล้องกับการดำเนินธุรกิจปกติของบริษัท รวมทั้งยังมีการอบรมปลูกฝังให้พนักงานขององค์กรมีความรู้สึกรักองค์กร เพื่อลดอัตราการลาออกของพนักงาน

### 3.4 คู่ค้า, หุ้นส่วนธุรกิจ

บริษัทมุ่งเน้นสร้างความสัมพันธ์ที่ชัดเจน และยั่งยืนกับคู่ค้าและหุ้นส่วนธุรกิจ ให้อยู่บนพื้นฐานของความไว้วางใจซึ่งกันและกัน พร้อมทั้งปฏิบัติตามคู่ค้า และหุ้นส่วนธุรกิจอย่างเป็นธรรม โดยบริษัท มีกระบวนการจัดซื้อจัดจ้างเป็นไปตามระบบบริหารคุณภาพ ISO 9001:2015 ซึ่งเป็นมาตรฐานด้านระบบการบริหารคุณภาพของบริษัทพร้อมทั้งยังจัดทำคู่มือระเบียบปฏิบัติเรื่องระบบงานจัดซื้อจัดจ้าง และปฏิบัติตามเงื่อนไขของสัญญาอย่างเคร่งครัด บริษัทมีนโยบายและแนวปฏิบัติในด้านกระบวนการคัดเลือกคู่ค้า ดังนี้

- คู่ค้าจะต้องมีประวัติทางการเงินที่น่าเชื่อถือ และมีศักยภาพที่จะเติบโตไปพร้อมกับบริษัทได้ในระยะยาว
- คู่ค้าจะต้องเป็นผู้ผลิต หรือจำหน่ายสินค้าที่มีคุณภาพตรงกับความต้องการ และต้องสามารถตรวจสอบคุณภาพได้
- คู่ค้าจะต้องมีการสนับสนุน และส่งเสริมให้บริการหลังการขาย
- คู่ค้าจะต้องปฏิบัติตามกฎหมายทรัพย์สินทางปัญญา โดยไม่จำหน่ายสินค้าที่ละเมิดลิขสิทธิ์หรือเครื่องหมายทางการค้าใด ๆ



### 3.5 เจ้าหนี้ รวมถึงเจ้าหนี้ค้ำประกัน

บริษัทมีนโยบายและแนวปฏิบัติต่อเจ้าหนี้ ซึ่งบริษัทได้ให้ความสำคัญอย่างยิ่งต่อเงื่อนไขการค้ำประกัน การบริหารเงินทุน และกรณีการเกิดผิดนัดชำระหนี้ขึ้น โดยมีหลักการดังนี้

- ในการเปิดเผยข้อมูลแก่เจ้าหนี้ บริษัทเน้นความครบถ้วน และถูกต้อง
- บริษัทเคร่งครัดต่อการปฏิบัติตามสัญญา และข้อผูกพันต่าง ๆ ที่ได้ให้ไว้แก่เจ้าหนี้และเจ้าหนี้ค้ำประกัน
- ในกรณีที่ไม่สามารถปฏิบัติตามเงื่อนไขข้อใดข้อหนึ่งได้ บริษัทจะรีบแจ้งให้เจ้าหนี้ทราบโดยเร็วเพื่อร่วมพิจารณาหาแนวทางการแก้ไข
- บริษัทได้กำหนดกลยุทธ์การบริหารเงินทุน โดยเน้นการบริหารสภาพคล่องเป็นสำคัญเพื่อให้มั่นใจได้ว่าจะมีความพร้อมที่จะชำระหนี้ให้แก่เจ้าหนี้ของบริษัทได้ตรงตามกำหนดเวลา

### 3.6 คู่แข่ง

บริษัทส่งเสริมนโยบายการปฏิบัติต่อคู่แข่งของบริษัท ตามกรอบการแข่งขันอย่างยุติธรรม และมีจริยธรรม และประกอบธุรกิจโดยมีเป้าหมายเพื่อพัฒนาและความก้าวหน้าของตลาด ภายใต้กรอบของกฎหมายอย่างเคร่งครัด

### 3.7 สาธารณชน

บริษัทมีความตระหนัก ใส่ใจ และให้ความสำคัญต่อสังคม สิ่งแวดล้อม และคุณภาพชีวิตของผู้คนที่เกี่ยวข้องกับภาระดำเนินงานของบริษัท และมีส่วนร่วมในกิจกรรมต่างๆ ที่เป็นการสร้างและรักษาไว้ซึ่งสิ่งแวดล้อมและสังคม ตลอดจนส่งเสริม วัฒนธรรมของประเทศที่บริษัทดำเนินกิจการอยู่ ซึ่งสามารถดูรายละเอียดภายใต้หัวข้อ “การขับเคลื่อนธุรกิจเพื่อความยั่งยืน”

### 3.8 หน่วยงานรัฐที่กำกับดูแลการดำเนินงานของบริษัท

บริษัทตระหนักถึงกฎหมาย และกฎระเบียบที่ออกโดยหน่วยงานของรัฐ จึงมีความมุ่งมั่นปฏิบัติตามเจตนารมณ์อย่างเคร่งครัด

### 3.9 การไม่ละเมิดสิทธิมนุษยชน และทรัพย์สินทางปัญญา หรือลิขสิทธิ์

บริษัทมีนโยบายชัดเจนที่จะไม่ละเมิดหรือกระทำการใด ๆ อันเป็นการละเมิดสิทธิมนุษยชน ไม่ละเมิดรวมถึงไม่สนับสนุนการละเมิดทรัพย์สินทางปัญญาหรือลิขสิทธิ์ในรูปแบบต่าง ๆ ไม่ว่าจะเป็นทางตรงหรือทางอ้อม โดยมีการปฏิบัติดังนี้

- (1) บริษัทสนับสนุนและส่งเสริมให้พนักงานใช้ความรู้ความสามารถในการวิจัยและพัฒนาเพื่อประดิษฐ์ คิดค้น เครื่องมือ อุปกรณ์ และนวัตกรรมใหม่ ๆ ที่ทันสมัยตามมาตรฐานสากล สามารถใช้งานได้จริง โดยไม่ละเมิดทรัพย์สินทางปัญญาของผู้อื่นแต่อย่างใด
- (2) ปฏิบัติตนให้เป็นไปตามกฎหมายที่เกี่ยวข้องกับทรัพย์สินทางปัญญาและลิขสิทธิ์ เช่น กฎหมายเกี่ยวกับเครื่องหมายทางการค้า กฎหมายเกี่ยวกับสิทธิบัตร กฎหมายเกี่ยวกับลิขสิทธิ์ หรือกฎหมายที่เกี่ยวข้อง เป็นต้น
- (3) บริษัทมีการตรวจสอบการใช้ระบบโปรแกรมซอฟต์แวร์และฮาร์ดแวร์ที่ใช้ในเครื่องมือหรืออุปกรณ์สำนักงาน เพื่อป้องกันการใช้โปรแกรมซอฟต์แวร์และ/หรือฮาร์ดแวร์ที่ละเมิดลิขสิทธิ์ หรือไม่เกี่ยวข้องกับการทำงาน
- (4) เมื่อพ้นสภาพจากการเป็นพนักงานจะต้องส่งมอบทรัพย์สินทางปัญญาต่าง ๆ รวมถึงผลงานต่าง ๆ คืนให้แก่บริษัท ไม่ว่าจะ เป็นข้อมูลที่ได้เก็บไว้ในรูปแบบใดก็ตาม

### ช่องทางแจ้งเบาะแส หรือข้อร้องเรียน

คณะกรรมการบริษัทจัดให้มีมาตรการในการแจ้งเบาะแสหรือข้อร้องเรียนการกระทำผิดกฎหมาย จรรยาบรรณ หรือพฤติกรรมที่อาจส่งถึงการทุจริตหรือประพฤตินิยมของบุคคลในองค์กร ทั้งจากพนักงาน และผู้มีส่วนได้เสียอื่น รวมถึงรายงานทางการเงินที่ไม่ถูกต้อง หรือระบบควบคุมภายในที่บกพร่อง ทั้งนี้ไม่ว่าแจ้งด้วยวิธีใด ทางบริษัทได้จัดให้มีกลไกในการคุ้มครองผู้แจ้งเบาะแส ผู้ถูกร้องเรียน และให้ความสำคัญต่อการเก็บข้อมูลการแจ้งเบาะแสเป็นความลับ โดยคณะกรรมการบริษัทได้มอบหมายให้คณะกรรมการตรวจสอบ เป็นผู้พิจารณาเรื่องแจ้งเบาะแส ข้อร้องเรียนการกระทำที่อาจทำให้เกิดความสงสัยได้ว่าเป็นการทุจริตคอร์รัปชันที่เกิดขึ้นกับบริษัททั้งทางตรงและทางอ้อม โดยผู้ร้องเรียนสามารถแจ้งมายังช่องทาง ดังนี้

- **จดหมายธรรมดา**

ประธานกรรมการตรวจสอบ/ กรรมการตรวจสอบ/ เลขานุการคณะกรรมการตรวจสอบ  
บริษัท เอแอลที เทเลคอม จำกัด (มหาชน)  
เลขที่ 52/1 หมู่ 5 ถ.บางกรวย - ไทรน้อย ต.บางสีทอง อ.บางกรวย จ.นนทบุรี 11130  
โทรศัพท์ 02-863-8999

- **จดหมายอิเล็กทรอนิกส์**

auditcommittee@alt.co.th  
เว็บไซต์ โดยสามารถระบุรายละเอียดไว้ในหัวข้อ Contact ของเว็บเพจ [www.alt.co.th](http://www.alt.co.th)

### ช่องทางติดต่อบริษัท

คณะกรรมการบริษัท	โทรศัพท์ 02-863-8997 E-mail: <a href="mailto:directors@alt.co.th">directors@alt.co.th</a>
เลขานุการบริษัท	โทรศัพท์ 02-863-8997 E-mail: <a href="mailto:tanyaporn_m@alt.co.th">tanyaporn_m@alt.co.th</a>
นักลงทุนสัมพันธ์	โทรศัพท์ 02-863-8999 E-mail: <a href="mailto:ir@alt.co.th">ir@alt.co.th</a>

ในปี 2564 บริษัทไม่ปรากฏว่ามีข้อร้องเรียน หรือข้อสงสัย และไม่พบการกระทำในลักษณะที่เป็นการฝ่าฝืน หรือไม่ปฏิบัติตามการกำกับดูแลกิจการ และจริยธรรมธุรกิจ กฎหมายที่เกี่ยวข้อง กฎเกณฑ์ของ ก.ล.ต. และ ตลท.

### หมวดที่ 4 การเปิดเผยข้อมูล และความโปร่งใส

บริษัทให้ความสำคัญกับการเปิดเผยข้อมูลอย่างถูกต้อง ครบถ้วน โปร่งใส และได้มาตรฐานตามเกณฑ์ตลาดหลักทรัพย์แห่งประเทศไทยกำหนด ทั้งข้อมูลทางการเงิน และข้อมูลที่มีใช้ข้อมูลทางการเงิน รวมถึงข้อมูลที่สำคัญที่มีผลต่อราคาหลักทรัพย์ของบริษัท และมีผลกระทบต่อกระบวนการตัดสินใจของผู้ลงทุนและผู้มีส่วนได้เสียของบริษัท บริษัทจึงมีนโยบายในการเปิดเผยข้อมูล ดังนี้

- (1) หลักการเปิดเผยข้อมูล บริษัทที่มีความมุ่งมั่นที่จะเปิดเผยข้อมูลที่สำคัญเกี่ยวกับบริษัทให้กับผู้ถือหุ้นและนักลงทุนอย่างถูกต้อง โปร่งใส และทันเวลา โดยบริษัทตระหนักถึงความรับผิดชอบต่อรายงานงบการเงินที่มีข้อมูลที่ต้อง ครอบคลุม เป็นจริง และสมเหตุสมผล
- (2) บริษัทจะเปิดเผยข้อมูลเกี่ยวกับกรรมการแต่ละท่าน จำนวนครั้งที่เข้าร่วมประชุม ตลอดจนบทบาทและหน้าที่ของคณะกรรมการบริษัท และคณะกรรมการชุดย่อย ในรายงานประจำปีของบริษัท
- (3) บริษัทให้ความสำคัญต่อรายงานทางการเงิน เพื่อให้แสดงถึงสถานะทางการเงินและผลประกอบการที่แท้จริงของบริษัท โดยอยู่บนพื้นฐานของข้อมูลทางบัญชีที่ถูกต้อง ครบถ้วน และเพียงพอ ตามมาตรฐานการบัญชีซึ่งเป็นที่ยอมรับโดยทั่วไป ซึ่งบริษัทจะดูแลให้มีการเปิดเผยค่าสอบบัญชี และค่าบริการอื่นที่ผู้สอบบัญชีให้บริการไว้ด้วย
- (4) บริษัทจะเปิดเผยคำตอบแทนของกรรมการและผู้บริหารระดับสูงในรายงานประจำปีของบริษัท และเปิดเผยนโยบายการจ่ายค่าตอบแทนแก่กรรมการและผู้บริหารระดับสูงที่สะท้อนถึงภาระหน้าที่และความรับผิดชอบต่อของแต่ละคน รวมทั้งรูปแบบหรือลักษณะของค่าตอบแทนด้วย
- (5) บริษัทได้ตระหนักถึงความสัมพันธ์กับผู้ถือหุ้นและนักลงทุน โดยบริษัทจัดให้มีฝ่ายนักลงทุนสัมพันธ์ของบริษัทเพื่อทำหน้าที่ติดต่อสื่อสารกับนักวิเคราะห์ นักลงทุน ผู้ถือหุ้น รวมถึงนักลงทุนสถาบันและผู้ถือหุ้นรายย่อยที่ต้องการข้อมูลทางการเงิน ผลการดำเนินงาน สถานะของบริษัทและธุรกรรมที่มีผลกระทบต่อบริษัท และจะจัดให้มีการประชุมเพื่อวิเคราะห์ผลการดำเนินงานเป็นประจำ

### ความสัมพันธ์กับผู้ลงทุน

บริษัทตระหนักดีว่าข้อมูลของบริษัททั้งที่เกี่ยวกับงบการเงินและที่ไม่ใช่งบการเงินล้วนมีผลต่อกระบวนการตัดสินใจของผู้ลงทุนและผู้มีส่วนได้เสียของบริษัทซึ่งฝ่ายจัดการได้ให้ความสำคัญกับการเปิดเผยข้อมูลที่ครบถ้วน ตรงต่อความเป็นจริง เชื่อถือได้ สม่ำเสมอ ทันเวลา และเป็นไปตามเกณฑ์ที่สำนักงาน ก.ล.ต. และตลาดหลักทรัพย์แห่งประเทศไทยกำหนด จึงได้จัดให้มีหน่วยงานนักลงทุนสัมพันธ์ (Investor Relations) ขึ้นเพื่อเป็นศูนย์กลางในการสื่อสารข้อมูลที่สำคัญต่อนักลงทุน ไม่ว่าจะเป็น รายงานทางการเงิน ข้อมูลผลการดำเนินงาน และแนวโน้มในอนาคตของบริษัทรวมถึงข้อมูลต่าง ๆ ที่มีผลกระทบต่อราคาหลักทรัพย์ของบริษัท และกำกับดูแลคุณภาพของข้อมูลที่เปิดเผยต่อผู้ลงทุนและผู้มีส่วนได้เสียของบริษัท ให้ได้รับทราบอย่างเท่าเทียมกัน บริษัท ได้นำเสนอผลการดำเนินงานและการแจ้งสารสนเทศของบริษัท ทั้งทางตรงและทางอ้อม สรุปได้ดังนี้

- ทางตรง : บริษัทได้จัดให้ผู้บริหารได้มีโอกาสพบปะผู้ถือหุ้น นักวิเคราะห์หลักทรัพย์ นักลงทุน และพนักงานผ่านกิจกรรมต่าง ๆ เพื่อนำเสนอผลการดำเนินงานอย่างสม่ำเสมอในรูปแบบของการจัด Analyst Meeting, Roadshow, การเข้าร่วม Conference ทั้งในและต่างประเทศ โดยในรอบปีที่ผ่านมา มีการดำเนินกิจกรรมดังนี้

กิจกรรม	ผู้บริหารที่เข้าร่วมกิจกรรม
<p><b>งานบริษัทจดทะเบียนพบนักลงทุน</b> (Opportunity Day : OppDay)</p> <p><u>วัตถุประสงค์ :</u></p> <p>แถลงผลการดำเนินงานของบริษัทฯ แผนการดำเนินงาน และตอบข้อซักถามนักลงทุน</p> <p>ปี 2564 บริษัทฯ เข้าร่วมทั้งหมด 2 ครั้ง ดังนี้</p> <ul style="list-style-type: none"> <li>• วันที่ 16 สิงหาคม 64 แถลงผลการประกอบกำไรไตรมาส 2/2564</li> <li>• วันที่ 15 พฤศจิกายน 64 แถลงผลการประกอบกำไรไตรมาส 3/2564</li> </ul>	กรรมการผู้อำนวยการ และรองกรรมการผู้อำนวยการสายงานการเงินและบัญชี
<p><b>ประชุมนักวิเคราะห์</b> (Analyst Meeting)</p> <p><u>วัตถุประสงค์ :</u></p> <p>แถลงผลการดำเนินงานของบริษัทฯ และสื่อสารกับนักวิเคราะห์ด้านภาพรวมการดำเนินงานและทิศทางของบริษัทฯ ปี 2564 บริษัทฯ เข้าร่วมทั้งหมด 1 ครั้ง ดังนี้</p> <ul style="list-style-type: none"> <li>• วันที่ 5 มีนาคม 64 แถลงผลการประกอบกำไรประจำปี 2563</li> </ul>	กรรมการผู้อำนวยการ และรองกรรมการผู้อำนวยการสายงานการเงินและบัญชี

- ทางอ้อม: บริษัทมีการให้ข้อมูลต่าง ๆ เกี่ยวกับบริษัท ผลการดำเนินงาน งบการเงิน รายงานสารสนเทศต่าง ๆ ที่บริษัทแจ้งต่อตลาดหลักทรัพย์แห่งประเทศไทย ผ่านทางเว็บไซต์ของบริษัท (www.alt.co.th) ในหน้านักลงทุนสัมพันธ์ ซึ่งจะมีข้อมูลทั้งภาษาไทยและภาษาอังกฤษที่ได้ปรับปรุงให้ทันสมัยเป็นปัจจุบันอยู่เสมอ ทั้งนี้ผู้ลงทุนและผู้ที่เกี่ยวข้องสามารถติดต่อหน่วยงานนักลงทุนสัมพันธ์ได้โดยสามารถดูในรายละเอียด ภายใต้หัวข้อ “นโยบายการกำกับดูแลกิจการ” หมวดที่ 3 : ช่องทางติดต่อบริษัท

ทั้งนี้ ในปี 2564 ไม่มีเหตุการณ์ที่บริษัทฯ ถูกดำเนินการโดยหน่วยงานกำกับดูแลเนื่องจากการไม่ประกาศ หรือไม่เปิดเผยข้อมูลที่มีสาระสำคัญภายในระยะเวลาที่กำหนด

## หมวดที่ 5 ความรับผิดชอบของคณะกรรมการ

คณะกรรมการบริษัทที่มีอำนาจ หน้าที่ และความรับผิดชอบในการจัดการบริษัทให้เป็นไปตามกฎหมาย วัตถุประสงค์ และข้อบังคับของบริษัท ตลอดจนมติที่ประชุมผู้ถือหุ้นที่ชอบด้วยกฎหมาย ทั้งนี้ ขอบเขตหน้าที่ และความรับผิดชอบของคณะกรรมการกำหนดให้เป็นไปตามกฎบัตรของคณะกรรมการบริษัท รายละเอียดปรากฏในเอกสารแนบ 5 และได้กำหนดนโยบายกับบทบาท หน้าที่ และความรับผิดชอบของคณะกรรมการไว้ในนโยบายการกำกับดูแลกิจการที่ดี ซึ่งมีการปฏิบัติดังนี้

1. คณะกรรมการจะทบทวนนโยบายการกำกับดูแลกิจการ และการปฏิบัติตามนโยบายดังกล่าวเป็นประจำอย่างน้อยปีละ 1 ครั้ง
2. จัดทำจรรยาบรรณธุรกิจที่เป็นลายลักษณ์อักษร เพื่อให้กรรมการ ผู้บริหาร และพนักงานทุกคน เข้าใจถึงมาตรฐานด้านจริยธรรมที่บริษัทใช้ในการดำเนินธุรกิจ โดยคณะกรรมการจะติดตามให้มีการปฏิบัติตามจรรยาบรรณดังกล่าว และการปรับปรุงให้เหมาะสมกับสภาพการณ์ทั้งภายใน และภายนอกบริษัทที่มีการเปลี่ยนแปลง
3. คณะกรรมการจะพิจารณาเรื่องความขัดแย้งของผลประโยชน์อย่างรอบคอบ การพิจารณาการทำรายการที่อาจมีความขัดแย้งของผลประโยชน์จะมีแนวทางที่ชัดเจน และเป็นไปเพื่อผลประโยชน์ของบริษัท และผู้ถือหุ้นโดยรวมเป็นสำคัญ โดยที่ผู้มีส่วนได้เสียจะไม่มีส่วนร่วมในการตัดสินใจ และคณะกรรมการจะกำกับดูแลให้มีการปฏิบัติตามข้อกำหนดเกี่ยวกับขั้นตอนการดำเนินการ และการเปิดเผยข้อมูลของรายการที่อาจมีความขัดแย้งของผลประโยชน์นี้ให้ถูกต้องครบถ้วน
4. คณะกรรมการจะจัดให้มีระบบการควบคุมด้านการดำเนินงาน ด้านรายงานทางการเงิน และด้านการปฏิบัติตามกฎระเบียบ และนโยบาย รวมทั้งจะจัดให้มีบุคคล หรือหน่วยงานที่มีความเป็นอิสระในการปฏิบัติหน้าที่ เป็นผู้รับผิดชอบในการตรวจสอบระบบการควบคุมดังกล่าว และจะทบทวนระบบที่สำคัญอย่างน้อยปีละ 1 ครั้ง ตลอดจนพิจารณาทบทวนวิสัยทัศน์ ภารกิจ และกลยุทธ์ของบริษัท (Strategic direction) เป็นประจำทุกปี ทั้งนี้ ในปีที่ผ่านมาคณะกรรมการได้ติดตามผลการดำเนินงานของฝ่ายจัดการ โดยกำหนดให้มีการรายงานผลการดำเนินงานและผลประกอบการของบริษัทโดยเฉพาะในส่วนของเป้าหมายทางการเงินและแผนงานต่าง ๆ เพื่อให้เป็นไปตามกลยุทธ์ที่กำหนดไว้ รวมถึงพิจารณาทบทวนวิสัยทัศน์ ภารกิจ และกลยุทธ์ของบริษัท เพื่อให้สอดคล้องสภาวะการณ์ที่เปลี่ยนแปลงไปและการดำเนินธุรกิจของบริษัท
5. คณะกรรมการจะให้ฝ่ายจัดการรายงานให้คณะกรรมการทราบเป็นระยะ ๆ ในการดำเนินการด้านการบริหารความเสี่ยง ทั้งนี้จะมีการทบทวนระบบ หรือประเมินประสิทธิผลของการจัดการความเสี่ยงอย่างน้อยปีละ 1 ครั้ง
6. คณะกรรมการ หรือคณะกรรมการตรวจสอบจะให้ความเห็นถึงความเพียงพอของระบบการควบคุมภายใน และการบริหารความเสี่ยงไว้ในรายงานประจำปี หรือผ่านช่องทางที่เหมาะสม

7. คณะกรรมการได้กำหนดนโยบายในการไปดำรงตำแหน่งกรรมการที่บริษัทอื่นของกรรมการผู้อำนวยการ โดยมีแนวปฏิบัติในกรณีที่กรรมการผู้อำนวยการ จะเข้าดำรงตำแหน่งกรรมการในบริษัทอื่น ต้องแจ้งต่อที่ประชุมคณะกรรมการบริษัทถึงเหตุผล และรายละเอียดของบริษัทที่ไปดำรงตำแหน่ง เพื่อให้คณะกรรมการบริษัทให้ความเห็นชอบ ซึ่งกรรมการผู้อำนวยการ จะไปดำรงตำแหน่งกรรมการในบริษัทจดทะเบียนอื่นที่จดทะเบียนในตลาดหลักทรัพย์แห่งประเทศไทยได้ไม่เกิน 5 บริษัท เพื่อให้บริษัทได้รับประโยชน์สูงสุดในการที่กรรมการผู้อำนวยการ จะสามารถอุทิศเวลาสำหรับการปฏิบัติหน้าที่ได้อย่างมีประสิทธิภาพ

ทั้งนี้ กรรมการผู้อำนวยการของบริษัท ได้ปฏิบัติตามนโยบายนี้อย่างเคร่งครัด และไม่ได้ดำรงตำแหน่งกรรมการในบริษัทจดทะเบียนอื่นที่จดทะเบียนในตลาดหลักทรัพย์แห่งประเทศไทย

8. คณะกรรมการจะจัดให้มีการประชุมระหว่างกรรมการที่ไม่เป็นผู้บริหารอย่างน้อยปีละ 1 ครั้ง

ในปี 2564 กรรมการอิสระจำนวน 5 ท่านได้จัดประชุมขึ้น โดยไม่มีผู้บริหารเข้าร่วมประชุมเมื่อวันที่ 9 พฤศจิกายน 2564 ซึ่งรายละเอียดการประชุมปรากฏในส่วนที่ 2 หัวข้อ 8. รายงานผลการดำเนินงานสำคัญด้านการกำกับดูแลกิจการ : รายละเอียดการประชุมของคณะกรรมการแต่ละชุดในปี 2564

คณะกรรมการบริษัทมีความมุ่งมั่นที่จะบริหารงานโดยยึดหลักการกำกับดูแลกิจการที่ดี เพื่อให้การดำเนินงานของบริษัทเป็นไปอย่างโปร่งใส มีประสิทธิภาพ และรับผิดชอบต่อผู้มีส่วนได้เสียทุกฝ่าย ซึ่งบริษัทได้ดำเนินการตามหลักการกำกับดูแลกิจการที่ดีของบริษัทจดทะเบียน ซึ่งประเด็นที่ทางบริษัทยังไม่ได้ปฏิบัตินั้น ทางบริษัทจะพิจารณาและนำไปปรับใช้ให้เหมาะสมต่อไป

### การประเมินตนเองของคณะกรรมการ

คณะกรรมการ และคณะกรรมการชุดย่อย จะประเมินผลการปฏิบัติงานเป็นรายคณะและรายบุคคลด้วยตนเองอย่างน้อยปีละหนึ่งครั้ง เพื่อให้คณะกรรมการร่วมกันพิจารณาผลงานและปัญหา เพื่อการปรับปรุงแก้ไขต่อไป ทั้งนี้สามารถดูรายละเอียดในส่วนที่ 2 หัวข้อ 8. รายงานผลการดำเนินงานสำคัญด้านการกำกับดูแลกิจการ : (4) การประเมินผลตนเองของคณะกรรมการบริษัท และคณะกรรมการชุดย่อย

### คำตอบแทนกรรมการ

- คำตอบแทนของกรรมการจะจัดให้อยู่ในลักษณะที่เปรียบเทียบได้กับระดับที่ปฏิบัติอยู่ในอุตสาหกรรม ประสิทธิภาพ ภาระหน้าที่ ขอบเขตของบทบาทและความรับผิดชอบ (Accountability and Responsibility) รวมถึงประโยชน์ที่คาดว่าจะได้รับจากกรรมการแต่ละคน
- กำหนดคำตอบแทนที่จำเป็นและเหมาะสมทั้งที่เป็นตัวเงินและมีตัวเงินของกรรมการบริษัทเป็นรายบุคคลในแต่ละปี โดยพิจารณาความเหมาะสมกับภาระหน้าที่ ความรับผิดชอบ ผลงาน และเปรียบเทียบกับบริษัทในธุรกิจที่คล้ายคลึงกัน และประโยชน์ที่คาดว่าจะได้รับจากกรรมการ เพื่อเสนอให้คณะกรรมการบริษัทพิจารณาและนำเสนอต่อที่ประชุมผู้ถือหุ้นเพื่อขออนุมัติ
- คำตอบแทนของกรรมการผู้อำนวยการ และผู้บริหารระดับสูงจะเป็นไปตามหลักการและนโยบายที่ คณะกรรมการกำหนดภายในกรอบที่ได้รับอนุมัติจากที่ประชุมคณะกรรมการบริษัท และเพื่อประโยชน์สูงสุดของบริษัท

4. กรรมการบริษัทจะเป็นผู้ประเมินผลกรรมการผู้อำนวยการเป็นประจำทุกปี เพื่อนำไปใช้ในการพิจารณากำหนดค่าตอบแทนของกรรมการผู้อำนวยการ โดยใช้บรรทัดฐานที่ได้ตกลงกันล่วงหน้ากับกรรมการผู้อำนวยการตามเกณฑ์ที่เป็นรูปธรรม

ทั้งนี้สามารถดูรายละเอียดในส่วนที่ 2 หัวข้อ 8. รายงานผลการดำเนินงานสำคัญด้านการกำกับดูแลกิจการ หัวข้อย่อย 8.1.2 การเข้าร่วมประชุมและการจ่ายค่าตอบแทนคณะกรรมการรายบุคคล : (2) ค่าตอบแทนคณะกรรมการบริษัท และคณะอนุกรรมการชุดต่างๆ

### การพัฒนากรรมการและผู้บริหาร

1. คณะกรรมการจะส่งเสริมให้มีการฝึกอบรมและการให้ความรู้แก่ผู้เกี่ยวข้องในระบบการกำกับดูแลกิจการของบริษัท เพื่อให้มีการปรับปรุงการปฏิบัติงานอย่างต่อเนื่อง โดยการฝึกอบรมและให้ความรู้ อาจกระทำเป็นการภายในบริษัทหรือใช้บริการของสถาบันภายนอก
2. ทุกครั้งที่มีการแต่งตั้งกรรมการใหม่ ฝ่ายจัดการจะจัดให้มีเอกสารและข้อมูลที่เป็นประโยชน์ต่อการปฏิบัติหน้าที่ของกรรมการใหม่ รวมถึงการจัดแนะนำลักษณะธุรกิจ และแนวทางการดำเนินธุรกิจของบริษัทให้แก่กรรมการใหม่
3. คณะกรรมการจะกำหนดให้กรรมการผู้อำนวยการรายงานเพื่อทราบอย่างน้อยปีละครั้งถึงแผนการพัฒนาและสืบทอดงานในตำแหน่งกรรมการผู้อำนวยการ และผู้บริหารระดับสูง เพื่อรองรับกับการขยายงานของบริษัทหรือเหตุการณ์ที่ผู้ดำรงตำแหน่งนั้นไม่สามารถปฏิบัติหน้าที่ได้

### การจัดทำรายงานการเปลี่ยนแปลงการถือครองหลักทรัพย์ของกรรมการและผู้บริหาร

เพื่อเป็นการกำกับการใช้ข้อมูลภายใน บริษัทได้กำหนดให้กรรมการและผู้บริหารของบริษัทจะต้องรายงานต่อคณะกรรมการบริษัทรับทราบเกี่ยวกับการซื้อขายหุ้น ของบริษัทอย่างน้อย 1 วันล่วงหน้าก่อนทำการซื้อขาย ในกรณีที่ฝ่าฝืนนโยบายกำหนดให้ฝ่ายบริหารต้องแจ้งต่อคณะกรรมการตรวจสอบในทันทีที่ตรวจพบ และผู้ที่ได้รับทราบข้อมูลภายในที่เป็นสาระสำคัญซึ่งมีผลต่อการเปลี่ยนแปลงราคาหลักทรัพย์ต้องใช้ความระมัดระวังในการซื้อขายหลักทรัพย์ของบริษัทในช่วง 30 วัน ก่อนที่งบการเงินหรือข้อมูลภายในนั้นจะเปิดเผยต่อสาธารณชนและในช่วงระยะเวลา 24 ชั่วโมงภายหลังจากที่ข้อมูลภายในของบริษัท ได้เปิดเผยต่อสาธารณชนแล้ว ผู้ที่เกี่ยวข้องกับข้อมูลภายในต้องไม่เปิดเผยข้อมูลนั้นให้ผู้อื่นทราบจนกว่าจะได้มีการแจ้งข้อมูลนั้นให้แก่ตลาดหลักทรัพย์ฯ

## 6.2 จรรยาบรรณธุรกิจ

บริษัทมีอุดมการณ์ในการดำเนินธุรกิจอย่างมีคุณธรรม โดยคณะกรรมการบริษัทได้รวบรวมข้อพึงปฏิบัติของบริษัท เพื่อใช้เป็นแนวทางในการจัดทำคู่มือจรรยาบรรณขึ้น และกำหนดให้กรรมการ ผู้บริหาร และพนักงานทุกระดับ ศึกษาทำความเข้าใจ ข้อปฏิบัติต่างๆ และปฏิบัติตามโดยเคร่งครัด รวมถึงได้กำหนดนโยบายการคุ้มครองและให้ความเป็นธรรมแก่พนักงานที่แจ้งข้อมูลหรือเบาะแสเกี่ยวกับการทุจริต หรือไม่ปฏิบัติตามกฎหมาย กฎระเบียบ ข้อบังคับบริษัท จรรยาบรรณ และนโยบายต่อต้านคอร์รัปชัน

คู่มือจรรยาบรรณของบริษัทได้มีการปรับปรุงเพิ่มเติมหัวข้อเรื่องแนวปฏิบัติ และเสริมด้วยตัวอย่าง เพื่อให้เข้าใจได้ง่าย และสามารถนำไปใช้ได้สะดวก

ทั้งนี้ เพื่อเป็นการส่งเสริมให้พนักงานตระหนักในเรื่องจรรยาบรรณ ฝ่ายจัดการจึงได้จัดให้มีการให้ความรู้และส่งเสริมการปฏิบัติตามจรรยาบรรณให้แก่พนักงานทุกคน ทุกระดับ เน้นการสร้างจิตสำนึกให้แก่พนักงานตั้งแต่เริ่มเข้างานโดยได้เผยแพร่จรรยาบรรณธุรกิจบนเว็บไซต์ และผ่านระบบจดหมายอิเล็กทรอนิกส์ รวมถึงติดประกาศบนบอร์ดประชาสัมพันธ์ภายในบริษัท (รายละเอียดจรรยาบรรณธุรกิจปรากฏตามเอกสารแนบ 5)

## 6.3 การเปลี่ยนแปลงและพัฒนาการที่สำคัญของนโยบาย แนวปฏิบัติ และระบบการกำกับดูแลกิจการในรอบปีที่ผ่านมา

บริษัทยึดมั่น และปฏิบัติตามหลักการกำกับดูแลกิจการที่ดีสำหรับบริษัทจดทะเบียน ตามที่ตลาดหลักทรัพย์แห่งประเทศไทยได้กำหนดอย่างเคร่งครัด รวมทั้งหลักเกณฑ์ตามโครงการสำรวจการกำกับดูแลกิจการของบริษัทจดทะเบียน (Corporate Governance Report of Thai Listed Companies – CGR) ของสมาคมส่งเสริมสถาบันกรรมการบริษัทไทย (IOD) โดยคณะกรรมการบริษัทได้มีการพิจารณาอนุมัติให้บริษัทมีการกำหนดนโยบายต่าง ๆ รวมถึงนำหลักเกณฑ์ดังกล่าวไปปฏิบัติ

ในปี 2564 คณะกรรมการบริษัทได้พิจารณาทบทวน และปรับปรุงนโยบายการกำกับดูแลกิจการที่ดีสำหรับบริษัทจดทะเบียนปี 2560 (CG Code) ตามข้อเสนอแนะของสำนักงานคณะกรรมการกำกับหลักทรัพย์และตลาดหลักทรัพย์ และนำมาปรับใช้ให้เหมาะสมกับธุรกิจของบริษัท ซึ่งคณะกรรมการบริษัททุกท่านได้พิจารณาหลักปฏิบัติดังกล่าวโดยละเอียดรอบคอบ และเข้าใจถึงประโยชน์และความสำคัญของการนำหลักปฏิบัติตาม CG Code เพื่อนำไปใช้สร้างคุณค่าให้แก่กิจการอย่างยั่งยืนเป็นอย่างดี

สำหรับหลักเกณฑ์ในเรื่องใดที่ยังไม่ได้มีการกำหนดเป็นนโยบายหรือยังไม่ได้นำมาปฏิบัติ บริษัทได้กำหนดให้ฝ่ายบริหารนำเสนอที่ประชุมคณะกรรมการบริษัทรับทราบ เพื่อพิจารณาทบทวนเป็นประจำอย่างน้อยปีละ 1 ครั้งตามที่เห็นเหมาะสม โดยในปี 2564 บริษัทได้ดำเนินการในเรื่องต่าง ๆ ที่สำคัญเกี่ยวกับการทบทวนนโยบาย แนวปฏิบัติ และระบบการกำกับดูแลกิจการ หรือกฎบัตรคณะกรรมการ และคณะกรรมการชุดต่าง ๆ เพื่อให้บริษัทมีระบบการกำกับดูแลกิจการอย่างต่อเนื่อง และเพิ่มประสิทธิภาพการกำกับดูแลกิจการ อาทิ การทบทวนกฎบัตรและแบบประเมินผลการปฏิบัติงานของคณะกรรมการบริหาร และกรรมการผู้อำนวยการ การกำหนดความเสี่ยงองค์กร เป็นต้น เว้นแต่ข้อปฏิบัติบางประการที่ปัจจุบันยังอยู่ในระหว่างการเตรียมการ และศึกษาในรายละเอียด จึงยังไม่สามารถถือปฏิบัติได้โดยสมบูรณ์ ได้แก่

1. การจัดทำรายงานการพัฒนาที่ยั่งยืนแยกต่างหากตามกรอบของ Global Reporting Initiative (GRI) หรือการแต่งตั้ง CG Committee (ระดับกรรมการ) เนื่องจากต้องศึกษาแนวทางการทำ GRI และประเมินความเป็นไปได้ของนโยบายผู้บริหาร
2. คณะกรรมการสรรหา และกำหนดค่าตอบแทน ควรประกอบด้วยกรรมการอิสระเป็นส่วนใหญ่ (มากกว่า 50%) ซึ่งปัจจุบัน คณะกรรมการสรรหาและกำหนดค่าตอบแทน ประกอบด้วยกรรมการจำนวน 3 ท่าน เป็นกรรมการอิสระ 1 ท่าน อย่างไรก็ตาม บริษัทจะมีการพิจารณาการเข้าเป็นกรรมการในคณะกรรมการชุดต่าง ๆ เป็นประจำทุกปี โดยพิจารณาจากทั้งคุณสมบัติ และความเหมาะสมตามที่กำหนดไว้ในกฎบัตรคณะกรรมการชุดต่าง ๆ



ทั้งนี้ในปี 2564 บริษัทได้รับการประเมินเรื่องการกำกับดูแลกิจการต่าง ๆ ดังนี้

- ได้รับผลสำรวจการกำกับดูแลกิจการบริษัทจดทะเบียนไทยประจำปี 2564 (Corporate Governance Report of Thai Listed Companies – CGR) โดยสมาคมส่งเสริมสถาบันกรรมการบริษัทไทย (IOD) อยู่ในกลุ่มระดับดีเลิศ (5 ดาว)
- ได้รับการประเมินคุณภาพการจัดประชุมสามัญผู้ถือหุ้นประจำปี 2564 (AGM Checklist) โดยสมาคมส่งเสริมผู้ลงทุนไทย 100 คะแนนเต็ม เป็นปีที่ 4 ติดต่อกันตั้งแต่ปี 2561

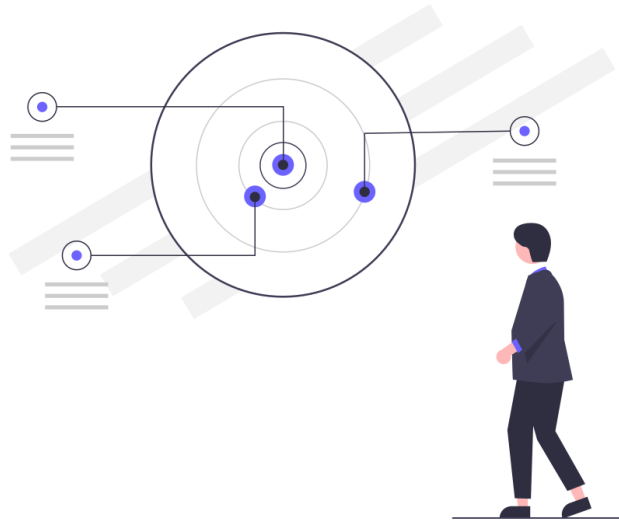

## 7. โครงสร้างการกำกับดูแลกิจการและข้อมูลสำคัญ เกี่ยวกับคณะกรรมการ คณะกรรมการชุดย่อย ผู้บริหาร พนักงาน และอื่นๆ

### 7.1 โครงสร้างการกำกับดูแลกิจการ

โครงสร้างการกำกับดูแลกิจการของบริษัท ณ วันที่ 31 ธันวาคม 2564 ประกอบด้วยคณะกรรมการบริษัท และ คณะกรรมการชุดย่อย 4 คณะ ได้แก่ 1. คณะกรรมการตรวจสอบ 2. คณะกรรมการสรรหาและกำหนดค่าตอบแทน 3. คณะกรรมการบริหารความเสี่ยง และ 4. คณะกรรมการบริหาร

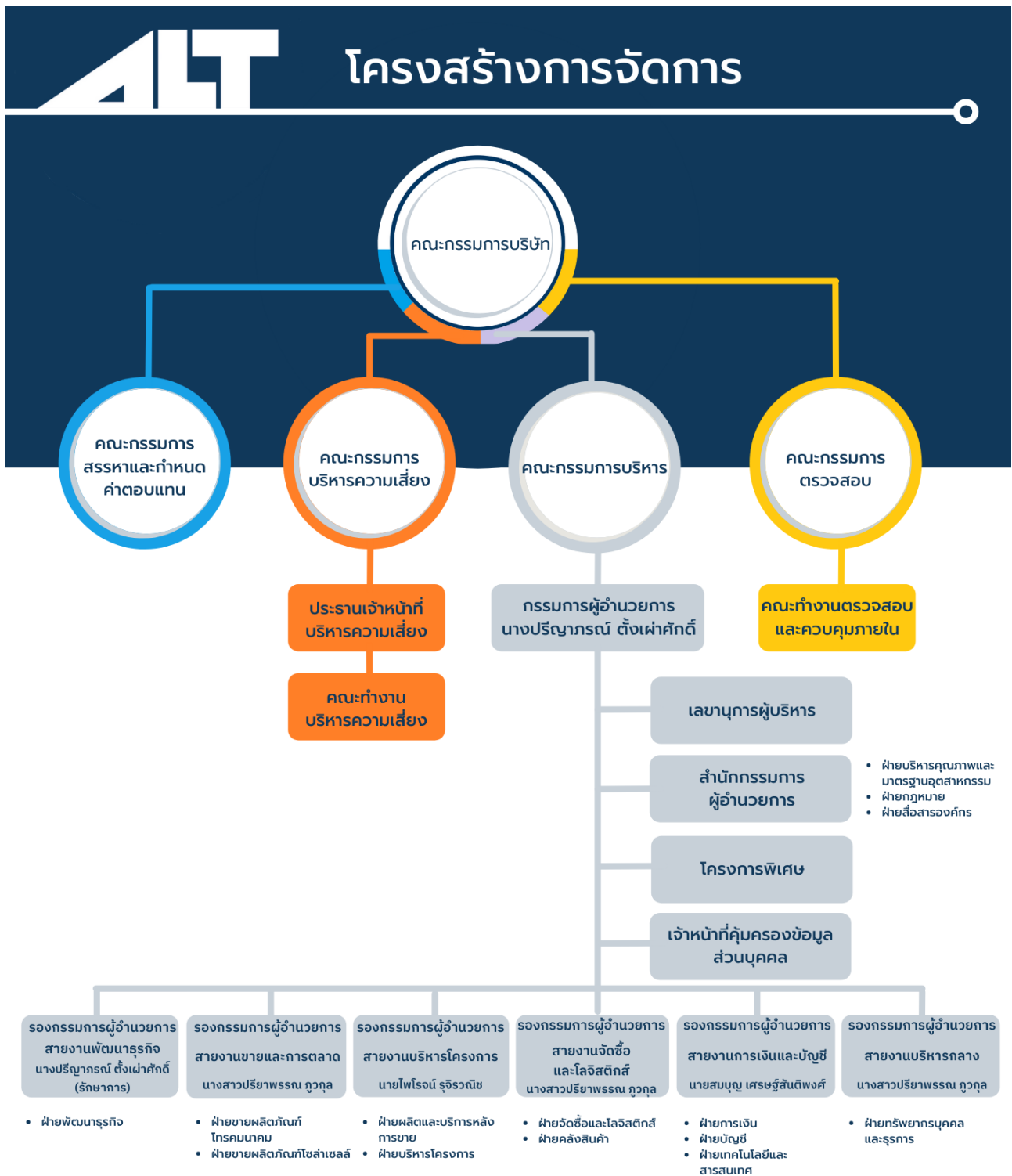

## 7.2 ข้อมูลเกี่ยวกับคณะกรรมการ

### คณะกรรมการบริษัท



**ดร.อนันต์ วรดิพิงศ์**

- ประธานกรรมการบริษัท
- กรรมการอิสระ

**พลเอกสิริศักดิ์ เทภาสิต**

- ประธานกรรมการตรวจสอบ
- กรรมการอิสระ



**รองศาสตราจารย์  
สุชาติ เหล่าปรีดา**

- กรรมการอิสระ
- ประธานกรรมการสรรหา  
และกำหนดค่าตอบแทน
- กรรมการตรวจสอบ
- กรรมการบริหารความ  
เสี่ยง



**รองศาสตราจารย์  
ดร.พนิท ภูจินดา**

- กรรมการอิสระ
- กรรมการตรวจสอบ
- กรรมการบริหารความ  
เสี่ยง

## คณะกรรมการบริษัท



ผู้ช่วยศาสตราจารย์  
ดร.จิรศิลป์ จaylorrun

- กรรมการอิสระ
- กรรมการบริหารความเสี่ยง



นางสาวปริยาพรรณ ภูกุล

- กรรมการบริษัท
- กรรมการบริหาร
- กรรมการบริหารความเสี่ยง



นางสาวปริยาพรรณ ภูกุล

- กรรมการบริษัท
- กรรมการบริหาร
- กรรมการบริหารความเสี่ยง



นายปยุต ภูกุลวงศ์

- กรรมการบริษัท
- กรรมการบริหาร
- ประธานกรรมการบริหารความเสี่ยง
- กรรมการสรรหาและกำหนดค่าตอบแทน
- กรรมการผู้มีอำนาจลงนาม

นางปริญภรณ์ ตั้งเผ่าศักดิ์

- กรรมการบริษัท
- ประธานกรรมการบริหาร
- กรรมการบริหารความเสี่ยง
- กรรมการผู้อำนวยการ
- รักษาการรองกรรมการผู้อำนวยการสายงานพัฒนาธุรกิจ
- กรรมการผู้มีอำนาจลงนาม

- รองกรรมการผู้อำนวยการสายงานจัดซื้อและโลจิสติกส์
- กรรมการผู้มีอำนาจลงนาม
- รองกรรมการผู้อำนวยการสายงานบริหารกลาง
- รองกรรมการผู้อำนวยการสายงานขายและการตลาด

## 7.2.1 องค์ประกอบของคณะกรรมการ

คณะกรรมการบริษัทเป็นตัวแทนของผู้ถือหุ้นทั้งหมด ประกอบด้วยบุคคลซึ่งมีคุณสมบัติสอดคล้องกับกลยุทธ์ในการดำเนินธุรกิจของบริษัท มีความรู้ความสามารถ และเป็นผู้มีบทบาทสำคัญในการกำหนดนโยบาย วิสัยทัศน์ พันธกิจและกลยุทธ์ที่สำคัญของบริษัท รวมถึงการทบทวนนโยบายและแผนงานสำคัญของบริษัทเป็นประจำทุกปี จึงมีบทบาทสำคัญต่อการสร้างความเชื่อมั่น สร้างมูลค่าให้กิจการ รวมทั้งสร้างผลตอบแทนจากการลงทุนให้กับผู้ถือหุ้น ทั้งนี้ประธานกรรมการบริษัท และผู้บริหารสูงสุดขององค์กรมีหน้าที่รับผิดชอบต่างกัน และไม่ใช่นักบุคคลคนเดียวกัน โดยแยกหน้าที่ความรับผิดชอบออกจากกันตามข้อบังคับของบริษัทข้อ 11 กำหนดให้ คณะกรรมการของบริษัทประกอบด้วยกรรมการอย่างน้อย 5 คน และกรรมการไม่น้อยกว่ากึ่งหนึ่งของจำนวนกรรมการทั้งหมดนั้น ต้องมีถิ่นที่อยู่ในราชอาณาจักร และกรรมการของบริษัทจะต้องเป็นผู้มีคุณสมบัติตามที่กฎหมายกำหนด

ปัจจุบัน บริษัทมีกรรมการจำนวน 8 ท่าน ประกอบด้วยผู้ทรงคุณวุฒิที่มีประสบการณ์หลากหลาย ทั้งด้านธุรกิจ ไทโรคนาคม การวางแผน และผังเมือง การบัญชี และการกำกับดูแลกิจการ โดยมีกรรมการจำนวน 5 ท่านเป็นกรรมการอิสระที่ไม่ได้เป็นผู้บริหาร ซึ่งเกินกว่ากึ่งหนึ่งของกรรมการทั้งหมด คิดเป็นสัดส่วนร้อยละ 62.50 ของกรรมการทั้งหมด มีกรรมการที่เป็นผู้บริหารจำนวน 3 ท่าน และมีกรรมการที่เป็นผู้หญิงจำนวน 2 ท่าน คิดเป็นสัดส่วนร้อยละ 25.00 ของกรรมการทั้งหมด อีกทั้งประธานกรรมการเป็นกรรมการอิสระ และไม่ได้เป็นบุคคลเดียวกับผู้มีอำนาจสูงสุดของฝ่ายบริหาร โดยมีรายชื่อบริษัทปรากฏดังนี้

ชื่อ - สกุล		ตำแหน่ง
1. นายอนันต์	วรดิติพงษ์	กรรมการอิสระ, ประธานกรรมการ
2. พลเอกสิทธิศักดิ์	เทภาสิต	กรรมการอิสระ ,ประธานกรรมการตรวจสอบ
3. นายสุชาติ	เหล่าปรีดา	กรรมการอิสระ ,กรรมการตรวจสอบ
4. นายพนิต	ภูจินดา	กรรมการอิสระ ,กรรมการตรวจสอบ
5. นายจิรศิลป์	จยาวรรณ	กรรมการอิสระ
6. นางปรีญาภรณ์	ตั้งเฝ้าศักดิ์	กรรมการผู้มีอำนาจลงนาม ,กรรมการ, กรรมการผู้อำนวยการ
7. นางสาวปรียาพรรณ	ภูวกุล	กรรมการผู้มีอำนาจลงนาม ,กรรมการ
8. นายปยุต	ภูวกุลวงศ์	กรรมการผู้มีอำนาจลงนาม ,กรรมการ

### คณะกรรมการบริษัททั้ง 8 ท่าน ไม่มีคุณสมบัติต้องห้าม ดังนี้

1. ไม่มีประวัติการกระทำความผิดอาญาในความผิดที่เกี่ยวกับทรัพย์สินซึ่งได้กระทำโดยทุจริต
2. ไม่มีประวัติการทำรายการที่อาจเกิดความขัดแย้งทางผลประโยชน์กับบริษัทในรอบปีที่ผ่านมารายละเอียดปรากฏตามประวัติคณะกรรมการบริษัทในเอกสารแนบ 1

## เงื่อนไขการลงนาม

การลงนามผูกพันบริษัท เป็นไปตามเงื่อนไขที่กำหนดในหนังสือรับรองบริษัท คือ นางปริญาภรณ์ ตั้งเผ่าศักดิ์ นางสาวปรีญาพรรณ ภูวกุล และนายปยุต ภูวกุลวงศ์ กรรมการสองในสามลงลายมือชื่อร่วมกันและประทับตราสำคัญของบริษัท

## 7.2.2 ข้อมูลคณะกรรมการและผู้มีอำนาจควบคุมบริษัทรายบุคคล

ข้อมูลการดำรงตำแหน่งในคณะกรรมการชุดต่าง ๆ

รายชื่อคณะกรรมการบริษัท ณ วันที่ 31 ธันวาคม 2564 ประกอบด้วย

ชื่อ – สกุล กรรมการ	กรรมการบริษัท	กรรมการตรวจสอบ	กรรมการสรรหาและกำหนดค่าตอบแทน	กรรมการบริหารความเสี่ยง	กรรมการบริหาร
1. นายอนันต์ วรดิติพงศ์	กรรมการอิสระ, ประธานกรรมการ	-	-	-	-
2. พลเอกสิทธิศักดิ์ เทภาสิต	กรรมการอิสระ	ประธาน	-	-	-
3. นายสุชาติ เหล่าปรีดา	กรรมการอิสระ	กรรมการ	ประธาน	กรรมการ	-
4. นายพนิต ภูจินดา	กรรมการอิสระ	กรรมการ	-	กรรมการ	-
5. นายจิรศิลป์ จยววรรณ	กรรมการอิสระ	-	-	กรรมการ	-
6. นางปริญาภรณ์ ตั้งเผ่าศักดิ์	กรรมการ, กรรมการผู้อำนวยการ	-	-	กรรมการ	ประธาน
7. นางสาวปรีญาพรรณ ภูวกุล	กรรมการ	-	-	กรรมการ	กรรมการ
8. นายปยุต ภูวกุลวงศ์	กรรมการ	-	กรรมการ	ประธาน	กรรมการ

## ผู้มีอำนาจควบคุมบริษัท

-ไม่มี-

## 7.2.3 บทบาทหน้าที่ของคณะกรรมการ

### 1. อำนาจหน้าที่ และความรับผิดชอบของคณะกรรมการบริษัท

ตามที่คณะกรรมการบริษัทได้มีมติให้กำหนดกฎบัตรคณะกรรมการบริษัทขึ้น โดยให้มีการทบทวนกฎบัตรคณะกรรมการบริษัทเป็นประจำทุกปี เพื่อให้กรรมการบริษัททุกคนตระหนักถึงหน้าที่และความรับผิดชอบ เพื่อปฏิบัติหน้าที่ได้อย่างถูกต้องสมบูรณ์ และเพื่อสร้างคุณค่าอย่างยั่งยืนให้แก่ทั้งบริษัท ลูกค้า ผู้มีส่วนได้เสีย และสังคมโดยรวม

ในปี 2564 ที่ประชุมคณะกรรมการบริษัท ครั้งที่ 1/2564 เมื่อวันที่ 23 กุมภาพันธ์ 2564 ได้ทบทวนกฎบัตรกรรมการบริษัท และมีมติอนุมัติให้ปรับปรุงกฎบัตรกรรมการบริษัท เพื่อให้สอดคล้องกับขอบเขตหน้าที่และแนวปฏิบัติในปัจจุบัน โดยคณะกรรมการบริษัทมีหน้าที่สรุปได้ดังต่อไปนี้

- กำหนดวิสัยทัศน์ ภารกิจ เป้าหมาย กลยุทธ์ และนโยบายของบริษัท รวมถึงให้ความเห็นชอบเป้าหมายทางการดำเนินธุรกิจ การบริหารทรัพยากร การเงิน การระดมทุน การลงทุน และการบริหารความเสี่ยงของบริษัท
- พิจารณานุมัติงบประมาณประจำปี งบลงทุนโครงการ พร้อมทั้งกำกับดูแลและติดตามประเมินผลการดำเนินงาน
- พิจารณาและอนุมัติผลการดำเนินธุรกิจ งบการเงิน จัดสรรเงินกำไรบริษัท และรายการที่อาจก่อให้เกิดความขัดแย้ง รวมถึงเสนอรายชื่อกรรมการ และผู้สอบบัญชีและกำหนดค่าตอบแทนผู้สอบบัญชี
- พิจารณาประเมินผลการปฏิบัติงานของคณะกรรมการบริษัทและคณะกรรมการชุดย่อยต่าง ๆ
- แต่งตั้งกรรมการตรวจสอบ พร้อมทั้งรับทราบรายงานการตรวจสอบที่สำคัญของคณะกรรมการตรวจสอบ หรือหน่วยงานกำกับและตรวจสอบภายใน
- พิจารณาแต่งตั้ง และกำหนดขอบเขตอำนาจหน้าที่ของคณะกรรมการบริหาร กรรมการผู้อำนวยการ และคณะกรรมการชุดย่อยอื่นตามความเหมาะสม
- จัดให้มีรายงานข้อมูลทั่วไป และข้อมูลทางการเงินของบริษัท พร้อมทั้งสอบทานความเพียงพอและความเหมาะสมของระบบควบคุมภายใน และการบริหารความเสี่ยง

## 2. บทบาทหน้าที่ของประธานกรรมการ

- ดูแลภาพรวมในการบริหารจัดการบริษัทให้เป็นไปโดยถูกต้องตามกฎหมายทั้งของหน่วยงานราชการและของบริษัท ตลอดจนมติที่ประชุมผู้ถือหุ้น รวมถึงดูแลภาพรวมในการปฏิบัติหน้าที่ของคณะกรรมการบริษัทให้เป็นไปตามอำนาจและความรับผิดชอบ
- กำหนดให้มีระบบการติดตามดูแล และประเมินผลการดำเนินงานของบริษัทเพื่อให้เป็นไปตามนโยบายเป็นประจำอย่างต่อเนื่อง
- ส่งเสริมการปฏิบัติตามนโยบายด้านบรรษัทภิบาลและความรับผิดชอบต่อสังคมและสิ่งแวดล้อมของบริษัท และส่งเสริมการสร้างจริยธรรมให้กับบุคลากรทุกระดับ
- สนับสนุนส่งเสริมให้กรรมการทุกท่านเข้าร่วมอบรมพัฒนาทักษะ ความรู้ในด้านต่าง ๆ ที่เป็นประโยชน์แก่การปฏิบัติหน้าที่กรรมการในสถาบันที่มีชื่อเสียง และเป็นที่ยอมรับ เช่น สมาคมส่งเสริมสถาบันกรรมการบริษัทไทย และตลาดหลักทรัพย์แห่งประเทศไทย เป็นต้น
- ทำหน้าที่ประธานในที่ประชุม และเข้าร่วมการประชุมทุกครั้ง เพื่อให้การดำเนินการประชุมคณะกรรมการมีประสิทธิภาพ รวมถึงกระตุ้นให้กรรมการทุกท่านแสดงความคิดเห็น โดยมีการมอบหมายอำนาจหน้าที่ด้านการบริหารจัดการองค์กรให้แก่ฝ่ายจัดการด้วยความเหมาะสม ดูแลให้กรรมการทุกท่านได้รับข้อมูลของบริษัทที่ถูกต้อง ตรงเวลา และชัดเจน เพื่อใช้ในการตัดสินใจซึ่งจะนำไปสู่ความสำเร็จของบริษัทอย่างมีประสิทธิภาพ
- ทำหน้าที่เป็นประธานในที่ประชุมผู้ถือหุ้นทุกครั้ง และมีการมอบหมายให้มีผู้ดูแลการประชุมผู้ถือหุ้นให้เป็นไปตามกฎหมายและข้อบังคับต่าง ๆ อย่างถูกต้อง พร้อมทั้งดูแลให้กรรมการทุกท่านเข้าร่วมการประชุมผู้ถือหุ้นอย่างพร้อมเพรียงกัน โดยเปิดโอกาสให้ผู้ถือหุ้นได้ใช้สิทธิในการประชุมผู้ถือหุ้นอย่างเต็มที่ ในการเข้าร่วมประชุมและออกเสียงลงคะแนนในที่ประชุมผู้ถือหุ้น การซักถามหรือขอคำชี้แจงเพิ่มเติม

### 3. การประชุมคณะกรรมการบริษัท

#### (1) การกำหนดตารางการประชุมล่วงหน้า:

คณะกรรมการบริษัทได้กำหนดตารางการประชุมล่วงหน้าในแต่ละปี และแจ้งให้กรรมการบริษัทแต่ละท่านทราบล่วงหน้า ตั้งแต่การประชุมคณะกรรมการบริษัทในไตรมาสสุดท้ายของปีก่อนหน้านั้น เพื่อจัดสรรเวลาในการเข้าร่วมประชุม ทั้งนี้ไม่รวมการประชุมวาระพิเศษ ซึ่งบริษัทมีการกำหนดให้มีการประชุมคณะกรรมการบริษัทอย่างสม่ำเสมอ โดยกำหนดให้มีการประชุมคณะกรรมการบริษัทอย่างน้อย 3 เดือนต่อครั้ง เพื่อพิจารณางบการเงิน การวางนโยบาย และติดตามผลการดำเนินงาน และคณะกรรมการบริษัทต้องพร้อมเข้าร่วมประชุมเสมอ หากมีการประชุมวาระพิเศษ

ทั้งนี้ ประธานกรรมการหรือประธานในที่ประชุมอาจกำหนดให้มีการประชุมผ่านสื่ออิเล็กทรอนิกส์ ซึ่งผู้เข้าร่วมที่แม้จะมีได้อยู่ในสถานที่เดียวกันสามารถประชุมปรึกษาหารือ และแสดงความคิดเห็นระหว่างกันได้ โดยปฏิบัติตามหลักเกณฑ์และวิธีการที่กำหนด

#### (2) การส่งหนังสือเชิญประชุม:

เลขานุการคณะกรรมการบริษัทจะจัดทำหนังสือเชิญประชุมคณะกรรมการ โดยการประชุมแต่ละครั้งมีการกำหนดวัน เวลา สถานที่ และวาระการประชุมอย่างชัดเจน และจัดส่งเอกสารประกอบการประชุมให้คณะกรรมการและผู้เข้าร่วมประชุมเป็นการล่วงหน้าด้วยระยะเวลาไม่น้อยกว่า 7 วัน เพื่อให้มีเวลาในการพิจารณาเรื่องต่าง ๆ หรือเรียกขอข้อมูลประกอบการพิจารณาเพิ่มเติม โดยในหนังสือเชิญประชุมจะแจ้งวาระที่ต้องได้รับการอนุมัติไว้อย่างชัดเจน พร้อมทั้งมีเอกสารประกอบการพิจารณาที่ครบถ้วน และชัดเจน

#### (3) จำนวนครั้งการประชุม:

คณะกรรมการบริษัทมีการประชุมอย่างน้อย 3 เดือนต่อครั้ง แล้วแต่สถานการณ์และความจำเป็น ทั้งนี้ในกรณีที่มิกรรมการอย่างน้อย 2 คนสามารถร้องขอให้จัดประชุม บริษัทจะต้องจัดประชุมคณะกรรมการภายใน 14 วันนับแต่วันที่ได้รับการร้องขอ

#### (4) ผู้เข้าร่วมประชุม:

จำนวนองค์ประชุมขั้นต่ำ ณ ขณะที่กรรมการจะลงมติในที่ประชุมคณะกรรมการต้องมีกรรมการอยู่ไม่น้อยกว่า 2 ใน 3 ของจำนวนกรรมการทั้งหมด โดยคณะกรรมการสามารถเชิญคณะอนุกรรมการ ผู้บริหาร ผู้ตรวจสอบภายนอก และผู้ตรวจสอบภายในของบริษัท เพื่อเข้าร่วมประชุมตามความจำเป็น และเหมาะสม

#### (5) การลงคะแนนเสียง:

ใช้ระบบคะแนนเสียงส่วนใหญ่เป็นมติที่ประชุม โดยในกรณีที่เสียงข้างมากแล้วยังไม่สามารถชี้ขาดได้ ให้ประธานกรรมการสามารถออกเสียงเพิ่มอีก 1 เสียง เพื่อเป็นคะแนนตัดสินได้ ทั้งนี้ ในกรณีที่เป็นการพิจารณาในเรื่องที่เกี่ยวข้องกับกรรมการคนใดคนหนึ่ง กรรมการผู้มีส่วนได้เสียในเรื่องดังกล่าวต้องงดออกเสียงในเรื่องนั้นๆ

#### (6) รายงานการประชุม:

เลขานุการคณะกรรมการบริษัทเป็นผู้จัดบันทึกรายงานการประชุม และเสนอให้ที่ประชุมคณะกรรมการบริษัทรับรองในวาระแรกของการประชุมครั้งถัดไป และให้ประธานกรรมการบริษัทลงลายมือชื่อรับรองความถูกต้อง ทั้งนี้ กรรมการบริษัท สามารถแสดงความคิดเห็นขอแก้ไขเพิ่มเติมรายงานการประชุมให้มีความละเอียดถูกต้องมากที่สุดได้ เนื่องจากกรรมการที่ได้เข้าร่วมประชุม ต้องมีความรับผิดชอบตามที่ได้ตัดสินใจไว้ และหากกรรมการท่านใดมีความคิดเห็นที่แตกต่างจากกรรมการท่านอื่น หรืองดออกเสียงก็ต้องบันทึกความเห็นดังกล่าวไว้ด้วย เพื่อแสดงถึงขอบเขตความรับผิดชอบในเรื่องดังกล่าว ทั้งนี้บริษัทต้องจัดทำรายงานการประชุมคณะกรรมการให้แล้วเสร็จภายใน 14 วันนับแต่วันประชุม และรายงานการประชุมที่รับรองแล้ว จะถูกจัดเก็บอย่างเป็นระบบ ณ สำนักงานใหญ่ และจัดเก็บใน



รูปแบบเอกสารอิเล็กทรอนิกส์พร้อมทั้งเอกสารประกอบวาระการประชุมต่างๆ ในกรณีที่กรรมการมีการร้องขอ บริษัทต้องสามารถจัดส่งรายงานการประชุมให้ได้อย่างรวดเร็ว

#### 4. อำนาจอนุมัติของคณะกรรมการบริษัท

คณะกรรมการบริษัทมีอำนาจอนุมัติเรื่องต่างๆ ของบริษัท ตามข้อบังคับของบริษัท ซึ่งรวมถึงการดูแลและจัดการบริษัทให้เป็นไปตามกฎหมาย วัตถุประสงค์ ข้อบังคับ และมติของที่ประชุมผู้ถือหุ้น รวมถึงการกำหนดตารางอำนาจอนุมัติ การกำหนดและทบทวนวิสัยทัศน์ กลยุทธ์ในการดำเนินงาน นโยบายในการบริหารความเสี่ยง แผนงบประมาณ และแผนการดำเนินงานธุรกิจประจำปี การติดตามและประเมินผลการดำเนินงานให้เป็นไปตามแผนที่กำหนดไว้

#### 5. การแบ่งแยกบทบาทหน้าที่ระหว่างคณะกรรมการบริษัทและฝ่ายบริหาร

คณะกรรมการบริษัทมีหน้าที่และความรับผิดชอบต่อผู้ถือหุ้นเกี่ยวกับการดำเนินธุรกิจของบริษัทให้เป็นไปตามกฎหมายวัตถุประสงค์ ข้อบังคับของบริษัท และมติของที่ประชุมผู้ถือหุ้น โดยปฏิบัติหน้าที่ด้วยความซื่อสัตย์สุจริต และระมัดระวังรักษาผลประโยชน์ของผู้ถือหุ้นและผู้มีส่วนได้เสีย ทั้งในระยะสั้นและระยะยาว

คณะกรรมการบริษัทจะกำกับดูแลให้มีการกำหนดวิสัยทัศน์ พันธกิจ เป้าหมาย นโยบาย ทิศทางการดำเนินงาน แผนกลยุทธ์ แผนงาน และงบประมาณประจำปีของบริษัท โดยคณะกรรมการบริษัทจะร่วมแสดงความคิดเห็น เพื่อให้เกิดความเข้าใจในภาพรวมของธุรกิจร่วมกันก่อนที่จะพิจารณาอนุมัติ และติดตามให้มีการบริหารงานเพื่อให้เป็นไปตามเป้าหมายที่วางไว้ โดยจะยึดถือแนวทางของตลาดหลักทรัพย์แห่งประเทศไทยและสำนักงานคณะกรรมการกำกับหลักทรัพย์และตลาดหลักทรัพย์

ทั้งนี้ บริษัทได้แบ่งแยกบทบาทหน้าที่ความรับผิดชอบระหว่างคณะกรรมการบริษัทกับผู้บริหารอย่างชัดเจนโดยคณะกรรมการบริษัททำหน้าที่ในการกำหนดนโยบายและกำกับดูแลการดำเนินงานของผู้บริหารในระดับนโยบาย ขณะที่ผู้บริหารทำหน้าที่บริหารงานของบริษัทในด้านต่าง ๆ ให้เป็นไปตามนโยบายที่กำหนด โดยฝ่ายบริหารจัดการมีหน้าที่และความรับผิดชอบ ดังนี้

1. การกำกับดูแลการดำเนินงานของบริษัทโดยรวมเพื่อเป็นไปตามวัตถุประสงค์ของการดำเนินธุรกิจของบริษัทและตามที่ได้รับมอบหมายจากคณะกรรมการบริษัท
2. ดำเนินการตามกลยุทธ์ และแผนการทางธุรกิจ เพื่อให้บรรลุเป้าหมายตามกลยุทธ์และแผนการทางธุรกิจที่ได้รับอนุมัติจากคณะกรรมการบริษัท
3. ดำเนินการและปฏิบัติการกิจที่คณะกรรมการมอบหมาย และตามนโยบายของคณะกรรมการบริษัท
4. ออกระเบียบ ประกาศ บันทึก เพื่อให้การปฏิบัติงานเป็นไปตามนโยบาย
5. ประสานงานภายในองค์กร ผู้บริหาร และพนักงาน เพื่อปฏิบัติตามนโยบายและทิศทางทางธุรกิจที่ได้รับจากคณะกรรมการบริษัท
6. ดำเนินการหาโอกาสทางธุรกิจและการลงทุนใหม่ๆ ที่เกี่ยวข้องกับธุรกิจหลักของบริษัท และบริษัทย่อย เพื่อเพิ่มรายได้ให้แก่บริษัท
7. พิจารณาอนุมัติการจ่ายค่าใช้จ่ายการดำเนินงานปกติในวงเงินตามที่คณะกรรมการบริษัทอนุมัติมอบหมายไว้
8. ดูแลการทำงานของพนักงานให้เป็นไปตามนโยบาย กฎระเบียบต่าง ๆ รวมถึงการปฏิบัติงานด้วยหลักธรรมาภิบาล ในการทำธุรกิจ
9. ส่งเสริมพัฒนาความรู้ความสามารถ และศักยภาพของพนักงานเพื่อเพิ่มศักยภาพขององค์กร

10. จัดทำงบประมาณประจำปีในการดำเนินงานขององค์กร โดยเป็นไปตามนโยบายบริษัทที่กำหนดไว้
11. ฝ่ายบริหารจัดการดำเนินการอนุมัติการแต่งตั้ง โยกย้าย และเลิกจ้างพนักงานให้เป็นไปตามสมควรและเหมาะสม
12. ดำเนินกิจการงานอื่น ๆ ตามที่ได้รับมอบหมายจากคณะกรรมการบริษัทและผู้บริหารระดับสูง เป็นกรณีๆ ไป ทั้งนี้ ไม่มีอำนาจในการอนุมัติเรื่องหรือรายการที่เกี่ยวข้องกันที่ไม่ใช่เป็นเงื่อนไขปกติทางการค้า รายการได้มาจำหน่าย ไปซึ่งสินทรัพย์สำคัญของบริษัท และ/หรือ รายการบุคคลที่อาจมีความขัดแย้งมีส่วนได้เสีย หรือมีความขัดแย้งทางผลประโยชน์ในลักษณะอื่นใดที่จะทำขึ้นกับบริษัทและบริษัทย่อย ยกเว้นเป็นรายการที่เป็นเงื่อนไขปกติทางการค้าที่ได้มีการกำหนดนโยบายและหลักเกณฑ์ โดยได้อนุมัติรายการที่เป็นไปตามนโยบายและหลักเกณฑ์ที่คณะกรรมการบริษัทได้พิจารณาอนุมัติไว้และได้ขอความเห็นชอบจากผู้ถือหุ้น ในการทำรายการที่เกี่ยวข้องกันและการได้มาหรือจำหน่ายไปซึ่งสินทรัพย์ที่สำคัญของบริษัท หรือบริษัทย่อยแล้วเพื่อให้สอดคล้องกับข้อกำหนดของตลาดหลักทรัพย์แห่งประเทศไทยในเรื่องดังกล่าว

## 6. การแบ่งแยกบทบาทหน้าที่ระหว่างประธานกรรมการและกรรมการผู้อำนวยการ

บริษัทมีนโยบายให้ประธานกรรมการมิได้เป็นบุคคลเดียวกับผู้มีอำนาจสูงสุดของฝ่ายบริหาร คือ กรรมการผู้อำนวยการ เพื่อแบ่งแยกอำนาจหน้าที่ออกจากกันอย่างชัดเจน เพื่อให้เกิดการถ่วงดุล และสอบทานกัน จึงไม่มีผู้ใดมีอำนาจอย่างเบ็ดเสร็จ ประธานกรรมการไม่มีความสัมพันธ์ใดๆ กับฝ่ายบริหารของบริษัท และมีหน้าที่รับผิดชอบเพียงการกำหนดนโยบาย และให้คำปรึกษาเท่านั้น โดยกรรมการผู้อำนวยการ มีขอบเขต อำนาจ หน้าที่และความรับผิดชอบดังนี้

1. ปฏิบัติตามกฎหมายต่างๆ รวมถึงกฎหมายว่าด้วยหลักทรัพย์ และตลาดหลักทรัพย์ ประกาศคณะกรรมการกำกับหลักทรัพย์ และตลาดหลักทรัพย์ ประกาศคณะกรรมการกำกับตลาดทุน ประกาศคณะกรรมการตลาดหลักทรัพย์ ประกาศอื่นใด กฎ ระเบียบ และ/หรือข้อบังคับต่างๆ ที่เกี่ยวข้อง และมติของที่ประชุมผู้ถือหุ้นและที่ประชุมคณะกรรมการบริษัท
2. ดูแล บริหาร ดำเนินงาน และปฏิบัติงานประจำตามปกติธุรกิจเพื่อประโยชน์ของบริษัทให้เป็นไปตามนโยบาย วิสัยทัศน์ เป้าหมาย แผนการดำเนินธุรกิจ และงบประมาณที่กำหนดโดยที่ประชุมคณะกรรมการบริษัท
3. บริหารจัดการการดำเนินงานของบริษัทให้เป็นไปตามภารกิจหลัก (Mission) ที่กำหนดโดยคณะกรรมการบริษัท เพื่อให้สอดคล้องกับแผนการดำเนินธุรกิจ และงบประมาณของบริษัท และกลยุทธ์ในการดำเนินธุรกิจที่เกี่ยวข้อง ตามที่กำหนดโดยคณะกรรมการบริษัท
4. กำกับดูแลการดำเนินการด้านการเงิน การตลาด งานบริหารบุคคล และด้านการปฏิบัติงานอื่นๆ โดยรวมเพื่อให้เป็นไปตามนโยบายและแผนการดำเนินงานของบริษัทที่กำหนดไว้โดยคณะกรรมการบริษัท
5. มีอำนาจจ้าง แต่งตั้ง โยกย้าย ปลดออก เลิกจ้าง กำหนดอัตราค่าจ้างและค่าตอบแทนสำหรับพนักงานบริษัท โดยสามารถแต่งตั้งผู้รับมอบอำนาจช่วงให้ดำเนินการแทนได้
6. กำหนดบำเหน็จรางวัล ปรับขึ้นเงินเดือน ค่าตอบแทน เงินโบนัสพิเศษ นอกเหนือจากโบนัสปกติประจำของพนักงานบริษัทตั้งแต่ระดับรองกรรมการผู้อำนวยการลงไป
7. เจรจา และเข้าทำสัญญา และ/หรือ ธุรกรรมใดๆ ที่เกี่ยวกับการดำเนินธุรกิจปกติของบริษัท โดยวงเงินสำหรับแต่ละรายการให้เป็นไปตามที่กำหนดไว้ในอำนาจดำเนินการที่ผ่านการอนุมัติจากคณะกรรมการบริษัทแล้ว

8. ออกคำสั่ง ระเบียบ ประกาศ และบันทึกต่าง ๆ ภายในบริษัท เพื่อให้การดำเนินงานของบริษัทเป็นไปตามนโยบาย และเพื่อผลประโยชน์ของบริษัท รวมถึงรักษาระเบียบวินัยภายในองค์กร
9. มีอำนาจในการกำหนดเงื่อนไขทางการค้า เพื่อประโยชน์ของบริษัท
10. พิจารณาการลงทุนในธุรกิจใหม่ หรือการเลิกธุรกิจ เพื่อนำเสนอต่อคณะกรรมการบริหาร และ/หรือกรรมการบริษัท
11. อนุมัติและแต่งตั้งที่ปรึกษาด้านต่างๆที่จำเป็นต่อการดำเนินงาน
12. ปฏิบัติหน้าที่อื่นๆที่ได้รับมอบหมายจากคณะกรรมการบริษัท รวมทั้งมีอำนาจดำเนินการใดๆ ที่จำเป็นในการปฏิบัติหน้าที่ดังกล่าว
13. ให้มีอำนาจในการมอบอำนาจช่วง และ/หรือมอบหมายให้บุคคลอื่นปฏิบัติงานเฉพาะอย่างแทนได้ โดยการมอบอำนาจช่วง และ/หรือการมอบหมายดังกล่าวให้อยู่ภายในขอบเขตแห่งการมอบอำนาจตามหนังสือมอบอำนาจที่ให้ไว้ และ/หรือให้เป็นไปตามระเบียบ ข้อกำหนด หรือคำสั่งที่คณะกรรมการของบริษัทได้กำหนดไว้ ทั้งนี้ การมอบหมายอำนาจหน้าที่และความรับผิดชอบของกรรมการผู้อำนาจการนั้น จะต้องไม่มีลักษณะเป็นการมอบอำนาจ หรือมอบอำนาจช่วงที่ทำให้กรรมการผู้อำนาจการ หรือผู้รับมอบอำนาจจากกรรมการผู้อำนาจการสามารถอนุมัติรายการที่ตน หรือบุคคลที่อาจมีความขัดแย้ง (ตามที่นิยามไว้ในประกาศคณะกรรมการกำกับหลักทรัพย์และตลาดหลักทรัพย์ หรือประกาศคณะกรรมการกำกับตลาดทุน) อาจมีส่วนได้เสีย หรืออาจได้รับประโยชน์ในลักษณะใด ๆ หรืออาจมีความขัดแย้งทางผลประโยชน์อื่นใดกับบริษัท ยกเว้นเป็นการอนุมัติรายการที่เป็นไปตามนโยบายและหลักเกณฑ์ที่ประชุมผู้ถือหุ้นหรือคณะกรรมการบริษัทได้พิจารณาอนุมัติไว้

## 7. วาระการดำรงตำแหน่งของกรรมการบริษัทและกรรมการอิสระ

คณะกรรมการจะกำหนดคุณสมบัติของบุคคลที่จะเป็น “กรรมการอิสระ” ให้เป็นไปตามหลักเกณฑ์ของสำนักงาน ก.ล.ต. และตลาดหลักทรัพย์ฯ โดยสามารถดูรายละเอียดคุณสมบัติภายใต้หัวข้อ “รายงานผลการดำเนินงานสำคัญด้านการกำกับดูแลกิจการ : กรรมการอิสระ” นอกจากนี้ จะให้กรรมการอิสระมีวาระการดำรงตำแหน่งต่อเนื่องไม่เกิน 9 ปี นับจากวันที่ได้รับการแต่งตั้งให้ดำรงตำแหน่งกรรมการอิสระครั้งแรก เว้นแต่มีความจำเป็นที่จะแต่งตั้งให้ดำรงตำแหน่งกรรมการอิสระนั้นต่อไปอีกตามข้อบังคับของบริษัท

ในการประชุมสามัญประจำปีทุกครั้งให้กรรมการออกจากตำแหน่งจำนวน 1 ใน 3 ของจำนวนกรรมการในขณะนั้น ถ้าจำนวนกรรมการที่จะแบ่งออกให้ตรงเป็นสามส่วนไม่ได้ ก็ให้ออกโดยจำนวนใกล้เคียงที่สุดกับส่วน 1 ใน 3 กรรมการที่จะต้องออกจากตำแหน่งในปีแรกและปีที่สองภายหลังจดทะเบียนเป็นบริษัทนั้น ให้ใช้วิธีจับสลากกันว่าผู้ใดจะออก ส่วนปีหลัง ๆ ต่อไปให้กรรมการคนที่อยู่ในตำแหน่งนานที่สุดนั้น เป็นผู้ออกจากตำแหน่ง กรรมการที่ออกตามวาระนั้นอาจถูกเลือกเข้ามาดำรงตำแหน่งใหม่ก็ได้

ในกรณีที่ตำแหน่งกรรมการว่างลง เพราะเหตุอื่นนอกจากถึงคราวออกตามวาระ ให้คณะกรรมการเลือกบุคคลหนึ่งซึ่งมีคุณสมบัติและไม่มีลักษณะต้องห้ามตามกฎหมาย เข้าเป็นกรรมการแทนในการประชุมคณะกรรมการคราวถัดไป เว้นแต่วาระของกรรมการจะเหลือน้อยกว่า 2 เดือน บุคคลซึ่งเข้าเป็นกรรมการแทนดังกล่าวจะอยู่ในตำแหน่งกรรมการได้เพียงเท่าวาระที่ยังเหลืออยู่ของกรรมการที่ตนแทน มติของคณะกรรมการ ต้องประกอบด้วยคะแนนเสียงไม่น้อยกว่า 3 ใน 4 ของจำนวนกรรมการที่ยังเหลืออยู่

## 7.3 ข้อมูลเกี่ยวกับคณะกรรมการชุดย่อย

เมื่อวันที่ 15 มิถุนายน 2558 คณะกรรมการบริษัทได้แต่งตั้งคณะกรรมการชุดย่อยขึ้นมา 4 ชุด เพื่อทำหน้าที่ช่วยแบ่งเบาภาระหน้าที่ของคณะกรรมการบริษัท คณะกรรมการชุดย่อยทุกชุดจะปฏิบัติหน้าที่ตามกฎหมายที่ซึ่งกำหนดหน้าที่ที่ความรับผิดชอบไว้อย่างชัดเจน ดังนี้

ชื่อ – สกุล กรรมการ	กรรมการบริษัท	กรรมการตรวจสอบ	กรรมการสรรหาและกำหนดค่าตอบแทน	กรรมการบริหารความเสี่ยง	กรรมการบริหาร
1. นายอนันต์ วรดิพิงศ์	กรรมการอิสระ, ประธานกรรมการ	-	-	-	-
2. พลเอกสิทธิศักดิ์ เทภาสิต	กรรมการอิสระ	ประธาน	-	-	-
3. นายสุชาติ เหล่าปรีดา	กรรมการอิสระ	กรรมการ	ประธาน	กรรมการ	-
4. นายพนิต ภูจินดา	กรรมการอิสระ	กรรมการ	-	กรรมการ	-
5. นายจิรศิลป์ จยววรรณ	กรรมการอิสระ	-	-	กรรมการ	-
6. นางปรีญาภรณ์ ตั้งเฝ้าศักดิ์	กรรมการ, กรรมการผู้อำนวยการ	-	-	กรรมการ	ประธาน
7. นางสาวปรียาพรรณ ภูวกุล	กรรมการ	-	-	กรรมการ	กรรมการ
8. นายปยุต ภูวกุลวงศ์	กรรมการ	-	กรรมการ	ประธาน	กรรมการ
9. นายเสถียร ตันธนะสฤณี	-	-	-	กรรมการ	-
10. นางสาวณติกา ประจวบไชติ	-	-	กรรมการ	-	-

### 1. คณะกรรมการตรวจสอบ

คณะกรรมการบริษัทเป็นผู้แต่งตั้งคณะกรรมการตรวจสอบเพื่อช่วยงานของคณะกรรมการบริษัทในการปฏิบัติหน้าที่รับผิดชอบในการสอบทานคุณภาพและความน่าเชื่อถือของระบบบัญชี ระบบตรวจสอบ ระบบควบคุมภายใน ตลอดจนกระบวนการรายงานทางการเงินของบริษัท โดยมีคุณสมบัติครบถ้วนตามที่ข้อบังคับของสำนักงานคณะกรรมการกำกับหลักทรัพย์และตลาดหลักทรัพย์แห่งประเทศไทย ณ วันที่ 31 ธันวาคม 2564 คณะกรรมการตรวจสอบประกอบด้วยกรรมการอิสระจำนวน 3 ท่าน ได้แก่

ชื่อ – สกุล <sup>1/</sup>	ตำแหน่ง
1. พลเอกสิทธิศักดิ์ เทภาสิต	ประธานกรรมการตรวจสอบ
2. นายสุชาติ เหล่าปรีดา <sup>2/</sup>	กรรมการตรวจสอบ
3. นายพนิต ภูจินดา	กรรมการตรวจสอบ

โดยมี นางสาวขมณา ไกรฤกษ์<sup>3/</sup> เป็นเลขานุการคณะกรรมการตรวจสอบ

หมายเหตุ : 1/ พลเอกสิทธิศักดิ์ เทภาสิต และนายพนิต ภูจินดา ได้รับการแต่งตั้งให้เป็นคณะกรรมการตรวจสอบในการประชุมคณะกรรมการบริษัทครั้งที่ 16/2557 เมื่อวันที่ 24 ธันวาคม 2557 และนายสุชาติ เหล่าปรีดา ได้รับการแต่งตั้งให้เป็นคณะกรรมการตรวจสอบในการประชุมกรรมการบริษัทครั้งที่ 2/2558 เมื่อวันที่ 20 กุมภาพันธ์ 2558 ต่อมาที่ประชุมวิสามัญผู้ถือหุ้นของบริษัท ครั้งที่ 3/2558 เมื่อวันที่ 10 พฤศจิกายน 2558 ได้มีมติแปรสภาพจากบริษัทจำกัดเป็นบริษัทมหาชนจำกัด และแต่งตั้งให้เป็นคณะกรรมการตรวจสอบชุดใหม่ โดยมีวาระการดำรงตำแหน่งเริ่มตั้งแต่วันที่ 10 พฤศจิกายน 2558 เป็นต้นไป

2/ กรรมการตรวจสอบผู้มีความรู้และประสบการณ์ในการสอบทานงบการเงิน

3/ นางสาวชมนาด ไกรฤกษ์ ได้รับการแต่งตั้งเป็นเลขานุการคณะกรรมการตรวจสอบ ในการประชุมคณะกรรมการตรวจสอบ ครั้งที่ 3/2564 เมื่อวันที่ 10 สิงหาคม 2564

### วาระการดำรงตำแหน่งของกรรมการตรวจสอบ

กรรมการตรวจสอบมีวาระการดำรงตำแหน่งครั้งละ 3 ปี ทั้งนี้ กรรมการตรวจสอบอาจได้รับการแต่งตั้งต่อไปตามวาระที่คณะกรรมการบริษัทอนุมัติ แต่ไม่ใช้การต่อวาระโดยอัตโนมัติ

### อำนาจหน้าที่และความรับผิดชอบของคณะกรรมการตรวจสอบ

(ตามที่ปรากฏในกฎบัตรคณะกรรมการตรวจสอบในเอกสารแนบ 5)

- สอบทานให้บริษัทมีรายงานทางการเงินอย่างถูกต้องและเพียงพอตามมาตรฐานการบัญชี
- สอบทานให้บริษัทมีระบบควบคุมภายในและการตรวจสอบภายในที่มีความเหมาะสมและมีประสิทธิผล
- สอบทานให้บริษัทปฏิบัติตามกฎหมายว่าด้วยหลักทรัพย์และตลาดหลักทรัพย์ ข้อกำหนดของตลาดหลักทรัพย์หรือกฎหมายที่เกี่ยวข้องกับธุรกิจของบริษัท
- พิจารณาคัดเลือก เสนอแต่งตั้ง และเลิกจ้างผู้สอบบัญชีของบริษัท รวมทั้งพิจารณาค่าตอบแทน ความน่าเชื่อถือ และปริมาณงานของผู้สอบบัญชีของบริษัท และประชุมร่วมกันกับผู้สอบบัญชีของบริษัท โดยไม่มีฝ่ายบริหารเข้าร่วมประชุมด้วยอย่างน้อยปีละ 1 ครั้ง
- พิจารณารายการที่เกี่ยวข้องกันหรือรายการที่มีความขัดแย้งทางผลประโยชน์ให้เป็นไปตามกฎหมายและประกาศ ข้อกำหนดของตลาดหลักทรัพย์ เพื่อให้มั่นใจว่ารายการดังกล่าวสมเหตุสมผล และเป็นประโยชน์สูงสุดต่อบริษัท
- พิจารณารายการได้มาหรือจำหน่ายไปซึ่งทรัพย์สินของบริษัท ให้เป็นไปตามกฎหมาย ประกาศ ข้อกำหนดของตลาดหลักทรัพย์ และหลักเกณฑ์ของสำนักงานคณะกรรมการกำกับหลักทรัพย์และตลาดหลักทรัพย์ และคณะกรรมการกำกับตลาดทุน
- จัดทำรายงานของคณะกรรมการตรวจสอบโดยเปิดเผยไว้ในรายงานประจำปีของบริษัท ซึ่งรายงานดังกล่าวต้องลงนามโดยประธานคณะกรรมการตรวจสอบ
- อนุมัติแผนการตรวจสอบภายใน ตลอดจนพิจารณารับทราบการรายงานผลการปฏิบัติงานของผู้ตรวจสอบภายใน
- พิจารณาทบทวน และปรับปรุงกฎบัตรคณะกรรมการตรวจสอบ และเสนอต่อคณะกรรมการบริษัทเพื่ออนุมัติ

- คณะกรรมการตรวจสอบต้องประเมินผลการปฏิบัติงานโดยการประเมินตนเองเป็นรายคณะ และรายงานผลการปฏิบัติหน้าที่ของคณะกรรมการตรวจสอบต่อคณะกรรมการบริษัท โดยเฉพาะในกรณีที่พบว่า มีข้อสงสัยว่ามีรายการหรือการกระทำซึ่งอาจมีผลกระทบอย่างมีนัยสำคัญต่อฐานะทางการเงิน และผลการดำเนินงานของบริษัท รวมถึงดำเนินการตรวจสอบประเด็นที่ได้รับแจ้งจากผู้สอบบัญชีของบริษัท และรายงานผลการตรวจสอบเบื้องต้นให้แก่สำนักงานคณะกรรมการกำกับหลักทรัพย์และตลาดหลักทรัพย์ และผู้สอบบัญชี ภายใน 30 วันนับจากวันที่ได้รับแจ้ง

ในปี 2564 มีการประชุม 4 ครั้ง โดยกรรมการตรวจสอบทุกท่านเข้าร่วมประชุมครบทุกท่าน ทั้งนี้คณะกรรมการตรวจสอบได้รายงานผลการปฏิบัติงานประจำปีไว้ในรายงานของคณะกรรมการตรวจสอบแล้ว

## 2. คณะกรรมการสรรหาและกำหนดค่าตอบแทน <sup>3/</sup>

คณะกรรมการสรรหาและกำหนดค่าตอบแทน มีหน้าที่เสนอแนะ โครงสร้าง ขนาดและองค์ประกอบของคณะกรรมการบริษัทและคณะกรรมการชุดย่อยต่าง ๆ พร้อมทั้งกำหนดคุณสมบัติ กระบวนการ และหลักเกณฑ์ในการสรรหาผู้ที่ได้รับการเสนอชื่อเพื่อรับการคัดเลือกตามโครงสร้าง จำนวน และ องค์ประกอบของคณะกรรมการตามที่ได้กำหนดไว้ พร้อมทั้งพิจารณาและเสนอรายชื่อบุคคลเพื่อเข้ารับการคัดเลือกเป็นกรรมการบริษัท คณะกรรมการชุดย่อยต่าง ๆ รวมถึงกรรมการผู้อำนวยการ เพื่อนำเสนอต่อคณะกรรมการและที่ประชุมผู้ถือหุ้นเพื่อพิจารณาต่อไป อีกทั้งพิจารณาและเสนอแนะค่าตอบแทนรวมถึงประเมินประสิทธิภาพการทำงานของตำแหน่งดังกล่าว เพื่อให้บริษัทมีการพัฒนาอย่างยั่งยืน

วันที่ 31 ธันวาคม 2564 คณะกรรมการสรรหาและกำหนดค่าตอบแทนของบริษัทจำนวน 3 ท่าน ประกอบด้วย

ชื่อ – สกุล <sup>1/</sup>	ตำแหน่ง / ประเภทกรรมการ
1. นายสุชาติ เหล่าปรีดา	ประธานกรรมการสรรหาและกำหนดค่าตอบแทน , กรรมการอิสระ
2. นายปยุต ภูวกุลวงศ์	กรรมการสรรหาและกำหนดค่าตอบแทน , กรรมการ
3. นางสาวณติกา ประจวบจิตร <sup>2/</sup>	กรรมการสรรหาและกำหนดค่าตอบแทน

โดยมีนางสาวรสลิน ศรีประทุม เป็นเลขานุการคณะกรรมการสรรหาและกำหนดค่าตอบแทน

หมายเหตุ : 1/ นายสุชาติ เหล่าปรีดา และนายปยุต ภูวกุลวงศ์ ได้รับการแต่งตั้งให้เป็นคณะกรรมการสรรหาและกำหนด

ค่าตอบแทนในการประชุมคณะกรรมการบริษัทครั้งที่ 7/2558 เมื่อวันที่ 15 มิถุนายน 2558

2/ นางสาวณติกา ประจวบจิตร ได้รับการต่อวาระกรรมการสรรหาและกำหนดค่าตอบแทน ในที่ประชุมคณะกรรมการบริษัท ครั้งที่ 4/2562 เมื่อวันที่ 9 สิงหาคม 2562

3/ ตามมติที่ประชุมคณะกรรมการบริษัท ครั้งที่ 1/2565 เมื่อวันที่ 23 กุมภาพันธ์ 2565 ได้มีมติขยายบทบาทหน้าที่ของคณะกรรมการสรรหาและกำหนดค่าตอบแทน โดยเพิ่มบทบาทด้านบรรษัทภิบาล ซึ่งจะมีหน้าที่กำกับดูแลการบริหารจัดการความยั่งยืน ติดตามความคืบหน้าผลการดำเนินงาน ภิวาทษาทบทวน และให้ความเห็นชอบต่อผลการประเมินประเด็นสำคัญด้านความยั่งยืนขององค์กร รวมถึงมีมติอนุมัติให้เปลี่ยนชื่อคณะจาก “คณะกรรมการสรรหาและกำหนดค่าตอบแทน” เป็น “คณะกรรมการสรรหา กำหนดค่าตอบแทน และบรรษัทภิบาล” และอนุมัติการแก้ไขกฎบัตรเพื่อให้สอดคล้องกับการขยายบทบาทหน้าที่ดังกล่าว

### วาระการดำรงตำแหน่งของกรรมการสรรหาและกำหนดค่าตอบแทน

กรรมการสรรหา และกำหนดค่าตอบแทน มีวาระการดำรงตำแหน่งคราวละ 3 ปี โดยกรรมการซึ่งพ้นจากตำแหน่งตามวาระอาจได้รับการแต่งตั้งกลับเข้ามาดำรงตำแหน่งต่อไปได้อีกตามที่คณะกรรมการบริษัทเห็นว่าเหมาะสม

นอกเหนือจากการพ้นจากตำแหน่งตามรายละเอียดข้างต้น กรรมการสรรหาและกำหนดค่าตอบแทน จะพ้นตำแหน่งเมื่อลาออก หรือคณะกรรมการบริษัทมีมติให้พ้นจากตำแหน่ง

### อำนาจหน้าที่และความรับผิดชอบของคณะกรรมการสรรหาและกำหนดค่าตอบแทน

(ตามที่ปรากฏในกฎบัตรคณะกรรมการสรรหา กำหนดค่าตอบแทน และบรรษัทภิบาล ในเอกสารแนบ 5)

- กำหนดหลักเกณฑ์และนโยบายการสรรหากรรมการบริษัท และกรรมการชุดย่อย เพื่อเสนอต่อคณะกรรมการบริษัท และ/หรือเสนอขออนุมัติต่อที่ประชุมผู้ถือหุ้น
- พิจารณาสรรหา คัดเลือก และเสนอบุคคลที่เหมาะสมให้ดำรงตำแหน่งกรรมการบริษัท ที่ครบวาระ และ/หรือ มีตำแหน่งว่างลง และ/หรือ แต่งตั้งเพิ่มขึ้น
- ประเมินผลการปฏิบัติงานของกรรมการผู้อำนวยการ เพื่อเสนอต่อที่ประชุมคณะกรรมการบริษัททราบเพื่อพิจารณาอนุมัติ
- จัดทำหลักเกณฑ์ และนโยบายในการกำหนดค่าตอบแทนของคณะกรรมการบริษัท และกรรมการชุดย่อย เพื่อเสนอต่อคณะกรรมการบริษัท และ/หรือเสนอขออนุมัติต่อที่ประชุมผู้ถือหุ้น
- กำหนดค่าตอบแทนที่จำเป็นและเหมาะสมทั้งที่เป็นตัวเงินและมีใช่ตัวเงินของคณะกรรมการบริษัท เป็นรายบุคคลในแต่ละปี เพื่อเสนอให้คณะกรรมการบริษัทพิจารณาและนำเสนอต่อที่ประชุมผู้ถือหุ้นเพื่อขออนุมัติ
- พิจารณาเกณฑ์การประเมินผลงาน และกำหนดค่าตอบแทนประจำปีของกรรมการผู้อำนวยการ รองกรรมการผู้อำนวยการตามสายงาน และผู้บริหารระดับสูง และนำเสนอต่อคณะกรรมการบริษัท ให้คณะกรรมการบริษัทนำเสนอให้ที่ประชุมผู้ถือหุ้นอนุมัติ
- รายงานนโยบาย หลักการ/เหตุผลของการกำหนดค่าตอบแทนกรรมการและผู้บริหาร ตามข้อกำหนดของตลาดหลักทรัพย์ โดยเปิดเผยไว้ในแบบแสดงรายการข้อมูลประจำปี (56-1) และรายงานประจำปี
- พิจารณาความเหมาะสมและให้ความเห็นชอบ ในกรณีที่มีการเสนอขายหลักทรัพย์ใหม่ให้กรรมการและพนักงาน
- ให้คำชี้แจง ตอบคำถามเกี่ยวกับค่าตอบแทนของกรรมการบริษัทในที่ประชุมผู้ถือหุ้น

ในปี 2564 มีการประชุม 2 ครั้ง โดยกรรมการสรรหาและกำหนดค่าตอบแทนทุกท่านเข้าร่วมประชุมครบทุกท่าน ทั้งนี้ คณะกรรมการสรรหาและกำหนดค่าตอบแทนได้รายงานผลการปฏิบัติงานประจำปี ไว้ในรายงานของคณะกรรมการสรรหาและกำหนดค่าตอบแทนแล้ว

### 3. คณะกรรมการบริหารความเสี่ยง

คณะกรรมการบริหารความเสี่ยงทำหน้าที่กำหนดนโยบายและแนวทางการบริหารความเสี่ยงโดยรวมของบริษัท ซึ่งครอบคลุมถึงความเสี่ยงประเภทต่าง ๆ ที่สำคัญ เช่น ความเสี่ยงด้านการเงิน ความเสี่ยงด้านการลงทุน และความเสี่ยงที่มีผลกระทบต่อชื่อเสียงของกิจการ ณ วันที่ 31 ธันวาคม 2564 คณะกรรมการบริหารความเสี่ยงมีจำนวน 7 ท่าน ประกอบด้วย

ชื่อ – สกุล <sup>1/</sup>	ตำแหน่ง / ประเภทกรรมการ
1. นายปยุต ภูวกุลวงศ์	ประธานกรรมการบริหารความเสี่ยง , กรรมการ
2. นายสุชาติ เหล่าปรีดา	กรรมการบริหารความเสี่ยง , กรรมการอิสระ
3. นายพนิต ภูจินดา	กรรมการบริหารความเสี่ยง , กรรมการอิสระ
4. นางปรีญาภรณ์ ตั้งเผ่าศักดิ์	กรรมการบริหารความเสี่ยง , กรรมการ
5. นางสาวปรียาพรรณ ภูวกุล	กรรมการบริหารความเสี่ยง , กรรมการ
6. นายเสถียร ตันธนะสฤษดิ์ <sup>2/</sup>	กรรมการบริหารความเสี่ยง
7. นายจิรศิลป์ จยววรรณ <sup>3/</sup>	กรรมการบริหารความเสี่ยง

โดยมีนางสาวรสลิน ศรประทุม เป็นเลขานุการคณะกรรมการบริหารความเสี่ยง

หมายเหตุ : 1/ นายปยุต ภูวกุลวงศ์, นายสุชาติ เหล่าปรีดา, นายพนิต ภูจินดา, นางปรีญาภรณ์ ตั้งเผ่าศักดิ์ และนางสาวปรียาพรรณ ภูวกุล ได้รับการแต่งตั้งเป็นกรรมการบริหารความเสี่ยงในที่ประชุมคณะกรรมการบริษัท ครั้งที่ 7/2558 เมื่อวันที่ 15 มิถุนายน 2558

2/ นายเสถียร ตันธนะสฤษดิ์ ได้รับการต่อวาระกรรมการบริหารความเสี่ยงในที่ประชุมคณะกรรมการบริษัท ครั้งที่ 4/2562 เมื่อวันที่ 9 สิงหาคม 2562

3/ นายจิรศิลป์ จยววรรณ ได้รับการแต่งตั้งเป็นกรรมการบริหารความเสี่ยงในที่ประชุมคณะกรรมการบริษัท ครั้งที่ 1/2564 เมื่อวันที่ 23 กุมภาพันธ์ 2564

#### วาระการดำรงตำแหน่งของกรรมการบริหารความเสี่ยง

กรรมการบริหารความเสี่ยง มีวาระการดำรงตำแหน่งคราวละ 3 ปี โดยกรรมการซึ่งพ้นจากตำแหน่งตามวาระอาจได้รับการแต่งตั้งกลับเข้ามาดำรงตำแหน่งต่อไปได้อีกตามที่คณะกรรมการบริษัทเห็นว่าเหมาะสม

นอกเหนือจากการพ้นจากตำแหน่งตามรายละเอียดข้างต้น กรรมการบริหารความเสี่ยงจะพ้นตำแหน่งเมื่อลาออก หรือคณะกรรมการบริษัทมีมติให้พ้นจากตำแหน่ง

#### อำนาจหน้าที่และความรับผิดชอบของคณะกรรมการบริหารความเสี่ยง

(ตามที่ปรากฏในกฎบัตรคณะกรรมการบริหารความเสี่ยงในเอกสารแนบ 5)

- กำหนดนโยบายและแนวทางการบริหารความเสี่ยงโดยรวมของบริษัท ให้ครอบคลุมความเสี่ยงประเภทต่าง ๆ ที่สำคัญที่มีผลกระทบต่อชื่อเสียงของกิจการ เพื่อนำเสนอคณะกรรมการบริษัทให้ความเห็นชอบ
- กำหนด แผน กรอบ และกระบวนการบริหารความเสี่ยง และติดตามนำไปปฏิบัติ รวมทั้งสอบทานประสิทธิผลของกรอบการบริหารความเสี่ยงและสอบทานรายงานการบริหารความเสี่ยง เพื่อให้มั่นใจว่าการจัดการความเสี่ยงมีความเพียงพอและเหมาะสม



- ติดตามและประเมินผลการบริหารความเสี่ยง เพื่อพัฒนาและทบทวนระบบการจัดการบริหารความเสี่ยงของบริษัทให้มีความให้มีประสิทธิภาพและประสิทธิผลอย่างต่อเนื่อง
- จัดให้มีคณะทำงานบริหารความเสี่ยงตามความจำเป็น รวมทั้งสนับสนุนคณะทำงานบริหารความเสี่ยงในด้านอื่น ๆ ที่จำเป็น
- ดำเนินการตัดสินใจและให้คำแนะนำเกี่ยวกับปัญหาสำคัญที่เกิดขึ้นในกระบวนการบริหารความเสี่ยง
- นำเสนอรายงานผลการดำเนินงานของคณะกรรมการบริหารความเสี่ยงต่อคณะกรรมการตรวจสอบเพื่อรับทราบ และ/หรือพิจารณาทุก 6 เดือน

ในปี 2564 มีการประชุม 2 ครั้ง โดยกรรมการบริหารความเสี่ยงทุกท่านเข้าร่วมประชุมครบทุกท่าน ทั้งนี้ คณะกรรมการบริหารความเสี่ยงได้รายงานผลการปฏิบัติงานประจำปี ไว้ในรายงานของคณะกรรมการบริหารความเสี่ยงแล้ว

#### 4. คณะกรรมการบริหาร

คณะกรรมการบริหาร มีหน้าที่กำกับดูแลการดำเนินงานของบริษัทให้เป็นไปตามวิสัยทัศน์ พันธกิจ กลยุทธ์ และนโยบายของคณะกรรมการบริษัท กฎหมาย เงื่อนไข กฎระเบียบและข้อบังคับของบริษัท คณะกรรมการบริหารจะต้องใช้ดุลยพินิจในการตัดสินใจทางธุรกิจเพื่อให้เกิดประโยชน์สูงสุดต่อ บริษัทและผู้ถือหุ้น ณ วันที่ 31 ธันวาคม 2564 คณะกรรมการบริหารมีจำนวน 6 ท่าน ประกอบด้วย

ชื่อ – สกุล <sup>1/</sup>	ตำแหน่ง / ประเภทกรรมการ
1. นางปรีญาภรณ์ ตั้งเผ่าศักดิ์	ประธานกรรมการบริหาร , กรรมการ
2. นายปยุต ภูวกุลวงศ์	รองประธานกรรมการบริหาร , กรรมการ
3. นางสาวปรีญาพรรณ ภูวกุล	กรรมการบริหาร , กรรมการ
4. นายสมบุญ เศรษฐ์สันติพงศ์ <sup>2/</sup>	กรรมการบริหาร
5. นางสมร ดีเส็ง <sup>2/</sup>	กรรมการบริหาร
6. นายพิชิต สถาปัตยานนท์ <sup>3/</sup>	กรรมการบริหาร

โดยมีนางสาวธัญญพร มะลิลา เป็นเลขานุการคณะกรรมการบริหาร

หมายเหตุ: 1/ นางปรีญาภรณ์ ตั้งเผ่าศักดิ์, นายปยุต ภูวกุลวงศ์ และนางสาวปรีญาพรรณ ภูวกุล ได้รับการแต่งตั้งเป็นกรรมการบริหารในที่ประชุมคณะกรรมการบริษัท ครั้งที่ 7/2558 เมื่อวันที่ 15 มิถุนายน 2558

2/ นายสมบุญ เศรษฐ์สันติพงศ์ และนางสมร ดีเส็ง ได้รับการแต่งตั้งเป็นกรรมการบริหารในที่ประชุมคณะกรรมการบริษัท ครั้งที่ 1/2560 เมื่อวันที่ 26 กุมภาพันธ์ 2560

3/ นายพิชิต สถาปัตยานนท์ได้รับการแต่งตั้งเป็นกรรมการบริหารในที่ประชุมคณะกรรมการบริษัท ครั้งที่ 1/2562 เมื่อวันที่ 22 กุมภาพันธ์ 2562

#### วาระการดำรงตำแหน่งของกรรมการบริหาร

กรรมการบริหาร มีวาระการดำรงตำแหน่งคราวละ 3 ปี โดยกรรมการซึ่งพ้นจากตำแหน่งตามวาระอาจได้รับการแต่งตั้งกลับเข้ามาดำรงตำแหน่งต่อไปได้อีกตามที่คณะกรรมการบริษัทเห็นว่าเหมาะสม

นอกเหนือจากการพ้นจากตำแหน่งตามรายละเอียดข้างต้น กรรมการบริหารจะพ้นตำแหน่งเมื่อลาออก หรือ คณะกรรมการบริษัทมีมติให้พ้นจากตำแหน่ง

#### **อำนาจหน้าที่และความรับผิดชอบของคณะกรรมการบริหาร**

(ตามที่ปรากฏในกฎบัตรคณะกรรมการบริหารในเอกสารแนบ 5)

- พิจารณากำหนดเป้าหมาย และแผนธุรกิจของบริษัท กำกับดูแลการดำเนินงานของบริษัทให้เป็นไปตาม วิสัยทัศน์ พันธกิจ กลยุทธ์ นโยบายและมติของคณะกรรมการบริษัท
- พิจารณาเรื่องการลงทุนขยายงาน ระดมทุนของบริษัท รวมถึงการซื้อขายสินทรัพย์ถาวรของบริษัท ตาม ขอบเขตอำนาจอนุมัติ และ/หรือ เพื่อเสนอต่อคณะกรรมการบริษัท
- อนุมัติเพิ่มงบประมาณระหว่างปี การลงทุน การทำรายการทางธุรกิจ และการก่อภาวะผูกพันเงิน กู้ยืม ตาม ขอบเขตอำนาจที่ได้รับมอบจากคณะกรรมการบริษัท รวมถึงการเปิดบัญชีกับธนาคาร

ในปี 2564 มีการประชุม 10 ครั้ง โดยกรรมการบริหารทุกท่านเข้าร่วมประชุมครบทุกท่าน ทั้งนี้ คณะกรรมการบริหารได้รายงานผลการปฏิบัติงานประจำปี ไว้ในรายงานของคณะกรรมการบริหารแล้ว

## 7.4 ข้อมูลเกี่ยวกับผู้บริหาร

โครงสร้างการกำกับดูแลกิจการ ณ วันที่ 31 ธันวาคม 2564

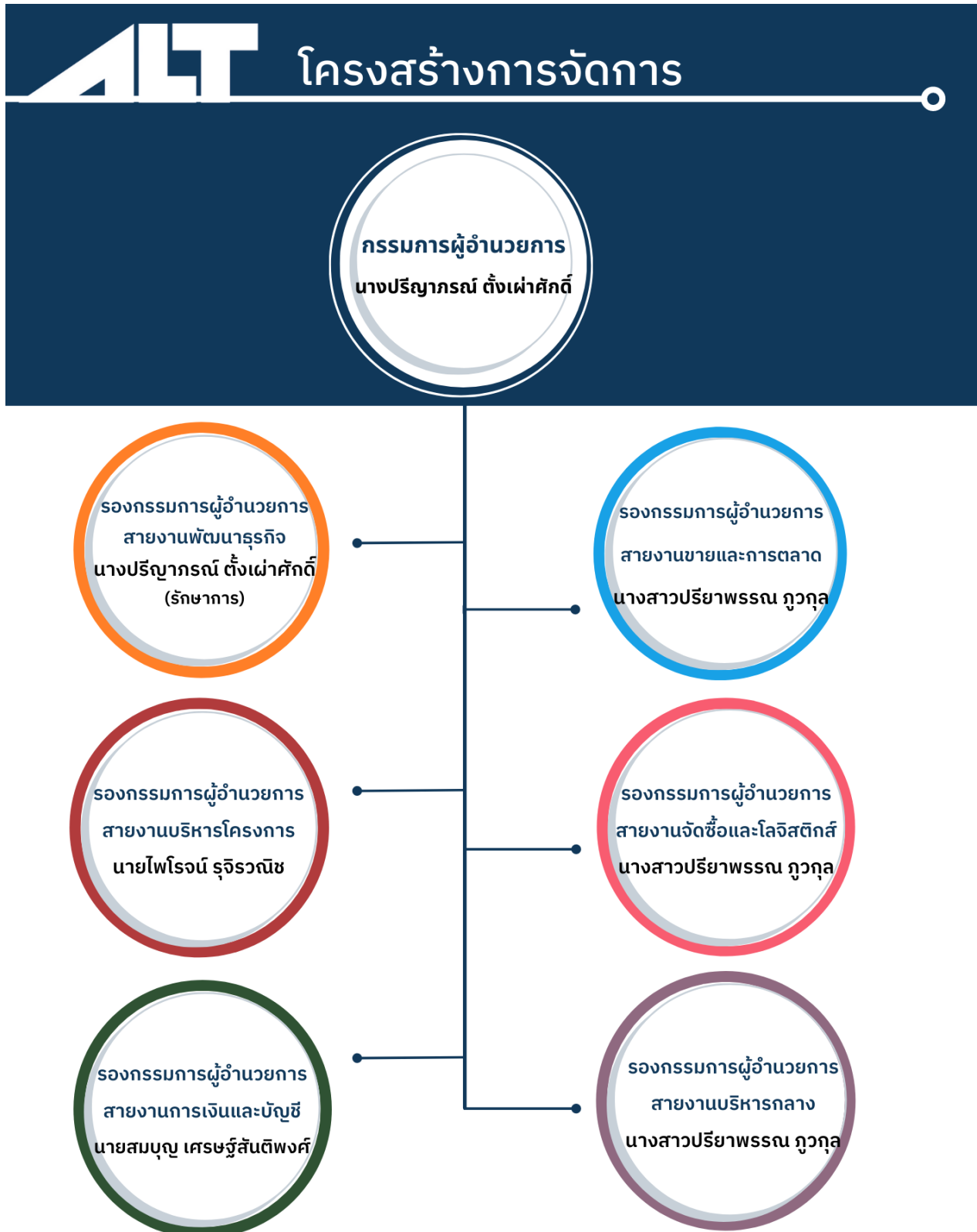

กรรมการผู้อำนวยการ และ รองกรรมการผู้อำนวยการ ทั้งหมด คือ “ผู้บริหาร” ของบริษัทตามประกาศคณะกรรมการ ก.ล.ต. ว่าด้วยการกำหนดบทบาทนิยามในประกาศเกี่ยวกับการออกและเสนอขายหลักทรัพย์

## 7.4.1 รายชื่อผู้บริหาร

ณ วันที่ 31 ธันวาคม 2564 บริษัทมีผู้บริหารจำนวน 4 ท่าน ดังนี้

ชื่อ – สกุล ผู้บริหาร	ตำแหน่ง
1. นางปรีญาภรณ์ ตั้งเผ่าศักดิ์	กรรมการผู้อำนวยการ, รักษาการรองกรรมการผู้อำนวยการ สายงานพัฒนาธุรกิจ
2. นางสาวปรียาพรรณ ภูวกุล	รองกรรมการผู้อำนวยการสายงานจัดซื้อและโลจิสติกส์, รองกรรมการผู้อำนวยการสายงานขายและการตลาด, รองกรรมการผู้อำนวยการสายงานบริหารกลาง
3. นายไพโรจน์ รุจิรวณิช	รองกรรมการผู้อำนวยการสายงานบริหารโครงการ
4. นายสมบุญ เศรษฐ์สันติพงศ์	รองกรรมการผู้อำนวยการสายงานการเงินและบัญชี

หมายเหตุ: จากเดิม บริษัทมีผู้บริหารจำนวน 6 ท่าน คงเหลือ 5 ท่าน เนื่องจาก นายชนัด เผ่าพันธุ์ดี แจ้งความประสงค์ขอลาออกจากการดำรงตำแหน่งรองกรรมการผู้อำนวยการสายงานโซลูชั่นธุรกิจ เมื่อวันที่ 4 พฤศจิกายน 2564 และ นายปยุต ภูวกุลวงศ์ แจ้งความประสงค์ขอลาออกจากการดำรงตำแหน่ง รองกรรมการผู้อำนวยการสายงานบริหารกลาง เมื่อวันที่ 31 สิงหาคม 2564 ทั้งนี้ นายปยุต ภูวกุลวงศ์ ยังคงปฏิบัติหน้าที่ในตำแหน่ง กรรมการบริษัท, ประธานกรรมการบริหารความเสี่ยง, กรรมการบริหาร, กรรมการสรรหาและกำหนดค่าตอบแทน และเป็นกรรมการผู้มีอำนาจลงนามของบริษัทตามเดิม

ข้อมูลความรู้ความชำนาญ ทักษะ ประสบการณ์ของผู้บริหาร ปรากฏตามประวัติผู้บริหารในเอกสารแนบ 1

## 7.4.2 นโยบายการจ่ายค่าตอบแทนกรรมการบริหารและผู้บริหาร

ค่าตอบแทนผู้บริหารเป็นไปตามนโยบายและหลักเกณฑ์ที่คณะกรรมการกำหนด ซึ่งเชื่อมโยงกับผลการดำเนินงานของบริษัท อำนาจหน้าที่และความรับผิดชอบ สภาพคล่องของบริษัท ภาวะเศรษฐกิจในปัจจุบัน และผลสำรวจค่าตอบแทนของบริษัทชั้นนำในตลาดหลักทรัพย์ฯ และในกลุ่มอุตสาหกรรมเดียวกัน โดยคณะกรรมการบริษัทและผู้บริหารทุกระดับ ร่วมกันกำหนดตัวชี้วัดและตั้งค่าเป้าหมาย (Key Performance Indicators : KPIs) เกี่ยวกับผลปฏิบัติงานตามวัตถุประสงค์ในแต่ละปี และผลตามวัตถุประสงค์เชิงกลยุทธ์ทางธุรกิจทั้งในระยะสั้นและระยะยาว ซึ่งตัวชี้วัดดังกล่าวครอบคลุมมุมมอง Balance Scorecard ได้แก่ มุมมองทางการเงิน มุมมองด้านลูกค้า มุมมองด้านผลิตภัณฑ์ และมุมมองด้านบุคลากร เพื่อเป็นแนวทางในการดำเนินธุรกิจ และนำไปใช้ในการประเมินผลการปฏิบัติงานของผู้บริหารทุกระดับ (รายละเอียดกระบวนการพิจารณาจ่ายค่าตอบแทนกรรมการผู้อำนวยการหรือเทียบเท่า รวมถึงค่าตอบแทนผู้แทนผู้บริหาร ปรากฏในนโยบายการกำกับดูแลกิจการที่ดี เอกสารแนบ 5)

### การประเมินผลการปฏิบัติงานของกรรมการผู้อำนวยการ

การประเมินผลการปฏิบัติงานของกรรมการผู้อำนวยการ จะประเมินปีละหนึ่งครั้ง เพื่อพิจารณาผลงานและปัญหาในการปรับปรุงแก้ไขการดำเนินงานของธุรกิจต่อไป ในปี 2564 คณะกรรมการบริษัทได้กำหนดให้มีการประเมินผลการปฏิบัติงานของกรรมการผู้อำนวยการ โดยกรรมการบริษัท (ยกเว้นกรรมการผู้อำนวยการ) เป็นผู้ประเมิน เพื่อให้คณะกรรมการสรรหา และกำหนดค่าตอบแทน ใช้เป็นข้อมูลอ้างอิงสำหรับการพิจารณาเสนอการขึ้นค่าจ้าง และการ

จ่ายเงินรางวัลของกรรมการผู้อำนวยการ โดยหลักเกณฑ์ในการประเมินผลปฏิบัติงานของกรรมการผู้อำนวยการ ได้แบ่งการประเมินเป็น 8 ข้อ ได้แก่

1. ความเป็นผู้นำ
2. การกำหนดกลยุทธ์
3. การปฏิบัติตามกลยุทธ์
4. การวางแผนและผลปฏิบัติทางการเงิน
5. ความสัมพันธ์กับคณะกรรมการ
6. การบริหารงานและความสัมพันธ์กับบุคลากร
7. ความรู้ด้านผลิตภัณฑ์และบริการ
8. คุณลักษณะส่วนตัว

เกณฑ์การประเมินผล คือ 0 = ไม่มีการดำเนินการในเรื่องนั้น 1 = มีการดำเนินการในเรื่องนั้นเล็กน้อย 2 = มีการดำเนินการในเรื่องนั้นพอสมควร 3 = มีการดำเนินการในเรื่องนั้นดี 4 = มีการดำเนินการในเรื่องนั้นอย่างดียเยี่ยม  
N/A = ไม่มีข้อมูล หรือไม่สามารถนำมาใช้ได้ ซึ่งการประเมินโดยคิดค่าเฉลี่ยจากคะแนน ดังนี้

ร้อยละ 5 – 59 = ควรปรับปรุง

ร้อยละ 60 – 70 = พอใช้

ร้อยละ 71 – 80 = ดี

ร้อยละ 81 – 90 = ดีมาก

ร้อยละ 91 – 100 = ดีเยี่ยม

#### โดยมีกระบวนการ ดังนี้

1. คณะกรรมการบริษัท จะต้องประเมินผลการปฏิบัติงานของกรรมการผู้อำนวยการอย่างน้อยปีละหนึ่งครั้ง
2. เลขานุการคณะกรรมการสรรหาและกำหนดค่าตอบแทน สรุปลงและเสนอผลการประเมินผลการปฏิบัติงานของกรรมการผู้อำนวยการ เพื่อรายงานต่อคณะกรรมการสรรหาและกำหนดค่าตอบแทน และร่วมกันปรับปรุง เพื่อเพิ่มประสิทธิภาพในการดำเนินงานต่อไป
3. เลขานุการบริษัท สรุปลงและเสนอผลการประเมินผลการปฏิบัติงานของกรรมการผู้อำนวยการ เพื่อรายงานต่อคณะกรรมการบริษัทรับทราบ และร่วมกันปรับปรุง เพื่อเพิ่มประสิทธิภาพในการดำเนินงานต่อไป

ในปี 2564 มีการประเมินผลการปฏิบัติงานของกรรมการผู้อำนวยการ ได้คะแนนเฉลี่ยร้อยละ 96 อยู่ในเกณฑ์ดีเยี่ยม

### 7.4.3 ค่าตอบแทนกรรมการบริหารและผู้บริหาร

ค่าตอบแทน ค่าคอมมิชชั่น โบนัส เงินรางวัล และสวัสดิการต่างๆ ของผู้บริหารในปี 2563 และปี 2564 บริษัทมีการจ่ายค่าตอบแทนให้ผู้บริหาร ดังนี้

ค่าตอบแทน	ปี 2563		ปี 2564	
	จำนวนราย (คน)	ค่าตอบแทน (ล้านบาท)	จำนวนราย (คน)	ค่าตอบแทน (ล้านบาท)
เงินเดือน โบนัส	8	20.28	7	22.57
ค่าตอบแทนอื่น ๆ เช่น ค่า ประกันสังคม ค่าคอมมิชชั่น เป็นต้น	8	0.58	7	0.70
<b>รวม</b>	<b>8</b>	<b>20.86</b>	<b>7</b>	<b>23.27</b>

ในปี 2563 และปี 2564 บริษัทมีการจ่ายค่าตอบแทนอื่นรวมของผู้บริหารและพนักงาน ซึ่งก็คือกองทุนสำรองเลี้ยงชีพ เป็นจำนวน 3.85 ล้านบาท และ 3.41 ล้านบาท ตามลำดับ

## 7.5 ข้อมูลเกี่ยวกับพนักงาน

### บุคลากร

ในปี 2563 และ ปี 2564 บริษัทและบริษัทย่อย มีพนักงาน (ไม่รวมผู้บริหาร) จำนวนทั้งสิ้น 350 คน และ 345 คน ตามลำดับ บริษัทได้จ่ายผลตอบแทนให้แก่พนักงานจำนวนทั้งสิ้น 148.26 ล้านบาท และ 172.53 ล้านบาท ตามลำดับ ซึ่งผลตอบแทนได้แก่ เงินเดือน โบนัส และค่าคอมมิชชั่น เป็นต้น โดยสามารถแบ่งรายละเอียดตามฝ่ายดังนี้

สายงาน	จำนวนพนักงาน (คน)		ค่าตอบแทน (ล้านบาท)	
	ปี 2563	ปี 2564	ปี 2563	ปี 2564
ฝ่ายบริหาร	4	5	1.77	2.25
ฝ่ายขายและการตลาด	3	7	6.97	2.90
ฝ่ายจัดซื้อและโลจิสติกส์	7	4	2.6	2.36
ฝ่ายบริหารโครงการ	18	18	7.47	8.00
ฝ่ายบริหารงานกลาง	7	7	2.98	3.95
ฝ่ายพัฒนาธุรกิจ	8	11	7.75	9.66
ฝ่ายการเงินและบัญชี	16	13	7.04	6.73
ฝ่ายกฎหมาย	4	4	1.39	1.73
ฝ่ายเทคโนโลยีสารสนเทศ	1	3	0.76	1.45
บริษัท กรู๊ป เทค โซลูชันส์ จำกัด	119	105	55.83	50.13
บริษัท อินโนว่า เทคโนโลยีคอมมิวนิเคชั่น จำกัด	111	62	22.14	21.14
บริษัท อินเตอร์เนชั่นแนล เกทเวย์ จำกัด	34	34	23.18	36.49
บริษัท เอ็นเนอร์จี แม็คซ์ จำกัด		53		25.74
<b>รวม</b>	<b>350</b>	<b>326</b>	<b>148.26</b>	<b>172.53</b>

### นโยบายค่าตอบแทนและสวัสดิการของพนักงาน

บริษัทกำหนดค่าตอบแทนพนักงานที่สอดคล้องกับผลการดำเนินงานของบริษัททั้งในระยะสั้นและระยะยาวผ่านการบริหารผลการดำเนินงาน (Performance Management) ซึ่งเป็นกระบวนการดำเนินการอย่างต่อเนื่องและเป็นระบบเพื่อผลักดันให้ผลการปฏิบัติงานขององค์กรบรรลุเป้าหมายทางธุรกิจ โดยมุ่งเน้นการเชื่อมโยงเป้าหมายผลการดำเนินงานในระดับองค์กร ระดับหน่วยงาน และระดับบุคคลให้เป็นไปในทิศทางเดียวกัน และสอดคล้องกับทิศทางกลยุทธ์ของบริษัท เพื่อผลักดันให้ผลการดำเนินงานเป็นไปตามเป้าหมายตามแผนธุรกิจของบริษัท และกำหนดให้มีการพิจารณาขึ้นเงินเดือนพนักงานตามผลการดำเนินงานรายบุคคลปีละ 1 ครั้ง โดยได้นำตัวชี้วัดผลการดำเนินงานที่สำคัญ (Key Performance Indicators: KPIs) มาใช้ในการบริหาร ประเมินผลการดำเนินงานรายบุคคล และการพิจารณาค่าตอบแทนพนักงาน

ซึ่งแบ่งเป็น 2 ประเภทหลัก คือ ตัวชี้วัดผลการดำเนินงานระดับองค์กร (Corporate KPI) และตัวชี้วัดผลการดำเนินงานระดับฝ่าย/ระดับบุคคล (Functional KPI) ซึ่งการกำหนด KPIs รายบุคคล ต้องเชื่อมโยงกับมุมมองตาม Balance Score Card ทั้ง 4 มุมมอง ได้แก่ มุมมองทางการเงิน มุมมองด้านลูกค้า มุมมองด้านกระบวนการภายในและมุมมองด้านการเรียนรู้และพัฒนา

บริษัทจัดให้มีสวัสดิการที่ดูแลพนักงานทั้งทางด้านสุขภาพ ด้านชีวิตความเป็นอยู่ และด้านครอบครัว เพื่อให้พนักงานสามารถปฏิบัติงานได้อย่างมีประสิทธิภาพและมีความสุขกับชีวิตการทำงาน ทั้งนี้สวัสดิการที่พนักงานได้รับ บริษัทได้จัดให้ทัดเทียมกับอุตสาหกรรมในลักษณะเดียวกันหรือใกล้เคียงกันหรือตามที่กฎหมายกำหนด ตามความเหมาะสมกับตำแหน่งงาน ประสบการณ์ คุณวุฒิ และคุณสมบัติของพนักงาน ทั้งนี้ขึ้นอยู่กับผลประกอบการของบริษัท สภาวะแวดล้อมทางเศรษฐกิจและสังคม นโยบายดังกล่าวครอบคลุมการดำเนินงานของทุกบริษัทในเครือ ดังนี้

1. การปรับเงินเดือนประจำปี
2. เงินโบนัสประจำปี
3. การลาโดยได้รับค่าจ้าง
4. การช่วยเหลือพนักงานในกรณีต่างๆ
5. เงินช่วยเหลือเฉพาะกรณีเพื่ออำนวยความสะดวกในการปฏิบัติงาน
6. การประกันชีวิตกลุ่ม
7. การเลี้ยงส่งสวรรคตหรือจัดนำเที่ยวประจำปี
8. ความคุ้มครองทางสุขภาพ สวัสดิภาพ ความมั่นคงในชีวิตที่สอดคล้องกับนโยบายของรัฐ

### กองทุนสำรองเลี้ยงชีพ

บริษัทได้จัดตั้งกองทุนสำรองเลี้ยงชีพตั้งแต่วันที่ 1 พฤษภาคม 2558 กับบริษัทหลักทรัพย์จัดการกองทุนรวม วรณ จำกัด ซึ่งเป็นบริษัทที่มีการเปิดเผยข้อมูลตามหลักธรรมาภิบาลการลงทุน (Investment Governance Code : I Code) โดยมีวัตถุประสงค์เพื่อสร้างขวัญและกำลังใจให้แก่พนักงาน และเพื่อจูงใจให้พนักงานทำงานกับบริษัทในระยะยาว

ปัจจุบันมีจำนวนพนักงานที่เข้าร่วมกองทุนสำรองเลี้ยงชีพ จำนวน 267 ราย จากจำนวนพนักงานที่มีสิทธิเข้าร่วมทั้งหมด 284 ราย คิดเป็นร้อยละ 94.01

ทั้งนี้ บริษัทได้สนับสนุนการคัดเลือกผู้จัดการกองทุนที่รับปฏิบัติตาม I Code (Investment Governance Code : I Code) และ/หรือ บริหารการลงทุนอย่างรับผิดชอบ โดยคำนึงถึงปัจจัยสิ่งแวดล้อม สังคม และธรรมาภิบาล

(Environmental, Social and Governance : “ESG”) มีการปฏิบัติตามหลักธรรมาภิบาลการลงทุนเป็นอย่างดี เนื่องจากเป็นแนวทางการลงทุนที่นำไปสู่ประโยชน์ที่ดีที่สุดของสมาชิกกองทุน ซึ่งก็คือพนักงานของบริษัทในระยะยาวได้

### การพัฒนาและส่งเสริมศักยภาพของบุคลากร

บริษัทมุ่งเน้นการพัฒนามูลค่างอย่างต่อเนื่องให้พนักงานมีศักยภาพเพิ่มขึ้นในการที่จะดำเนินงานให้สอดคล้องต่อเป้าหมาย นโยบาย และทิศทางขององค์กร รวมทั้งสามารถแข่งขันได้ในระดับสากล ทรัพยากรบุคคลถือเป็นสิ่งที่บริษัทให้ความสำคัญอย่างยิ่ง พนักงานทุกคนมีต้นทุนศักยภาพที่หลากหลาย จึงได้จัดเตรียมแผนการพัฒนาที่เหมาะสมสำหรับพนักงานทุกระดับ ให้มีขีดความสามารถตามมาตรฐานตำแหน่งงานที่กำหนดไว้ โดยบริษัทได้กำหนดทักษะและคุณลักษณะที่จำเป็นต้องมียของงานในแต่ละสายอาชีพ (Competency) และดึงศักยภาพภายในตัวบุคคล เพื่อมุ่งเน้นการบริหารองค์กรอย่างมีประสิทธิภาพ (Talent Focus) โดยยึดหลักของค่านิยมองค์กร Lifelong Learning ให้พนักงานเรียนรู้และพัฒนาอย่างต่อเนื่อง สม่่าเสมอ เช่น โครงการ Talent Project 2021

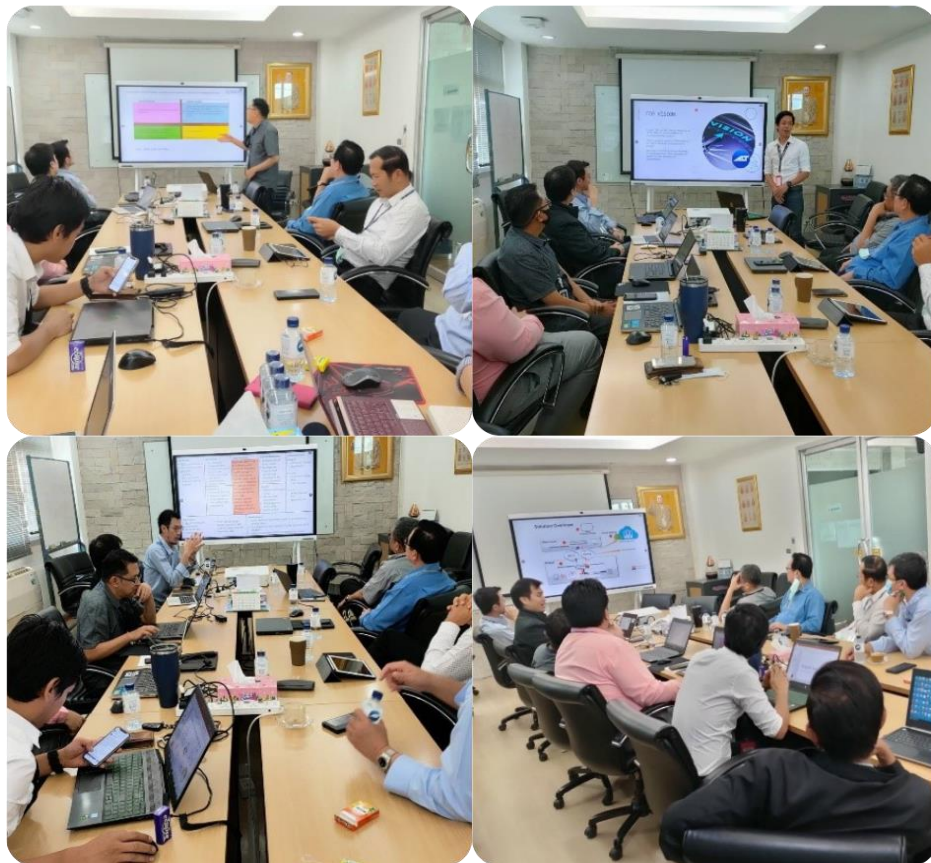

การสนับสนุนและพัฒนาศักยภาพของพนักงานเป็นภารกิจหลักของบริษัท เนื่องจากพนักงานเป็นกำลังสำคัญในการขับเคลื่อนธุรกิจของบริษัท จึงกำหนดโปรแกรมเพื่อพัฒนาศักยภาพให้พนักงานสามารถขยายขีดความสามารถของตัวเอง และร่วมสร้างบริษัทให้เข้มแข็งและเป็นธรรม แผนการพัฒนาพนักงาน บริษัทต้องใช้งบประมาณเป็นจำนวนมากในแต่ละปี เพื่อมุ่งเน้นประสิทธิภาพการทำงานของพนักงาน ทั้งนี้ในปี 2564 มีการฝึกอบรมในด้านต่าง ๆ โดยมีชั่วโมงอบรมของพนักงานเฉลี่ย 12 ชั่วโมง/คน/ปี



การพัฒนาพนักงาน แบ่งออกเป็น 2 หัวข้อ คือ การฝึกอบรมภายในและภายนอก ซึ่งการฝึกอบรมโดยวิทยากรจากภายในและภายนอกองค์กร บริษัทเล็งเห็นว่าพนักงานมีความสำคัญในการปฏิบัติงานในบริษัทที่ต้องควบคุมการดำเนินงานธุรกิจของบริษัทให้เจริญก้าวหน้าไปพร้อมกัน ดังนั้น บริษัทจึงจัดวิทยากรที่มีความรู้ความสามารถมาให้ความรู้ สร้างความคิด เสริมทักษะด้านการปฏิบัติงานและพัฒนาผลงาน พัฒนาตนเอง การสื่อสาร และการติดต่อกันทั้งภายในและภายนอกบริษัทให้กับพนักงาน ดังนี้

○ การฝึกอบรมภายในบริษัท

ฝ่ายทรัพยากรบุคคล ได้สำรวจความต้องการฝึกอบรมจากแต่ละหน่วยงานต่างๆ เพื่อจัดทำแผนฝึกอบรมและพัฒนาภายในองค์กร และได้จัดฝึกอบรมในหัวข้อเรื่องที่สำคัญต่อการปฏิบัติงานที่เกี่ยวข้องกับพนักงาน โดยผู้ฝึกอบรมเป็นผู้เชี่ยวชาญชำนาญงานซึ่งมีทั้งระดับหัวหน้างาน และผู้ชำนาญงาน ภายในองค์กร หรือผู้เชี่ยวชาญจากสถาบันภายนอก เข้ามาบรรยายในบริษัท อีกทั้งยังได้มุ่งเน้นการสร้างวิทยากรขึ้นเองภายในองค์กร เพื่อเป็นการประหยัดค่าใช้จ่ายในการฝึกอบรมพัฒนาบุคลากร และเพื่อเป็นการเพิ่มขีดความสามารถทางการแข่งขันขององค์กร ซึ่งในช่วงสถานการณ์แพร่ระบาดของโรคติดเชื้อไวรัสโควิด-19 ที่ไม่สามารถจัดการอบรมสัมมนาได้ บริษัทได้ส่งเสริมให้ความรู้พนักงานผ่านระบบออนไลน์ในหลายๆ หลักสูตรเพื่อพัฒนาอย่างต่อเนื่อง โดยยกตัวอย่างหัวข้อการอบรมบางส่วนในปี 2564 ดังนี้

1. ระบบบริหารจัดการสินทรัพย์ตามมาตรฐาน ISO 55001:2014
2. Google Workspace Training Google Sites and Google Forms
3. Safety Passport for AIS
4. กฎหมายคุ้มครองข้อมูลส่วนบุคคล สำหรับผู้ให้บริการโครงสร้างพื้นฐานโทรคมนาคม (PDPA)
5. ระบบ SOLAR CELL
6. ระบบ Smart Parking
7. ระบบ DATA CENTER

○ การฝึกอบรมภายนอกบริษัท

บริษัทได้ส่งพนักงานเข้าร่วมฝึกอบรมกับสถาบันภายนอกตามแผนพัฒนาบุคลากรในแต่ละตำแหน่งงาน เพื่อเพิ่มพูนพัฒนาความรู้ ให้การทำงานมีประสิทธิภาพมากขึ้น โดยยกตัวอย่างหัวข้อการอบรมบางส่วนของผู้บริหารและพนักงานในปี 2564 ดังนี้

1. Director Certification Program (DCP)
2. กฎหมายคุ้มครองข้อมูลส่วนบุคคล (PDPA)

ในช่วงสถานการณ์แพร่ระบาดของโรคติดเชื้อไวรัสโคโรนา-19 บริษัทได้ส่งเสริมให้ความรู้พนักงานเรื่องโรคติดเชื้อไวรัสโคโรนา-19 รวมถึงการป้องกันตนเอง และการใช้ชุดตรวจ ATK อย่างถูกต้องและปลอดภัย โดยได้ร่วมมือกับเทศบาลตำบลบางสีทอง อำเภอบางกรวย จังหวัดนนทบุรี ในการจัดฝึกอบรมความรู้ให้กับบุคลากร



นอกจากนั้น บริษัทได้ให้ความสนใจในโครงการสำรวจการกำกับดูแลกิจการของบริษัทจดทะเบียนไทยและเข้าร่วมวัดระดับการปฏิบัติตามหลักการกำกับดูแลกิจการ เพื่อใช้เป็นข้อมูลส่วนหนึ่งในการพัฒนาการกำกับดูแลกิจการของบริษัท รวมถึงพัฒนายกระดับหลักเกณฑ์การสำรวจตามมาตรฐานการกำกับดูแลกิจการให้เป็นสากลโดยบริษัทได้ให้พนักงานเข้าอบรมโครงการ CGR เป็นประจำทุกปี เพื่อเป็นประโยชน์ต่อการพัฒนาการกำกับดูแลกิจการของบริษัทในภาพรวมอย่างต่อเนื่อง

## 7.6 ข้อมูลสำคัญอื่น ๆ

### 7.6.1 รายชื่อบุคคลที่ได้รับมอบหมายให้รับผิดชอบในตำแหน่งต่อไปนี้

#### 1. เลขานุการบริษัท

เพื่อเป็นไปตามหลักการกำกับดูแลกิจการที่ดีของบริษัทจดทะเบียนในหมวดความรับผิดชอบต่อคณะกรรมการ และตามข้อกำหนดของพระราชบัญญัติหลักทรัพย์และตลาดหลักทรัพย์ คณะกรรมการบริษัท จึงได้แต่งตั้งเลขานุการบริษัทขึ้น โดยมีหน้าที่ให้คำแนะนำด้านกฎหมาย และกฎเกณฑ์ต่าง ๆ ที่คณะกรรมการต้องทราบและปฏิบัติ การจัดการประชุม รวมทั้งดูแลกิจกรรมต่าง ๆ ของคณะกรรมการ เพื่อให้กรรมการสามารถปฏิบัติหน้าที่ได้อย่างมีประสิทธิภาพ และ

ประสิทธิผล รวมทั้งการจัดทำและเก็บรักษารายงานการประชุมคณะกรรมการ รายงานประจำปีของบริษัท หนังสือนัดประชุมผู้ถือหุ้น รายงานการประชุมผู้ถือหุ้น และเก็บรักษารายงานการมีส่วนร่วมได้ส่วนเสียที่รายงานโดยกรรมการหรือผู้บริหาร

ในการประชุมคณะกรรมการบริษัทครั้งที่ 7/2558 เมื่อวันที่ 15 มิถุนายน 2558 คณะกรรมการบริษัทได้มีมติแต่งตั้ง นางสาวธัญญาพร มะลิลา ดำรงตำแหน่งเลขานุการบริษัท โดยมีประวัติ และคุณสมบัติผู้ดำรงตำแหน่งเป็นเลขานุการบริษัทปรากฏในเอกสารแนบ 1

## 2. ผู้ที่ได้รับมอบหมายให้รับผิดชอบโดยตรงในการควบคุมดูแลการทำบัญชี

บริษัทมอบหมายให้ นางสาวภัสวดี ภัทรธีรกุล ตำแหน่ง ผู้จัดการฝ่ายบัญชี ทำหน้าที่เป็นผู้รับผิดชอบโดยตรงในการควบคุมดูแลการทำบัญชี ซึ่งดำรงตำแหน่งตั้งแต่วันที่ 1 กรกฎาคม 2563 โดย นางสาวภัสวดี ภัทรธีรกุล เป็นผู้ทำบัญชีที่มีคุณสมบัติและเงื่อนไขของการเป็นผู้ทำบัญชีตามหลักเกณฑ์ที่กำหนดในประกาศกรมพัฒนาธุรกิจการค้า ทั้งนี้ รายละเอียดเพิ่มเติมปรากฏในเอกสารแนบ 1

## 3. หัวหน้างานตรวจสอบภายใน และหัวหน้างานกำกับดูแลการปฏิบัติงานของบริษัท (Compliance)

บริษัทได้แต่งตั้งให้ บริษัท สำนักงาน เอ.เอ็ม.ที. โซลูชั่น จำกัด (เอเอ็มที) เป็นผู้ให้บริการตรวจสอบภายใน และ เอเอ็มที ได้มอบหมายให้ นายสุพจน์ ปานน้อย เป็นหัวหน้างานตรวจสอบภายใน และหัวหน้างานกำกับดูแลการปฏิบัติงานของบริษัท (Compliance) ทั้งนี้ รายละเอียดเพิ่มเติมปรากฏในเอกสารแนบ 3

## 7.6.2 หัวหน้างานนักลงทุนสัมพันธ์ และข้อมูลเพื่อการติดต่อ

บริษัทมอบหมายให้ นายสมบุญ เศรษฐ์สันติพงศ์ ตำแหน่ง รองผู้อำนวยการ สายงานการเงินและบัญชี ผู้มีความรู้และความสามารถด้านการเงินและการลงทุน เป็นหัวหน้างานนักลงทุนสัมพันธ์ของบริษัท เพื่อทำหน้าที่ติดต่อสื่อสารกับนักลงทุน สถาบัน นักลงทุนรายย่อย ผู้ถือหุ้น รวมทั้งนักวิเคราะห์ และหน่วยงานภาครัฐที่เกี่ยวข้องอย่างเท่าเทียม และเป็นธรรม

ทั้งนี้ หากนักลงทุน หรือบุคคลทั่วไปต้องการข้อมูลเพิ่มเติมสามารถติดต่อนักลงทุนสัมพันธ์ได้โดยตรง ผ่านช่องทางต่อไปนี้

ที่อยู่ : 52/1 หมู่ 5 ถนนบางกรวย – ไทรน้อย ตำบลบางสีทอง อำเภอบางกรวย จังหวัดนนทบุรี 11130

โทรศัพท์ : 02-863-8999

อีเมลล์ : ir@alt.co.th

Line Official Account: scan QR Code



### 7.6.3 ค่าตอบแทนผู้สอบบัญชี

#### ค่าตอบแทนผู้สอบบัญชี ในรอบปีบัญชีที่ผ่านมา

##### บริษัท เอแอลที เทเลคอม จำกัด (มหาชน)

###### 1. ค่าตอบแทนจากการสอบบัญชี

- ผู้สอบบัญชีของบริษัท (นางสาวนันทิกา ลิ้มวิริยะเลิศ, นายขจรเกียรติ อรุณไพโรจน์กุล หรือนางสาวธิดินันท์ แวนแก้ว) ในรอบปีที่ผ่านมา

- ไม่มี -

- สำนักงานสอบบัญชีที่ผู้สอบบัญชีสังกัด (บริษัท ไฟร์ซวอเตอร์เฮาส์ คูเปอร์ส์ เอปียูเอส จำกัด) รวมถึงบุคคลหรือกิจการที่เกี่ยวข้องกับผู้สอบบัญชี และสำนักงานสอบบัญชีที่ผู้สอบบัญชีสังกัดจำนวนเงิน 1,745,000 บาท

###### 2. ค่าบริการอื่น

- ไม่มี -

##### บริษัทย่อย

###### 1. ค่าตอบแทนจากการสอบบัญชี

- ผู้สอบบัญชีของบริษัท (นางสาวนันทิกา ลิ้มวิริยะเลิศ, นายขจรเกียรติ อรุณไพโรจน์กุล หรือ นางสาวธิดินันท์ แวนแก้ว) ในรอบปีที่ผ่านมา

- ไม่มี -

- สำนักงานสอบบัญชีที่ผู้สอบบัญชีสังกัด (บริษัท ไฟร์ซวอเตอร์เฮาส์ คูเปอร์ส์ เอปียูเอส จำกัด) รวมถึงบุคคลหรือกิจการที่เกี่ยวข้องกับผู้สอบบัญชีและสำนักงานสอบบัญชีที่ผู้สอบบัญชีสังกัดจำนวนเงิน 3,322,000 บาท

###### 2. ค่าบริการอื่น

- ไม่มี -

## 8. รายงานผลการดำเนินงานสำคัญด้านการกำกับดูแลกิจการ

### 8.1 สรุปผลการปฏิบัติหน้าที่ของคณะกรรมการในรอบปีที่ผ่านมา

คณะกรรมการบริษัทได้กำหนดและทบทวนนโยบาย มาตรการ และแนวปฏิบัติต่าง ๆ ในการบริหารจัดการองค์กรตามหลักบรรษัทภิบาล เพื่อให้กรรมการ ผู้บริหาร และพนักงานใช้เป็นแนวทางในการดำเนินธุรกิจด้วยความรับผิดชอบ โปร่งใส และเป็นธรรม โดยมีตัวอย่างการดำเนินงานที่สำคัญดังนี้

- การทบทวนการนำหลักปฏิบัติตาม CG Code โดยได้มีการแก้ไขเพิ่มเติม และนำไปปฏิบัติให้สอดคล้องตามหลักปฏิบัติใน CG Code
- การทบทวนกฎบัตรคณะกรรมการบริษัท คณะอนุกรรมการชุดย่อย เพื่อกำหนดขอบเขตหน้าที่ให้สอดคล้องกับ CG Code และการดำเนินธุรกิจในปัจจุบัน
- การกำหนดนโยบายการคุ้มครองข้อมูลส่วนบุคคลของบริษัท (Privacy Policy) และแต่งตั้งเจ้าหน้าที่คุ้มครองข้อมูลส่วนบุคคล (Data Protection Officer : DPO) เพื่อให้บริษัทมีหลักเกณฑ์ กสไก มาตรการกำกับดูแล และการบริหารจัดการข้อมูลส่วนบุคคลอย่างชัดเจนและเหมาะสม เคารพสิทธิความเป็นส่วนตัวของลูกค้า ผู้ถือหุ้น พนักงานของบริษัท และบุคคลต่าง ๆ ที่เกี่ยวข้องกับบริษัท เพื่อให้เกิดความมั่นใจว่า บุคคลดังกล่าวจะได้รับความคุ้มครองสิทธิอย่างครบถ้วนตามกฎหมายคุ้มครองข้อมูลส่วนบุคคล รวมทั้งได้สื่อสารให้กรรมการ ผู้บริหาร และพนักงานทุกคนเข้าใจ
- การจัดให้มีการทดสอบการรับรู้จรรยาบรรณ และนโยบายการต่อต้านการคอร์รัปชัน และนโยบายการรับของขวัญของบริษัท โดยกำหนดให้พนักงานทุกคนต้องทำให้ผ่านเกณฑ์ร้อยละ 100 เพื่อส่งเสริมความตระหนักรู้ตามหลักการกำกับดูแลกิจการที่ดี
- คณะกรรมการบริษัทได้มอบหมายให้คณะกรรมการบริหารความเสี่ยงพิจารณาความเสี่ยงองค์กร ประจำปี 2564 พร้อมทั้งทบทวนความเสี่ยง และติดตามความเสี่ยงทั่วทั้งองค์กรอย่างต่อเนื่อง โดยมีหน่วยงานความเสี่ยง ทำหน้าที่จัดทำรายงานความเสี่ยงและการบริหารความเสี่ยง โดยให้ความสำคัญกับ Emerging Risk ซึ่งเป็นการพิจารณาความเสี่ยงที่มีนัยสำคัญและมีโอกาสจะเกิดขึ้นในอนาคต

#### 8.1.1 การสรรหา พัฒนา และประเมินผลการปฏิบัติหน้าที่ของคณะกรรมการ

การสรรหา พัฒนา และประเมินผลการปฏิบัติหน้าที่ของคณะกรรมการมีความสำคัญอย่างยิ่งตามหลักบรรษัทภิบาลของบริษัท เนื่องจากคณะกรรมการบริษัทถือเป็นผู้มีบทบาทสำคัญในการกำหนดกลยุทธ์และแนวทางการดำเนินธุรกิจเพื่อการเติบโตอย่างยั่งยืน โดยบริษัทมีหลักเกณฑ์ และกระบวนการดังนี้

##### (1) กรรมการอิสระ

คณะกรรมการสรรหาและกำหนดค่าตอบแทนจะร่วมกันพิจารณาเบื้องต้นถึงคุณสมบัติของบุคคลที่จะมาดำรงตำแหน่งเป็นกรรมการอิสระ โดยพิจารณาจากคุณสมบัติ และลักษณะต้องห้ามของกรรมการตามพระราชบัญญัติมหาชน จำกัด กฎหมายว่าด้วยหลักทรัพย์และตลาดหลักทรัพย์ ประกาศของสำนักงานคณะกรรมการกำกับหลักทรัพย์และตลาดหลักทรัพย์ ประกาศคณะกรรมการกำกับตลาดทุน ประกาศตลาดหลักทรัพย์แห่งประเทศไทย รวมถึงประกาศ ข้อบังคับ

และ/หรือระเบียบเกี่ยวข้อง นอกจากนี้ คณะกรรมการบริษัทจะพิจารณาคัดเลือกกรรมการอิสระจากผู้ทรงคุณวุฒิ มีประสบการณ์การทำงาน และความเหมาะสมด้านอื่น ๆ ประกอบกัน จากนั้นจะนำเสนอต่อที่ประชุมผู้ถือหุ้นเพื่อพิจารณาแต่งตั้งเป็นกรรมการของบริษัทต่อไป

ทั้งนี้ บริษัทมีนโยบายแต่งตั้งกรรมการอิสระอย่างน้อยหนึ่งในสามของจำนวนกรรมการทั้งหมดของบริษัทแต่ต้องไม่น้อยกว่าสามคน โดยมีคุณสมบัติดังนี้

1. ถือหุ้นไม่เกินร้อยละ 0.5 ของจำนวนหุ้นที่มีสิทธิออกเสียงทั้งหมดของบริษัท บริษัทใหญ่ บริษัทย่อย บริษัทร่วม ผู้ถือหุ้นรายใหญ่ หรือผู้มีอำนาจควบคุมของบริษัท ทั้งนี้ ให้นับรวมการถือหุ้นของผู้ที่เกี่ยวข้องของกรรมการอิสระรายนั้น ๆ ด้วย

2. ไม่เป็น หรือเคยเป็นกรรมการที่มีส่วนร่วมบริหารงาน ลูกจ้าง พนักงาน ที่ปรึกษาที่ได้เงินเดือนประจำ หรือผู้มีอำนาจควบคุมของบริษัท บริษัทใหญ่ บริษัทย่อย บริษัทร่วม บริษัทย่อยลำดับเดียวกัน ผู้ถือหุ้นรายใหญ่ หรือของผู้มีอำนาจควบคุมของบริษัท เว้นแต่จะได้พ้นจากการมีลักษณะดังกล่าวมาแล้วไม่น้อยกว่าสองปีก่อนวันที่ได้รับการแต่งตั้งเป็นกรรมการอิสระ ทั้งนี้ ลักษณะต้องห้ามดังกล่าวไม่รวมถึงกรณีที่กรรมการอิสระเคยเป็นข้าราชการ หรือที่ปรึกษา ของส่วนราชการซึ่งเป็นผู้ถือหุ้นรายใหญ่ หรือผู้มีอำนาจควบคุมของบริษัท

3. ไม่เป็นบุคคลที่มีความสัมพันธ์ทางสายโลหิต หรือโดยการจดทะเบียนตามกฎหมาย ในลักษณะที่เป็น บิดามารดา คู่สมรส พี่น้อง และบุตร รวมทั้งคู่สมรสของบุตร ของกรรมการรายอื่น ผู้บริหาร ผู้ถือหุ้นรายใหญ่ ผู้มีอำนาจควบคุม หรือบุคคลที่จะได้รับการเสนอให้เป็นกรรมการรายอื่น ผู้บริหารหรือผู้มีอำนาจควบคุมของบริษัทหรือบริษัทย่อย

4. ไม่มี หรือเคยมีความสัมพันธ์ทางธุรกิจกับบริษัท บริษัทใหญ่ บริษัทย่อย บริษัทร่วม ผู้ถือหุ้นรายใหญ่ หรือผู้มีอำนาจควบคุมของบริษัท ในลักษณะที่อาจเป็นการขัดขวางการใช้วิจารณญาณอย่างอิสระของตน รวมทั้งไม่เป็น หรือเคยเป็นผู้ถือหุ้นที่มีนัย หรือผู้มีอำนาจควบคุมของผู้ที่มีความสัมพันธ์ทางธุรกิจกับบริษัท บริษัทใหญ่ บริษัทย่อย บริษัทร่วม ผู้ถือหุ้นรายใหญ่ หรือผู้มีอำนาจควบคุมของบริษัท เว้นแต่จะได้พ้นจากการมีลักษณะดังกล่าวมาแล้วไม่น้อยกว่าสองปีก่อนวันที่ได้รับการแต่งตั้งเป็นกรรมการอิสระ ความสัมพันธ์ทางธุรกิจดังกล่าว รวมถึงการทำรายการทางการค้าที่กระทำเป็นประจำเพื่อประกอบกิจการ การเช่าหรือให้เช่าอสังหาริมทรัพย์ รายการเกี่ยวกับสินทรัพย์หรือบริการ หรือการให้หรือรับความช่วยเหลือทางการเงิน ด้วยการรับหรือให้กู้ยืม ค่าประกัน การให้สินทรัพย์เป็นหลักประกันหนี้สิน รวมถึงพฤติกรรมอื่นทำนองเดียวกัน ซึ่งเป็นผลให้บริษัทหรือคู่สัญญามีภาระหนี้ที่ต้องชำระต่ออีกฝ่ายหนึ่ง ตั้งแต่ร้อยละสามของสินทรัพย์ที่มีตัวตนสุทธิของบริษัทหรือตั้งแต่ยี่สิบล้านบาทขึ้นไป แล้วแต่จำนวนใดจะต่ำกว่า ทั้งนี้ การคำนวณภาระหนี้ดังกล่าวให้ปฏิบัติตามวิธีการคำนวณมูลค่าของรายการที่เกี่ยวข้องกันตามประกาศคณะกรรมการกำกับตลาดทุนว่าด้วยหลักเกณฑ์ในการทำรายการที่เกี่ยวข้องกัน โดยอนุโลม แต่ในการพิจารณาภาระหนี้ดังกล่าว ให้นับรวมภาระหนี้ที่เกิดขึ้นในระหว่างหนึ่งปีก่อนวันที่ได้รับการแต่งตั้งเป็นกรรมการอิสระ

5. ไม่เป็น หรือเคยเป็นผู้สอบบัญชีของบริษัท บริษัทใหญ่ บริษัทย่อย บริษัทร่วม ผู้ถือหุ้นรายใหญ่ หรือผู้มีอำนาจควบคุมของบริษัท และไม่เป็นผู้ถือหุ้นที่มีนัย ผู้มีอำนาจควบคุม หรือหุ้นส่วนของสำนักงานสอบบัญชี ซึ่งมีผู้สอบบัญชีของบริษัท บริษัทใหญ่ บริษัทย่อย บริษัทร่วม ผู้ถือหุ้นรายใหญ่ หรือผู้มีอำนาจควบคุมของบริษัทสังกัดอยู่ เว้นแต่จะได้พ้นจากการมีลักษณะดังกล่าวมาแล้วไม่น้อยกว่าสองปีก่อนวันที่ได้รับการแต่งตั้งเป็นกรรมการอิสระ

6. ไม่เป็นหรือเคยเป็นผู้ให้บริการทางวิชาชีพใด ๆ ซึ่งรวมถึงการให้บริการเป็นที่ปรึกษากฎหมายหรือที่ปรึกษาทางการเงิน ซึ่งได้รับค่าบริการเกินกว่าสองล้านบาทต่อปีจากบริษัท บริษัทใหญ่ บริษัทย่อย บริษัทร่วม ผู้ถือหุ้นรายใหญ่ หรือผู้มีอำนาจควบคุมของบริษัท และไม่เป็นผู้ถือหุ้นที่มีนัย ผู้มีอำนาจควบคุม หรือหุ้นส่วนของผู้ให้บริการทางวิชาชีพนั้นด้วย เว้นแต่จะได้พ้นจากการมีลักษณะดังกล่าวมาแล้วไม่น้อยกว่าสองปีก่อนวันที่ได้รับการแต่งตั้งเป็นกรรมการอิสระ

7. ไม่เป็นกรรมการที่ได้รับการแต่งตั้งขึ้นเพื่อเป็นตัวแทนของกรรมการของบริษัท ผู้ถือหุ้นรายใหญ่ หรือผู้ถือหุ้นซึ่งเป็นผู้ที่เกี่ยวข้องกับผู้ถือหุ้นรายใหญ่
8. ไม่ประกอบกิจการที่มีสภาพอย่างเดียวกันและเป็นการแข่งขันที่มีนัยกับกิจการของบริษัทหรือบริษัทย่อย หรือไม่เป็นหุ้นส่วนที่มีนัยในห้างหุ้นส่วน หรือเป็นกรรมการที่มีส่วนร่วมบริหารงาน ลูกจ้าง พนักงาน ที่ปรึกษาที่รับเงินเดือนประจำ หรือถือหุ้นเกินร้อยละหนึ่งของจำนวนหุ้นที่มีสิทธิออกเสียงทั้งหมดของบริษัทอื่น ซึ่งประกอบกิจการที่มีสภาพอย่างเดียวกันและเป็นการแข่งขันที่มีนัยกับกิจการของบริษัทหรือบริษัทย่อย
9. ไม่มีลักษณะอื่นใดที่ทำให้ไม่สามารถให้ความเห็นอย่างเป็นอิสระเกี่ยวกับการดำเนินงานของบริษัท

## ความสัมพันธ์ทางธุรกิจหรือการให้บริการทางวิชาชีพของกรรมการอิสระในรอบระยะเวลาปีบัญชีที่ผ่านมา

-ไม่มี-

### (2) การสรรหากรรมการและผู้บริหารระดับสูงสุด

#### การสรรหาและแต่งตั้งกรรมการอิสระ

คณะกรรมการสรรหาและกำหนดค่าตอบแทนจะร่วมกันพิจารณาเบื้องต้นถึงคุณสมบัติของบุคคลที่จะมาดำรงตำแหน่งเป็นกรรมการอิสระ โดยพิจารณาจากคุณสมบัติและลักษณะต้องห้ามของกรรมการตามพระราชบัญญัติมหาชนจำกัด กฎหมายว่าด้วยหลักทรัพย์และตลาดหลักทรัพย์ ประกาศของสำนักงานคณะกรรมการกำกับหลักทรัพย์และตลาดหลักทรัพย์ ประกาศคณะกรรมการกำกับตลาดทุน ประกาศตลาดหลักทรัพย์แห่งประเทศไทย รวมถึงประกาศ ข้อบังคับ และ/หรือระเบียบที่เกี่ยวข้อง นอกจากนี้ คณะกรรมการบริษัทจะพิจารณาคัดเลือกกรรมการอิสระจากผู้ทรงคุณวุฒิ มีประสบการณ์การทำงานและความเหมาะสมด้านอื่น ๆ ประกอบกัน จากนั้นจะนำเสนอต่อที่ประชุมผู้ถือหุ้นเพื่อพิจารณาแต่งตั้งเป็นกรรมการของบริษัทต่อไป (คุณสมบัติกรรมการอิสระปรากฏในหัวข้อ 8.1.1 การสรรหา พัฒนา และประเมินผลการปฏิบัติหน้าที่ของคณะกรรมการ (1) กรรมการอิสระ)

#### การสรรหาและแต่งตั้งกรรมการ

1. การคัดเลือกบุคคลที่จะเข้าดำรงตำแหน่งเป็นกรรมการของบริษัทจะคัดเลือกผ่านการสรรหาจากคณะกรรมการสรรหา และกำหนดค่าตอบแทน ซึ่งจะพิจารณาคัดเลือกตามเกณฑ์คุณสมบัติตามมาตรา 68 แห่งพระราชบัญญัติบริษัทมหาชนจำกัด พ.ศ. 2535 และตามประกาศคณะกรรมการกำกับหลักทรัพย์และตลาดหลักทรัพย์ และ/หรือกฎหมายที่เกี่ยวข้อง นอกจากนี้ยังพิจารณาคัดเลือกกรรมการจากผู้ทรงคุณวุฒิที่มีพื้นฐานและความเชี่ยวชาญจากหลากหลายด้านซึ่งจะส่งผลดีต่อการดำเนินงานของบริษัทในการให้คำแนะนำ ข้อคิดเห็นในเรื่องต่างๆ ในมุมมองของผู้ที่มีประสบการณ์ตรง มีวิสัยทัศน์กว้างไกล มีคุณธรรมและจริยธรรม มีประวัติการทำงานที่โปร่งใส และมีความสามารถในการแสดงความคิดเห็นอย่างเป็นอิสระ จากนั้นจึงนำรายชื่อเสนอที่ประชุมผู้ถือหุ้นเพื่อพิจารณาแต่งตั้ง

2. คณะกรรมการบริษัท ประกอบด้วยกรรมการจำนวนไม่น้อยกว่า 5 คน และกรรมการไม่น้อยกว่ากึ่งหนึ่งของจำนวนกรรมการทั้งหมดต้องมีถิ่นที่อยู่ในราชอาณาจักรและกรรมการไม่น้อยกว่าสามในสี่ของจำนวนทั้งหมดจะต้องเป็นบุคคลสัญชาติไทย และในจำนวนคณะกรรมการบริษัททั้งหมดต้องประกอบด้วยกรรมการอิสระอย่างน้อย 1 ใน 3 ของจำนวนกรรมการทั้งหมดของบริษัท แต่ต้องไม่น้อยกว่า 3 คน โดยการแต่งตั้งคณะกรรมการบริษัทต้องได้รับมติเห็นชอบจากที่ประชุมผู้ถือหุ้นตามหลักเกณฑ์และวิธีการดังต่อไปนี้

- 2.1 ผู้ถือหุ้นคนหนึ่งมีคะแนนเสียงเท่ากับจำนวนหุ้นที่ตนถือด้วยจำนวนกรรมการที่จะเลือกตั้ง

- 2.2 ผู้ถือหุ้นแต่ละคนจะใช้คะแนนเสียงที่มีอยู่ทั้งหมดตาม ข้อ 1 เลือกตั้งบุคคลคนเดียว หรือหลายคน เป็นกรรมการก็ได้ ในกรณีที่เลือกตั้งบุคคลหลายคนเป็นกรรมการจะแบ่งคะแนนเสียงให้แก่ผู้ใดมากที่สุดเพียงคนเดียว
- 2.3 บุคคลซึ่งได้รับคะแนนเสียงสูงสุดตามลำดับลงมาเป็นผู้ได้รับการเลือกตั้งเป็นกรรมการเท่าจำนวนกรรมการที่จะพึงมีหรือจะพึงเลือกตั้งในครั้งนั้น ในกรณีที่บุคคลซึ่งได้รับการเลือกตั้งในลำดับถัดลงมา มีคะแนนเสียงเท่ากันเกินจำนวนกรรมการที่จะพึงมีหรือพึงเลือกตั้งในครั้งนั้น ให้ผู้เป็นประธานเป็นผู้ออกเสียงชี้ขาด

### การสรรหาและแต่งตั้งผู้บริหารระดับสูงสุด

ในการสรรหาผู้บริหารระดับสูงสุด เช่น กรรมการผู้อำนวยการ ประธานเจ้าหน้าที่บริหาร คณะกรรมการบริหาร จะทำการคัดเลือกบุคคลที่มีคุณสมบัติครบถ้วนเหมาะสมกับตำแหน่ง มีความรู้ความสามารถ มีทักษะและประสบการณ์ที่เป็นประโยชน์ต่อการดำเนินงานของบริษัท และเข้าใจในธุรกิจของบริษัทเป็นอย่างดี เพื่อนำเสนอให้คณะกรรมการสรรหาและกำหนดค่าตอบแทนพิจารณาเห็นชอบ และเสนอต่อคณะกรรมการบริษัทเพื่อพิจารณาอนุมัติ

สำหรับการสรรหาผู้บริหารระดับสูงสุดนั้น บริษัทมีแผนการคัดเลือกบุคลากรที่จะเข้ามารับผิดชอบในตำแหน่งงานบริหารที่สำคัญทุกระดับให้เป็นไปอย่างเหมาะสมและโปร่งใส เพื่อให้มั่นใจว่าบริษัทได้ผู้บริหารที่มีความเป็นมืออาชีพและบริหารได้โดยเป็นอิสระ โดยมีคณะกรรมการสรรหาและกำหนดค่าตอบแทน เป็นผู้จัดทำแผนสืบทอดตำแหน่งกรรมการผู้อำนวยการโดยการเสนอแนะของคณะกรรมการบริหาร เพื่อเสนอให้คณะกรรมการบริษัทเป็นผู้พิจารณาอนุมัติต่อไป

### (3) การพัฒนากรรมการ

คณะกรรมการและผู้บริหารระดับสูงให้ความสำคัญต่อการเข้าร่วมอบรมสัมมนาหลักสูตรที่เกี่ยวข้องกับการพัฒนาความรู้ความสามารถในการปฏิบัติหน้าที่กรรมการอย่างสม่ำเสมอ (รายละเอียดการอบรมแสดงอยู่ในประวัติของกรรมการและผู้บริหารแต่ละท่าน ตามเอกสารแนบ 1) โดยกรรมการและผู้บริหารทุกท่าน (ร้อยละ 100) มีประวัติได้รับการอบรมกับสมาคมส่งเสริมสถาบันกรรมการบริษัทไทย (IOD) รวมทั้งองค์กร สถาบันชั้นนำอื่น ๆ รวมถึงบริษัท ได้จัดการบรรยาย โดยผู้เชี่ยวชาญให้มาแนะนำเสนอข้อมูลที่เป็นประโยชน์อย่างสม่ำเสมอ

#### การปฐมนิเทศกรรมการ (Directors Orientation)

สำหรับกรรมการที่เข้ารับตำแหน่งใหม่ในคณะกรรมการ บริษัทได้จัดให้มีการปฐมนิเทศ เพื่อให้กรรมการใหม่ได้รับทราบนโยบายธุรกิจของบริษัท รวมทั้งข้อมูลที่เกี่ยวข้อง เช่น ผลการดำเนินงาน โครงสร้างการจัดการ รวมทั้งกฎหมาย กฎเกณฑ์ต่าง ๆ พร้อมทั้งคู่มือสำหรับกรรมการ ซึ่งเป็นข้อมูลที่เป็นประโยชน์สำหรับการปฏิบัติหน้าที่เป็นกรรมการบริษัท ประกอบด้วย

#### คู่มือกรรมการ :

1. พระราชบัญญัติบริษัทมหาชนจำกัด
2. พระราชบัญญัติหลักทรัพย์และตลาดหลักทรัพย์
3. ใบสำคัญแสดงการจดทะเบียนบริษัท
4. หนังสือรับรองบริษัท
5. ข้อบังคับบริษัท
6. คู่มือการกำกับดูแลกิจการที่ดีของบริษัท
7. คู่มือกรรมการบริษัทจดทะเบียน



**ข้อมูลสำหรับกรรมการ :**

1. Presentation แนะนำการดำเนินธุรกิจของบริษัท
2. รายชื่อคณะกรรมการ และผังโครงสร้างการจัดการ
3. หลักการกำกับดูแลกิจการที่ดีสำหรับบริษัทจดทะเบียน
4. รายการที่เกี่ยวข้องกันของบริษัทจดทะเบียน
5. Company Profile บริษัทอย่างย่อ
6. รายงานประจำปี
7. รายงานทางการเงิน

**(4) การประเมินผลตนเองของคณะกรรมการบริษัท และคณะกรรมการชุดย่อย**

การประเมินตนเองของคณะกรรมการ และคณะกรรมการชุดย่อย จะประเมินผลการปฏิบัติงานเป็นรายคณะและรายบุคคลด้วยตนเองอย่างน้อยปีละหนึ่งครั้ง เพื่อให้คณะกรรมการร่วมกันพิจารณาผลงานและปัญหา เพื่อการปรับปรุงแก้ไขต่อไป

หลักเกณฑ์ในการประเมินผลปฏิบัติงานของคณะกรรมการบริษัท และคณะกรรมการชุดย่อย รวมทั้งแบบรายคณะและรายบุคคล ได้แบ่งการประเมินเป็น 5 ข้อ ได้แก่

1. โครงสร้างและคุณสมบัติของคณะกรรมการ
2. บทบาท หน้าที่ และความรับผิดชอบของคณะกรรมการ
3. การประชุมคณะกรรมการ
4. การทำหน้าที่ของกรรมการ
5. ความสัมพันธ์กับฝ่ายจัดการ

โดยแบบรายบุคคลเพิ่มหัวข้อ 1 หัวข้อ ได้แก่ 6. การพัฒนาตนเองของกรรมการบริษัทและพัฒนาผู้บริหาร เกณฑ์การประเมินผล 0 = ไม่มีการดำเนินงานในเรื่องนั้น 1 = มีการดำเนินการในเรื่องนั้นเล็กน้อย 2 = มีการดำเนินการในเรื่องนั้นพอสมควร 3 = มีการดำเนินการในเรื่องนั้นดี 4 = มีการดำเนินการในเรื่องนั้นอย่างดีเยี่ยม ซึ่งการประเมินโดยคิดค่าเฉลี่ยจากคะแนนดังนี้

ร้อยละ 5 – 59 = ควรปรับปรุง

ร้อยละ 60 – 70 = พอใช้

ร้อยละ 71 – 80 = ดี

ร้อยละ 81 – 90 = ดีมาก

ร้อยละ 91 – 100 = ดีเยี่ยม

โดยมีกระบวนการ ดังนี้

1. คณะกรรมการบริษัท และคณะกรรมการชุดย่อย จะต้องประเมินผลการปฏิบัติงานทั้งแบบรายคณะและรายบุคคลอย่างน้อยปีละหนึ่งครั้ง

2. เลขาธิการแต่ละคณะ สรุปและเสนอผลการประเมินผลการปฏิบัติงานของคณะกรรมการชุดย่อยแต่ละคณะทั้งแบบรายคณะและรายบุคคล เพื่อรายงานต่อคณะกรรมการชุดย่อยแต่ละคณะ และร่วมกันปรับปรุง เพื่อเพิ่มประสิทธิภาพในการดำเนินงานต่อไป

3. เลขานุการบริษัท สรุปและเสนอผลการประเมินผลการปฏิบัติงานของคณะกรรมการบริษัท และคณะกรรมการชุดย่อย ทั้งแบบรายคณะและรายบุคคล เพื่อรายงานต่อคณะกรรมการบริษัทรับทราบ และร่วมกันปรับปรุง เพื่อเพิ่มประสิทธิภาพในการดำเนินงานต่อไป

ในปี 2564 มีการประเมินผลการปฏิบัติงานของแต่ละคณะ ดังนี้

1. คณะกรรมการบริษัทรายคณะ ได้คะแนนเฉลี่ยร้อยละ 96 อยู่ในเกณฑ์ดีเยี่ยม
2. คณะกรรมการบริษัทรายบุคคล ได้คะแนนเฉลี่ยร้อยละ 95 อยู่ในเกณฑ์ดีเยี่ยม
3. คณะกรรมการตรวจสอบ ได้คะแนนเฉลี่ยร้อยละ 99 อยู่ในเกณฑ์ดีเยี่ยม
4. คณะกรรมการบริหาร ได้คะแนนเฉลี่ยร้อยละ 87 อยู่ในเกณฑ์ดีมาก
5. คณะกรรมการบริหารความเสี่ยง ได้คะแนนเฉลี่ยร้อยละ 94 อยู่ในเกณฑ์ดีเยี่ยม
6. คณะกรรมการสรรหาและกำหนดค่าตอบแทน ได้คะแนนเฉลี่ยร้อยละ 89 อยู่ในเกณฑ์ดีมาก

## 8.1.2 การเข้าร่วมประชุมและการจ่ายค่าตอบแทนคณะกรรมการรายบุคคล

### (1) การประชุมคณะกรรมการบริษัท

กรรมการบริษัทต้องเข้าร่วมประชุมคณะกรรมการบริษัทอย่างสม่ำเสมอ เพื่อรับทราบและร่วมกันตัดสินใจในการดำเนินธุรกิจของบริษัท ในปี 2564 มีการประชุมคณะกรรมการบริษัท จำนวน 4 ครั้ง เนื่องจากยังคงมีการแพร่ระบาดของโรคโควิด-19 คณะกรรมการบริษัท โดยประธานกรรมการได้อนุญาตให้มีการจัดการประชุมผ่านสื่อระบบอิเล็กทรอนิกส์ เพื่อปฏิบัติตามมาตรการป้องกันความปลอดภัย และควบคุมการระบาดของโรคโควิด-19 โดยการประชุมครั้งที่ 2 - 4 เป็นการประชุมคณะกรรมการบริษัทผ่านสื่ออิเล็กทรอนิกส์ ตามพระราชกำหนดว่าด้วยการประชุมผ่านสื่ออิเล็กทรอนิกส์ พ.ศ. 2563 ซึ่งการประชุมคณะกรรมการบริษัททั้ง 4 ครั้ง กรรมการบริษัททุกท่านเข้าร่วมประชุมร้อยละ 100

นอกจากนี้ คณะกรรมการบริษัทได้กำหนดนโยบายให้มีการประชุมระหว่างกรรมการที่ไม่เป็นผู้บริหาร โดยไม่มีผู้บริหารเข้าร่วมประชุม เพื่ออภิปรายปัญหาต่าง ๆ เกี่ยวกับการจัดการที่อยู่ในความสนใจ และเปิดโอกาสให้กรรมการบริษัทที่ไม่เป็นผู้บริหาร สามารถแสดงความคิดเห็นได้อย่างอิสระ ตามที่ปรากฏในรายละเอียดการเข้าร่วมประชุมของคณะกรรมการแต่ละชุด ในปี 2564 ดังนี้

รายละเอียดการเข้าร่วมประชุมของคณะกรรมการแต่ละชุดในปี 2564

รายชื่อกรรมการและผู้บริหาร	การเข้าร่วมประชุม						
	คณะกรรมการบริษัท รวม 4 ครั้ง/ปี	คณะกรรมการอิสระ รวม 1 ครั้ง/ปี <sup>1/</sup>	คณะกรรมการตรวจสอบรวม 4 ครั้ง/ปี	คณะกรรมการสรรหาและกำหนดค่าตอบแทน รวม 2 ครั้ง/ปี	คณะกรรมการบริหารความเสี่ยง รวม 2 ครั้ง/ปี	คณะกรรมการบริหาร รวม 10 ครั้ง/ปี	ประชุมสามัญผู้ถือหุ้น รวม 1 ครั้ง/ปี
1. นายอนันต์ วรวิติพงศ์	4/4	1/1	-	-	-	-	1/1
2. พลเอกสิทธิศักดิ์ เทภาสิต	4/4	1/1	4/4	-	-	-	1/1
3. นายสุชาติ เหล่าปรีดา	4/4	1/1	4/4	2/2	2/2	-	1/1
4. นายพนิต ภูจินดา	4/4	1/1	4/4	-	2/2	-	1/1
5. นายจิรศิลป์ จยาวรณ	4/4	1/1	-	-	2/2	-	1/1
6. นางปรีญาภรณ์ ตั้งเผ่าศักดิ์	4/4	-	-	-	2/2	10/10	1/1
7. นางสาวปรียาพรรณ ภูวกุล	4/4	-	-	-	2/2	10/10	1/1
8. นายปยุต ภูวกุลวงศ์	4/4	-	-	2/2	2/2	10/10	1/1
9. นายเสถียร ตันธนะสฤณี	-	-	-	-	2/2	-	-
10. นายสมบุญ เศรษฐ์สันติพงศ์	-	-	-	-	-	10/10	1/1
11. นางสมร ดีเส็ง	-	-	-	-	-	10/10	-
12. นางสาวณติกา ประจวบจันทิ	-	-	-	2/2	-	-	-
13. นายพิชิต สถาปัตยานนท์	-	-	-	-	-	10/10	1/1

หมายเหตุ : 1/ กรรมการอิสระจำนวน 5 ท่านได้จัดประชุมขึ้น โดยไม่มีผู้บริหารเข้าร่วมประชุมเมื่อวันที่ 9 พฤศจิกายน 2564

(2) ค่าตอบแทนคณะกรรมการบริษัทและคณะกรรมการชุดต่าง ๆ

คณะกรรมการบริษัท ได้แต่งตั้งคณะกรรมการสรรหาและกำหนดค่าตอบแทน เพื่อทำหน้าที่ในการพิจารณาหลักเกณฑ์และรูปแบบการกำหนดค่าตอบแทนกรรมการที่จำเป็นและเหมาะสมทั้งที่เป็นตัวเงินและมีใช่ตัวเงินของคณะกรรมการบริษัท เป็นรายบุคคลในแต่ละปี โดยพิจารณาความเหมาะสมกับภาระหน้าที่ ความรับผิดชอบ ผลงาน และเปรียบเทียบกับบริษัทในธุรกิจที่คล้ายคลึงกัน และประโยชน์ที่คาดว่าจะได้รับจากกรรมการ เพื่อเสนอให้คณะกรรมการบริษัทพิจารณา และนำเสนอต่อที่ประชุมผู้ถือหุ้นเพื่อขออนุมัติค่าตอบแทนดังกล่าว

### ก. ค่าตอบแทนที่เป็นตัวเงิน

ตามมติที่ประชุมสามัญผู้ถือหุ้นประจำปี 2564 เมื่อวันที่ 23 เมษายน 2564 กำหนดค่าตอบแทนให้แก่คณะกรรมการบริษัท และคณะอนุกรรมการ เป็นการจ่ายเบี้ยประชุมกรรมการต่อครั้ง โดยมีรายละเอียด ดังนี้

ตำแหน่ง	ปี 2563	ปี 2564
	ค่าตอบแทน (บาท/คน/ครั้ง)	ค่าตอบแทน (บาท/คน/ครั้ง)
ประธานกรรมการ	40,000	40,000
กรรมการ (กรรมการอิสระ)	30,000	30,000
ประธานกรรมการตรวจสอบ	30,000	30,000
กรรมการตรวจสอบ	25,000	25,000
ประธานกรรมการบริหารความเสี่ยง	20,000	20,000
กรรมการบริหารความเสี่ยง	15,000	15,000
ประธานกรรมการสรรหาและกำหนดค่าตอบแทน	20,000	20,000
กรรมการสรรหาและกำหนดค่าตอบแทน	15,000	15,000

### เงินรางวัลพิเศษ (โบนัสประจำปี) ของคณะกรรมการ

ตามมติที่ประชุมสามัญผู้ถือหุ้นประจำปี 2564 เมื่อวันที่ 23 เมษายน 2564 คณะกรรมการได้รับเงินรางวัลพิเศษ (โบนัสประจำปี) จากผลการดำเนินงานปี 2563 ภายในวงเงินรวมไม่เกิน 500,000 บาท โดยจ่ายให้แก่กรรมการอิสระ รวมทั้งคณะอนุกรรมการที่ไม่ใช่พนักงานและผู้บริหาร ซึ่งดำรงตำแหน่งในปี 2563 รวมถึงกรรมการที่ครบวาระหรือออกระหว่างปี 2563 ด้วย โดยจัดสรรให้ตามระยะเวลาที่ดำรงตำแหน่ง และให้ประธานกรรมการได้รับค่าตอบแทนสูงกว่ากรรมการตามสัดส่วนเดียวกันกับค่าเบี้ยประชุม

ทั้งนี้ เงินรางวัลพิเศษ (โบนัสประจำปี) ตามรายละเอียดข้างต้น ได้เสนอให้กับกรรมการเป็นปีแรก ซึ่งที่ผ่านมา บริษัทไม่มีการจ่ายเงินรางวัลพิเศษ (โบนัสประจำปี) ให้กับกรรมการดังกล่าว

อนึ่ง บริษัทไม่มีผลประโยชน์ใดให้กับคณะกรรมการและกรรมการชุดย่อย นอกเหนือจากค่าตอบแทนที่เป็นตัวเงิน และเงินรางวัลพิเศษ (โบนัสประจำปี) ตามรายละเอียดข้างต้น

### รายละเอียดค่าตอบแทนกรรมการบริษัทและกรรมการชุดย่อย ปี 2564

ตามมติที่ประชุมสามัญผู้ถือหุ้นประจำปี 2564 เมื่อวันที่ 23 เมษายน 2564 หลักเกณฑ์การจ่ายค่าตอบแทนกรรมการบริษัทไม่มีการจ่ายค่าตอบแทนให้กรรมการที่มาจากกรรมการบริหาร, ผู้บริหาร, พนักงานของบริษัท หากกรรมการเข้าร่วมประชุมคณะกรรมการบริษัท และคณะกรรมการชุดย่อยในวันเดียวกัน จะได้รับเบี้ยประชุมในอัตราสูงสุดเพียงอัตราเดียวเท่านั้น

รายชื่อกรรมการ		โบนัส	เบี้ยประชุมกรรมการ	เบี้ยประชุมกรรมการบริหารความเสี่ยง	รวมค่าตอบแทน
1	นายอนันต์ วรดิพิงศ์	100,000	200,000	-	300,000
2	พลเอกสิทธิศักดิ์ เทภาสิต	75,000	150,000	-	225,000
3	นายสุชาติ เหล่าปรีดา	75,000	150,000	-	225,000
4	นายพนิต ภูจินดา	75,000	150,000	-	225,000
5	นายจิรศิลป์ จยววรรณ	75,000	150,000	-	225,000
6	นายเสถียร ตันธนะสุทธิ	37,500	-	30,000	67,500
7	นางปริญาภรณ์ ตั้งเผ่าศักดิ์ <sup>1/</sup>	-	-	-	-
8	นางสาวปรียาพรรณ ภูวกุล <sup>1/</sup>	-	-	-	-
9	นายปยุต ภูวกุลวงศ์ <sup>1/</sup>	-	-	-	-
10	นางสาวณติกา ประจวบจิตร <sup>2/</sup>	-	-	-	-
<b>รวม</b>		<b>437,500</b>	<b>800,000</b>	<b>30,000</b>	<b>1,267,500</b>

หมายเหตุ : 1/ นางปริญาภรณ์ ตั้งเผ่าศักดิ์, นางสาวปรียาพรรณ ภูวกุล และนายปยุต ภูวกุลวงศ์ เป็นกรรมการที่มาจากกรรมการบริหาร จึงไม่ได้รับค่าตอบแทนของคณะกรรมการบริษัท และคณะกรรมการชุดย่อย

2/ นางสาวณติกา ประจวบจิตร เป็นกรรมการที่มาจากพนักงานของบริษัท จึงไม่ได้รับค่าตอบแทนของคณะกรรมการชุดย่อย

### ข. ค่าตอบแทนอื่น

บริษัทไม่มีนโยบายให้ค่าตอบแทนอื่นนอกเหนือไปจากค่าตอบแทนที่เป็นตัวเงินกับกรรมการบริษัท

### สรุปเปรียบเทียบค่าตอบแทนกรรมการบริษัทและกรรมการชุดย่อยปี 2563 - 2564

ค่าตอบแทน	ปี 2563		ปี 2564	
	จำนวนราย	จำนวนเงิน	จำนวนราย	จำนวนเงิน
เบี้ยประชุม	10	990,000	10	830,000
เงินรางวัลพิเศษ (โบนัสประจำปี)	10	-	10	437,500
<b>รวม</b>		<b>990,000</b>		<b>1,267,500</b>

ทั้งนี้ กรรมการอิสระของบริษัทไม่ได้เป็นกรรมการอิสระของบริษัทย่อย หรือบริษัทย่อยลำดับเดียวกันในกลุ่มบริษัท

### 8.1.3 การกำกับดูแลบริษัทย่อยและบริษัทร่วม

เพื่อให้การกำกับดูแลการดำเนินงานของบริษัทย่อย และบริษัทร่วม เป็นไปตามนโยบายการดำเนินธุรกิจที่คณะกรรมการบริษัทกำหนดไว้ คณะกรรมการบริษัทจึงได้กำหนดกลไกในการกำกับดูแล รวมถึงควบคุมการบริหารจัดการของบริษัทย่อยและบริษัทร่วม ในกรณีที่บริษัทมีการลงทุนในบริษัทย่อย จะควบคุมดูแลโดยส่งตัวแทนของบริษัทเข้าเป็นกรรมการ หรือกรรมการผู้จัดการในบริษัทย่อย ซึ่งกรรมการและกรรมการผู้จัดการในบริษัทย่อยดังกล่าว ต้องได้รับการอนุมัติแต่งตั้งจากคณะกรรมการของบริษัท ในส่วนบริษัทร่วม บริษัทส่งตัวแทนของบริษัทเข้าไปเป็นกรรมการในบริษัทนั้น ๆ ตามสัดส่วนการถือหุ้นของบริษัท เพื่อให้บริษัทมั่นใจว่า บริษัทย่อยและบริษัทร่วม มีการปฏิบัติตามแนวนโยบาย ตลอดจนเป้าหมาย วิสัยทัศน์ แผนธุรกิจ และแผนกลยุทธ์ ในการเติบโตของบริษัทอย่างมีประสิทธิภาพ โดยรายงานให้คณะกรรมการบริษัททราบ รวมถึงสามารถกำกับดูแลการดำเนินงานของบริษัทย่อยและบริษัทร่วมได้อย่างเหมาะสม และเพื่อเป็นไปตามนโยบายการดำเนินธุรกิจของบริษัท จึงมีการกำหนดขอบเขตอำนาจหน้าที่และความรับผิดชอบของกรรมการและผู้บริหารที่จะเป็นตัวแทนของบริษัทในบริษัทย่อยและบริษัทร่วม ในการกำหนดนโยบายที่สำคัญต่อการดำเนินธุรกิจ ด้วยการจัดทำข้อกำหนดว่าด้วยการมอบหมายอำนาจหน้าที่ พ.ศ. 2564 ซึ่งจะช่วยให้อำนาจของบริษัท สามารถที่จะดำเนินธุรกิจด้วยความคล่องตัวมากขึ้น โดยบริษัทจะมีการทบทวนข้อกำหนดดังกล่าวอย่างสม่ำเสมอ เพื่อให้สอดคล้องกับการดำเนินงานของบริษัทย่อยและบริษัทร่วม

นอกจากนี้ เพื่อให้การดูแลรักษาผลประโยชน์ในเงินลงทุนของบริษัทเป็นไปอย่างเหมาะสม กรรมการผู้จัดการ และ/หรือฝ่ายจัดการของบริษัทย่อยและบริษัทร่วม ต้องนำเสนอผลการดำเนินงานให้กรรมการบริหารของบริษัททราบ ในการประชุมคณะกรรมการบริหารทุกไตรมาส และเสนอต่อที่ประชุมคณะกรรมการบริษัทรับทราบต่อไป

สำหรับกลไกในการกำกับดูแลเกี่ยวกับการเปิดเผยข้อมูลฐานะการเงิน ผลการดำเนินงาน การทำรายการระหว่างบริษัทย่อยกับบุคคลที่เกี่ยวข้อง การได้มาหรือจำหน่ายไปซึ่งสินทรัพย์ หรือการทำรายการที่สำคัญให้ครบถ้วนถูกต้องนั้น หน่วยงานตรวจสอบภายใน หน่วยงานเลขานุการบริษัท และฝ่ายจัดการของบริษัท จะร่วมกันกำกับดูแลให้การดำเนินการ หรือรายการต่าง ๆ ดังกล่าวข้างต้นปฏิบัติตามหลักเกณฑ์และวิธีการตามประกาศหลักทรัพย์แห่งประเทศไทยที่กำหนดและใช้บังคับไว้ (รายละเอียดเพิ่มเติม ปรากฏในส่วนที่ 2 หัวข้อ 6. นโยบายการกำกับดูแลกิจการที่ดี : 6.1 ภาพรวมของนโยบายและแนวปฏิบัติการกำกับดูแลกิจการ ข้อย่อย 4 การกำกับดูแลการดำเนินงานของบริษัทย่อย บริษัทร่วม และกิจการร่วมค้า)

### 8.1.4 การติดตามให้มีการปฏิบัติตามนโยบายและแนวปฏิบัติในการกำกับดูแลกิจการ

บริษัท ให้ความสำคัญในเรื่องการกำกับดูแลกิจการที่ดี โดยได้กำหนดนโยบายและแนวปฏิบัติที่เกี่ยวข้องไว้ในนโยบายการกำกับดูแลกิจการของบริษัทและจรรยาบรรณธุรกิจ พร้อมทั้งส่งเสริมให้เกิดการปฏิบัติอย่างแท้จริง เพื่อสร้างความเชื่อมั่นต่อผู้มีส่วนได้เสียทุกกลุ่ม

ในรอบปีที่ผ่านมา บริษัทได้มีการติดตามเพื่อให้เกิดการปฏิบัติตามการกำกับดูแลกิจการที่ดีในประเด็นต่าง ๆ ดังนี้

#### (1) การป้องกันความขัดแย้งทางผลประโยชน์

เพื่อป้องกันความขัดแย้งทางผลประโยชน์ บริษัทได้กำหนดให้บุคลากรของบริษัท ทุกคนต้องจัดทำรายงานเปิดเผยรายการที่สงสัยว่าตนเองหรือญาติที่มีความเกี่ยวข้องในครอบครัวมีผลประโยชน์ขัดกันกับผลประโยชน์ของ บริษัทเป็นประจำทุกปี และทุกครั้งที่พบรายการ ซึ่งปี 2564 กรรมการ ผู้บริหาร และพนักงานทุกระดับ จัดทำรายงานความขัดแย้งของผลประโยชน์ประจำปี ครบถ้วนร้อยละ 100 โดยผู้บริหารและพนักงาน จัดทำรายงานในรูปแบบอิเล็กทรอนิกส์ ซึ่งไม่พบรายการขัดแย้งที่มีสาระสำคัญ

โดยในแบบการเปิดเผยรายการขัดแย้งทางผลประโยชน์ของ บริษัทจะเป็นการยืนยันการรับทราบว่าการฝ่าฝืนไม่ปฏิบัติตามจริยธรรมและจรรยาบรรณในการดำเนินธุรกิจของ บริษัทเข้าลักษณะแห่งความผิดทางวินัย ต้องพิจารณาโทษวินัยตามขั้นตอนการลงโทษและความร้ายแรงของการกระทำ

### (2) การใช้ข้อมูลภายในเพื่อแสวงหาผลประโยชน์

เพื่อเป็นการกำกับการใช้ข้อมูลภายใน บริษัทได้กำหนดให้กรรมการและผู้บริหารของบริษัทจะต้องรายงานต่อคณะกรรมการบริษัทรับทราบเกี่ยวกับการซื้อขายหุ้นของบริษัทอย่างน้อย 1 วันล่วงหน้าก่อนทำการซื้อขาย ในกรณีที่ฝ่าฝืนนโยบาย กำหนดให้ฝ่ายบริหารต้องแจ้งต่อคณะกรรมการตรวจสอบในทันทีที่ตรวจพบ และผู้ที่ได้รับทราบข้อมูลภายในที่เป็นสาระสำคัญซึ่งมีผลต่อการเปลี่ยนแปลงราคาหลักทรัพย์ต้องใช้ความระมัดระวังในการซื้อขายหลักทรัพย์ของบริษัทในช่วง 30 วัน ก่อนที่งบการเงินหรือข้อมูลภายในนั้นจะเปิดเผยต่อสาธารณชน จนถึง 24 ชั่วโมงภายหลังจากที่ข้อมูลภายใน ของบริษัทได้เปิดเผยต่อสาธารณชนแล้ว ผู้ที่เกี่ยวข้องกับข้อมูลภายในต้องไม่เปิดเผยข้อมูลนั้นให้ผู้อื่นทราบ จนกว่าจะได้มีการแจ้งข้อมูลนั้นให้แก่ตลาดหลักทรัพย์ฯ ซึ่งกรรมการและผู้บริหารของบริษัทได้ปฏิบัติตามอย่างเคร่งครัด โดยในปี 2564 กรรมการและผู้บริหารบริษัทไม่มีการซื้อขายหลักทรัพย์ของบริษัท (รายงานการถือหลักทรัพย์ของกรรมการบริษัท และผู้บริหาร ปรากฏในเอกสารแนบ 1)

### (3) การต่อต้านทุจริตคอร์รัปชัน

บริษัทได้ให้ความสำคัญเรื่องการต่อต้านทุจริตคอร์รัปชัน โดยคณะกรรมการบริษัทได้อนุมัตินโยบายต่อต้านคอร์รัปชัน ซึ่งผ่านความเห็นชอบจากคณะกรรมการตรวจสอบเป็นประจำทุกปี เพื่อกำหนดเป็นแนวปฏิบัติที่ชัดเจนในการดำเนินธุรกิจ และปลูกฝังเป็นวัฒนธรรมองค์กรในปี 2564 บริษัทยังคงมุ่งดำเนินการตามนโยบายต่อต้านคอร์รัปชันอย่างต่อเนื่อง โดยได้แสดงเจตนารมณ์เข้าร่วมกับโครงการแนวร่วมปฏิบัติของภาคเอกชนไทยในการต่อต้านการทุจริต (CAC) เมื่อวันที่ 21 มิถุนายน 2564 และได้รับการรับรองเป็นสมาชิกโครงการเมื่อวันที่ 5 ตุลาคม 2564 และมีการดำเนินงานเพื่อส่งเสริมการกำกับดูแลกิจการที่ดี จรรยาบรรณธุรกิจ และการต่อต้านการทุจริตและคอร์รัปชัน ดังนี้

- บริษัทได้สื่อสารไปทั้งระดับกรรมการ ผู้บริหาร และพนักงาน โดยกำหนดให้การดำเนินการทุกกระบวนการอยู่ในขอบเขตกฎหมายอย่างเคร่งครัด
- จัดอบรมเรื่องการกำกับดูแลกิจการที่ดีและการต่อต้านการทุจริตและคอร์รัปชันแก่พนักงานที่เข้าใหม่ตามคู่มือพนักงาน โดยให้พนักงานเข้าใหม่ทุกคนได้ศึกษาและลงนามรับทราบ เพื่อนำไปใช้เป็นแนวทางในการปฏิบัติงานต่อไป
- การทดสอบ “Ethics e-Testing” โดยทดสอบพนักงานในเรื่องจรรยาบรรณ และนโยบายต่อต้านคอร์รัปชันของบริษัท แบบทดสอบฯ ประกอบด้วยเนื้อหาเพื่อให้พนักงานเรียนรู้ เข้าใจการปฏิบัติตามนโยบาย โดยพนักงานทุกคนต้องผ่านเกณฑ์ร้อยละ 100
- การใช้ระบบ Compliance Management System เป็นเครื่องมือในการรวบรวมกฎหมายที่เกี่ยวข้องกับการ
- ดำเนินธุรกิจของบริษัท ประเมินความเสี่ยง กำหนดบทบาท ความรับผิดชอบของหน่วยงานที่เกี่ยวข้องในการควบคุม ติดตามการปฏิบัติงานตรวจสอบ และรายงาน ซึ่งช่วยลดโอกาสที่จะเกิดการทุจริตคอร์รัปชัน
- บริษัทจัดให้มีช่องทางในการรายงานหากมีการพบเห็นการฝ่าฝืนนโยบาย หรือพบเห็นการกระทำทุจริตคอร์รัปชัน และมีมาตรการคุ้มครองให้แก่ผู้รายงาน

ทั้งนี้ บริษัทได้เปิดเผยรายละเอียดของนโยบายและการดำเนินการเพื่อป้องกันการมีส่วนเกี่ยวข้องกับการทุจริตคอร์รัปชันไว้ในเว็บไซต์ของบริษัท [www.alt.co.th](http://www.alt.co.th) ภายใต้อัฒชีพรบริษัทภิบาล

**(4) การแจ้งเบาะแส (Whistleblowing)**

เพื่อแสดงถึงการให้ความสำคัญเกี่ยวกับการกำกับดูแลกิจการที่ดี และเปิดโอกาสให้พนักงานและผู้มีส่วนได้เสียต่าง ๆ สามารถแจ้งข้อมูลหรือให้เบาะแสหากพบเห็นการฝ่าฝืน หรือพบความผิดปกติในการดำเนินธุรกิจของบริษัท อาทิ การกำกับดูแล จรรยาบรรณ การทุจริต การปฏิบัติตามหลักเกณฑ์ ข้อบังคับที่กฎหมายกำหนดและนโยบายต่อต้านคอร์รัปชัน ในการดำเนินธุรกิจ บริษัทได้เปิดช่องทางให้ผู้มีส่วนได้เสียสามารถแจ้งเบาะแสและร้องเรียนผ่านช่องทางที่บริษัทจัดไว้ผ่านหน้าเว็บไซต์, E-mail และโทรศัพท์ โดยมีคณะกรรมการตรวจสอบซึ่งมีความเป็นอิสระจากฝ่ายจัดการเป็นผู้พิจารณา และมีคณะกรรมการพิจารณาและสอบสวนข้อเท็จจริงทำหน้าที่เป็นหน่วยงานรับผิดชอบดูแลกลั่นกรองเบาะแส และข้อร้องเรียนดังกล่าว รวมถึงป้องกันไม่ให้ผู้ร้องเรียนหรือผู้ให้ข้อมูลได้รับความเดือดร้อนเสียหาย

ในปี 2564 บริษัทได้มีการได้เพิ่มเติมแนวปฏิบัติการรับข้อร้องเรียนและแจ้งเบาะแส (Whistleblowing System) ในนโยบายการกำกับดูแลกิจการ และนโยบายจรรยาบรรณธุรกิจ เพื่อใช้เป็นแนวทางในการดำเนินงาน ทั้งนี้ ในปีที่ผ่านมาไม่มีการแจ้งเบาะแสและข้อร้องเรียนดังกล่าว

## 8.2 รายงานผลการปฏิบัติหน้าที่ของคณะกรรมการตรวจสอบในรอบปีที่ผ่านมา

### 8.2.1 จำนวนครั้งการประชุมและการเข้าประชุมของกรรมการตรวจสอบรายบุคคล

การประชุมคณะกรรมการตรวจสอบ ปี 2564

รายชื่อ	จำนวนครั้งที่เข้าประชุม / จำนวนครั้งการประชุมทั้งหมด
1. พลเอกสิทธิศักดิ์ เทภาสิต	4/4
2. นายสุชาติ เหล่าปรีดา	4/4
3. นายพนิต ภูจินดา	4/4

### 8.2.2 ผลการปฏิบัติหน้าที่ของคณะกรรมการตรวจสอบ

คณะกรรมการตรวจสอบปฏิบัติหน้าที่อย่างเป็นอิสระตามขอบเขตหน้าที่ที่ระบุไว้ในกฎบัตรคณะกรรมการตรวจสอบ ซึ่งมีการทบทวนให้สอดคล้องกับสถานการณ์ในปัจจุบันเป็นประจำทุกปี รายละเอียดผลการปฏิบัติหน้าที่ของคณะกรรมการตรวจสอบในรอบปีที่ผ่านมา ปรากฏในเอกสารแนบ 6 รายงานคณะกรรมการตรวจสอบ



## 8.3 สรุปผลการปฏิบัติหน้าที่ของคณะกรรมการชุดย่อยอื่น ๆ

### 8.3.1 จำนวนครั้งการประชุมและการเข้าประชุมของคณะกรรมการชุดย่อย

การประชุมคณะกรรมการสรรหาและกำหนดค่าตอบแทน ปี 2564

รายชื่อ	จำนวนครั้งที่เข้าประชุม / จำนวนครั้งการประชุมทั้งหมด
1. นายสุชาติ เหล่าปรีดา	2/2
2. นายปยุต ภูวกุลวงศ์	2/2
3. นางสาวณติกา ประดุจธนโชติ	2/2

การประชุมคณะกรรมการบริหารความเสี่ยง ปี 2564

รายชื่อ	จำนวนครั้งที่เข้าประชุม / จำนวนครั้งการประชุมทั้งหมด
1. นายปยุต ภูวกุลวงศ์	2/2
2. นายสุชาติ เหล่าปรีดา	2/2
3. นายพนิต ภูจินดา	2/2
4. นางปรีญาภรณ์ ตั้งเฝ้าศักดิ์	2/2
5. นางสาวปรียาพรรณ ภูวกุล	2/2
6. นายเสถียร ตันธนะสฤษดิ์	2/2
7. นายจิรศิลป์ จยาวรรณ	2/2

การประชุมคณะกรรมการบริหาร ปี 2564

รายชื่อ	จำนวนครั้งที่เข้าประชุม / จำนวนครั้งการประชุมทั้งหมด
1. นางปรีญาภรณ์ ตั้งเฝ้าศักดิ์	10/10
2. นายปยุต ภูวกุลวงศ์	10/10
3. นางสาวปรียาพรรณ ภูวกุล	10/10
4. นายสมบุญ เศรษฐ์สันติพงศ์	10/10
5. นางสมร ดีเส็ง	10/10
6. นายพิชิต สถาปัตยานนท์	10/10

## 8.3.2 ผลการปฏิบัติหน้าที่ของคณะกรรมการชุดย่อย

### คณะกรรมการสรรหาและกำหนดค่าตอบแทน

#### รายงานคณะกรรมการสรรหาและกำหนดค่าตอบแทน

เรียน ท่านผู้ถือหุ้น บริษัท เอแอลที เทเลคอม จำกัด (มหาชน)

คณะกรรมการสรรหาและกำหนดค่าตอบแทน ประกอบด้วยกรรมการอิสระ 1 ท่าน และผู้บริหารจำนวน 2 ท่าน ซึ่งได้รับการแต่งตั้งจากคณะกรรมการบริษัท ดังนี้

1. รองศาสตราจารย์ สุชาติ เหล่าปรีดา ประธานกรรมการสรรหาและกำหนดค่าตอบแทน / กรรมการอิสระ
2. นายปยุต ภูวกุลวงศ์ กรรมการสรรหาและกำหนดค่าตอบแทน / กรรมการบริหาร
3. นางสาวณติกา ประจวบจิตร กรรมการสรรหาและกำหนดค่าตอบแทน / ผู้บริหาร

ในปี 2564 มีการประชุมคณะกรรมการสรรหาและกำหนดค่าตอบแทน 2 ครั้ง โดยกรรมการทุกท่านได้เข้าร่วมประชุมครบทุกท่าน และได้รายงานผลการประชุมพร้อมความเห็น และข้อเสนอแนะต่อคณะกรรมการบริษัท ทั้งนี้คณะกรรมการได้ปฏิบัติหน้าที่ของตนครบถ้วนตามที่ได้รับมอบหมายและตามกฎบัตร โดยสาระสำคัญของการปฏิบัติหน้าที่สรุปได้ดังนี้

1. พิจารณาสอบทานกฎบัตรคณะกรรมการสรรหาและกำหนดค่าตอบแทนของบริษัท เอแอลที เทเลคอม จำกัด (มหาชน) เป็นประจำทุกปี รวมทั้งในปีนี้ได้มีการสอบทานนโยบายแผนการสืบทอดตำแหน่ง โดยได้มีการแก้ไขเพิ่มเติมนโยบายดังกล่าวเพื่อให้มีประสิทธิภาพมากยิ่งขึ้น
2. พิจารณาคัดเลือกกรรมการแทนกรรมการที่ออกตามวาระของบริษัท เอแอลที เทเลคอม จำกัด (มหาชน) และบริษัทย่อย และกำหนดค่าตอบแทน พร้อมทั้งได้เสนอแนะความคิดเห็นด้วยความอิสระต่อคณะกรรมการบริษัท กำหนดค่าตอบแทนที่จำเป็น และเหมาะสม ทั้งที่เป็นตัวเงิน และมีใช้ตัวเงินของคณะกรรมการบริษัท โดยพิจารณาความเหมาะสมกับภาระหน้าที่ ความรับผิดชอบ ผลงาน และเปรียบเทียบกับบริษัทในธุรกิจที่คล้ายคลึงกัน และประโยชน์ที่คาดว่าจะได้รับจากกรรมการ เพื่อเสนอให้คณะกรรมการบริษัทพิจารณา และนำเสนอต่อที่ประชุมผู้ถือหุ้นเพื่อขออนุมัติ
3. พิจารณาคัดเลือกบุคคลที่เหมาะสมเพื่อดำรงตำแหน่ง กรรมการบริหารความเสี่ยง รองกรรมการผู้อำนวยการสายงานบริหารกลาง และกรรมการผู้จัดการของบริษัทย่อย จากรายชื่อบุคคลที่ได้รับการเสนอชื่อซึ่งมีคุณสมบัติสอดคล้องกับเกณฑ์ที่กำหนดไว้ พร้อมทั้งกำหนดค่าตอบแทนที่เหมาะสม
4. พิจารณากำหนดค่าตอบแทน ค่าคอมมิชชั่น โบนัส เงินรางวัล และสวัสดิการต่างๆ ของผู้บริหารระดับสูงของบริษัท เอแอลที เทเลคอม จำกัด (มหาชน) และบริษัทย่อย โดยได้พิจารณาจากผลประกอบการของบริษัทกลุ่มเอแอลที และตามเกณฑ์การประเมินตามที่บริษัทกำหนดไว้ เพื่อนำเสนอคณะกรรมการบริษัทขออนุมัติ
5. ประเมินผลการปฏิบัติงานของกรรมการผู้อำนวยการ รวมทั้งได้ประเมินผลการปฏิบัติงานของคณะกรรมการสรรหาและกำหนดค่าตอบแทน เพื่อเสนอต่อที่ประชุมคณะกรรมการบริษัทรับทราบ เพื่อพิจารณาอนุมัติ
6. ชี้แจง และตอบคำถามเกี่ยวกับค่าตอบแทน และการจัดทากรรการ ต่อที่ประชุมผู้ถือหุ้น



รองศาสตราจารย์ สุชาติ เหล่าปรีดา

ประธานกรรมการสรรหาและกำหนดค่าตอบแทน

## คณะกรรมการบริหารความเสี่ยง

### รายงานคณะกรรมการบริหารความเสี่ยง

เรียน ท่านผู้ถือหุ้น บริษัท เอแอลที เทเลคอม จำกัด (มหาชน)

คณะกรรมการบริหารความเสี่ยง ได้รับการแต่งตั้งจากคณะกรรมการบริษัท ประกอบด้วย กรรมการรวม 7 ท่าน โดยมี กรรมการอิสระ 3 ท่าน ซึ่งเป็นผู้ทรงคุณวุฒิด้านการเงิน การบัญชี การบริหารจัดการ และความเชี่ยวชาญเฉพาะทาง ซึ่งมี คุณสมบัติครบถ้วนตามที่กำหนดไว้ โดยมีรายชื่อปรากฏดังนี้

1. นายปยุต ภูวกุลวงศ์	ประธานกรรมการบริหารความเสี่ยง / กรรมการบริหาร
2. รองศาสตราจารย์ สุชาติ เหล่าปรีดา	กรรมการบริหารความเสี่ยง / กรรมการอิสระ
3. รองศาสตราจารย์ ดร.พนิต ภูจินดา	กรรมการบริหารความเสี่ยง / กรรมการอิสระ
4. ผศ.ดร.จิรศิลป์ ฉายารรณ	กรรมการบริหารความเสี่ยง / กรรมการอิสระ
5. นายเสถียร ตันธนะสุษดี	กรรมการบริหารความเสี่ยง
6. นางปรีญาภรณ์ ตั้งเผ่าศักดิ์	กรรมการบริหารความเสี่ยง / กรรมการบริหาร
7. นางสาวปรียาพรรณ ภูวกุล	กรรมการบริหารความเสี่ยง / กรรมการบริหาร

ในปี 2564 คณะกรรมการบริหารความเสี่ยงได้มีการประชุมรวมทั้งสิ้น 2 ครั้ง ซึ่งกรรมการทุกท่านได้เข้าร่วมประชุม ทุกครั้ง และได้ปฏิบัติหน้าที่ตามที่ได้รับมอบหมายจากคณะกรรมการบริษัทและตามกฎบัตร ตลอดจนได้เชิญฝ่ายบริหารเข้าร่วมการประชุมตามความเหมาะสม เพื่อให้การบริหารความเสี่ยงมีประสิทธิภาพ ส่งผลให้บรรลุเป้าหมายทางธุรกิจ สอดคล้องกับวิสัยทัศน์และทิศทางขององค์กร ลดผลกระทบจากความไม่แน่นอนของสภาพแวดล้อมทางธุรกิจ มีความรับผิดชอบในการตรวจสอบและสอบทานให้บริษัทมีการกำกับดูแลกิจการที่ดี มีระบบการบริหารความเสี่ยงที่เพียงพอ รวมทั้งดูแลให้ผู้บริหารปฏิบัติหน้าที่ตามนโยบายของบริษัทด้วยความซื่อสัตย์สุจริตและความรับผิดชอบ โดยสรุปสาระสำคัญในการปฏิบัติหน้าที่สำหรับปี 2564 ได้ดังนี้

1. พิจารณาทบทวนนโยบายบริหารความเสี่ยง และกฎบัตรของคณะกรรมการบริหารความเสี่ยงประจำปี ให้เหมาะสมและมีประสิทธิผลของระบบการบริหารความเสี่ยงของบริษัทให้สอดคล้องกับแนวทางปฏิบัติที่ดี และนำเสนอคณะกรรมการบริษัทพิจารณาอนุมัติ เพื่อนำไปเผยแพร่และปฏิบัติใช้ในองค์กร
2. ติดตามความคืบหน้าของโครงการต่างๆที่ได้รับการพิจารณาจากคณะกรรมการบริหารความเสี่ยง และได้รับการอนุมัติจากคณะกรรมการบริษัทแล้ว เพื่อพิจารณาติดตามถึงปัญหา อุปสรรค ความเสี่ยงในแต่ละโครงการ รวมทั้งให้มีการบริหารจัดการให้เหมาะสม และสามารถนำไปปฏิบัติได้
3. พิจารณาความเสี่ยงจากการลงทุนในโครงการที่สำคัญของบริษัท โดยคณะกรรมการบริหารความเสี่ยงได้แนะนำ และแสดงความคิดเห็นอย่างเป็นอิสระ เพื่อให้มั่นใจว่าปัจจัยความเสี่ยงที่สำคัญได้ถูกพิจารณาอย่างครบถ้วนรอบด้าน และมีการบริหารจัดการความเสี่ยงที่เหมาะสม และมีความเสี่ยงให้อยู่ในระดับที่ยอมรับได้ รวมทั้งได้ถูกนำไปปฏิบัติอย่างต่อเนื่อง

4. พิจารณาการดำเนินการจัดทำบริหารความเสี่ยงองค์กร โดยให้ข้อเสนอแนะแก่ฝ่ายจัดการในการปรับปรุงการบริหารจัดการให้ดียิ่งขึ้น ให้ความเห็นสอดคล้องกับกลยุทธ์ และสภาพแวดล้อมทางธุรกิจที่เปลี่ยนแปลงไป และมีการรายงานผลการดำเนินงาน รวมทั้งแผนงานให้รับทราบ เพื่อให้กรรมการได้พิจารณา และเสนอแนะได้อย่างอิสระ และโปร่งใส โดยประชุมร่วมกับผู้บริหารที่เป็นกรรมการคณะกรรมการบริหารความเสี่ยง เพื่อสอบถามความเหมาะสมของระบบการประเมินความเสี่ยง ระบบการควบคุมความเสี่ยง ระบบการติดตาม และการรายงานความเสี่ยงที่มีนัยสำคัญ โดยได้นำเสนอคณะกรรมการบริษัทพิจารณาอนุมัติเพื่อประกาศใช้ในองค์กร
5. มีการประเมินผลการปฏิบัติหน้าที่คณะกรรมการบริหารความเสี่ยง โดยการประเมินผลการปฏิบัติหน้าที่เป็นแบบการประเมินตนเองแบบรายคณะและรายบุคคลตามแนวทางของตลาดหลักทรัพย์แห่งประเทศไทย โดยผลการประเมินแสดงได้ว่า ได้ปฏิบัติงานตามหน้าที่และความรับผิดชอบที่ระบุไว้ในกฎบัตร โดยยึดมั่นบนหลักการของความถูกต้อง ะมัดระวัง รอบคอบ โปร่งใส และมีความเป็นอิสระเที่ยงธรรมอย่างเพียงพอ ไม่มีข้อจำกัด ในการเข้าถึงข้อมูลทั้งจากผู้บริหาร พนักงาน และผู้ที่เกี่ยวข้อง ตลอดจนได้ให้ความเห็นและข้อเสนอแนะต่างๆ อย่างสร้างสรรค์ เพื่อประโยชน์ต่อผู้มีส่วนได้เสียทุกฝ่ายอย่างเท่าเทียมกัน

โดยสรุปในภาพรวมคณะกรรมการบริหารความเสี่ยงได้ให้คำแนะนำ และปฏิบัติหน้าที่อย่างอิสระ รอบคอบ และเหมาะสม โดยอาศัยคุณวุฒิ ความรู้ และประสบการณ์ของกรรมการ และเสนอกรอบแนวทางการบริหารจัดการความเสี่ยงแก่ฝ่ายบริหารให้สามารถดำเนินธุรกิจอย่างมีประสิทธิภาพ สามารถบรรลุเป้าหมายที่วางไว้ภายใต้ความเสี่ยงที่ยอมรับได้ และเหมาะสมกับสถานการณ์ทางธุรกิจ รวมทั้งเห็นว่า คณะกรรมการบริษัท และกรรมการบริหาร ตลอดจนผู้บริหารของบริษัทมีจริยธรรม และความมุ่งมั่นในการปฏิบัติหน้าที่ เพื่อให้บรรลุเป้าหมายของบริษัทอย่างมีคุณภาพเยี่ยงมืออาชีพ ก้าวทันการเปลี่ยนแปลง โดยได้ให้ความสำคัญอย่างยิ่งต่อการดำเนินงานภายใต้ระบบการกำกับดูแลกิจการที่มีประสิทธิผลโปร่งใส รวมทั้งมีระบบการบริหารความเสี่ยงที่รัดกุมเหมาะสม



นายปิยุต ภูวทองศ์

ประธานกรรมการบริหารความเสี่ยง

## คณะกรรมการบริหาร

### รายงานคณะกรรมการบริหาร

เรียน ท่านผู้ถือหุ้น บริษัท เอแอลที เทเลคอม จำกัด (มหาชน)

ปี 2564 ยังคงเป็นปีที่บริษัทฯ เผชิญกับความท้าทายจากภาวะเศรษฐกิจ และการแพร่ระบาดของเชื้อไวรัสโควิด-19 ที่ส่งผลกระทบต่ออุตสาหกรรมสื่อสารโทรคมนาคมเปลี่ยนแปลงไปอย่างมาก ด้วยเหตุนี้ บริษัทฯ จึงได้วางยุทธศาสตร์องค์กร นำมาตรการต่าง ๆ มาใช้ และเน้นการบริหารงานแบบพึ่งพาอาศัยกัน เพื่อให้ธุรกิจสามารถดำเนินไปได้อย่างราบรื่น และต่อเนื่อง

คณะกรรมการบริหารของบริษัทมีจำนวน 6 ท่าน ประกอบด้วย

- |                                |                        |
|--------------------------------|------------------------|
| 1. นางปรีญาภรณ์ ตั้งเผ่าศักดิ์ | ประธานกรรมการบริหาร    |
| 2. นายปยุต ภูวกุลวงศ์          | รองประธานกรรมการบริหาร |
| 3. นางสาวปรีญาพรธ ภูวกุล       | กรรมการบริหาร          |
| 4. นายพิชิต สถาปัตยกรรมท์      | กรรมการบริหาร          |
| 5. นายสมบุญ เศรษฐ์สันติพงศ์    | กรรมการบริหาร          |
| 6. นางสมร ดีเลี้ยง             | กรรมการบริหาร          |

ทั้งนี้ ในรอบปี 2564 คณะกรรมการบริหารมีการประชุมทั้งสิ้น 10 ครั้ง เพื่อพิจารณาวาระที่สำคัญ และนำเสนอคณะกรรมการบริษัท พร้อมเสนอแนวทางในการบริหารจัดการ โดยมีสาระสำคัญสรุปได้ดังนี้

1. ทบทวนวิสัยทัศน์ พันธกิจ และค่านิยมองค์กร รวมถึงเสนอร่างแผนธุรกิจ กรอบเป้าหมาย และแผนกลยุทธ์ในการดำเนินงาน เพื่อให้บรรลุถึง วิสัยทัศน์ และพันธกิจ ของบริษัท
2. ติดตาม และรายงานผลการดำเนินงานของบริษัท และบริษัทย่อย เป็นประจำทุกไตรมาส เพื่อให้ทราบถึงระดับความสำเร็จที่ตั้งเป้าไว้
3. พิจารณาสอบทาน และให้ความเห็นชอบต่อแผนธุรกิจ งบประมาณประจำปี และการลงทุนของบริษัท รวมถึงการบริหารความเสี่ยงองค์กร การประเมินประเด็นสำคัญทางธุรกิจ และการมีส่วนร่วมกับผู้มีส่วนได้เสีย (Materiality Assessment) ก่อนเสนอคณะกรรมการบริษัทเพื่อพิจารณาอนุมัติ
4. พิจารณาอนุมัติผังองค์กรของบริษัทและบริษัทย่อย ก่อนนำเสนอคณะกรรมการบริษัทเพื่อรับทราบต่อไป
5. พิจารณา และให้ความเห็นชอบการปรับ Corporate KPI ตามหลัก Balanced Scorecard 4 ด้าน เพื่อให้สอดคล้องกับวิสัยทัศน์ พันธกิจ และเป้าหมายการดำเนินการด้านความยั่งยืน ก่อนเสนอคณะกรรมการบริษัทเพื่อพิจารณาอนุมัติ
6. พิจารณาอนุมัติแนวทางการบริหารจัดการเพื่อลดต้นทุนของกลุ่มบริษัท
7. พิจารณาอนุมัติแผนการปฏิบัติงานของแต่ละฝ่ายงานของบริษัท และพิจารณาอนุมัติคำขอจากฝ่ายงานต่าง ๆ ของบริษัทที่เกินอำนาจสั่งการของฝ่ายงานนั้น
8. ดำเนินกิจการที่เกี่ยวข้องกับการบริหารงานโดยทั่วไปขององค์กร

คณะกรรมการบริหารได้ปฏิบัติหน้าที่ตามขอบเขตอำนาจหน้าที่ และความรับผิดชอบที่กำหนดไว้ในกฎบัตรด้วยความระมัดระวัง รอบคอบ โปร่งใส ซื่อสัตย์ สุจริต และสมเหตุสมผล โดยมีการศึกษาข้อมูลเพิ่มเติมในเรื่องที่เกี่ยวข้องอย่างรอบด้าน ซึ่งคำนึงถึงประโยชน์สูงสุดของผู้ถือหุ้น และผู้มีส่วนได้ส่วนเสียทุกฝ่ายเป็นสำคัญ รวมทั้งดูแลให้บริษัทดำเนินงานในลักษณะที่ถูกต้องตามกฎหมาย และปฏิบัติตามหลักการกำกับดูแลกิจการที่ดีเพื่อให้บริษัทผ่านพ้นอุปสรรค และมีความพร้อมต่อการเดินหน้าพัฒนาองค์กรไปสู่ความยั่งยืนสืบไป



นางปริญาภรณ์ ตั้งเฝ้าศักดิ์

ประธานกรรมการบริหาร

## 9. การควบคุมภายในและรายการระหว่างกัน

### 9.1 การควบคุมภายใน

คณะกรรมการบริษัท ตระหนักถึงความสำคัญของการมีระบบการควบคุมภายในที่ดี และถือเป็นหน้าที่สำคัญที่จะต้องดำเนินการเพื่อให้มั่นใจได้ว่า บริษัทฯ มีระบบการควบคุมภายในที่เหมาะสมและเพียงพอในการดูแลการดำเนินงานให้เป็นไปตามเป้าหมาย วัตถุประสงค์ กฎหมาย และข้อกำหนดที่เกี่ยวข้องได้อย่างมีประสิทธิภาพ สามารถช่วยป้องกันบริหารจัดการความเสี่ยง หรือความเสียหายต่าง ๆ ที่อาจเกิดขึ้นกับบริษัท และผู้มีส่วนได้เสีย สามารถป้องกันทรัพย์สินจากการทุจริต เสียหาย รวมทั้งมีการจัดทำบัญชีและรายงานทางการเงินที่ถูกต้อง น่าเชื่อถือ และมีการเปิดเผยข้อมูลอย่างครบถ้วน เพียงพอ และในระยะเวลาที่เหมาะสม จึงได้มอบหมายให้คณะกรรมการตรวจสอบ เป็นผู้สอบทานความเหมาะสมและควมมีประสิทธิภาพของระบบการควบคุมภายในของบริษัท โดยการว่าจ้างหน่วยงานภายนอก (Outsource) เข้ามาตรวจสอบระบบควบคุมภายใน ซึ่งมีความเป็นอิสระทำหน้าที่ในการตรวจสอบและประเมินประสิทธิภาพ และความเพียงพอของระบบการควบคุมภายใน ระบบการบริหารจัดการความเสี่ยง และระบบการกำกับดูแลกิจการ ในการปฏิบัติงานของทุกหน่วยงานของบริษัท ตามแบบประเมินความเพียงพอของระบบการควบคุมภายในของคณะกรรมการกำกับหลักทรัพย์และตลาดหลักทรัพย์

#### ความเห็นของคณะกรรมการต่อระบบควบคุมภายในของบริษัท

ในการประชุมคณะกรรมการบริษัท ครั้งที่ 1 (1/2565) เมื่อวันที่ 23 กุมภาพันธ์ 2565 โดยมีกรรมการตรวจสอบซึ่งเป็นกรรมการอิสระ 3 ท่านเข้าร่วมประชุมด้วย คณะกรรมการบริษัทได้ประเมินระบบการควบคุมภายในของบริษัทและบริษัทย่อยตามแบบประเมินความเพียงพอของระบบการควบคุมภายใน ซึ่งยึดกรอบการควบคุมภายในของ COSO 2013 (The Committee of Sponsoring Organization of Treadway Commission) 5 องค์ประกอบ คือ การควบคุมภายในขององค์กร การประเมินความเสี่ยง การควบคุมการปฏิบัติงาน ระบบสารสนเทศและการสื่อสารข้อมูล และระบบการติดตามที่ผ่านการพิจารณาจากคณะกรรมการตรวจสอบแล้ว คณะกรรมการเห็นว่า ระบบการควบคุมภายในของบริษัทและบริษัทย่อยมีความเพียงพอและเหมาะสม ไม่พบข้อบกพร่องที่มีสาระสำคัญเกี่ยวกับการควบคุมภายใน บริษัทและบริษัทย่อยได้จัดให้มีบุคลากรเพียงพอที่จะดำเนินการตามกฎหมาย ระเบียบ นโยบาย และจรรยาบรรณตลอดจนแนวปฏิบัติต่างๆ อย่างมีประสิทธิภาพ รวมทั้งมีระบบการควบคุมติดตาม ดูแลการดำเนินงานของบริษัทและบริษัทย่อยให้สามารถป้องกันทรัพย์สินจากการที่กรรมการหรือผู้บริหารนำไปใช้โดยมิชอบหรือโดยไม่มีอำนาจ รวมถึงการทำธุรกรรมกับบุคคลที่อาจมีความขัดแย้งและบุคคลที่เกี่ยวข้องกันอย่างเพียงพอแล้ว รายงานคณะกรรมการตรวจสอบปรากฏอยู่ในเอกสารแนบท้าย 6

#### การเปิดเผยหัวหน้างานตรวจสอบภายใน

ในการประชุมคณะกรรมการตรวจสอบเมื่อวันที่ 23 กุมภาพันธ์ 2564 ครั้งที่ 1/2564 ได้แต่งตั้งบริษัท สำนักงาน เอ.เอ็ม.ที.โซลูชั่น จำกัด ให้ปฏิบัติหน้าที่ผู้ตรวจสอบภายในของบริษัทตั้งแต่วันที่ 1 มกราคม 2564 ถึง 31 ธันวาคม 2564 ซึ่งบริษัท สำนักงาน เอ.เอ็ม.ที.โซลูชั่น จำกัด ได้มอบหมายให้นายสุพจน์ ปานน้อย เป็น หัวหน้างานตรวจสอบภายใน เป็นผู้รับผิดชอบหลักในการปฏิบัติหน้าที่ผู้ตรวจสอบภายในของบริษัท คณะกรรมการตรวจสอบได้พิจารณาคูณสมบัติของ บริษัท สำนักงาน เอ.เอ็ม.ที.โซลูชั่น จำกัด และ นายสุพจน์ ปานน้อย เป็น หัวหน้างานตรวจสอบภายใน แล้วเห็นว่ามีประสิทธิภาพ และมีความเป็นอิสระมีความเหมาะสมเพียงพอกับการปฏิบัติหน้าที่ดังกล่าว เนื่องจากมีความเป็นอิสระ

และมีประสบการณ์ในปฏิบัติงานด้านการตรวจสอบภายในธุรกิจที่มีลักษณะเดียวกับบริษัท เคยเข้ารับการอบรมในหลักสูตรที่เกี่ยวข้องกับการปฏิบัติงานด้านตรวจสอบภายใน ได้แก่ ผู้ตรวจสอบภายใน Certified Professional Internal Audit of Thailand (CPIAT) โดย บริษัทฯ ยังได้แต่งตั้งให้ นางสาวพัชรินทร์ สุธรรม ฝ่ายบริหารคุณภาพ เพื่อทำหน้าที่ประสานงานกับผู้ตรวจสอบที่จ้างจากภายนอก (Outsource) ทั้งนี้ คณะกรรมการตรวจสอบยังพิจารณาแต่งตั้งให้นายสุพจน์ ปานน้อย เป็นหัวหน้างานกำกับดูแลการปฏิบัติงานของบริษัท (Compliance) โดยมีหน้าที่ความรับผิดชอบ กำกับดูแลให้บริษัทปฏิบัติตามกฎหมาย กฎระเบียบ ข้อบังคับ ของหน่วยงานภาครัฐ ภายใต้การประกอบธุรกิจของบริษัท การพิจารณาและอนุมัติ แต่งตั้ง ถอดถอน โยกย้ายผู้ดำรงตำแหน่งหัวหน้าหน่วยงานตรวจสอบภายในของบริษัทจะต้องผ่านการอนุมัติจากคณะกรรมการตรวจสอบ โดยคุณสมบัติของผู้ดำรงตำแหน่งหัวหน้าหน่วยงานตรวจสอบภายในและ หัวหน้างานกำกับดูแลการปฏิบัติงานของบริษัท (Compliance) ปรากฏในเอกสารแนบ 3

## 9.2 รายการระหว่างกัน

บริษัท และบริษัทย่อยได้มีการตกลงเข้าทำรายการกับบุคคลที่เกี่ยวข้องกัน โดยรายการดังกล่าวเป็นรายการตามธุรกิจปกติของบริษัท และบริษัทย่อย และเป็นไปตามเงื่อนไขการค้าทั่วไป เพื่อให้สอดคล้องกับข้อกำหนดในพระราชบัญญัติหลักทรัพย์ และตลาดหลักทรัพย์ ฉบับที่ 4 (พ.ศ. 2551) มาตรา 89/12 (1)

บริษัทได้มีการกำหนดมาตรการ และขั้นตอนการอนุมัติรายการระหว่างกันแล้วซึ่งได้ผ่านมติที่ประชุมคณะกรรมการบริษัทครั้งที่ 7/2558 เมื่อวันที่ 15 มิถุนายน 2558 โดยหากบริษัทมีความจำเป็นที่จะต้องทำรายการระหว่างกันกับบุคคลที่อาจมีความขัดแย้งทางผลประโยชน์ หรือมีส่วนได้เสีย บริษัทจะให้คณะกรรมการตรวจสอบเป็นผู้ให้ความเห็นเกี่ยวกับความจำเป็น และความเหมาะสมของรายการนั้น ในกรณีที่คณะกรรมการตรวจสอบไม่มีความชำนาญในการพิจารณา รายการระหว่างกันที่อาจเกิดขึ้น บริษัทจะให้ผู้เชี่ยวชาญอิสระ หรือผู้สอบบัญชีของบริษัทเป็นผู้ให้ความเห็นเกี่ยวกับรายการระหว่างกันดังกล่าว เพื่อนำไปใช้ประกอบการตัดสินใจของคณะกรรมการบริษัท และ/หรือคณะกรรมการตรวจสอบ และ/หรือผู้ถือหุ้นตามแต่กรณี ซึ่งผู้ที่มีความขัดแย้งทางผลประโยชน์หรือมีส่วนได้เสียในการทำรายการ จะไม่มีสิทธิออกเสียงในการอนุมัติการทำรายการระหว่างกันดังกล่าว

นอกจากนั้นคณะกรรมการตรวจสอบยังทำหน้าที่เป็นผู้สอบทานการทำรายการระหว่างกันของบริษัท และบริษัทย่อยกับบุคคลที่เกี่ยวข้องกันเป็นประจำทุกไตรมาส เพื่อขจัดความขัดแย้งทางผลประโยชน์อย่างรอบคอบ โดยยึดถือประโยชน์ของบริษัทโดยรวมเป็นสำคัญ สำหรับรอบระยะเวลาบัญชีสิ้นสุด ณ วันที่ 31 ธันวาคม 2564, 2563 และ 2562 บริษัท และบริษัทย่อยมีรายการกับบุคคลที่เกี่ยวข้องกัน โดยผู้ตรวจสอบบัญชีของบริษัทได้เปิดเผยไว้ในหมายเหตุประกอบงบการเงินที่ตรวจสอบ และคณะกรรมการตรวจสอบทำหน้าที่สอบทานแล้ว และมีความเห็นว่ารายการระหว่างกันทุกรายการเป็นการทำรายการอย่างสมเหตุสมผล และเป็นไปในทางการค้าปกติ โดยบริษัทได้คิดราคาซื้อ-ขายสินค้า และบริการกับบุคคลที่เกี่ยวข้องกันด้วยราคาที่สมเหตุสมผล โดยมีเงื่อนไขต่าง ๆ ตามปกติธุรกิจโดยมีรายละเอียดดังต่อไปนี้



บริษัทที่เกี่ยวข้อง/ ความสัมพันธ์กับบริษัท	ลักษณะรายการ	งบการเงินรวม			งบการเงินเฉพาะกิจการ			เหตุผลและความ จำเป็นของการทำ รายการ
		มูลค่ารายการระหว่างกันสำหรับปีสิ้นสุดวันที่ 31 ธันวาคม						
		2564	2563	2562	2564	2563	2562	
		บาท	บาท	บาท	บาท	บาท	บาท	
<p>1. บริษัท เอแอลที โฮลดิ้ง จำกัด เป็นผู้ถือหุ้นใหญ่ของบริษัทในสัดส่วนร้อยละ 50 และมีกรรมการร่วมกันคือ</p> <p>1. นายปยุต ภูวกุลวงศ์ 2. นางปรีญาภรณ์ ตั้งเผาศักดิ์ 3. นางสาวปรีญาพรธน ภูวกุล</p>	<p>บริษัทได้กู้ยืมเงินจากบริษัทใหญ่เพื่อใช้ในการดำเนินการของบริษัท</p> <p>เงินปันผลจ่าย</p>	-	54,516,300	-	-	54,516,300	-	
<p>2. บริษัท อินฟอร์เมชั่น ไฮเวย์ ("IH") ("กิจการร่วมค้า") บริษัทถือหุ้นในสัดส่วนร้อยละ 71 และมีกรรมการร่วมกันคือ</p> <p>1. นายปยุต ภูวกุลวงศ์ 2. นางปรีญาภรณ์ ตั้งเผาศักดิ์ 3. นางสาวปรีญาพรธน ภูวกุล</p>	<p>บริษัทและบริษัทย่อยให้บริการก่อสร้างสินทรัพย์</p> <p>แกกิจการร่วมค้า พร้อมทั้งขายอุปกรณ์โทรคมนาคม</p> <p>ขายสินค้าและบริการ</p>	179,480	396,400	1,301,041	179,480	396,400	9,541	* บริษัทและบริษัทย่อยได้ขายสินค้าและให้บริการแก่ IH

บริษัทที่เกี่ยวข้อง/ ความสัมพันธ์กับบริษัท	ลักษณะรายการ	งบการเงินรวม			งบการเงินเฉพาะกิจการ			เหตุผลและความ จำเป็นของการทำ รายการ
		มูลค่ารายการระหว่างกันสำหรับปีสิ้นสุดวันที่ 31 ธันวาคม						
		2564	2563	2562	2564	2563	2562	
		บาท	บาท	บาท	บาท	บาท	บาท	
	รายได้จากการให้บริการ	14,432,725	38,493,620	10,385,470	1,149,700	953,490	1,248,000	ในอัตราเดียวกันกับ ลูกค้านำไปใน ลักษณะงานที่ คล้ายคลึงกัน * IH ได้เช่าพื้นที่ สำนักงานบางส่วน ของบริษัทตามอัตรา ค่า เช่าสำนักงานที่ ใกล้เคียงกัน
	รายได้ค่าบริการจัดการ	4,666,524	5,134,282	5,290,680	4,666,524	5,134,282	5,290,680	
	รายได้ค่าเช่าและค่าส่วนกลาง	961,476	846,344	592,860	961,476	846,344	592,860	
	ลูกหนี้การค้า	19,216,978	39,745,123	35,339,937	137,495	2,280,159	44,940	
	ลูกหนี้อื่น	18,279,571	13,267,317	12,994,961	18,279,571	13,267,317	12,994,961	
	รายได้ค้ำรับ	931,000	1,702,429	9,002,747	931,000	1,206,000	2,412,000	
	ซื้อสินค้าและบริการ							
	ซื้อสินค้า	-	-	392,918	-	-	-	
	เจ้าหนี้การค้า	1,202,630	619,843	4,951,781	16,092	12,034	635,560	

บริษัทที่เกี่ยวข้อง/ ความสัมพันธ์กับบริษัท	ลักษณะรายการ	งบการเงินรวม			งบการเงินเฉพาะกิจการ			เหตุผลและความ จำเป็นของการทำ รายการ
		มูลค่ารายการระหว่างกันสำหรับปีสิ้นสุดวันที่ 31 ธันวาคม						
		2564	2563	2562	2564	2563	2562	
		บาท	บาท	บาท	บาท	บาท	บาท	
	<b>เงินกู้ยืม</b>							* บริษัทได้ให้Hกู้ยืม เงินเพื่อใช้ในการ ดำเนินโครงการ
	ดอกเบี้ยรับ	9,940,000.00	10,692,390	18,852,705	9,940,000.00	10,692,390	18,852,705	
	ดอกเบี้ยค้างรับ	-	-	-	-	-	-	
	เงินให้กู้ยืม	200,000,000	200,000,000	341,500,000	200,000,000	200,000,000	341,500,000	
3. บริษัท กรู๊ป เทคโนโลยี จำกัด ("GTS") ("บริษัทย่อย")  บริษัทถือหุ้นในสัดส่วนร้อยละ 100 และมีกรรมการร่วมกันคือ 1. นายปยุต ภูวกุลวงศ์ 2. นางปริญาภรณ์ ตั้งเผ่าศักดิ์ 3. นางสาวปรีญาพรรณ ภูวกุล	บริษัทและบริษัทย่อยให้บริการ ก่อสร้างโครงข่ายฯ  และอุปกรณ์สถานีฐานแก่ บริษัท และบริษัท ได้ขาย สินค้าและประเภทตู้และ อุปกรณ์โทรคมนาคมให้ กับบริษัทย่อย  <b>ขายสินค้าและบริการ</b>							* บริษัท ขายตู้และ อุปกรณ์โทรคมนาคม ให้กับบริษัทย่อยใน อัตราใกล้เคียงกับ ลูกค้าทั่วไป
	รายได้จากการขายสินค้า	-	-	-	6,254	1,206,068	72,332	

บริษัทที่เกี่ยวข้อง/ ความสัมพันธ์กับบริษัท	ลักษณะรายการ	งบการเงินรวม			งบการเงินเฉพาะกิจการ			เหตุผลและความ จำเป็นของการทำ รายการ
		มูลค่ารายการระหว่างกันสำหรับปีสิ้นสุดวันที่ 31 ธันวาคม						
		2564	2563	2562	2564	2563	2562	
		บาท	บาท	บาท	บาท	บาท	บาท	
	รายได้ค่าบริหารจัดการ	-	-	-	5,127,624	-	4,925,640	* บริษัทย่อยได้เช่า พื้นที่สำนักงาน บางส่วนของบริษัท
	รายได้ค่าเช่าและค่าส่วนกลาง	-	-	-	3,032,376	1,409,583	2,644,934	
	ลูกหนี้การค้า	-	-	-	-	-	65,605	* บริษัท จ้างบริษัท ย่อยให้ดำเนินการ งานโครงการของ บริษัท และงานบำรุงรักษาที่ เกี่ยวข้อง
	ลูกหนี้อื่น	-	-	-	718,692	120,472	3,182,344	
	<b>ซื้อสินค้าและบริการ</b>							
	จ้างผลิตโครงข่าย	-	-	-	-	9,403,120	46,096,692	
	ค่าจ้างบริการและดูแลโครงข่าย	-	-	-	28,935,411	19,995,603	60,530,856	
	เจ้าหนี้การค้า	-	-	-	352,646	315,018	329,761,371	

บริษัทที่เกี่ยวข้อง/ ความสัมพันธ์กับบริษัท	ลักษณะรายการ	งบการเงินรวม			งบการเงินเฉพาะกิจการ			เหตุผลและความ จำเป็นของการทำ รายการ
		มูลค่ารายการระหว่างกันสำหรับปีสิ้นสุดวันที่ 31 ธันวาคม						
		2564	2563	2562	2564	2563	2562	
		บาท	บาท	บาท	บาท	บาท	บาท	
	ค่าใช้จ่ายค้ำจ่าย เงินกู้ยืม	-	-	-	2,900,989	1,683,189	-	
	ดอกเบี้ยจ่าย	-	-	-	-	10,274	10,151,507	
	ดอกเบี้ยค้ำจ่าย	-	-	-	-	-	-	
	เงินกู้ยืม	-	-	-	-	-	1,000,000	
	อื่นๆ							
	เงินปันผลรับ	-	-	-	-	75,000,000	219,998,020	
4. บริษัท อินโนว่า เทเลคอม มิวนิ เคชั่น จำกัด ("INN") ("บริษัทย่อย")  บริษัทถือหุ้นในสัดส่วนร้อยละ 99.83 และมีกรรมการร่วมกันคือ  1. นายปยุต ภูวกุลวงศ์ 2. นางปริญาภรณ์ ตั้งเผ่าศักดิ์ 3. นางสาวปรีญาพรรณ ภูวกุล	บริษัท คิดค่าบริหารงานกับ บริษัทย่อย  ขายสินค้าและบริการ  รายได้ค่าบริหารจัดการ  รายได้อื่น ลูกหนี้อื่น	-	-	-	1,494,000	1,646,764	1,535,544	* บริษัท คิดค่าบริหาร จัดการกับบริษัทย่อย ตามต้นทุนที่เกิด จริง
		-	-	-	155,150	-	136,919	
		-	-	-		150,142		

บริษัทที่เกี่ยวข้อง/ ความสัมพันธ์กับบริษัท	ลักษณะรายการ	งบการเงินรวม			งบการเงินเฉพาะกิจการ			เหตุผลและความ จำเป็นของการทำ รายการ
		มูลค่ารายการระหว่างกันสำหรับปีสิ้นสุดวันที่ 31 ธันวาคม						
		2564	2563	2562	2564	2563	2562	
		บาท	บาท	บาท	บาท	บาท	บาท	
	<b>ซื้อสินค้าและบริการ</b> ซื้อสินค้า เจ้าหน้าที่การค้า <b>เงินกู้ยืม</b> ดอกเบี้ยจ่าย ดอกเบี้ยค้างจ่าย เงินกู้ยืม	-	-	-	3,068,910	24,740	-	
		-	-	-	-	14,894	-	
		-	-	-	-	756,918	1,544,342	
		-	-	-	-	-	-	
		-	-	-	-	-	36,100,000	
5. บริษัท ไอ ทเวนตี วัน อินเตอร์ คอร์ปอเรชั่น จำกัด ("I21") ("บริษัทย่อย") บริษัทถือหุ้นในสัดส่วนร้อยละ 99.99 และมีกรรมกรร่วมกันคือ 1. นายปยุต ภูวกุลวงศ์ 2. นางปรีญาภรณ์ ตั้งเผ่าศักดิ์ 3. นางสาวปรียาพรรณ ภูวกุล	บริษัท คิดค่าบริหารงานกับ บริษัทย่อย <b>ขายสินค้าและบริการ</b> รายได้ค่าบริหารจัดการ ลูกหนี้อื่น <b>ซื้อสินค้าและบริการ</b> ซื้อสินค้า ค่าจ้างบริการ	-	-	-	-	1,646,764	1,535,544	
		-	-	-	-	150,142	136,919	
		-	-	-	-	-	397,060	
		-	-	-	-	43,500	18,323,004	

บริษัทที่เกี่ยวข้อง/ ความสัมพันธ์กับบริษัท	ลักษณะรายการ	งบการเงินรวม			งบการเงินเฉพาะกิจการ			เหตุผลและความ จำเป็นของการทำ รายการ
		มูลค่ารายการระหว่างกันสำหรับปีสิ้นสุดวันที่ 31 ธันวาคม						
		2564	2563	2562	2564	2563	2562	
		บาท	บาท	บาท	บาท	บาท	บาท	
	เจ้าหนี้การค้า	-	-	-	-	-	28,248	
	<b>เงินกู้ยืม</b>							
	ดอกเบี้ยรับ	-	-	-	-	3,236	1,390,413	
	ดอกเบี้ยจ่าย	-	-	-	-	213,510	684,767	
	ดอกเบี้ยค้ำจ่าย	-	-	-	-	-	-	
	เงินกู้ยืม	-	-	-	-	-	31,000,000	
6. บริษัท อินเทอร์เน็ตชั้นนำ เภท เวย์ จำกัด ("IGC") ("บริษัทย่อย") บริษัทถือหุ้นในสัดส่วนร้อยละ 99.99 และมีกรรมการร่วมกันคือ	บริษัท ขายสินค้าและอุปกรณ์ โครงข่าย เพื่อให้ บริษัทย่อยใช้ในการดำเนินงาน							
	<b>ขายสินค้าและบริการ</b>							
1. นายปยุต ภูวกุลวงศ์	รายได้จากการขายสินค้า	-	-	-	-	624,600	(7,293,651)	* บริษัท ขายสินค้า และอุปกรณ์ในราคา ทุนบวกกำไรส่วนเพิ่ม
2. นางปรีญาภรณ์ ตั้งเผ่าศักดิ์	รายได้จากการให้บริการ	-	-	-	1,545,620	81,407,885	-	* บริษัท ให้บริการ งานเชื่อมต่อ โครงข่ายแก่บริษัท ย่อย
3. นางสาวปรีญาพรรณ ภูวกุล	รายได้จากการให้บริการ โครงข่าย	-	-	-	11,648,185	9,052,780	-	

บริษัทที่เกี่ยวข้อง/ ความสัมพันธ์กับบริษัท	ลักษณะรายการ	งบการเงินรวม			งบการเงินเฉพาะกิจการ			เหตุผลและความ จำเป็นของการทำ รายการ
		มูลค่ารายการระหว่างกันสำหรับปีสิ้นสุดวันที่ 31 ธันวาคม						
		2564	2563	2562	2564	2563	2562	
		บาท	บาท	บาท	บาท	บาท	บาท	
	รายได้ค่าบริหารจัดการ	-	-	-	4,148,676	6,217,037	-	* บริษัทคิดค่าบริหาร จัดการกับบริษัทย่อย ตามต้นทุนที่เกิดขึ้นจริง
	รายได้ค่าเช่าและค่าส่วนกลาง	-	-	-	1,755,324	867,668	7,439,340	* บริษัทย่อยได้เช่า พื้นที่สำนักงาน บางส่วนของบริษัท ตาม อัตราค่าเช่า สำนักงานที่ใกล้เคียง กัน
	รายได้อื่น	-	-	-	-	-	49,015	
	ลูกหนี้การค้า	-	-	-	832,324	54,678,957	105,361,887	
	ลูกหนี้อื่น	-	-	-	521,936	184,881	6,192,235	
	รายได้ค้ำรับ	-	-	-	-	4,933,766	2,360,764	
	<b>ซื้อสินค้าและบริการ</b>							
	ค่าจ้างบริการ	-	-	-	109,480	3,204,178	241,533	
	เจ้าหนี้การค้า	-	-	-	2,070	221,886	41,483,129	
	ค่าใช้จ่ายค้ำจ่าย	-	-	-	-	2,012,844		



บริษัทที่เกี่ยวข้อง/ ความสัมพันธ์กับบริษัท	ลักษณะรายการ	งบการเงินรวม			งบการเงินเฉพาะกิจการ			เหตุผลและความ จำเป็นของการทำ รายการ
		มูลค่ารายการระหว่างกันสำหรับปีสิ้นสุดวันที่ 31 ธันวาคม						
		2564	2563	2562	2564	2563	2562	
		บาท	บาท	บาท	บาท	บาท	บาท	
	<b>เงินกู้ยืม</b>							
	ดอกเบี่ยจ่าย	-	-	-	644,178	-	-	* บริษัท ได้กู้ยืมเงิน จากบริษัทย่อยเพื่อ ใช้ในการดำเนินงาน
	ดอกเบี่ยรับ	-	-	-	-	2,604,007	598,788	
	เงินให้กู้ยืม	-	-	-	-	-	38,500,000	
	เงินกู้ยืม	-	-	-	-	-	-	
7. บริษัท เอ็นเนอร์จี แม็คซ์ จำกัด ("Emax") ("บริษัทย่อย") บริษัทถือหุ้นในสัดส่วนร้อยละ 99.87 และมีกรรมการร่วมกันคือ 1. นายปยุต ภูวกุลวงศ์ 2. นางปรีญาภรณ์ ตั้งเผาศักดิ์ 3. นางสาวปรีญาพรรณ ภูวกุล	บริษัท ซื้อสินค้าและบริการจาก บริษัทย่อย เพื่อใช้ใน โครงการของบริษัท  <b>ซื้อสินค้าและบริการ</b>							

บริษัทที่เกี่ยวข้อง/ ความสัมพันธ์กับบริษัท	ลักษณะรายการ	งบการเงินรวม			งบการเงินเฉพาะกิจการ			เหตุผลและความ จำเป็นของการทำ รายการ
		มูลค่ารายการระหว่างกันสำหรับปีสิ้นสุดวันที่ 31 ธันวาคม						
		2564	2563	2562	2564	2563	2562	
		บาท	บาท	บาท	บาท	บาท	บาท	
	ซื้อสินค้าและบริการ	-	-	-	19,155,460	324,743,838	67,846,806	* บริษัท ซื้อสินค้า อุปกรณ์และบริการ ในราคาที่ไม่ได้เปรียบ กับ ลูกค้าทั่วไป
	เจ้าหน้าที่การค้า	-	-	-	14,059,331	42,909,165	54,094,750	
	ค่าใช้จ่ายค่าง่าย	-	-	-	-	3,161,976	-	
	เงินมัดจำ	-	-	-	-	1,588,040	21,658,178	
8. บริษัท ไทธันท์ จำกัด ("TTN") (บริษัทร่วมค้า) บริษัทถือหุ้นในสัดส่วนร้อยละ 48.99 และมีกรรมการร่วมกันคือ 1. นางปริญญาภรณ์ ตั้งเผ่าศักดิ์ 2. นางสาวปรียาพรรณ ภูวกุล	บริษัทและบริษัทย่อยให้บริการ ก่อสร้างโครงข่าย แก่บริษัท  ขายสินค้าและบริการ	21,000	12,202,390	-	-	-	-	* บริษัทย่อย ให้บริการก่อสร้าง โครงข่ายแก่บริษัท ในราคาทุนบวกกำไร ส่วนเพิ่ม
	รายได้จากการให้บริการ	21,000	12,202,390	-	-	-	-	

บริษัทที่เกี่ยวข้อง/ ความสัมพันธ์กับบริษัท	ลักษณะรายการ	งบการเงินรวม			งบการเงินเฉพาะกิจการ			เหตุผลและความ จำเป็นของการทำ รายการ
		มูลค่ารายการระหว่างกันสำหรับปีสิ้นสุดวันที่ 31 ธันวาคม						
		2564	2563	2562	2564	2563	2562	
		บาท	บาท	บาท	บาท	บาท	บาท	
	รายได้อื่น ลูกหนี้การค้า <b>เงินกู้ยืม</b> ดอกเบี้ยรับ เงินให้กู้ยืม	22,470	-	-	-	-	100,000	
9. บริษัท สมาร์ท อินฟราเนท จำกัด ("SIC") ("บริษัทร่วมค้า") บริษัทถือหุ้นในสัดส่วนร้อยละ 48.99 และมีกรรมการร่วมกันคือ 1. นางปรีญาภรณ์ ตั้งเผาศักดิ์	บริษัท ขายโครงข่ายให้แก่ บริษัท และบริษัทย่อย ให้บริการโครงข่ายและการ บำรุงรักษาที่เกี่ยวข้อง <b>ขายสินค้าและบริการ</b>  รายได้จากการให้บริการ  ลูกหนี้การค้า รายได้ค้างรับ <b>ซื้อสินค้าและบริการ</b> ค่าจ้างบริการ	11,402,599	21,030,703	-	1,572,108	3,168,674	-	* บริษัท และบริษัท ย่อย ให้บริการทั่วไป และซ่อมบำรุง โครงข่าย
		4,802,329	4,021,041	-	3,456,208	4,021,041	-	
		11,699,614	17,862,026	-	-	-	-	
		17,042,106	1,985,046	-	14,263,280	-	-	

บริษัทที่เกี่ยวข้อง/ ความสัมพันธ์กับบริษัท	ลักษณะรายการ	งบการเงินรวม			งบการเงินเฉพาะกิจการ			เหตุผลและความ จำเป็นของการทำ รายการ
		มูลค่ารายการระหว่างกันสำหรับปีสิ้นสุดวันที่ 31 ธันวาคม						
		2564	2563	2562	2564	2563	2562	
		บาท	บาท	บาท	บาท	บาท	บาท	
	เจ้าหนี้การค้า ค่าใช้จ่ายค้างจ่าย อื่น ๆ ขายทรัพย์สิน	1,501,050 1,734,473 -	12,393,900 1,468,117 -	- - -	1,495,349 1,734,473 -	9,677,948 1,468,117 496,139,000	- - -	* บริษัท ขาย ทรัพย์สินโครงข่าย SRT ให้กับบริษัท
10. บริษัท สปอทเวอร์คส์ (ประเทศ ไทย) จำกัด ("SWT") ("บริษัทร่วม")  บริษัทถือหุ้นในสัดส่วนร้อยละ 45.19 และมีกรรมการร่วมกันคือ  1. นางปรีญาภรณ์ ตั้งเผ่าศักดิ์ 2. นางสาวปรียาพรรณ ภูวกุล	<b>ขายสินค้าและบริการ</b>  รายได้จากการขายสินค้า  รายได้จากการให้บริการ ลูกหนี้การค้า <b>ซื้อสินค้าและบริการ</b> ค่าจ้างบริการ ค่าบริการโครงข่าย	2,159,594  - 2,204,615  - -	- 2,250,000 2,204,615  - -	- - -  - -	2,159,594  - 2,204,615 2,204,615  - -	-  - -  375,000 12,705,000	* บริษัทขายสินค้า ให้กับบริษัทร่วมใน ราคาที่ใกล้เคียงกับ ลูกค้า ทั่วไป	

บริษัทที่เกี่ยวข้อง/ ความสัมพันธ์กับบริษัท	ลักษณะรายการ	งบการเงินรวม			งบการเงินเฉพาะกิจการ			เหตุผลและความ จำเป็นของการทำ รายการ
		มูลค่ารายการระหว่างกันสำหรับปีสิ้นสุดวันที่ 31 ธันวาคม						
		2564	2563	2562	2564	2563	2562	
		บาท	บาท	บาท	บาท	บาท	บาท	
	<b>เงินกู้ยืม</b>							
	ดอกเบี้ยรับ	285,370	267,431	-	285,370	267,431	192,590	* บริษัท ได้ให้บริษัท ร่วมกู้ยืมเงินเพื่อใช้ใน การดำเนินงาน
	ดอกเบี้ยค้างรับ	401,146	134,446	-	401,146	134,446	-	
	เงินให้กู้ยืม	5,180,000	5,080,000	-	5,180,000	5,080,000	5,080,000	
11. บริษัท เทเลคอม โซลูชั่นส์ โพร ไวเดอร์ จำกัด ("TSP") ("บริษัทร่วม") บริษัทถือหุ้นในสัดส่วนร้อยละ 19.79 และมีกรรมการร่วมกันคือ 1. นายปยุต ภูวกุลวงศ์ 2. นางปรีญาภรณ์ ตั้งเผ่าศักดิ์	<b>เงินกู้ยืม</b>							
	ดอกเบี้ยรับ	-	-	-	-	-	-	
	ดอกเบี้ยค้างรับ	-	-	10,989	-	-	10,989	
	เงินให้กู้ยืม	-	-	-	-	-	-	

## ความจำเป็นและความสมเหตุสมผลของรายการระหว่างกัน

ในช่วงปี 2564, 2563 และ 2562 กลุ่มบริษัทมีการทำรายการระหว่างกันกับบุคคลที่เกี่ยวข้องกัน โดยแบ่งการทำรายการออกเป็น 3 กลุ่ม ได้แก่

- รายการธุรกิจปกติ และรายการสนับสนุนธุรกิจปกติ เช่น บริษัทซื้อเคเบิลใยแก้วนำแสง/แผงโซลาร์เซลล์ จากบริษัทย่อย เพื่อให้บริการลูกค้า บริษัทจ้างบริษัทย่อยเพื่อดำเนินโครงการต่าง ๆ ของบริษัทและงานบำรุงรักษาที่เกี่ยวข้อง ซึ่งรายการดังกล่าวเป็นรายการที่เกิดขึ้นตามความจำเป็น และสมเหตุสมผล และไม่ทำให้บริษัทเสียประโยชน์แต่อย่างใด โดยมีการกำหนดราคา และเงื่อนไขการค้าที่สามารถเปรียบเทียบได้กับการทำรายการกับคู่ค้าทั่วไป
- รายการซื้อ-ขาย และให้บริการอื่น เช่น การให้เช่าอาคารร่วมกัน หรือการให้บริษัทย่อยเช่าพื้นที่สำนักงานและพื้นที่สำหรับเก็บสินค้า ซึ่งคณะกรรมการตรวจสอบได้มีการพิจารณารายการระหว่างกันดังกล่าวข้างต้นแล้ว มีความเห็นว่าเป็นรายการที่เกิดขึ้นตามความจำเป็น และสมเหตุสมผล และไม่ทำให้บริษัทเสียประโยชน์แต่อย่างใด
- รายการให้กู้ยืม และ กู้ยืมเงิน : บริษัทย่อย และบริษัทในเครือ ไม่สามารถกู้ยืมกันโดยตรงได้ การกู้ยืมเงินระหว่างบริษัทย่อย และบริษัทในเครือ จะทำผ่านบริษัท ALT เท่านั้น

## แนวโน้มการทำรายการระหว่างกัน

รายการระหว่างกันที่จะยังคงมีการทำรายการต่อไปในอนาคตได้แก่

- การซื้อขายสินค้าระหว่างบริษัทและบริษัทในกลุ่ม และการซื้อขายและให้บริการอื่น ซึ่งเกิดขึ้นจากความจำเป็นในการประกอบธุรกิจของกลุ่มบริษัท โดยรายการระหว่างกันดังกล่าวที่จะเกิดขึ้นในอนาคตนั้นบริษัทจะปฏิบัติตามนโยบายการทำรายการระหว่างกันตามที่ได้กล่าวไว้ข้างต้น
- การกู้ยืมระหว่างบริษัทและบริษัทในกลุ่ม ซึ่งเป็นการกู้ยืมเงินระหว่างกันเพื่อใช้เป็นเงินทุนหมุนเวียน ในการประกอบธุรกิจปกติของแต่ละบริษัท โดยมีการทำสัญญาอย่างเป็นลายลักษณ์อักษรและมีการคิดดอกเบี้ยระหว่างกันโดยอ้างอิงจากต้นทุนอัตราดอกเบี้ยของบริษัทที่ให้กู้ยืม จึงเป็นรายการที่เกิดขึ้นตามความจำเป็น มีความสมเหตุสมผล และสามารถอ้างอิงได้กับอัตราดอกเบี้ยจากสถาบันการเงิน



บริษัท เอแอลที เทเลคอม จำกัด (มหาชน)

งบการเงินรวมและงบการเงินเฉพาะกิจการ

วันที่ 31 ธันวาคม พ.ศ. 2564

## รายงานของผู้สอบบัญชีรับอนุญาต

เสนอ ผู้ถือหุ้นและคณะกรรมการของบริษัท เอแอลที เทเลคอม จำกัด (มหาชน)

### ความเห็น

ข้าพเจ้าเห็นว่า งบการเงินรวมและงบการเงินเฉพาะกิจการแสดงฐานะการเงินรวมของบริษัท เอแอลที เทเลคอม จำกัด (มหาชน) (บริษัท) และบริษัทย่อย (กลุ่มกิจการ) และฐานะการเงินเฉพาะกิจการของบริษัท ณ วันที่ 31 ธันวาคม พ.ศ. 2564 และผลการดำเนินงานรวมและผลการดำเนินงานเฉพาะกิจการ รวมถึงกระแสเงินสดรวมและกระแสเงินสดเฉพาะกิจการสำหรับปีสิ้นสุดวันเดียวกัน โดยถูกต้องตามที่ควรในสาระสำคัญตามมาตรฐานการรายงานทางการเงิน

### งบการเงินที่ตรวจสอบ

งบการเงินรวมและงบการเงินเฉพาะกิจการประกอบด้วย

- งบแสดงฐานะการเงินรวมและงบแสดงฐานะการเงินเฉพาะกิจการ ณ วันที่ 31 ธันวาคม พ.ศ. 2564
- งบกำไรขาดทุนเบ็ดเสร็จรวมและงบกำไรขาดทุนเบ็ดเสร็จเฉพาะกิจการสำหรับปีสิ้นสุดวันเดียวกัน
- งบแสดงการเปลี่ยนแปลงส่วนของผู้ถือหุ้นรวมและงบแสดงการเปลี่ยนแปลงส่วนของผู้ถือหุ้นเฉพาะกิจการสำหรับปีสิ้นสุดวันเดียวกัน
- งบกระแสเงินสดรวมและงบกระแสเงินสดเฉพาะกิจการสำหรับปีสิ้นสุดวันเดียวกัน และ
- หมายเหตุประกอบงบการเงินรวมและงบการเงินเฉพาะกิจการซึ่งประกอบด้วยนโยบายการบัญชีที่สำคัญและหมายเหตุเรื่องอื่น ๆ

### เกณฑ์ในการแสดงความเห็น

ข้าพเจ้าได้ปฏิบัติตามตรวจสอบตามมาตรฐานการสอบบัญชี ความรับผิดชอบของข้าพเจ้าได้กล่าวไว้ในส่วนของความรับผิดชอบของผู้สอบบัญชีต่อการตรวจสอบงบการเงินรวมและงบการเงินเฉพาะกิจการในรายงานของข้าพเจ้า ข้าพเจ้ามีความเป็นอิสระจากกลุ่มกิจการและบริษัทตามข้อกำหนดจรรยาบรรณของผู้ประกอบวิชาชีพบัญชีที่กำหนดโดยสภาวิชาชีพบัญชีในส่วนที่เกี่ยวข้องกับการตรวจสอบงบการเงินรวมและงบการเงินเฉพาะกิจการ และข้าพเจ้าได้ปฏิบัติตามความรับผิดชอบด้านจรรยาบรรณอื่น ๆ ซึ่งเป็นไปตามข้อกำหนดเหล่านี้ ข้าพเจ้าเชื่อว่าหลักฐานการสอบบัญชีที่ข้าพเจ้าได้รับเพียงพอและเหมาะสมเพื่อใช้เป็นเกณฑ์ในการแสดงความเห็นของข้าพเจ้า

### เรื่องสำคัญในการตรวจสอบ

เรื่องสำคัญในการตรวจสอบคือเรื่องต่างๆ ที่มีนัยสำคัญที่สุดตามดุลยพินิจของผู้ประกอบวิชาชีพของข้าพเจ้าในการตรวจสอบงบการเงินรวมและงบการเงินเฉพาะกิจการสำหรับงวดปัจจุบัน ข้าพเจ้าได้ระบุเรื่อง การรับรู้รายได้สำหรับสัญญาก่อสร้าง เป็นเรื่องสำคัญในการตรวจสอบ และได้นำเรื่องนี้มาพิจารณาในบริบทของการตรวจสอบงบการเงินรวมและงบการเงินเฉพาะกิจการโดยรวมและในการแสดงความเห็นของข้าพเจ้า ทั้งนี้ ข้าพเจ้าไม่ได้แสดงความเห็นแยกต่างหากสำหรับเรื่องนี้



### การรับรู้รายได้สำหรับสัญญาก่อสร้าง

อ้างอิงหมายเหตุประกอบงบการเงินข้อ 5.19 เรื่องการรับรู้รายได้ และหมายเหตุประกอบงบการเงินข้อ 8 เรื่องการประมาณการบัญชีที่สำคัญและการใช้ดุลยพินิจ

กลุ่มกิจการรับรู้รายได้จากสัญญาก่อสร้างตลอดช่วงระยะเวลาหนึ่งตามระดับความคืบหน้าของงานที่ทำเสร็จตามสัญญา โดยจะพิจารณาเกณฑ์การวัดอัตราส่วนงานที่สำเร็จตามเงื่อนไขและลักษณะงานที่ระบุในสัญญาที่ทำกับลูกค้าแต่ละฉบับ

ข้าพเจ้าให้ความสำคัญในการตรวจสอบในเรื่องการรับรู้รายได้เนื่องจาก

1. การรับรู้รายได้มีการใช้ดุลยพินิจของผู้บริหารเกี่ยวกับการประมาณการที่ต้องปฏิบัติในสัญญา การเลือกใช้วิธีการวัดอัตราส่วนงานที่สำเร็จของแต่ละภาระที่ต้องปฏิบัติระหว่างวิธีปัจจัยนำเข้า และวิธีผลผลิต การประมาณการต้นทุนก่อสร้างทั้งหมดที่คาดว่าจะเกิดขึ้นจนกระทั่งโครงการแล้วเสร็จ รวมถึงการประมาณการผลขาดทุนที่คาดว่าจะเกิดขึ้นในอนาคต ซึ่งมีผลต่อการคำนวณอัตราส่วนของการรับรู้รายได้สำหรับโครงการที่บันทึกรายได้ตามวิธีปัจจัยนำเข้า
2. รายได้จากสัญญาก่อสร้าง สำหรับปีสิ้นสุดวันที่ 31 ธันวาคม พ.ศ. 2564 เป็นจำนวนเงิน 675.78 ล้านบาท ซึ่งเป็นร้อยละ 63 ของรายได้รวมในงบการเงินรวม

ข้าพเจ้าทำความเข้าใจในขั้นตอนและวิธีทางบัญชี รวมถึงระบบควบคุมภายในที่เกี่ยวข้องกับการบันทึกรายได้ตามสัญญา และการจัดทำประมาณต้นทุนก่อสร้างทั้งหมดของแต่ละโครงการ รวมไปถึงรายการที่เกี่ยวข้องกับดุลยพินิจของผู้บริหารและการประมาณการที่เกี่ยวข้อง นอกจากนี้ ข้าพเจ้าได้ทดสอบการควบคุมภายในที่สำคัญของวงจรรายได้และลูกหนี้ และวงจรรายจ่ายและเจ้าหนี้

ข้าพเจ้าอ่านและทำความเข้าใจเนื้อหาของสัญญาที่ทำการสุ่มตรวจสอบ เพื่อประเมินความเหมาะสมของภาระบัญชีที่ต้องปฏิบัติในสัญญา ขั้นตอนในการกำหนดราคาของรายการ การบันทึกราคาของรายการให้กับภาระที่ต้องปฏิบัติที่รวมอยู่ในสัญญา และการเลือกใช้วิธีการวัดอัตราส่วนงานที่สำเร็จของแต่ละภาระที่ต้องปฏิบัติ

ข้าพเจ้าสุ่มตรวจการรับรู้รายได้จากงานโครงการสัญญาก่อสร้างตามวิธีปัจจัยนำเข้าและวิธีผลผลิตตามลำดับ โดยวิธีดังต่อไปนี้

#### 1) วิธีปัจจัยนำเข้า

- ตรวจสอบต้นทุนจริงที่เกิดขึ้นในระหว่างปีกับใบแจ้งหนี้หรือใบเสร็จรับเงิน รวมถึงประมาณการต้นทุนที่เกิดขึ้นแต่ยังไม่ได้รับการเรียกเก็บเงินจากผู้ขายหรือผู้รับเหมา เช่น การตรวจตัดยอดซื้อในช่วงสิ้นปีเพื่อประเมินว่าการซื้อสินค้าและบริการที่ได้รับได้ถูกบันทึกบัญชีอย่างถูกต้องและครบถ้วน
- เปรียบเทียบประมาณการต้นทุนก่อสร้างทั้งหมดที่คาดว่าจะเกิดขึ้นจนกระทั่งโครงการแล้วเสร็จกับประมาณการต้นทุนการก่อสร้างของโครงการที่ได้รับการอนุมัติจากคณะกรรมการบริษัท
- ทดสอบการคำนวณอัตราส่วนของการรับรู้รายได้และจำนวนรายได้ที่รับรู้

2) วิธีผลผลิต

- ตรวจสอบเอกสารประกอบการคำนวณอัตราส่วนงานที่ปฏิบัติแล้วเสร็จและโอนให้กับลูกค้า ได้แก่ เอกสารการรับงานจากลูกค้า
- ทดสอบการคำนวณอัตราส่วนของการรับรู้รายได้และจำนวนรายได้ที่รับรู้

ข้าพเจ้าตรวจสอบความเพียงพอในการตั้งประมาณการผลขาดทุนของงานโครงการ โดยเปรียบเทียบราคาตามสัญญาของงานโครงการกับประมาณการต้นทุนโครงการทั้งหมดที่คาดว่าจะเกิดขึ้นจนกระทั่งโครงการแล้วเสร็จ และสอบถามผู้บริหารเกี่ยวกับความเสี่ยงที่ผลขาดทุนที่คาดว่าจะเกิดขึ้น รวมถึงอ่านสัญญาและเอกสารที่เกี่ยวข้อง

ข้าพเจ้าพบว่า หลักเกณฑ์และวิธีการรับรู้รายได้จากงานโครงการสัญญาก่อสร้างมีความสมเหตุสมผลและเหมาะสมตามเอกสารหลักฐานสนับสนุน

**ข้อมูลอื่น**

กรรมการเป็นผู้รับผิดชอบต่อข้อมูลอื่น ข้อมูลอื่นประกอบด้วย ข้อมูลซึ่งรวมอยู่ในรายงานประจำปี แต่ไม่รวมถึงงบการเงินรวมและงบการเงินเฉพาะกิจการ และรายงานของผู้สอบบัญชีที่อยู่ในรายงานนั้น ข้าพเจ้าคาดว่าข้าพเจ้าจะได้รับรายงานประจำปีภายหลังวันที่ในรายงานของผู้สอบบัญชีนี้

ความเห็นของข้าพเจ้าต่องบการเงินรวมและงบการเงินเฉพาะกิจการไม่ครอบคลุมถึงข้อมูลอื่น และข้าพเจ้าไม่ได้ให้ความเชื่อมั่นต่อข้อมูลอื่น

ความรับผิดชอบของข้าพเจ้าที่เกี่ยวข้องกับการตรวจสอบงบการเงินรวมและงบการเงินเฉพาะกิจการคือ การอ่านและพิจารณาว่าข้อมูลอื่นมีความขัดแย้งที่มีสาระสำคัญกับงบการเงินรวมและงบการเงินเฉพาะกิจการ หรือกับความรู้ที่ได้รับจากการตรวจสอบของข้าพเจ้า หรือปรากฏว่าข้อมูลอื่นมีการแสดงข้อมูลที่ขัดต่อข้อเท็จจริงอันเป็นสาระสำคัญหรือไม่

เมื่อข้าพเจ้าได้อ่านรายงานประจำปี หากข้าพเจ้าสรุปได้ว่ามีการแสดงข้อมูลที่ขัดต่อข้อเท็จจริงอันเป็นสาระสำคัญ ข้าพเจ้าต้องสื่อสารเรื่องดังกล่าวกับคณะกรรมการตรวจสอบ

### ความรับผิดชอบของกรรมการต้องบการเงินรวมและงบการเงินเฉพาะกิจการ

กรรมการมีหน้าที่รับผิดชอบในการจัดทำและนำเสนองบการเงินรวมและงบการเงินเฉพาะกิจการเหล่านี้ โดยถูกต้องตามที่ควร ตามมาตรฐานการรายงานทางการเงิน และรับผิดชอบเกี่ยวกับการควบคุมภายในที่กรรมการพิจารณาว่าจำเป็น เพื่อให้สามารถ จัดทำงบการเงินรวมและงบการเงินเฉพาะกิจการที่ปราศจากการแสดงข้อมูลที่ขัดต่อข้อเท็จจริงอันเป็นสาระสำคัญไม่ว่าจะเกิดจากการทุจริตหรือข้อผิดพลาด

ในการจัดทำงบการเงินรวมและงบการเงินเฉพาะกิจการ กรรมการรับผิดชอบในการประเมินความสามารถของกลุ่มกิจการและ บริษัทในการดำเนินงานต่อเนื่อง เปิดเผยเรื่องที่เกี่ยวข้องกับการดำเนินงานต่อเนื่อง (ตามความเหมาะสม) และการใช้เกณฑ์การบัญชี สำหรับการดำเนินงานต่อเนื่อง เว้นแต่กรรมการมีความตั้งใจที่จะเลิกกลุ่มกิจการและบริษัท หรือหยุดดำเนินงาน หรือไม่สามารถ ดำเนินงานต่อเนื่องต่อไปได้

คณะกรรมการตรวจสอบมีหน้าที่ช่วยกรรมการในการกำกับดูแลกระบวนการในการจัดทำรายงานทางการเงินของกลุ่มกิจการและบริษัท

### ความรับผิดชอบของผู้สอบบัญชีต่อการตรวจสอบงบการเงินรวมและงบการเงินเฉพาะกิจการ

การตรวจสอบของข้าพเจ้ามีวัตถุประสงค์เพื่อให้ได้ความเชื่อมั่นอย่างสมเหตุสมผลว่างบการเงินรวมและงบการเงินเฉพาะกิจการโดยรวม ปราศจากการแสดงข้อมูลที่ขัดต่อข้อเท็จจริงอันเป็นสาระสำคัญหรือไม่ ไม่ว่าจะเกิดจากการทุจริตหรือข้อผิดพลาด และเสนอรายงาน ของผู้สอบบัญชีซึ่งรวมความเห็นของข้าพเจ้าอยู่ด้วย ความเชื่อมั่นอย่างสมเหตุสมผลคือความเชื่อมั่นในระดับสูง แต่ไม่ได้เป็น การรับประกันว่าการปฏิบัติงานตรวจสอบตามมาตรฐานการสอบบัญชีจะสามารถตรวจพบข้อมูลที่ขัดต่อข้อเท็จจริงอันเป็นสาระสำคัญ ที่มีอยู่ได้เสมอไป ข้อมูลที่ขัดต่อข้อเท็จจริงอาจเกิดจากการทุจริตหรือข้อผิดพลาด และถือว่ามีสาระสำคัญเมื่อคาดการณ์อย่าง สมเหตุสมผลได้ว่ารายการที่ขัดต่อข้อเท็จจริงแต่ละรายการ หรือทุกรายการรวมกันจะมีผลต่อการตัดสินใจทางเศรษฐกิจของผู้ใช้ งบการเงินรวมและงบการเงินเฉพาะกิจการเหล่านี้

ในการตรวจสอบของข้าพเจ้าตามมาตรฐานการสอบบัญชี ข้าพเจ้าได้ใช้ดุลยพินิจเยี่ยงผู้ประกอบวิชาชีพและการสังเกต และสงสัย เยี่ยงผู้ประกอบวิชาชีพตลอดการตรวจสอบ การปฏิบัติงานของข้าพเจ้ารวมถึง

- ระบุและประเมินความเสี่ยงจากการแสดงข้อมูลที่ขัดต่อข้อเท็จจริงอันเป็นสาระสำคัญในงบการเงินรวมและงบการเงินเฉพาะ กิจการ ไม่ว่าจะเกิดจากการทุจริตหรือข้อผิดพลาด ออกแบบและปฏิบัติงานตามวิธีการตรวจสอบเพื่อตอบสนองต่อความ เสี่ยงเหล่านั้น และได้หลักฐานการสอบบัญชีที่เพียงพอและเหมาะสมเพื่อเป็นเกณฑ์ในการแสดงความเห็นของข้าพเจ้า ความเสี่ยงที่ไม่พบข้อมูลที่ขัดต่อข้อเท็จจริงอันเป็นสาระสำคัญซึ่งเป็นผลมาจากการทุจริตจะสูงกว่าความเสี่ยงที่เกิดจาก ข้อผิดพลาด เนื่องจากการทุจริตอาจเกี่ยวกับการสมรู้ร่วมคิด การปลอมแปลงเอกสารหลักฐาน การตั้งใจละเว้นการแสดงผล การแสดงข้อมูลที่ตรงตามข้อเท็จจริงหรือการแทรกแซงการควบคุมภายใน
- ทำความเข้าใจในระบบการควบคุมภายในที่เกี่ยวข้องกับการตรวจสอบ เพื่อออกแบบวิธีการตรวจสอบที่เหมาะสมกับสถานการณ์ แต่ไม่ใช่เพื่อวัตถุประสงค์ในการแสดงความเห็นต่อความมีประสิทธิภาพของการควบคุมภายในของกลุ่มกิจการและบริษัท
- ประเมินความเหมาะสมของนโยบายการบัญชีที่กรรมการใช้และความสมเหตุสมผลของประมาณการทางบัญชี และการเปิดเผย ข้อมูลที่เกี่ยวข้องซึ่งจัดทำขึ้นโดยกรรมการ

- สรุปเกี่ยวกับความเหมาะสมของการใช้เกณฑ์การบัญชีสำหรับการดำเนินงานต่อเนื่องของกรรมการจากหลักฐานการสอบบัญชีที่ได้รับ และประเมินว่ามีความไม่แน่นอนที่มีสาระสำคัญที่เกี่ยวกับเหตุการณ์หรือสถานการณ์ที่อาจเป็นเหตุให้เกิดข้อสงสัยอย่างมีนัยสำคัญต่อความสามารถของกลุ่มกิจการและบริษัทในการดำเนินงานต่อเนื่องหรือไม่ ถ้าข้าพเจ้าได้ข้อสรุปว่ามีความไม่แน่นอนที่มีสาระสำคัญ ข้าพเจ้าต้องกล่าวไว้ในรายงานของผู้สอบบัญชีของข้าพเจ้าโดยให้ข้อสังเกตถึงการเปิดเผยข้อมูลในงบการเงินรวมและงบการเงินเฉพาะกิจการที่เกี่ยวข้อง หรือถ้าการเปิดเผยดังกล่าวไม่เพียงพอ ความเห็นของข้าพเจ้าจะเปลี่ยนแปลงไป ข้อสรุปของข้าพเจ้าขึ้นอยู่กับหลักฐานการสอบบัญชีที่ได้รับจนถึงวันที่ในรายงานของผู้สอบบัญชีของข้าพเจ้า อย่างไรก็ตาม เหตุการณ์หรือสถานการณ์ในอนาคตอาจเป็นเหตุให้กลุ่มกิจการและบริษัทต้องหยุดการดำเนินงานต่อเนื่อง
- ประเมินการนำเสนอ โครงสร้างและเนื้อหาของงบการเงินรวมและงบการเงินเฉพาะกิจการโดยรวม รวมถึงการเปิดเผยข้อมูลว่างบการเงินรวมและงบการเงินเฉพาะกิจการแสดงรายการ และเหตุการณ์ในรูปแบบที่ทำให้มีการนำเสนอข้อมูล โดยถูกต้องตามที่ควรหรือไม่
- ได้รับหลักฐานการสอบบัญชีที่เหมาะสมอย่างเพียงพอเกี่ยวกับข้อมูลทางการเงินของกิจการภายในกลุ่มหรือกิจกรรมทางธุรกิจภายในกลุ่มกิจการเพื่อแสดงความเห็นต่องบการเงินรวม ข้าพเจ้ารับผิดชอบต่อการกำหนดแนวทาง การควบคุมดูแล และการปฏิบัติงานตรวจสอบกลุ่มกิจการ ข้าพเจ้าเป็นผู้รับผิดชอบแต่เพียงผู้เดียวต่อความเห็นของข้าพเจ้า

ข้าพเจ้าได้สื่อสารกับคณะกรรมการตรวจสอบในเรื่องต่างๆ ที่สำคัญซึ่งรวมถึงขอบเขตและช่วงเวลาของการตรวจสอบตามที่ได้วางแผนไว้ ประเด็นที่มีนัยสำคัญที่พบจากการตรวจสอบ และข้อบกพร่องที่มีนัยสำคัญในระบบการควบคุมภายในหากข้าพเจ้าได้พบในระหว่างการตรวจสอบของข้าพเจ้า

ข้าพเจ้าได้ให้คำรับรองแก่คณะกรรมการตรวจสอบว่า ข้าพเจ้าได้ปฏิบัติตามข้อกำหนดจรรยาบรรณที่เกี่ยวข้องกับความเป็นอิสระ และได้สื่อสารกับคณะกรรมการตรวจสอบเกี่ยวกับความสัมพันธ์ทั้งหมด ตลอดจนเรื่องอื่นซึ่งข้าพเจ้าเชื่อว่ามีเหตุผลที่บุคคลภายนอกอาจพิจารณาว่ากระทบต่อความเป็นอิสระของข้าพเจ้าและมาตรการที่ข้าพเจ้าใช้เพื่อป้องกันไม่ให้ข้าพเจ้าขาดความเป็นอิสระ

จากเรื่อง que สื่อสารกับคณะกรรมการตรวจสอบ ข้าพเจ้าได้พิจารณาเรื่องต่างๆ ที่มีนัยสำคัญที่สุดในการตรวจสอบงบการเงินรวมและงบการเงินเฉพาะกิจการในงวดปัจจุบันและกำหนดเป็นเรื่องสำคัญในการตรวจสอบ ข้าพเจ้าได้อธิบายเรื่องเหล่านี้ในรายงานของผู้สอบบัญชี เว้นแต่กฎหมายหรือข้อบังคับไม่ให้เปิดเผยต่อสาธารณะเกี่ยวกับเรื่องดังกล่าว หรือในสถานการณ์ที่ยากที่จะเกิดขึ้น ข้าพเจ้าพิจารณาว่าไม่ควรสื่อสารเรื่องดังกล่าวในรายงานของข้าพเจ้าเพราะการกระทำดังกล่าวสามารถคาดการณ์ได้อย่างสมเหตุสมผลว่าจะมีผลกระทบในทางลบมากกว่าผลประโยชน์ต่อส่วนได้เสียสาธารณะจากการสื่อสารดังกล่าว

บริษัท ไพรซ์วอเตอร์เฮาส์คูเปอร์ส เอ็มบีเอส จำกัด



นันทิกา ลิ้มวิริยะเลิศ

ผู้สอบบัญชีรับอนุญาตเลขที่ 7358

กรุงเทพมหานคร

23 กุมภาพันธ์ พ.ศ. 2565

## บริษัท เอแอลที เทเลคอม จำกัด (มหาชน)

## งบแสดงฐานะการเงิน

ณ วันที่ 31 ธันวาคม พ.ศ. 2564

หมายเหตุ	งบการเงินรวม		งบการเงินเฉพาะกิจการ		
	31 ธันวาคม	31 ธันวาคม	31 ธันวาคม	31 ธันวาคม	
	พ.ศ. 2564	พ.ศ. 2563	พ.ศ. 2564	พ.ศ. 2563	
	บาท	บาท	บาท	บาท	
<b>สินทรัพย์</b>					
<b>สินทรัพย์หมุนเวียน</b>					
เงินสดและรายการเทียบเท่าเงินสด	10	253,417,561	497,436,779	29,586,766	325,626,470
ลูกหนี้การค้าและลูกหนี้อื่น	11	343,624,086	514,573,805	63,507,348	208,347,787
ลูกหนี้การค้าระยะยาวส่วนที่ถึงกำหนดชำระภายในหนึ่งปี		1,498,660	1,346,323	1,498,660	1,346,323
สินทรัพย์ที่เกิดจากสัญญา	11	103,777,497	169,462,902	23,281,284	89,716,911
เงินให้กู้ยืมระยะสั้นแก่กิจการที่เกี่ยวข้องกัน	34	31,220,000	7,600,000	58,220,000	7,600,000
สินทรัพย์ทางการเงินที่วัดมูลค่าด้วยวิธีราคาทุนตัดจำหน่าย		-	1,099,730	-	1,099,730
สินค้าคงเหลือ	12	126,854,986	156,409,386	37,682,191	101,062,391
สินทรัพย์หมุนเวียนอื่น	14	62,610,787	57,109,428	12,624,914	1,496,130
<b>รวมสินทรัพย์หมุนเวียน</b>		<b>923,003,577</b>	<b>1,405,038,353</b>	<b>226,401,163</b>	<b>736,295,742</b>
<b>สินทรัพย์ไม่หมุนเวียน</b>					
เงินฝากธนาคารที่ติดภาระค้ำประกัน	15	107,069,199	108,361,907	34,132,599	27,925,307
ลูกหนี้การค้าระยะยาว		2,123,105	3,253,617	2,123,105	3,253,617
เงินลงทุนในบริษัทย่อย	18	-	-	996,866,044	925,866,469
เงินลงทุนในบริษัทร่วม	17	21,436,476	26,459,946	24,427,151	39,935,345
เงินลงทุนในการร่วมค้า	17	222,918,775	235,991,513	306,224,815	306,224,815
เงินให้กู้ยืมระยะยาวแก่กิจการที่เกี่ยวข้องกัน	34	190,874,847	189,153,476	190,874,847	189,153,476
อสังหาริมทรัพย์เพื่อการลงทุน		44,057,579	-	-	-
ที่ดิน อาคารและอุปกรณ์	19	89,510,823	99,548,048	62,703,818	57,363,535
สินทรัพย์สิทธิการใช้	16	166,702,557	230,046,657	85,362,897	92,318,629
โครงข่ายเคเบิลใยแก้วนำแสง	20	769,908,441	766,048,397	188,749,544	217,680,466
สินทรัพย์ไม่มีตัวตน	21	6,738,066	8,460,395	1,441,110	2,111,872
สินทรัพย์ภาษีเงินได้รอการตัดบัญชี	22	56,668,346	60,013,251	371,875	-
สินทรัพย์ไม่หมุนเวียนอื่น		79,198,161	69,221,176	32,481,574	31,884,167
<b>รวมสินทรัพย์ไม่หมุนเวียน</b>		<b>1,757,206,375</b>	<b>1,796,558,383</b>	<b>1,925,759,379</b>	<b>1,893,717,698</b>
<b>รวมสินทรัพย์</b>		<b>2,680,209,952</b>	<b>3,201,596,736</b>	<b>2,152,160,542</b>	<b>2,630,013,440</b>

หมายเหตุประกอบงบการเงินรวมและงบการเงินเฉพาะกิจการเป็นส่วนหนึ่งของงบการเงินนี้

## บริษัท เอแอลที เทเลคอม จำกัด (มหาชน)

## งบแสดงฐานะการเงิน (ต่อ)

ณ วันที่ 31 ธันวาคม พ.ศ. 2564

หมายเหตุ	งบการเงินรวม		งบการเงินเฉพาะกิจการ		
	31 ธันวาคม	31 ธันวาคม	31 ธันวาคม	31 ธันวาคม	
	พ.ศ. 2564	พ.ศ. 2563	พ.ศ. 2564	พ.ศ. 2563	
	บาท	บาท	บาท	บาท	
<b>หนี้สินและส่วนของผู้ถือหุ้น</b>					
<b>หนี้สินหมุนเวียน</b>					
เงินเบิกเกินบัญชีธนาคารและเงินกู้ยืมระยะสั้น					
จากสถาบันการเงิน	23	182,403,903	465,979,586	50,008,857	325,005,353
เจ้าหนี้การค้าและเจ้าหนี้อื่น	24	372,996,185	367,045,767	123,327,259	183,474,804
เจ้าหนี้การค้าระยะยาวส่วนที่ถึงกำหนดชำระ					
ภายในหนึ่งปี		2,962,938	3,409,833	-	-
หนี้สินภายใต้สัญญาเช่าส่วนที่ถึงกำหนดชำระ					
ภายในหนึ่งปี	23	58,199,203	56,734,274	692,971	660,069
เงินกู้ยืมระยะยาวจากธนาคาร					
ส่วนที่ถึงกำหนดชำระภายในหนึ่งปี	23	15,053,000	21,893,715	15,053,000	21,893,715
ภาษีเงินได้ค้างจ่าย		-	5,818,487	-	53,864
หนี้สินหมุนเวียนอื่น	25	24,319,444	40,154,570	4,006,812	12,941,117
<b>รวมหนี้สินหมุนเวียน</b>		<b>655,934,673</b>	<b>961,036,232</b>	<b>193,088,899</b>	<b>544,028,922</b>
<b>หนี้สินไม่หมุนเวียน</b>					
เงินกู้ยืมระยะยาวจากธนาคาร	23	-	15,053,000	-	15,053,000
เงินรับล่วงหน้าจากลูกค้า		229,350,819	240,232,255	-	-
เจ้าหนี้การค้าระยะยาว		2,358,915	4,729,746	-	-
หนี้สินภายใต้สัญญาเช่า	23	25,548,268	81,505,594	5,920,662	6,613,633
ภาระผูกพันผลประโยชน์พนักงาน	26	46,285,116	39,078,606	13,616,408	12,600,077
ประมาณการค่าเรือถอน		8,982,127	8,579,983	5,298,989	5,097,162
หนี้สินภาษีเงินได้รอการตัดบัญชี	22	-	4,386,537	-	4,386,537
หนี้สินไม่หมุนเวียนอื่น		16,258,584	15,971,574	-	-
<b>รวมหนี้สินไม่หมุนเวียน</b>		<b>328,783,829</b>	<b>409,537,295</b>	<b>24,836,059</b>	<b>43,750,409</b>
<b>รวมหนี้สิน</b>		<b>984,718,502</b>	<b>1,370,573,527</b>	<b>217,924,958</b>	<b>587,779,331</b>

หมายเหตุประกอบงบการเงินรวมและงบการเงินเฉพาะกิจการเป็นส่วนหนึ่งของงบการเงินนี้

## บริษัท เอแอลที เทเลคอม จำกัด (มหาชน)

## งบแสดงฐานะการเงิน (ต่อ)

ณ วันที่ 31 ธันวาคม พ.ศ. 2564

หมายเหตุ	งบการเงินรวม		งบการเงินเฉพาะกิจการ	
	31 ธันวาคม	31 ธันวาคม	31 ธันวาคม	31 ธันวาคม
	พ.ศ. 2564	พ.ศ. 2563	พ.ศ. 2564	พ.ศ. 2563
	บาท	บาท	บาท	บาท
หนี้สินและส่วนของผู้ถือหุ้น (ต่อ)				
ส่วนของผู้ถือหุ้น				
ทุนเรือนหุ้น	27			
ทุนจดทะเบียน				
หุ้นสามัญจำนวน 1,132,227,419 หุ้น				
มูลค่าที่ตราไว้หุ้นละ 0.50 บาท				
(31 ธันวาคม พ.ศ. 2563 :				
หุ้นสามัญจำนวน 1,250,000,000 หุ้น				
มูลค่าที่ชำระแล้วหุ้นละ 0.50 บาท)	566,113,710	625,000,000	566,113,710	625,000,000
ทุนที่ออกและชำระแล้ว				
หุ้นสามัญจำนวน 1,132,227,419 หุ้น				
มูลค่าที่ชำระแล้วหุ้นละ 0.50 บาท	566,113,710	566,113,710	566,113,710	566,113,710
ส่วนเกินมูลค่าหุ้นสามัญ	27	1,341,061,548	1,341,061,548	1,341,061,548
ส่วนต่ำกว่าทุนจากการรวมธุรกิจภายใต้				
การควบคุมนเดียวกัน		(11,884,999)	(11,884,999)	-
ส่วนเกินทุนจากการขายโดยใช้หุ้นเป็นเกณฑ์		1,836,570	1,836,570	-
การเปลี่ยนแปลงสัดส่วนในบริษัทย่อย		43,114,592	42,694,664	-
กำไรสะสม (ขาดทุนสะสม)				
จัดสรรแล้ว - สำรองตามกฎหมาย	28	62,500,000	62,500,000	62,500,000
ยังไม่ได้จัดสรร		(308,030,347)	(172,513,569)	(35,439,674)
องค์ประกอบอื่นของผู้ถือหุ้น		537,825	524,779	-
รวมส่วนของผู้ถือหุ้น		1,695,248,899	1,830,332,703	1,934,235,584
ส่วนได้เสียที่ไม่มีอำนาจควบคุม		242,551	690,506	-
รวมส่วนของผู้ถือหุ้น		1,695,491,450	1,831,023,209	1,934,235,584
รวมหนี้สินและส่วนของผู้ถือหุ้น		2,680,209,952	3,201,596,736	2,152,160,542

หมายเหตุประกอบงบการเงินรวมและงบการเงินเฉพาะกิจการเป็นส่วนหนึ่งของงบการเงินนี้

## บริษัท แอลที เทเลคอม จำกัด (มหาชน)

## งบกำไรขาดทุนเบ็ดเสร็จ

สำหรับปีสิ้นสุดวันที่ 31 ธันวาคม พ.ศ. 2564

หมายเหตุ	งบการเงินรวม		งบการเงินเฉพาะกิจการ	
	พ.ศ. 2564	พ.ศ. 2563	พ.ศ. 2564	พ.ศ. 2563
	บาท	บาท	บาท	บาท
<b>รายได้</b>				
รายได้จากการขาย	63,191,902	171,867,416	5,029,650	124,848,930
รายได้จากการให้บริการ	675,783,174	1,151,261,090	284,359,104	592,540,490
รายได้จากการให้บริการโครงข่ายเคเบิลใยแก้วนำแสง	333,670,893	234,415,773	42,126,864	53,900,795
<b>รวมรายได้</b>	<b>1,072,645,969</b>	<b>1,557,544,279</b>	<b>331,515,618</b>	<b>771,290,215</b>
<b>ต้นทุน</b>				
ต้นทุนขาย	(49,726,124)	(140,256,350)	(4,618,752)	(106,969,350)
ต้นทุนจากการให้บริการ	(617,445,982)	(1,042,069,541)	(329,777,556)	(706,799,130)
ต้นทุนการให้บริการโครงข่ายเคเบิลใยแก้วนำแสง	(323,676,378)	(276,946,657)	(62,103,486)	(95,466,389)
<b>รวมต้นทุน</b>	<b>(990,848,484)</b>	<b>(1,459,272,548)</b>	<b>(396,499,794)</b>	<b>(909,234,869)</b>
<b>กำไร(ขาดทุน)ขั้นต้น</b>	<b>81,797,485</b>	<b>98,271,731</b>	<b>(64,984,176)</b>	<b>(137,944,654)</b>
รายได้อื่น	29	27,414,369	535,407,591	39,822,483
ค่าใช้จ่ายในการขาย		(67,028,263)	(83,738,232)	(20,753,207)
ค่าใช้จ่ายในการบริหาร		(153,063,888)	(158,710,660)	(60,414,549)
กำไร(ขาดทุน)จากอัตราแลกเปลี่ยน		13,464,865	3,310,382	1,986,140
ส่วนแบ่งขาดทุนจากเงินลงทุนในบริษัทร่วม	17	(5,036,516)	(12,983,589)	-
ส่วนแบ่ง(ขาดทุน)กำไรจากเงินลงทุนในการร่วมค้า	17	(13,026,491)	13,974,742	-
ต้นทุนทางการเงิน	30	(15,975,153)	(31,655,574)	(7,933,578)
<b>(ขาดทุน)กำไรก่อนภาษีเงินได้</b>		<b>(131,453,592)</b>	<b>363,876,391</b>	<b>(112,276,887)</b>
ภาษีเงินได้	32	(1,841,321)	(94,190,619)	4,662,402
<b>(ขาดทุน)กำไรสำหรับปี</b>		<b>(133,294,913)</b>	<b>269,685,772</b>	<b>(107,614,485)</b>
<b>กำไร(ขาดทุน)เบ็ดเสร็จอื่น</b>				
รายการที่จะไม่จัดประเภทรายการใหม่เข้าไปในกำไรหรือขาดทุนในภายหลัง				
กำไรหรือขาดทุนในภายหลัง				
ส่วนแบ่ง(ขาดทุน)กำไรเบ็ดเสร็จอื่นของบริษัทร่วมและเงินลงทุนในการร่วมค้าตามวิธีส่วนได้เสีย	17	(46,247)	718,477	-
การวัดมูลค่าใหม่ของการผูกพันผลประโยชน์หลังออกจากงาน - สุทธิจากภาษี		(2,203,645)	-	(384,040)
<b>รวมรายการที่จะไม่จัดประเภทรายการใหม่ไปยังกำไรหรือขาดทุนในภายหลัง</b>		<b>(2,249,892)</b>	<b>718,477</b>	<b>(384,040)</b>
รายการที่จะจัดประเภทรายการใหม่เข้าไปในกำไรหรือขาดทุนในภายหลัง				
ส่วนแบ่งกำไรเบ็ดเสร็จอื่นของบริษัทร่วมตามวิธีส่วนได้เสีย	17	13,046	138,712	-
<b>รวมรายการที่จะจัดประเภทรายการใหม่ไปยังกำไรหรือขาดทุนในภายหลัง</b>		<b>13,046</b>	<b>138,712</b>	<b>-</b>
<b>(ขาดทุน)กำไรเบ็ดเสร็จอื่นสำหรับปี - สุทธิจากภาษี</b>		<b>(2,236,846)</b>	<b>857,189</b>	<b>(384,040)</b>
<b>(ขาดทุน)กำไรเบ็ดเสร็จรวมสำหรับปี</b>		<b>(135,531,759)</b>	<b>270,542,961</b>	<b>(107,998,525)</b>

หมายเหตุประกอบงบการเงินรวมและงบการเงินเฉพาะกิจการเป็นส่วนหนึ่งของงบการเงินนี้



บริษัท แอแอลที เทเลคอม จำกัด (มหาชน)  
งบกำไรขาดทุนเบ็ดเสร็จ (ต่อ)  
สำหรับปีสิ้นสุดวันที่ 31 ธันวาคม พ.ศ. 2564

หมายเหตุ	งบการเงินรวม		งบการเงินเฉพาะกิจการ		
	พ.ศ. 2564	พ.ศ. 2563	พ.ศ. 2564	พ.ศ. 2563	
	บาท	บาท	บาท	บาท	
การแบ่งปัน(ขาดทุน)กำไร					
ส่วนที่เป็นของผู้เป็นเจ้าของของบริษัทใหญ่	(133,267,030)	267,425,600	(107,614,485)	264,956,782	
ส่วนที่เป็นของส่วนได้เสียที่ไม่มีอำนาจควบคุม	(27,883)	2,260,172	-	-	
	(133,294,913)	269,685,772	(107,614,485)	264,956,782	
การแบ่งปัน(ขาดทุน)กำไรเบ็ดเสร็จรวม					
ส่วนที่เป็นของผู้เป็นเจ้าของของบริษัทใหญ่	(135,503,732)	268,282,789	(107,998,525)	264,956,782	
ส่วนที่เป็นของส่วนได้เสียที่ไม่มีอำนาจควบคุม	(28,027)	2,260,172	-	-	
	(135,531,759)	270,542,961	(107,998,525)	264,956,782	
(ขาดทุน)กำไรต่อหุ้น					
(ขาดทุน)กำไรต่อหุ้นขั้นพื้นฐาน	33	(0.12)	0.26	(0.10)	0.26

หมายเหตุประกอบงบการเงินรวมและงบการเงินเฉพาะกิจการเป็นส่วนหนึ่งของงบการเงินนี้

บริษัท เอแอลที เทเลคอม จำกัด (มหาชน)  
งบแสดงการเปลี่ยนแปลงส่วนของผู้ถือหุ้น  
สำหรับปีสิ้นสุดวันที่ 31 ธันวาคม พ.ศ. 2564

		ข้อมูลทางการเงินรวม										ส่วนได้เสียที่ไม่มีอำนาจควบคุม					
		ส่วนของผู้ถือหุ้นของบริษัทใหญ่							องค์ประกอบอื่น ของส่วนของผู้ ถือหุ้น			ส่วนของผู้ถือหุ้น ของบริษัทย่อย					
		ส่วนเกิน (ต่ำกว่า)ทุน		ส่วนเกินทุน		กำไรสะสม (ขาดทุนสะสม)			ส่วนแบ่งกำไร เบ็ดเสร็จอื่น ในบริษัทร่วม		ส่วนของผู้ถือหุ้น ก่อนการรวมธุรกิจ ภายใต้การ ควบคุมเดียวกัน		ส่วนได้เสีย ที่ไม่มี อำนาจควบคุม		รวมส่วนได้เสีย ที่ไม่มีอำนาจ ควบคุม		รวม
		ทุนที่ออกและ ชำระแล้ว	ส่วนเกินมูลค่า หุ้นสามัญ	ธุรกิจภายใต้การ ควบคุมเดียวกัน	จ่ายโดยใช้ หุ้นเป็นเกณฑ์	การเปลี่ยนแปลง สัดส่วน ในบริษัทย่อย	จัดสรรแล้ว - ทุนสำรอง ตามกฎหมาย ยังไม่ได้จัดสรร	ส่วนแบ่งกำไร เบ็ดเสร็จอื่น ในบริษัทร่วม	รวมส่วนของผู้ ถือหุ้นบริษัทใหญ่	ก่อนการรวมธุรกิจ ภายใต้การ ควบคุมเดียวกัน	ส่วนได้เสีย ที่ไม่มี อำนาจควบคุม	รวมส่วนได้เสีย ที่ไม่มีอำนาจ ควบคุม	รวม	ส่วนของผู้ถือหุ้น			
หมายเหตุ	บาท	บาท	บาท	บาท	บาท	บาท	บาท	บาท	บาท	บาท	บาท	บาท	บาท	บาท			
ยอดยกมาต้นปีวันที่ 1 มกราคม พ.ศ. 2563		509,502,100	1,058,003,500	4,605,502	1,836,570	42,694,664	55,000,000 (331,275,186)	386,067	1,340,753,217	(6,398,342)	143,811	(6,254,531)	1,334,498,686				
การเพิ่มทุน	27	56,611,610	283,058,048	-	-	-	-	-	339,669,658	-	-	-	339,669,658				
การลงทุนเพิ่มในบริษัทย่อย		-	-	-	-	-	-	-	-	13,750,000	-	13,750,000	13,750,000				
เงินปันผลจ่าย		-	-	-	-	-	(101,882,460)	-	(101,882,460)	-	-	-	(101,882,460)				
เงินปันผลจ่ายจากบริษัทย่อย		-	-	-	-	-	-	-	-	-	(674)	(674)	(674)				
จัดสรรสำรองตามกฎหมาย	28	-	-	-	-	7,500,000	(7,500,000)	-	-	-	-	-	-				
กำไรเบ็ดเสร็จรวมสำหรับปี		-	-	-	-	-	268,144,077	138,712	268,282,789	1,914,998	345,174	2,260,172	270,542,961				
การรวมธุรกิจภายใต้การควบคุมเดียวกัน		-	-	(16,490,501)	-	-	-	-	(16,490,501)	(9,266,656)	202,195	(9,064,461)	(25,554,962)				
<b>ยอดคงเหลือสิ้นปีวันที่ 31 ธันวาคม พ.ศ. 2563</b>		<b>566,113,710</b>	<b>1,341,061,548</b>	<b>(11,884,999)</b>	<b>1,836,570</b>	<b>42,694,664</b>	<b>62,500,000 (172,513,569)</b>	<b>524,779</b>	<b>1,830,332,703</b>	<b>-</b>	<b>690,506</b>	<b>690,506</b>	<b>1,831,023,209</b>				
ยอดยกมาต้นปีวันที่ 1 มกราคม พ.ศ. 2564		566,113,710	1,341,061,548	(11,884,999)	1,836,570	42,694,664	62,500,000 (172,513,569)	524,779	1,830,332,703	-	690,506	690,506	1,831,023,209				
การลงทุนเพิ่มในบริษัทย่อย	18	-	-	-	-	419,928	-	-	419,928	-	(419,928)	(419,928)	-				
(ขาดทุน)กำไรเบ็ดเสร็จรวมสำหรับปี		-	-	-	-	-	(135,516,778)	13,046	(135,503,732)	-	(28,027)	(28,027)	(135,531,759)				
<b>ยอดคงเหลือสิ้นปีวันที่ 31 ธันวาคม พ.ศ. 2564</b>		<b>566,113,710</b>	<b>1,341,061,548</b>	<b>(11,884,999)</b>	<b>1,836,570</b>	<b>43,114,592</b>	<b>62,500,000 (308,030,347)</b>	<b>537,825</b>	<b>1,695,248,899</b>	<b>-</b>	<b>242,551</b>	<b>242,551</b>	<b>1,695,491,450</b>				

หมายเหตุประกอบงบการเงินรวมและงบการเงินเฉพาะกิจการเป็นส่วนหนึ่งของงบการเงินนี้

บริษัท เอแอลที เทเลคอม จำกัด (มหาชน)  
 งบแสดงการเปลี่ยนแปลงส่วนของผู้ถือหุ้น (ต่อ)  
 สำหรับปีสิ้นสุดวันที่ 31 ธันวาคม พ.ศ. 2564

หมายเหตุ	งบการเงินเฉพาะกิจการ				
	ทุนที่ออกและชำระแล้ว	ส่วนเกินมูลค่าหุ้นสามัญ	กำไรสะสม (ขาดทุนสะสม)		รวม
			จัดสรรแล้ว - ทุนสำรองตามกฎหมาย	ยังไม่ได้จัดสรร	
บาท	บาท	บาท	บาท	บาท	
ยอดยกมาต้นปี วันที่ 1 มกราคม พ.ศ. 2563	509,502,100	1,058,003,500	55,000,000	(83,015,471)	1,539,490,129
การเพิ่มทุน	56,611,610	283,058,048	-	-	339,669,658
จัดสรรสำรองตามกฎหมาย	-	-	7,500,000	(7,500,000)	-
เงินปันผลจ่าย	-	-	-	(101,882,460)	(101,882,460)
กำไรเบ็ดเสร็จรวมสำหรับปี	-	-	-	264,956,782	264,956,782
<b>ยอดคงเหลือสิ้นปีวันที่ 31 ธันวาคม พ.ศ. 2563</b>	<b>566,113,710</b>	<b>1,341,061,548</b>	<b>62,500,000</b>	<b>72,558,851</b>	<b>2,042,234,109</b>
ยอดยกมาต้นปี วันที่ 1 มกราคม พ.ศ. 2564	566,113,710	1,341,061,548	62,500,000	72,558,851	2,042,234,109
ขาดทุนเบ็ดเสร็จรวมสำหรับปี	-	-	-	(107,998,525)	(107,998,525)
<b>ยอดคงเหลือสิ้นปี วันที่ 31 ธันวาคม พ.ศ. 2564</b>	<b>566,113,710</b>	<b>1,341,061,548</b>	<b>62,500,000</b>	<b>(35,439,674)</b>	<b>1,934,235,584</b>

หมายเหตุประกอบงบการเงินรวมและงบการเงินเฉพาะกิจการเป็นส่วนหนึ่งของงบการเงินนี้

## บริษัท แอลที เทเลคอม จำกัด (มหาชน)

## งบกระแสเงินสด

สำหรับปีสิ้นสุดวันที่ 31 ธันวาคม พ.ศ. 2564

หมายเหตุ	งบการเงินรวม		งบการเงินเฉพาะกิจการ	
	พ.ศ. 2564	พ.ศ. 2563	พ.ศ. 2564	พ.ศ. 2563
	บาท	บาท	บาท	บาท
<b>กระแสเงินสดจากกิจกรรมดำเนินงาน</b>				
(ขาดทุน)กำไรก่อนภาษีเงินได้	(131,453,592)	363,876,391	(112,276,887)	333,301,713
<b>รายการปรับปรุง</b>				
ค่าเสื่อมราคาอาคาร และอุปกรณ์	19	12,973,292	13,486,852	3,459,632
ค่าเสื่อมราคาโครงการขายเคเบิลใยแก้วนำแสง	20	63,239,423	60,518,472	28,205,824
ค่าตัดจำหน่ายสินทรัพย์สิทธิการเช่า	16	82,069,251	85,729,198	17,841,125
ค่าตัดจำหน่ายสินทรัพย์ไม่มีตัวตน	21	1,802,658	1,958,373	456,797
ค่าเผื่อผลขาดทุนคาดว่าจะเกิดขึ้น	11	11,967,043	606,720	988,561
การด้อยค่าของสินทรัพย์ที่เกิดจากสัญญา(กลับรายการ)	11	18,824,857	(7,307,367)	2,382,130
กลับรายการด้อยค่าจากเงินให้กู้ยืมแก่กิจการที่เกี่ยวข้องกัน	34	(1,721,371)	(8,302,720)	(1,721,371)
กำไรจากการจำหน่ายทรัพย์สิน	29	-	(89,277,431)	-
ขาดทุนจากการตัดจำหน่ายอุปกรณ์	19	110,289	6,706,043	8,677
ขาดทุนจากการตัดจำหน่ายโครงการขายเคเบิลใยแก้วนำแสง	20	750,508	18,104,880	750,508
ขาดทุนจากการตัดจำหน่ายสินทรัพย์ไม่มีตัวตน	21	299,684	10,677	247,318
ขาดทุนจากการด้อยค่าของเงินลงทุนในบริษัทร่วม	17	-	-	15,508,194
ดอกเบี้ยรับ		(11,571,368)	(11,910,518)	(11,794,938)
ดอกเบี้ยจ่าย	30	15,975,153	31,655,574	7,933,578
ขาดทุนจากการลดมูลค่าสินค้าคงเหลือ(กลับรายการ)		(11,570,009)	(1,696,769)	293,600
ตัดจำหน่ายภาษีเงินได้หัก ณ ที่จ่าย		1,771,860	-	594,126
เงินปันผลรับ		-	-	(74,999,325)
ภาวะผูกพันผลประโยชน์พนักงาน		8,142,743	10,125,774	2,229,196
ส่วนแบ่งขาดทุนจากเงินลงทุนในบริษัทร่วม	17	5,036,516	12,983,589	-
ส่วนแบ่งขาดทุน(กำไร)จากเงินลงทุนในการร่วมค้า	17	13,026,491	(13,974,742)	-
<b>การเปลี่ยนแปลงของสินทรัพย์และหนี้สินดำเนินงาน</b>				
- ลูกหนี้การค้าและลูกหนี้อื่น		159,751,560	(298,850,195)	129,620,895
- ลูกหนี้การค้าระยะยาว		978,175	23,483,332	978,175
- สินทรัพย์ที่เกิดจากสัญญา		46,860,548	(50,196,166)	64,053,497
- สินค้าคงเหลือ		41,124,409	311,487,277	63,086,600
- สินทรัพย์หมุนเวียนอื่น		15,734,396	92,360,718	(2,315,228)
- สินทรัพย์ไม่หมุนเวียนอื่น		(9,976,985)	1,049,801	(597,407)
- เจ้าหนี้การค้าและเจ้าหนี้อื่น		3,937,274	(4,687,131)	(59,940,036)
- เงินรับล่วงหน้าจากลูกค้า		(10,881,436)	240,232,255	-
- หนี้สินหมุนเวียนอื่น		(15,835,126)	(16,725,043)	(8,934,305)
- เจ้าหนี้การค้าระยะยาว		(2,817,726)	8,139,579	-
- หนี้สินไม่หมุนเวียนอื่น		287,010	500,395	-
- ภาวะผูกพันผลประโยชน์พนักงาน		(3,690,789)	(2,689,188)	(1,692,915)
<b>เงินสดได้มาจากการดำเนินงาน</b>		305,144,738	777,398,630	139,365,346
<b>หัก</b> ดอกเบี้ยจ่าย		(15,900,296)	(37,985,429)	(7,941,931)
จ่ายภาษีเงินได้		(28,826,104)	(28,855,286)	(9,461,546)
<b>เงินสดสุทธิได้มาจากการดำเนินงาน</b>		260,418,338	710,557,915	121,961,869

หมายเหตุประกอบงบการเงินรวมและงบการเงินเฉพาะกิจการเป็นส่วนหนึ่งของงบการเงินนี้

## บริษัท แอแอลที เทเลคอม จำกัด (มหาชน)

## งบกระแสเงินสด (ต่อ)

สำหรับปีสิ้นสุดวันที่ 31 ธันวาคม พ.ศ. 2564

หมายเหตุ	งบการเงินรวม		งบการเงินเฉพาะกิจการ	
	พ.ศ. 2564	พ.ศ. 2563	พ.ศ. 2564	พ.ศ. 2563
	บาท	บาท	บาท	บาท
<b>กระแสเงินสดจากกิจกรรมลงทุน</b>				
เงินสดรับ(จ่าย)เพื่อสินทรัพย์ทางการเงินที่วัดมูลค่าด้วยวิธีราคาทุนตัดจำหน่าย	1,099,730	(258,756)	1,099,730	(258,756)
เงินสดจ่ายเพื่อซื้ออสังหาริมทรัพย์เพื่อการลงทุน	(30,388,077)	-	-	-
เงินสดจ่ายเพื่อซื้ออาคารและอุปกรณ์	19 (16,715,858)	(23,782,121)	(8,808,592)	(5,352,971)
เงินสดจ่ายเพื่อซื้อโครงข่ายเคเบิลใยแก้วนำแสง	20 (67,849,975)	(228,120,207)	(25,410)	(9,361,532)
เงินสดจ่ายสำหรับสินทรัพย์สิทธิการใช้	(10,885,393)	(25,632,139)	(10,885,393)	(22,223,160)
เงินสดจ่ายเพื่อซื้อสินทรัพย์ไม่มีตัวตน	21 (380,013)	(118,951)	(33,353)	(21,399)
เงินสดรับจาก(จ่ายเพื่อ)เงินฝากสถาบันการเงินที่ติดภาวะค้ำประกัน	1,292,708	(39,284,136)	(6,207,292)	(136)
เงินสดจ่ายเพื่อการลงทุนเพิ่มในบริษัทย่อย	18 -	-	(93,499,575)	(100,000,000)
เงินสดรับจากการลดทุนของบริษัทย่อย	18 -	-	22,500,000	-
เงินสดจ่ายเพื่อการลงทุนในบริษัทย่อยจากการรวมธุรกิจภายใต้การควบคุมเดียวกัน	-	(25,554,962)	-	(25,554,962)
เงินสดจ่ายเพื่อการลงทุนในบริษัทร่วมค้า	17 -	(269,010,000)	-	(269,010,000)
เงินสดจ่ายให้กู้ยืมแก่บุคคลและกิจการที่เกี่ยวข้องกัน	34 (35,620,000)	(142,100,000)	(79,620,000)	(315,100,000)
เงินสดรับจากเงินให้กู้ยืมแก่บุคคลและกิจการที่เกี่ยวข้องกัน	34 12,000,000	276,000,000	29,000,000	487,500,000
เงินสดรับจากการขายโครงข่ายเคเบิลใยแก้วนำแสง	-	496,139,000	-	537,625,444
เงินสดรับจากเงินปันผลรับ	-	-	14,999,865	59,999,460
เงินสดรับจากดอกเบี้ยรับ	10,802,486	15,786,881	11,026,056	13,786,881
เงินสดสุทธิ(ใช้ไปใน)ได้มาจากกิจกรรมลงทุน	(136,644,392)	34,064,609	(120,453,964)	352,028,869
<b>กระแสเงินสดจากกิจกรรมจัดหาเงิน</b>				
เงินสดรับจากเงินกู้ยืมระยะสั้นจากกิจการที่เกี่ยวข้องกัน	-	1,000,000	73,000,000	70,500,000
เงินสดจ่ายคืนเงินกู้ยืมระยะสั้นจากกิจการที่เกี่ยวข้องกัน	-	(25,000,000)	(73,000,000)	(139,600,000)
เงินสดจ่ายคืนเงินกู้ยืมระยะสั้นจากสถาบันการเงิน	(283,575,683)	(415,025,175)	(274,996,496)	(188,038,756)
เงินสดจ่ายคืนเงินกู้ยืมระยะยาวจากธนาคาร	23 (21,893,715)	(26,951,395)	(21,893,715)	(26,951,395)
เงินสดจ่ายคืนเงินต้นตามสัญญาเช่า	23 (62,323,766)	(70,224,016)	(657,398)	(628,729)
เงินสดรับจากการเพิ่มทุนในบริษัทย่อยจากผู้ถือหุ้นส่วนน้อย	-	13,750,000	-	-
เงินสดรับจากการเพิ่มทุนหุ้นสามัญ	27 -	339,669,658	-	339,669,658
เงินปันผลจ่ายให้ส่วนได้เสียที่ไม่มีอำนาจควบคุม	-	(674)	-	-
เงินปันผลจ่าย	-	(101,882,460)	-	(101,882,460)
เงินสดสุทธิใช้ไปในกิจกรรมจัดหาเงิน	(367,793,164)	(284,664,062)	(297,547,609)	(46,931,682)
เงินสดและรายการเทียบเท่าเงินสด(ลดลง)เพิ่มขึ้นสุทธิ	(244,019,218)	459,958,462	(296,039,704)	310,432,770
เงินสดและรายการเทียบเท่าเงินสดวันต้นปี	497,436,779	37,478,317	325,626,470	15,193,700
เงินสดและรายการเทียบเท่าเงินสดวันสิ้นปี	253,417,561	497,436,779	29,586,766	325,626,470
<b>รายการที่ไม่ใช่เงินสดที่มีสาระสำคัญ</b>				
สินทรัพย์สิทธิการใช้จากหนี้สัญญาเช่า	7,839,758	89,338,858	-	-
เงินปันผลค้างรับ	34 -	-	-	14,999,865

หมายเหตุประกอบงบการเงินรวมและงบการเงินเฉพาะกิจการเป็นส่วนหนึ่งของงบการเงินนี้

## บริษัท เอแอลที เทเลคอม จำกัด (มหาชน)

### หมายเหตุประกอบงบการเงินรวมและงบการเงินเฉพาะกิจการ

สำหรับปีสิ้นสุดวันที่ 31 ธันวาคม พ.ศ. 2564

#### 1 ข้อมูลทั่วไป

บริษัท เอแอลที เทเลคอม จำกัด (มหาชน) (“บริษัท”) เป็นบริษัทมหาชนจำกัด และเป็นบริษัทจดทะเบียนในตลาดหลักทรัพย์แห่งประเทศไทย ซึ่งจัดตั้งขึ้นในประเทศไทยและมีที่อยู่ตามที่ได้จดทะเบียนดังนี้

52/1 หมู่ 5 ถนนบางกรวย-ไทรน้อย ตำบลบางสีทอง อำเภอบางกรวย จังหวัดนนทบุรี

การดำเนินธุรกิจหลักของบริษัทและบริษัทย่อย (“กลุ่มกิจการ”) คือ การจำหน่าย การติดตั้งซ่อมบำรุงและให้เช่าโครงข่ายสัญญาณต่าง ๆ รวมทั้งโครงข่ายสำหรับโทรคมนาคม และการผลิต การประกอบ การติดตั้งและการจำหน่ายมีเตอร์ไฟฟ้า

#### 2 เหตุการณ์สำคัญในระหว่างปีที่รายงาน

การแพร่ระบาดของโรคติดเชื้อไวรัสโคโรนา 2019 (“การระบาดของ COVID-19”) ส่งผลต่อผลการดำเนินงานของกลุ่มกิจการสำหรับปีสิ้นสุดวันที่ 31 ธันวาคม พ.ศ. 2564 โดยเฉพาะผลการดำเนินงานของกลุ่มธุรกิจติดตั้งโครงข่ายโทรคมนาคม ผลกระทบจากสถานการณ์การระบาดของ COVID-19 ทำให้หลายพื้นที่ทั่วประเทศไทยปิดทำการ เพื่อป้องกันการระบาดของ COVID-19 ส่งผลต่อการเข้าถึงพื้นที่เพื่อทำการติดตั้งโครงข่ายโทรคมนาคม ทำให้การให้บริการเกิดความล่าช้า อย่างไรก็ตาม เมื่อปลายเดือนสิงหาคม พ.ศ. 2564 รัฐบาลไทยได้มีมาตรการในการผ่อนปรน เพื่อให้พื้นที่ต่าง ๆ กลับมาเปิดทำการได้ตามปกติ ทำให้บริษัทสามารถเข้าถึงพื้นที่เพื่อให้บริการติดตั้งโครงข่ายโทรคมนาคมได้ตามปกติ

#### 3 เกณฑ์การจัดทำงบการเงิน

งบการเงินรวมและงบการเงินเฉพาะกิจการได้จัดทำขึ้นตามมาตรฐานการรายงานทางการเงินของไทยและข้อกำหนดภายใต้พระราชบัญญัติหลักทรัพย์และตลาดหลักทรัพย์

งบการเงินรวมและงบการเงินเฉพาะกิจการได้จัดทำขึ้นโดยใช้เกณฑ์ราคาทุนเดิมในการวัดมูลค่าขององค์ประกอบของงบการเงิน

การจัดทำงบการเงินให้สอดคล้องกับหลักการบัญชีที่รับรองทั่วไปในประเทศไทย กำหนดให้ใช้ประมาณการทางบัญชีที่สำคัญ และการใช้ดุลยพินิจของผู้บริหารซึ่งจัดทำขึ้นตามกระบวนการในการนำนโยบายการบัญชีของกลุ่มกิจการไปถือปฏิบัติ กิจการเปิดเผยเรื่องการใช้ดุลยพินิจของผู้บริหาร หรือความซับซ้อนหรือเกี่ยวกับข้อสมมติฐานและประมาณการทางบัญชีที่มีนัยสำคัญต่องบการเงินรวมและงบการเงินเฉพาะกิจการในหมายเหตุประกอบงบการเงินข้อที่ 8

งบการเงินรวมและงบการเงินเฉพาะกิจการฉบับภาษาอังกฤษจัดทำขึ้นจากงบการเงินตามกฎหมายที่เป็นภาษาไทย ในกรณีที่มีความขัดแย้งกันหรือมีการตีความในสองภาษาแตกต่างกัน ให้ใช้งบการเงินตามกฎหมายฉบับภาษาไทยเป็นหลัก

#### 4 มาตรฐานการรายงานทางการเงินฉบับใหม่และฉบับปรับปรุง

##### 4.1 มาตรฐานการรายงานทางการเงินฉบับใหม่และฉบับปรับปรุงมาถือปฏิบัติสำหรับรอบระยะเวลาบัญชีที่เริ่มในหรือหลังวันที่ 1 มกราคม พ.ศ. 2564 ที่เกี่ยวข้องและมีผลกระทบที่มีนัยสำคัญต่อกลุ่มกิจการ

**การปรับปรุงมาตรฐานการรายงานทางการเงินฉบับที่ 16 (IFRS 16) เรื่อง สัญญาเช่า** เกี่ยวกับการผ่อนปรนในทางปฏิบัติกรณี que ผู้เช่าได้รับการลดค่าเช่าเนื่องจากสถานการณ์ COVID-19 โดยผู้เช่าสามารถเลือกที่จะไม่ประเมินว่าการลดค่าเช่าดังกล่าวเป็นการเปลี่ยนแปลงเงื่อนไขสัญญาเช่า (Lease modification) สำหรับการลดหรือการงดเว้นการจ่ายค่าเช่าถึงวันที่ 30 มิถุนายน พ.ศ. 2565

##### 4.2 มาตรฐานการรายงานทางการเงินฉบับใหม่และฉบับปรับปรุงที่มีผลบังคับใช้สำหรับรอบระยะเวลาบัญชีในหรือหลังวันที่ 1 มกราคม พ.ศ. 2565 ที่เกี่ยวข้องและมีผลกระทบที่มีนัยสำคัญต่อกลุ่มกิจการ

กลุ่มกิจการไม่ได้นำมาตราฐานการรายงานทางการเงินที่มีการปรับปรุงใหม่มาถือปฏิบัติก่อนวันบังคับใช้ และประเมินว่ามาตรฐานการรายงานทางการเงินฉบับปรับปรุงที่มีผลบังคับใช้สำหรับรอบระยะเวลาบัญชีในหรือหลังวันที่ 1 มกราคม พ.ศ. 2565 ไม่มีผลกระทบต่อกลุ่มกิจการ

#### 5 นโยบายการบัญชี

##### 5.1 การบัญชีสำหรับงบการเงินรวม

###### ก) บริษัทย่อย

บริษัทย่อยหมายถึงกิจการทั้งหมดที่กลุ่มกิจการมีอำนาจควบคุม กลุ่มกิจการมีอำนาจควบคุมเมื่อกลุ่มกิจการรับหรือมีสิทธิในผลตอบแทนผันแปรจากการเกี่ยวข้องกับผู้ที่ได้รับการลงทุน และสามารถใช้อำนาจเหนือผู้ที่ได้รับการลงทุนเพื่อให้ได้ผลตอบแทนผันแปร กลุ่มกิจการรวมงบการเงินของบริษัทย่อยไว้ในงบการเงินรวมตั้งแต่วันที่กลุ่มกิจการมีอำนาจในการควบคุมบริษัทย่อยจนถึงวันที่กลุ่มกิจการสูญเสียอำนาจควบคุมในบริษัทย่อยนั้น

ในงบการเงินเฉพาะกิจการ เงินลงทุนในบริษัทย่อยบันทึกด้วยวิธีราคาทุน

###### ข) บริษัทร่วม

บริษัทร่วมเป็นกิจการที่กลุ่มกิจการมีอิทธิพลอย่างเป็นสาระสำคัญแต่ไม่ถึงกับมีอำนาจควบคุมหรือมีการควบคุมร่วม เงินลงทุนในบริษัทร่วมรับรู้โดยใช้วิธีส่วนได้เสียในการแสดงในงบการเงินรวม

ในงบการเงินเฉพาะกิจการ เงินลงทุนในบริษัทร่วมบันทึกด้วยวิธีราคาทุน

**ค) การร่วมการงาน**

เงินลงทุนในการร่วมการงานจะถูกจัดประเภทเป็นการดำเนินงานร่วมกันหรือการร่วมค้า โดยขึ้นอยู่กับสิทธิและภาระผูกพันตามสัญญาของผู้เข้าร่วมการงานนั้นมากกว่าโครงสร้างรูปแบบทางกฎหมายของการร่วมการงาน

**การร่วมค้า**

การร่วมการงานจัดประเภทเป็นการร่วมค้าเมื่อกลุ่มกิจการมีสิทธิในสินทรัพย์สุทธิของการร่วมการงานนั้น เงินลงทุนในการร่วมค้ารับรู้โดยใช้วิธีส่วนได้เสีย

ในงบการเงินเฉพาะกิจการ เงินลงทุนในการร่วมค้าบันทึกด้วยวิธีราคาทุน

**ง) การบันทึกเงินลงทุนตามวิธีส่วนได้เสีย**

กลุ่มกิจการรับรู้เงินลงทุนเมื่อเริ่มแรกด้วยราคาทุน ซึ่งประกอบด้วยเงินที่จ่ายซื้อพร้อมกับต้นทุนทางตรงของเงินลงทุน

กลุ่มกิจการจะรับรู้มูลค่าภายหลังวันที่ได้มาของเงินลงทุนในบริษัทร่วมและการร่วมค้าด้วยส่วนแบ่งกำไรหรือขาดทุนของผู้ได้รับการลงทุนตามสัดส่วนที่ผู้ลงทุนมีส่วนได้เสียอยู่ในกำไรขาดทุนและกำไรขาดทุนเบ็ดเสร็จอื่น ผลสะสมของการเปลี่ยนแปลงภายหลังการได้มาดังกล่าวข้างต้นจะปรับปรุงกับราคาตามบัญชีของเงินลงทุน

เมื่อส่วนแบ่งขาดทุนของกลุ่มกิจการในบริษัทร่วมและการร่วมค้ามีมูลค่าเท่ากับหรือเกินกว่ามูลค่าส่วนได้เสียของกลุ่มกิจการในบริษัทร่วมและการร่วมค้านั้นซึ่งรวมถึงส่วนได้เสียระยะยาวอื่น กลุ่มกิจการจะไม่รับรู้ส่วนแบ่งขาดทุนที่เกินกว่าส่วนได้เสียในบริษัทร่วมและการร่วมค้านั้น เว้นแต่กลุ่มกิจการมีภาระผูกพันหรือได้จ่ายเงินเพื่อชำระภาระผูกพันแทนบริษัทร่วมหรือการร่วมค้า

**จ) การเปลี่ยนแปลงสัดส่วนการถือครองกิจการ**

ในกรณีที่กลุ่มกิจการยังคงมีอำนาจควบคุมบริษัทย่อย กลุ่มกิจการปฏิบัติต่อรายการกับส่วนได้เสียที่ไม่มีอำนาจควบคุมเช่นเดียวกับรายการกับผู้เป็นเจ้าของของกลุ่มกิจการ ผลต่างระหว่างราคาจ่ายซื้อหรือราคาขายจากการเปลี่ยนแปลงสัดส่วนในบริษัทย่อยกับราคาตามบัญชีของส่วนได้เสียที่ไม่มีอำนาจควบคุมที่ลดลงหรือเพิ่มขึ้นตามสัดส่วนที่เปลี่ยนแปลงไป จะถูกรับรู้ในส่วนของผู้เป็นเจ้าของ

ถ้าสัดส่วนการถือครองในบริษัทร่วมและการร่วมค้าลดลง แต่กลุ่มกิจการยังคงมีอิทธิพลอย่างมีนัยสำคัญหรือยังคงมีการควบคุมร่วม กำไรหรือขาดทุนที่เคยบันทึกไว้ในกำไรขาดทุนเบ็ดเสร็จอื่นเฉพาะส่วนที่ลดลงจะถูกโอนไปยังกำไรหรือขาดทุน กำไรหรือขาดทุนจากการลดสัดส่วนการถือครองในบริษัทร่วมและการร่วมค้าจะถูกรับรู้ในงบกำไรขาดทุนเบ็ดเสร็จ



เมื่อกลุ่มกิจการสูญเสียอำนาจควบคุม การควบคุมร่วม หรือการมีอิทธิพลอย่างมีนัยสำคัญในเงินลงทุนนั้น เงินลงทุนที่เหลืออยู่จะถูกรวบรวมใหม่ด้วยมูลค่ายุติธรรม ส่วนต่างที่เกิดขึ้นจะถูกรับรู้ในงบกำไรขาดทุน มูลค่ายุติธรรมของเงินลงทุนจะกลายเป็นมูลค่าเริ่มแรกในการบันทึกบัญชีเงินลงทุนและจะจัดประเภทใหม่ตามสัดส่วนการถือครองที่เหลืออยู่เป็นเงินลงทุนในบริษัทร่วม, การร่วมค้า หรือสินทรัพย์ทางการเงิน

**ฉ) รายการระหว่างกันในงบการเงินรวม**

รายการยอดคงเหลือ และกำไรที่ยังไม่เกิดขึ้นจริงระหว่างกันในกลุ่มกิจการจะถูกตัดออก กำไรที่ยังไม่เกิดขึ้นจริงในรายการระหว่างกลุ่มกิจการกับบริษัทร่วมและการร่วมค้าจะถูกตัดออกตามสัดส่วนที่กลุ่มกิจการมีส่วนได้เสียในบริษัทร่วมและการร่วมค้า ขาดทุนที่ยังไม่เกิดขึ้นจริงในรายการระหว่างกลุ่มกิจการจะถูกตัดออกเช่นเดียวกัน ยกเว้นรายการนั้นจะมีหลักฐานว่าเกิดจากการต่อจ่ายของสินทรัพย์ที่โอน

**5.2 การแปลงค่าเงินตราต่างประเทศ**

**ก) สกุลเงินที่ใช้ในการดำเนินงานและสกุลเงินที่ใช้นำเสนองบการเงิน**

งบการเงินแสดงในสกุลเงินบาท ซึ่งเป็นสกุลเงินที่ใช้ในการดำเนินงานของกิจการและเป็นสกุลเงินที่ใช้นำเสนองบการเงินของกลุ่มกิจการและบริษัท

**ข) รายการและยอดคงเหลือ**

รายการที่เป็นสกุลเงินตราต่างประเทศแปลงค่าเป็นสกุลเงินที่ใช้ในการดำเนินงานโดยใช้อัตราแลกเปลี่ยน ณ วันที่เกิดรายการ

รายการกำไรและรายการขาดทุนที่เกิดจากการรับหรือจ่ายชำระที่เป็นเงินตราต่างประเทศ และที่เกิดจากการแปลงค่าสินทรัพย์และหนี้สินทางการเงินได้บันทึกไว้ในงบกำไรขาดทุน

**5.3 เงินสดและรายการเทียบเท่าเงินสด**

ในงบกระแสเงินสด เงินสดและรายการเทียบเท่าเงินสดรวมถึงเงินสดในมือ เงินฝากธนาคารประเภทจ่ายคืนเมื่อทวงถาม เงินลงทุนระยะสั้นอื่นที่มีสภาพคล่องสูงซึ่งมีอายุไม่เกินสามเดือนนับจากวันที่ได้มา และเงินเบิกเกินบัญชี

เงินเบิกเกินบัญชีจะแสดงไว้ในส่วนของของหนี้สินหมุนเวียนในงบแสดงฐานะการเงิน

#### 5.4 ลูกหนี้การค้า

ลูกหนี้การค้าแสดงถึงจำนวนเงินที่ลูกค้านำมาชำระซึ่งเกิดจากการขายสินค้าและ/หรือให้บริการตามปกติของธุรกิจ ซึ่งลูกหนี้โดยส่วนใหญ่จะมีระยะเวลาสินเชื่อ 30 - 90 วัน ดังนั้นลูกหนี้การค้าจึงแสดงอยู่ในรายการหมุนเวียน

กลุ่มกิจการรับรู้ลูกหนี้การค้าเมื่อเริ่มแรกด้วยจำนวนเงินของสิ่งตอบแทนที่ปราศจากเงื่อนไขในการได้รับชำระ ยกเว้นในกรณีที่เป็นการขายสินค้าที่มีมูลค่าที่สูญหายหรือสูญหายบางส่วน กลุ่มกิจการจะรับรู้ลูกหนี้การค้าด้วยมูลค่าปัจจุบันของสิ่งตอบแทน และจะวัดมูลค่าในภายหลังด้วยราคาทุนตัดจำหน่ายเนื่องจากกลุ่มกิจการตั้งใจที่จะรับชำระกระแสเงินสดตามสัญญา

ทั้งนี้ การพิจารณาการตัดจำหน่ายของลูกหนี้การค้าได้เปิดเผยในหมายเหตุ 6.1.2 ค)

#### 5.5 สินค้าคงเหลือ

สินค้านำมาคงเหลือแสดงด้วยราคาทุนหรือมูลค่าสุทธิที่จะได้รับแล้วแต่ราคาใดจะต่ำกว่า

ราคาทุนของวัตถุดิบและสินค้านำมาคงเหลือโดยวิธีเข้าก่อนออกก่อน และวิธีเจาะจง ต้นทุนของการซื้อประกอบด้วย ราคาซื้อและค่าใช้จ่ายที่เกี่ยวข้องโดยตรงกับการซื้อสินค้านั้น เช่น ค่าการขนส่งและค่าขนส่ง หักด้วยส่วนลดที่เกี่ยวข้องทั้งหมด ส่วนยอมให้หรือเงินที่ได้รับคืน ต้นทุนของสินค้านำมาคงเหลือและงานระหว่างทำประกอบด้วยค่าวัตถุดิบ ค่าแรงทางตรง ค่าใช้จ่ายอื่นทางตรง และค่าเสียหายในการผลิตซึ่งบางส่วนตามเกณฑ์การดำเนินงานตามปกติ แต่ไม่รวมต้นทุนการกักตุน มูลค่าสุทธิที่จะได้รับประมาณจากราคาปกติที่คาดว่าจะขายได้ตามปกติธุรกิจหักด้วยค่าใช้จ่ายที่จำเป็นเพื่อให้สินค้านำมาคงเหลือรวมถึงค่าใช้จ่ายในการขาย กลุ่มกิจการบันทึกบัญชีค่าเผื่อการลดมูลค่าสินค้านำมาคงเหลือ หรือเสื่อมคุณภาพเท่าที่จำเป็น

#### 5.6 สินทรัพย์ทางการเงิน

##### ก) การจัดประเภท

กลุ่มกิจการจัดประเภทสินทรัพย์ทางการเงินประเภทตราสารหนี้ตามลักษณะการวัดมูลค่า โดยพิจารณาจาก ก) โมเดลธุรกิจในการบริหารสินทรัพย์ดังกล่าว และ ข) ลักษณะกระแสเงินสดตามสัญญาว่าเข้าเงื่อนไขของการเป็นเงินต้นและดอกเบี้ย (SPPI) หรือไม่ ดังนี้

- รายการที่วัดมูลค่าภายหลังด้วยมูลค่ายุติธรรม (ผ่านกำไรขาดทุนเบ็ดเสร็จอื่นหรือผ่านกำไรหรือขาดทุน) และ
- รายการที่วัดมูลค่าด้วยราคาทุนตัดจำหน่าย

กลุ่มกิจการจะสามารถจัดประเภทเงินลงทุนในตราสารหนี้ใหม่ก็ต่อเมื่อมีการเปลี่ยนแปลงในโมเดลธุรกิจในการบริหารสินทรัพย์เท่านั้น

สำหรับเงินลงทุนในตราสารทุน กลุ่มกิจการสามารถเลือก (ซึ่งไม่สามารถเปลี่ยนแปลงได้) ที่จะวัดมูลค่าเงินลงทุนในตราสารทุน ณ วันที่รับรู้เริ่มแรกด้วยมูลค่ายุติธรรมผ่านกำไรขาดทุน (FVPL) หรือด้วยมูลค่ายุติธรรมผ่านกำไรขาดทุนเบ็ดเสร็จอื่น (FVOCI) ยกเว้นเงินลงทุนในตราสารทุนที่ถือไว้เพื่อชำระหนี้ด้วย FVPL เท่านั้น

**ข) การรับรู้รายการและการตัดรายการ**

ในการซื้อหรือได้มาหรือขายสินทรัพย์ทางการเงินโดยปกติ กลุ่มกิจการจะรับรู้รายการ ณ วันที่ทำรายการค้า ซึ่งเป็นวันที่กลุ่มกิจการเข้าทำรายการซื้อหรือขายสินทรัพย์นั้น โดยกลุ่มกิจการจะตัดรายการสินทรัพย์ทางการเงินออกเมื่อสิทธิในการได้รับกระแสเงินสดจากสินทรัพย์นั้นสิ้นสุดลงหรือได้ถูกโอนไปและกลุ่มกิจการได้โอนความเสี่ยงและผลประโยชน์ที่เกี่ยวข้องกับการเป็นเจ้าของสินทรัพย์ออกไป

**ค) การวัดมูลค่า**

ในการรับรู้รายการเมื่อเริ่มแรก กลุ่มกิจการวัดมูลค่าของสินทรัพย์ทางการเงินด้วยมูลค่ายุติธรรมบวกต้นทุนการทำรายการซึ่งเกี่ยวข้องโดยตรงกับการได้มาซึ่งสินทรัพย์นั้นในกรณีสินทรัพย์ทางการเงินที่ไม่ได้วัดมูลค่าด้วย FVPL สำหรับสินทรัพย์ทางการเงินที่วัดมูลค่าด้วย FVPL กลุ่มกิจการจะรับรู้ต้นทุนการทำรายการที่เกี่ยวข้องเป็นค่าใช้จ่ายในกำไรหรือขาดทุน

กลุ่มกิจการจะพิจารณาสินทรัพย์ทางการเงินซึ่งมีอนุพันธ์แฝงในภาพรวมว่าลักษณะกระแสเงินสดตามสัญญาว่าเข้าเงื่อนไขของการเป็นเงินต้นและดอกเบี้ย (SPPI) หรือไม่

**ง) ตราสารหนี้**

การวัดมูลค่าในภายหลังของตราสารหนี้ขึ้นอยู่กับโมเดลธุรกิจของกลุ่มกิจการในการจัดการสินทรัพย์ทางการเงิน และลักษณะของกระแสเงินสดตามสัญญาของสินทรัพย์ทางการเงิน การวัดมูลค่าสินทรัพย์ทางการเงินประเภทตราสารหนี้สามารถแบ่งได้เป็น 3 ประเภทดังนี้

- ราคาทุนตัดจำหน่าย - สินทรัพย์ทางการเงินที่กลุ่มกิจการถือไว้เพื่อรับชำระกระแสเงินสดตามสัญญาซึ่งประกอบด้วยเงินต้นและดอกเบี้ยเท่านั้น จะวัดมูลค่าด้วยราคาทุนตัดจำหน่าย และรับรู้รายได้ดอกเบี้ยจากสินทรัพย์ทางการเงินดังกล่าวตามวิธีอัตราดอกเบี้ยที่แท้จริงและแสดงในรายการรายได้อื่น กำไรหรือขาดทุนจากการตัดรายการและกำไรขาดทุนจากอัตราแลกเปลี่ยนจะรับรู้ในรายการกำไรหรือขาดทุนอื่น ส่วนรายการขาดทุนจากการด้อยค่าแสดงเป็นรายการแยกต่างหากในงบกำไรขาดทุนเบ็ดเสร็จ
- มูลค่ายุติธรรมผ่านกำไรขาดทุนเบ็ดเสร็จอื่น (FVOCI) - สินทรัพย์ทางการเงินที่กลุ่มกิจการถือไว้เพื่อ ก) รับชำระกระแสเงินสดตามสัญญาซึ่งประกอบด้วยเงินต้นและดอกเบี้ยเท่านั้น และ ข) เพื่อขาย จะวัดมูลค่าด้วย FVOCI และรับรู้การเปลี่ยนแปลงในมูลค่าของสินทรัพย์ทางการเงินผ่านกำไรขาดทุนเบ็ดเสร็จอื่น ยกเว้น 1) รายการขาดทุน/กำไรจากการด้อยค่า 2) รายได้ดอกเบี้ยที่คำนวณตามวิธีอัตราดอกเบี้ยที่แท้จริง และ 3) กำไรขาดทุนจากอัตราแลกเปลี่ยน จะรับรู้ในงบกำไรขาดทุน เมื่อกลุ่มกิจการตัดรายการสินทรัพย์ทางการเงินดังกล่าว กำไรหรือขาดทุนที่รับรู้สะสมไว้ในกำไรขาดทุนเบ็ดเสร็จอื่นจะถูกโอนจัดประเภทใหม่เข้ากับกำไรขาดทุนและแสดงในรายการกำไรหรือขาดทุนอื่น รายได้ดอกเบี้ยจะแสดงในรายการรายได้อื่น รายการขาดทุนจากการด้อยค่าแสดงเป็นรายการแยกต่างหากในงบกำไรขาดทุนเบ็ดเสร็จ
- มูลค่ายุติธรรมผ่านกำไรหรือขาดทุน (FVPL) - กลุ่มกิจการจะวัดมูลค่าสินทรัพย์ทางการเงินอื่นที่ไม่เข้าเงื่อนไขการวัดมูลค่าด้วยราคาทุนตัดจำหน่ายหรือ FVOCI ข้างต้น ด้วย FVPL โดยกำไรหรือขาดทุนที่เกิดจากการวัดมูลค่ายุติธรรมจะรับรู้ในงบกำไรขาดทุนและแสดงเป็นรายการสุทธิในกำไรหรือขาดทุนอื่นในระยะเวลาที่เกิดรายการ

**จ) ตราสารทุน**

กลุ่มกิจการวัดมูลค่าตราสารทุนด้วยมูลค่ายุติธรรม ในกรณีที่กลุ่มกิจการเลือกรับรู้กำไรหรือขาดทุนจากมูลค่ายุติธรรม ในกำไรขาดทุนเบ็ดเสร็จอื่น (FVOCI) กลุ่มกิจการจะไม่โอนจัดประเภทกำไรหรือขาดทุนที่รับรู้สะสมดังกล่าวไปยังงบกำไรหรือขาดทุนเมื่อมีการตัดรายการเงินลงทุนในตราสารทุนดังกล่าวออกไป ทั้งนี้ เงินปันผลจากเงินลงทุนในตราสารทุนดังกล่าวจะรับรู้ในกำไรหรือขาดทุน และแสดงในรายการรายได้อื่น เมื่อกลุ่มกิจการมีสิทธิได้รับเงินปันผลนั้น

การเปลี่ยนแปลงในมูลค่ายุติธรรมของเงินลงทุนในตราสารทุนที่วัดมูลค่าด้วย FVPL จะรับรู้ในรายได้อื่น ในงบกำไรขาดทุนเบ็ดเสร็จ

ขาดทุน/กำไรรายการขาดทุนจากการด้อยค่าจะแสดงรวมอยู่ในการเปลี่ยนแปลงในมูลค่ายุติธรรม

**ฉ) การด้อยค่า**

กลุ่มกิจการประเมินประมาณการผลขาดทุนด้านเครดิตที่คาดว่าจะเกิดขึ้นของตราสารหนี้ที่วัดมูลค่าด้วยราคาทุน ตัดจำหน่ายและ FVOCI โดยใช้การคาดการณ์ในอนาคตมาประกอบการพิจารณา การประเมินการด้อยค่าดังกล่าวจะพิจารณาว่ามีการเพิ่มขึ้นของความเสียหายด้านเครดิตอย่างมีนัยสำคัญหรือไม่

สำหรับลูกหนี้การค้าและสินทรัพย์ที่เกิดจากสัญญา กลุ่มกิจการใช้วิธีอย่างง่าย (Simplified approach) ในการรับรู้การด้อยค่าตามประมาณการผลขาดทุนด้านเครดิตที่คาดว่าจะเกิดขึ้น ตลอดอายุลูกหนี้ตั้งแต่วันที่กลุ่มกิจการเริ่มรับรู้

ในการพิจารณาผลขาดทุนด้านเครดิตที่คาดว่าจะเกิดขึ้น ผู้บริหารได้จัดกลุ่มลูกหนี้และสินทรัพย์ที่เกิดจากสัญญาตามความเสี่ยงด้านเครดิตที่มีลักษณะร่วมกันและตามกลุ่มระยะเวลาที่เกินกำหนดชำระ ทั้งนี้เนื่องจากสินทรัพย์ที่เกิดจากสัญญานั้นเป็นงานที่ส่งมอบแต่ยังไม่ได้เรียกเก็บซึ่งมีลักษณะความเสี่ยงใกล้เคียงกับลูกหนี้สำหรับสัญญาประเภทเดียวกัน ผู้บริหารจึงได้ใช้อัตราผลขาดทุนด้านเครดิตของลูกหนี้กับสินทรัพย์ที่เกิดจากสัญญาที่เกี่ยวข้องด้วย อัตราขาดทุนด้านเครดิตที่คาดว่าจะเกิดขึ้นพิจารณาจากลักษณะการจ่ายชำระในอดีต ข้อมูลผลขาดทุนด้านเครดิตจากประสบการณ์ในอดีต รวมทั้งข้อมูลและปัจจัยในอนาคตที่อาจมีผลกระทบต่อการจ่ายชำระของลูกหนี้

ทั้งนี้ กลุ่มกิจการเลือกนำข้อมูลย้อนกลับจากมาตรการผ่อนปรนชั่วคราวเพื่อลดผลกระทบจาก COVID-19 ที่ออกโดยสภาวิชาชีพบัญชีมาถือปฏิบัติสำหรับรอบระยะเวลารายงานสิ้นสุดภายในช่วงเวลาระหว่างวันที่ 1 มกราคม พ.ศ. 2563 ถึงวันที่ 31 ธันวาคม พ.ศ. 2563 โดยกลุ่มกิจการเลือกที่จะไม่นำข้อมูลที่มีการคาดการณ์ไปในอนาคต (Forward-looking information) มาใช้ในการวัดมูลค่าผลขาดทุนด้านเครดิตที่คาดว่าจะเกิดขึ้นตามวิธีอย่างง่าย (Simplified approach) สำหรับลูกหนี้การค้า แต่กลุ่มกิจการเลือกใช้ข้อมูลผลขาดทุนด้านเครดิตในอดีตมาประกอบกับดุลยพินิจของผู้บริหารในการประมาณการผลขาดทุนด้านเครดิตที่คาดว่าจะเกิดขึ้น การด้อยค่าที่รับรู้ตามวิธีดังกล่าวได้เปิดเผยไว้ในหมายเหตุ 11

สำหรับสินทรัพย์ทางการเงินอื่นที่วัดมูลค่าด้วยราคาทุนตัดจำหน่าย และ FVOCI กลุ่มกิจการใช้วิธีการทั่วไป (General approach) ตาม TFRS 9 ในการวัดมูลค่าผลขาดทุนด้านเครดิตที่คาดว่าจะเกิดขึ้น ซึ่งกำหนดให้พิจารณาผลขาดทุนที่คาดว่าจะเกิดขึ้นภายใน 12 เดือนหรือตลอดอายุสินทรัพย์ ขึ้นอยู่กับว่ามีการเพิ่มขึ้นของความเสี่ยงด้านเครดิตอย่างมีนัยสำคัญหรือไม่ และรับรู้ผลขาดทุนจากการด้อยค่าตั้งแต่เริ่มรับรู้สินทรัพย์ทางการเงินดังกล่าว

กลุ่มกิจการประเมินความเสี่ยงด้านเครดิตของสินทรัพย์ทางการเงินดังกล่าว ณ ทุกสิ้นรอบระยะเวลารายงาน ว่ามีการเพิ่มขึ้นอย่างมีนัยสำคัญนับตั้งแต่การรับรู้รายการเมื่อแรกเริ่มหรือไม่ (เปรียบเทียบความเสี่ยงของการผิดสัญญาที่จะเกิดขึ้น ณ วันที่รายงาน กับความเสี่ยงของการผิดสัญญาที่จะเกิดขึ้น ณ วันที่รับรู้รายการเริ่มแรก)

กลุ่มกิจการพิจารณาและรับรู้ผลขาดทุนด้านเครดิตที่คาดว่าจะเกิดขึ้น โดยพิจารณาถึงการคาดการณ์ในอนาคตมาประกอบกับประสบการณ์ในอดีต โดยผลขาดทุนด้านเครดิตที่รับรู้เกิดจากประมาณการความน่าจะเป็นของผลขาดทุนด้านเครดิตถ่วงน้ำหนัก (เช่น มูลค่าปัจจุบันของจำนวนเงินสดที่คาดว่าจะไม่ได้รับทั้งหมดถ่วงน้ำหนัก) โดยจำนวนเงินสดที่คาดว่าจะไม่ได้รับ หมายถึงผลต่างระหว่างกระแสเงินสดตามสัญญาทั้งหมดและกระแสเงินสดซึ่งกลุ่มกิจการคาดว่าจะได้รับ คัดลดด้วยอัตราดอกเบี้ยที่แท้จริงเมื่อแรกเริ่มของสัญญา

กลุ่มกิจการวัดมูลค่าผลขาดทุนด้านเครดิตที่คาดว่าจะเกิดขึ้นโดยสะท้อนถึงปัจจัยต่อไปนี้

- จำนวนเงินที่คาดว่าจะไม่ได้รับถ่วงน้ำหนักตามประมาณการความน่าจะเป็น
- มูลค่าเงินตามเวลา
- ข้อมูลสนับสนุนและความสมเหตุสมผล ณ วันที่รายงาน เกี่ยวกับประสบการณ์ในอดีต สภาพการณ์ในปัจจุบัน และการคาดการณ์ไปในอนาคต

ผลขาดทุนและการกลับรายการผลขาดทุนจากการด้อยค่าบันทึกในงบกำไรหรือขาดทุน โดยแสดงรวมอยู่ในรายการค่าใช้จ่ายในการบริหาร

การจัดประเภทและการวัดมูลค่าสินทรัพย์ทางการเงินสำหรับปีสิ้นสุดวันที่ 31 ธันวาคม พ.ศ. 2564 ได้สรุปไว้ในหมายเหตุ 13

## 5.7 อสังหาริมทรัพย์เพื่อการลงทุน

อสังหาริมทรัพย์เพื่อการลงทุนของกลุ่มกิจการส่วนใหญ่คือที่ดินและอาคารระหว่างก่อสร้าง ซึ่งกลุ่มกิจการถือไว้เพื่อหาประโยชน์จากรายได้ค่าเช่าในระยะยาว และไม่ได้มีไว้ใช้งานโดยกิจการในกลุ่มกิจการ

อสังหาริมทรัพย์เพื่อการลงทุนรับรู้รายการเริ่มแรกด้วยราคาทุน รวมถึงต้นทุนในการทำรายการและต้นทุนในการกู้ยืม

กลุ่มกิจการรวมรายจ่ายในภายหลังเป็นส่วนหนึ่งของมูลค่าตามบัญชีของสินทรัพย์ก็ต่อเมื่อมีความเป็นไปได้ก่อนข้างหน้าที่กลุ่มกิจการจะได้รับประโยชน์เชิงเศรษฐกิจในอนาคตในรายจ่ายนั้น เมื่อมีการเปลี่ยนแปลงขึ้นส่วนของอสังหาริมทรัพย์เพื่อการลงทุน กลุ่มกิจการจะตัดมูลค่าตามบัญชีของส่วนที่ถูกเปลี่ยนแปลงออก

หลังจากการรับรู้เมื่อเริ่มแรก อสังหาริมทรัพย์เพื่อการลงทุนจะบันทึกด้วยวิธีราคาทุนหักค่าเสื่อมราคาสะสม และค่าเผื่อผลขาดทุนจากการด้อยค่า

ที่ดินไม่มีการหักค่าเสื่อมราคา ค่าเสื่อมราคาของอสังหาริมทรัพย์เพื่อการลงทุนอื่น ๆ จะคำนวณตามวิธีเส้นตรง เพื่อที่ปันส่วนราคาทุนตลอดประมาณการอายุการให้ประโยชน์ดังนี้

อาคาร 25 ปี

มูลค่ายุติธรรมของที่ดินอ้างอิงวิธีการราคาซื้อขายล่าสุดที่ซื้อได้อย่างอิสระและมูลค่ายุติธรรมของอาคารระหว่างก่อสร้างมีมูลค่าใกล้เคียงกับมูลค่าตามบัญชี ดังนั้นมูลค่ายุติธรรมของอสังหาริมทรัพย์เพื่อการลงทุนมีมูลค่าไม่ต่ำกว่ามูลค่าตามบัญชีของสินทรัพย์

### 5.8 ที่ดิน อาคารและอุปกรณ์

ที่ดิน อาคาร และอุปกรณ์ทั้งหมดวัดมูลค่าด้วยราคาทุนหักด้วยค่าเสื่อมราคาสะสมและผลขาดทุนจากการด้อยค่าสะสม ต้นทุนเริ่มแรกจะรวมต้นทุนทางตรงอื่นๆ ที่เกี่ยวข้องโดยตรงกับการซื้อสินทรัพย์นั้น

ต้นทุนที่เกิดขึ้นภายหลังจะรวมอยู่ในมูลค่าตามบัญชีของสินทรัพย์ เมื่อต้นทุนนั้นคาดว่าจะก่อให้เกิดประโยชน์เชิงเศรษฐกิจในอนาคต มูลค่าตามบัญชีของชิ้นส่วนที่ถูกเปลี่ยนแทนจะถูกตัดรายการออกไป

กลุ่มกิจการจะรับรู้ต้นทุนค่าซ่อมแซมและบำรุงรักษาอื่นๆ เป็นค่าใช้จ่ายในกำไรขาดทุนเมื่อเกิดขึ้น

ที่ดินไม่มีการคิดค่าเสื่อมราคา ค่าเสื่อมราคาของสินทรัพย์อื่นคำนวณโดยใช้วิธีเส้นตรงเพื่อลดราคาทุนแต่ละชนิดตลอดอายุการให้ประโยชน์ที่ประมาณการไว้ของสินทรัพย์ดังต่อไปนี้

อาคาร	20, 30 ปี
ระบบสาธารณูปโภค เครื่องมือและอุปกรณ์	5 ปี
เครื่องตกแต่งและเครื่องใช้สำนักงาน	5 ปี
อุปกรณ์คอมพิวเตอร์	3, 5 ปี
ยานพาหนะ	5 ปี

กลุ่มกิจการได้มีการทบทวนและปรับปรุงมูลค่าคงเหลือและอายุการให้ประโยชน์ของสินทรัพย์ให้เหมาะสมทุกสิ้นรอบระยะเวลารายงาน

ผลกำไรหรือขาดทุนที่เกิดจากการจำหน่ายที่ดิน อาคารและอุปกรณ์ คำนวณโดยเปรียบเทียบสิ่งตอบแทนสุทธิที่ได้รับจากการจำหน่ายสินทรัพย์กับมูลค่าตามบัญชีของสินทรัพย์ และแสดงในรายได้อื่นในงบกำไรขาดทุนเบ็ดเสร็จ

## 5.9 โครงการเคเบิลใยแก้วนำแสง

โครงการเคเบิลใยแก้วนำแสง แสดงตามราคาทุนหักด้วยค่าเสื่อมราคาสะสมซึ่งคำนวณตามวิธีเส้นตรงตามอายุการให้ประโยชน์ที่ประมาณการไว้ รวมทั้งขาดทุนจากการด้อยค่าสะสม (ถ้ามี) อายุการให้ประโยชน์ที่ประมาณไว้ของสินทรัพย์มีดังต่อไปนี้

โครงการเคเบิลใยแก้วนำแสง	10, 15, 25 ปี
เครื่องมือและอุปกรณ์รับส่งสัญญาณที่สถานีฐาน	5, 10 ปี
สิทธิการใช้โปรแกรมคอมพิวเตอร์	10 ปี

ค่าเสื่อมราคารวมอยู่ในการคำนวณผลการดำเนินงานภายใต้ต้นทุนการให้บริการโครงการเคเบิลใยแก้วนำแสงในงบกำไรขาดทุน ผลกำไรหรือขาดทุนที่เกิดจากการจำหน่ายโครงการเคเบิลใยแก้วนำแสง คำนวณโดยเปรียบเทียบจากสิ่งตอบแทนสุทธิที่ได้รับจากการจำหน่ายสินทรัพย์กับมูลค่าตามบัญชีของสินทรัพย์ และจะรับรู้บัญชีผลกำไรหรือขาดทุนอื่นสุทธิในงบกำไรขาดทุนเบ็ดเสร็จ

## 5.10 สินทรัพย์ไม่มีตัวตน

### สิทธิการใช้โปรแกรมคอมพิวเตอร์

สิทธิการใช้โปรแกรมคอมพิวเตอร์บันทึกเป็นสินทรัพย์ในราคาทุนที่ประกอบด้วย ราคาซื้อและค่าใช้จ่ายในการดำเนินการให้โปรแกรมคอมพิวเตอร์นั้นสามารถใช้งานได้ตามประสงค์ โดยจะตัดจำหน่ายตลอดอายุประมาณการให้ประโยชน์ภายในระยะเวลา 10 ปี

ต้นทุนที่ใช้ในการบำรุงรักษาโปรแกรมคอมพิวเตอร์ให้บันทึกเป็นค่าใช้จ่ายเมื่อเกิดขึ้น

## 5.11 การด้อยค่าของสินทรัพย์

กลุ่มกิจการทดสอบการด้อยค่าของสินทรัพย์ที่มีอายุการให้ประโยชน์ที่ไม่ทราบได้แน่นอนเป็นประจำทุกปี และเมื่อมีเหตุการณ์หรือสถานการณ์ที่บ่งชี้ว่าสินทรัพย์ดังกล่าวอาจมีการด้อยค่า สำหรับสินทรัพย์อื่น กลุ่มกิจการจะทดสอบการด้อยค่าเมื่อมีเหตุการณ์หรือสถานการณ์ที่บ่งชี้ว่าสินทรัพย์ดังกล่าวอาจมีการด้อยค่า รายการขาดทุนจากการด้อยค่าจะรับรู้เมื่อมูลค่าตามบัญชีของสินทรัพย์สูงกว่ามูลค่าที่คาดว่าจะได้รับคืน โดยมูลค่าที่คาดว่าจะได้รับคืนหมายถึงจำนวนที่สูงกว่าระหว่างมูลค่ายุติธรรมหักต้นทุนในการจำหน่ายและมูลค่าจากการใช้

เมื่อมีเหตุให้เชื่อว่าสาเหตุที่ทำให้เกิดการด้อยค่าในอดีตได้หมดไป กลุ่มกิจการจะกลับรายการขาดทุนจากด้อยค่าสำหรับสินทรัพย์อื่น ที่ไม่ใช่ค่าความนิยม

ทั้งนี้ กลุ่มกิจการเลื่อนนำข้อยกเว้นจากมาตรการผ่อนปรนชั่วคราวเพื่อลดผลกระทบจาก COVID-19 ที่ออกโดยสภาวิชาชีพบัญชี มาถือปฏิบัติสำหรับรอบระยะเวลารายงานสิ้นสุดภายในช่วงเวลาระหว่างวันที่ 1 มกราคม พ.ศ. 2563 ถึงวันที่ 31 ธันวาคม พ.ศ. 2563 โดยกลุ่มกิจการเลือกที่จะไม่นำข้อมูลเกี่ยวกับสถานการณ์ COVID-19 มาถือเป็นข้อบ่งชี้การด้อยค่า ในการพิจารณาว่าสินทรัพย์ของกลุ่มกิจการอาจมีการด้อยค่าหรือไม่

## 5.12 สัญญาเช่า

### สัญญาเช่า - กรณีที่กลุ่มกิจการเป็นผู้เช่า

กลุ่มกิจการรับรู้สัญญาเช่าเมื่อกลุ่มกิจการสามารถเข้าถึงสินทรัพย์ตามสัญญาเช่า เป็นสินทรัพย์สิทธิการใช้และหนี้สินตามสัญญาเช่า โดยค่าเช่าที่ชำระจะบันทึบส่วนเป็นการจ่ายชำระหนี้สินและต้นทุนทางการเงิน โดยต้นทุนทางการเงินจะรับรู้ในงบกำไรขาดทุนตลอดระยะเวลาสัญญาเช่าด้วยอัตราดอกเบี้ยคงที่จากยอดหนี้สินตามสัญญาเช่าที่คงเหลืออยู่ กลุ่มกิจการคิดค่าเสื่อมราคาสินทรัพย์สิทธิการใช้ตามวิธีเส้นตรงตามอายุที่สั้นกว่าระหว่างอายุสินทรัพย์และระยะเวลาการเช่า

สินทรัพย์และหนี้สินตามสัญญาเช่ารับรู้เริ่มแรกด้วยมูลค่าปัจจุบัน หนี้สินตามสัญญาเช่าประกอบด้วยมูลค่าปัจจุบันของการจ่ายชำระตามสัญญาเช่า ดังนี้

- ค่าเช่าคงที่ (รวมถึงการจ่ายชำระคงที่โดยเนื้อหา) สุทธิด้วยเงินคงใจค้างรับ
- ราคาสิทธิเลือกซื้อหากมีความแน่นอนอย่างสมเหตุสมผลที่กลุ่มกิจการจะใช้สิทธิ และ
- ค่าปรับจากการยกเลิกสัญญา หากอายุของสัญญาเช่าสะท้อนถึงการที่กลุ่มกิจการคาดว่าจะยกเลิกสัญญานั้น

การจ่ายชำระตามสัญญาเช่าในช่วงการต่ออายุสัญญาเช่าได้รวมอยู่ในการคำนวณหนี้สินตามสัญญาเช่า หากกลุ่มกิจการมีความแน่นอนอย่างสมเหตุสมผลในการใช้สิทธิต่ออายุสัญญาเช่า

กลุ่มกิจการจะคิดลดค่าเช่าจ่ายข้างต้นด้วยอัตราดอกเบี้ยโดยนัยตามสัญญา หากไม่สามารถหาอัตราดอกเบี้ยโดยนัยได้ กลุ่มกิจการจะคิดลดด้วยอัตราการกู้ยืมส่วนเพิ่มของผู้เช่า ซึ่งก็คืออัตราที่สะท้อนถึงการกู้ยืมเพื่อให้ได้มาซึ่งสินทรัพย์ที่มีมูลค่าใกล้เคียงกันในสถานะเศรษฐกิจ อายุสัญญา และเงื่อนไขที่ใกล้เคียงกัน

สินทรัพย์สิทธิการใช้จะรับรู้ด้วยราคาทุน ซึ่งประกอบด้วย

- จำนวนที่รับรู้เริ่มแรกของหนี้สินตามสัญญาเช่า
- ค่าเช่าจ่ายที่ได้ชำระก่อนเริ่ม หรือ ณ วันทำสัญญา สุทธิจากเงินคงใจที่ได้รับตามสัญญาเช่า
- ต้นทุนทางตรงเริ่มแรก
- ต้นทุนการปรับสภาพสินทรัพย์

ค่าเช่าที่จ่ายตามสัญญาเช่าระยะสั้นและสัญญาเช่าสินทรัพย์ที่มีมูลค่าต่ำจะรับรู้เป็นค่าใช้จ่ายตามวิธีเส้นตรง สัญญาเช่าระยะสั้นคือสัญญาเช่าที่มีอายุสัญญาเช่าน้อยกว่าหรือเท่ากับ 12 เดือน



ในระหว่างปีพ.ศ. 2563 กลุ่มกิจการได้รับการลดค่าเช่าตามสัญญาเช่าจากผู้ให้เช่าเนื่องจากสถานการณ์ COVID-19 กลุ่มกิจการและบริษัทเลือกที่จะไม่ปฏิบัติตาม TFRS 16 เกี่ยวกับการเปลี่ยนแปลงสัญญาเช่าสำหรับสัญญาเช่าทุกสัญญาที่ได้รับการลดค่าเช่า แต่เลือกที่จะนำข้อยกเว้นจากมาตรการผ่อนปรนชั่วคราวเพื่อลดผลกระทบจาก COVID-19 ที่ออกโดยสภาวิชาชีพบัญชี มาถือปฏิบัติสำหรับรอบระยะเวลารายงานสิ้นสุดภายในช่วงเวลาระหว่างวันที่ 1 มกราคม พ.ศ. 2563 ถึงวันที่ 31 ธันวาคม พ.ศ. 2563 โดยการปรับลดหนี้สินตามสัญญาเช่าที่ครบกำหนดตามสัดส่วนที่ได้รับส่วนลดตลอดช่วงเวลาที่ได้รับการลดค่าเช่า และกลับรายการค่าเสื่อมราคาจากสินทรัพย์สิทธิการใช้และดอกเบี้ยจากหนี้สินตามสัญญาเช่าที่รับรู้ในระหว่างงวดตามสัดส่วนของค่าเช่าที่ลดลง จำนวน 1.57 ล้านบาท และ 0.20 ล้านบาท ตามลำดับ โดยรับรู้ผลต่างที่เกิดขึ้นจำนวน 0.08 ล้านบาท และ 0.01 ล้านบาท เป็นรายการกำไรอื่น แทนการปรับปรุงมูลค่าสินทรัพย์สิทธิการใช้และวัดมูลค่าหนี้สินตามสัญญาเช่าจากการเปลี่ยนแปลงสัญญาเช่าใหม่

#### สัญญาเช่า - กรณีที่กลุ่มกิจการเป็นผู้ให้เช่า

สินทรัพย์ที่ให้เช่าตามสัญญาเช่าทางการเงินบันทึกเป็นลูกหนี้สัญญาเช่าทางการเงินด้วยมูลค่าปัจจุบันของจำนวนเงินที่จ่ายตามสัญญาเช่า ผลต่างระหว่างยอดรวมของลูกหนี้ที่ยังไม่ได้คิดลดกับมูลค่าปัจจุบันของลูกหนี้จะทยอยรับรู้เป็นรายได้ทางการเงินโดยใช้วิธีเงินลงทุนสุทธิซึ่งสะท้อนอัตราผลตอบแทนคงที่ ต้นทุนทางตรงเริ่มแรกที่เกี่ยวข้องในการวัดมูลค่าลูกหนี้สัญญาเช่าทางการเงินเริ่มแรกและจะทยอยรับรู้โดยลดจากรายได้ตลอดอายุของสัญญาเช่า

รายได้ค่าเช่าตามสัญญาเช่าดำเนินงาน (สุทธิจากสิ่งตอบแทนคงที่ที่จ่ายให้แก่ผู้ให้เช่า) รับรู้ด้วยวิธีเส้นตรงตลอดช่วงเวลาการให้เช่า กลุ่มกิจการต้องรวมต้นทุนทางตรงเริ่มแรกที่เกิดขึ้นจากการได้มาซึ่งสัญญาเช่าดำเนินงานในมูลค่าตามบัญชีของสินทรัพย์อ้างอิง และรับรู้ต้นทุนดังกล่าวเป็นค่าใช้จ่ายตลอดอายุสัญญาเช่า โดยใช้เกณฑ์เดียวกันกับรายได้จากสัญญาเช่าสินทรัพย์ที่ให้เช่าได้รวมอยู่ในงบแสดงฐานะการเงินตามลักษณะของสินทรัพย์

### 5.13 หนี้สินทางการเงิน

#### ก) การจัดประเภท

กลุ่มกิจการจะพิจารณาจัดประเภทเครื่องมือทางการเงินที่กลุ่มกิจการเป็นผู้ออกเป็นหนี้สินทางการเงินหรือตราสารทุนโดยพิจารณาภาระผูกพันตามสัญญา ดังนี้

- หากกลุ่มกิจการมีภาระผูกพันตามสัญญาที่จะต้องส่งมอบเงินสดหรือสินทรัพย์ทางการเงินอื่นให้กับกิจการอื่น โดยไม่สามารถปฏิเสธการชำระหรือเลื่อนการชำระออกไปอย่างไม่มีกำหนดได้นั้น เครื่องมือทางการเงินนั้นจะจัดประเภทเป็นหนี้สินทางการเงิน เว้นแต่ว่าการชำระนั้นสามารถชำระโดยการออกตราสารทุนของกลุ่มกิจการเองด้วยจำนวนตราสารทุนที่คงที่ เพื่อแลกเปลี่ยนกับจำนวนเงินที่คงที่
- หากกลุ่มกิจการไม่มีภาระผูกพันตามสัญญาหรือสามารถเลื่อนการชำระภาระผูกพันตามสัญญาไปได้ เครื่องมือทางการเงินดังกล่าวจะจัดประเภทเป็นตราสารทุน

เงินกู้ยืมจัดประเภทเป็นหนี้สินหมุนเวียนเมื่อกลุ่มกิจการไม่มีสิทธิอันปราศจากเงื่อนไขให้เลื่อนชำระหนี้ออกไปอีกเป็นเวลาไม่น้อยกว่า 12 เดือน นับจากวันสิ้นรอบระยะเวลารายงาน

**ข) การวัดมูลค่า**

ในการรับรู้รายการเมื่อเริ่มแรกกลุ่มกิจการต้องวัดมูลค่าหนี้สินทางการเงินด้วยมูลค่ายุติธรรม และวัดมูลค่าหนี้สินทางการเงินทั้งหมดภายหลังการรับรู้รายการด้วยราคาทุนตัดจำหน่าย

**ค) การตัดรายการและการเปลี่ยนแปลงเงื่อนไขของสัญญา**

กลุ่มกิจการตัดรายการหนี้สินทางการเงินเมื่อภาวะผูกพันที่ระบุในสัญญาได้มีการปฏิบัติตามแล้ว หรือได้มีการยกเลิกไป หรือสิ้นสุดลงแล้ว

หากกลุ่มกิจการมีการเจรจาต่อรองหรือเปลี่ยนแปลงเงื่อนไขของหนี้สินทางการเงิน กลุ่มกิจการจะต้องพิจารณาว่ารายการดังกล่าวเข้าเงื่อนไขของการตัดรายการหรือไม่ หากเข้าเงื่อนไขของการตัดรายการ กลุ่มกิจการจะต้องรับรู้หนี้สินทางการเงินใหม่ด้วยมูลค่ายุติธรรมของหนี้สินใหม่นั้น และตัดรายการหนี้สินทางการเงินนั้นด้วยมูลค่าตามบัญชีที่เหลืออยู่ และรับรู้ส่วนต่างในรายการกำไร/ขาดทุนอื่นในกำไรหรือขาดทุน

หากกลุ่มกิจการพิจารณาแล้วว่า การต่อรองเงื่อนไขดังกล่าวไม่เข้าเงื่อนไขของการตัดรายการ กลุ่มกิจการจะปรับปรุงมูลค่าของหนี้สินทางการเงินโดยการคิดลดกระแสเงินสดใหม่ตามสัญญาด้วยอัตราดอกเบี้ยที่แท้จริงเดิม (Original effective interest rate) ของหนี้สินทางการเงินนั้น และรับรู้ส่วนต่างในรายการกำไร/ขาดทุนอื่นในกำไรหรือขาดทุน

**5.14 ต้นทุนการกู้ยืม**

ต้นทุนการกู้ยืมของเงินกู้ยืมที่กู้มาโดยทั่วไปและที่กู้มาเป็นการเฉพาะที่เกี่ยวข้องโดยตรงกับการได้มา การก่อสร้าง หรือการผลิตสินทรัพย์ที่เข้าเงื่อนไข ต้องนำมารวมเป็นส่วนหนึ่งของราคาทุนของสินทรัพย์ หักด้วยรายได้จากการลงทุนที่เกิดจากการนำเงินกู้ยืมที่กู้มาโดยเฉพาะ การรวมต้นทุนการกู้ยืมเป็นราคาทุนของสินทรัพย์สิ้นสุดลงเมื่อการดำเนินการที่จำเป็นในการเตรียมสินทรัพย์ที่เข้าเงื่อนไขให้อยู่ในสภาพพร้อมที่จะใช้ได้ตามประสงค์หรือพร้อมที่จะขายได้เสร็จสิ้นลง

รายได้จากการลงทุนที่เกิดจากการนำเงินกู้ยืมที่กู้มาโดยเฉพาะ ที่ยังไม่ได้นำไปเป็นรายจ่ายของสินทรัพย์ที่เข้าเงื่อนไข ไปลงทุนเป็นการชั่วคราวก่อน ต้องนำมาหักจากต้นทุนการกู้ยืมที่สามารถตั้งขึ้นเป็นต้นทุนของสินทรัพย์

ต้นทุนการกู้ยืมอื่น ๆ ต้องถือเป็นค่าใช้จ่ายในงวดที่เกิดขึ้น

### 5.15 ภาษีเงินได้งวดปัจจุบันและภาษีเงินได้รอการตัดบัญชี

ภาษีเงินได้สำหรับงวดประกอบด้วยภาษีเงินได้ของงวดปัจจุบันและภาษีเงินได้รอการตัดบัญชี ภาษีเงินได้จะรับรู้ในงบกำไรขาดทุน ยกเว้นส่วนภาษีเงินได้ที่เกี่ยวข้องกับรายการที่รับรู้ในกำไรขาดทุนเบ็ดเสร็จอื่นหรือรายการที่รับรู้โดยตรงไปยังส่วนของเจ้าของ

#### ภาษีเงินได้ของงวดปัจจุบัน

ภาษีเงินได้ของงวดปัจจุบันคำนวณจากอัตราภาษีตามกฎหมายภาษีที่มีผลบังคับใช้อยู่หรือที่คาดได้ก่อนข้างแน่ว่าจะมีผลบังคับใช้ภายในสิ้นรอบระยะเวลาที่รายงาน ผู้บริหารจะประเมินสถานะของการยื่นแบบแสดงรายการภาษีเป็นงวดๆ ในกรณีที่การนำกฎหมายภาษีไปปฏิบัติขึ้นอยู่กับความ กลุ่มกิจการจะตั้งประมาณการค่าใช้จ่ายภาษีที่เหมาะสมจากจำนวนที่คาดว่าจะต้องจ่ายชำระแก่หน่วยงานจัดเก็บภาษี

#### ภาษีเงินได้รอการตัดบัญชี

ภาษีเงินได้รอการตัดบัญชีรับรู้เมื่อเกิดผลต่างชั่วคราวระหว่างฐานภาษีของสินทรัพย์และหนี้สิน และราคาตามบัญชีที่แสดงอยู่ในงบการเงิน อย่างไรก็ตามกลุ่มกิจการจะไม่รับรู้ภาษีเงินได้รอการตัดบัญชีสำหรับผลต่างชั่วคราวที่เกิดจากเหตุการณ์ต่อไปนี้

- การรับรู้เริ่มแรกของรายการสินทรัพย์หรือรายการหนี้สินที่เกิดจากรายการที่ไม่ใช่การรวมธุรกิจ และไม่มีผลกระทบต่อกำไรหรือขาดทุนทั้งทางบัญชีและทางภาษี
- ผลต่างชั่วคราวของเงินลงทุนในบริษัทย่อย บริษัทร่วม และส่วนได้เสียในการร่วมค้าที่กลุ่มกิจการสามารถควบคุมจังหวะเวลาของการกลับรายการผลต่างชั่วคราวและการกลับรายการผลต่างชั่วคราวมีความเป็นไปได้ก่อนข้างแน่ว่าจะไม่เกิดขึ้นภายในระยะเวลาที่คาดการณ์ได้ในอนาคต

ภาษีเงินได้รอการตัดบัญชีคำนวณจากอัตราภาษีที่มีผลบังคับใช้อยู่หรือที่คาดได้ก่อนข้างแน่ว่าจะมีผลบังคับใช้ภายในสิ้นรอบระยะเวลาที่รายงาน และคาดว่าอัตราภาษีดังกล่าวจะนำไปใช้เมื่อสินทรัพย์ภาษีเงินได้รอการตัดบัญชีที่เกี่ยวข้องได้ใช้ประโยชน์หรือหนี้สินภาษีเงินได้รอการตัดบัญชีได้มีการจ่ายชำระ

สินทรัพย์ภาษีเงินได้รอการตัดบัญชีจะรับรู้หากมีความเป็นไปได้ก่อนข้างแน่ว่ากลุ่มกิจการจะมีกำไรทางภาษีเพียงพอที่จะนำจำนวนผลต่างชั่วคราวนั้นมาใช้ประโยชน์

สินทรัพย์ภาษีเงินได้รอการตัดบัญชีและหนี้สินภาษีเงินได้รอการตัดบัญชีจะแสดงหักกลบกกันก็ต่อเมื่อกิจการมีสิทธิตามกฎหมายที่จะนำสินทรัพย์ภาษีเงินได้ของงวดปัจจุบันมาหักกลบกกับหนี้สินภาษีเงินได้ของงวดปัจจุบัน และทั้งสินทรัพย์และหนี้สินภาษีเงินได้ของงวดปัจจุบันเกี่ยวข้องกับภาษีเงินได้ที่ประเมินโดยหน่วยงานจัดเก็บภาษีหน่วยงานเดียวกันซึ่งตั้งใจจะจ่ายหนี้สินและสินทรัพย์ภาษีเงินได้ของงวดปัจจุบันด้วยยอดสุทธิ

ทั้งนี้ กลุ่มกิจการเลือกนำข้อยกเว้นจากมาตรการผ่อนปรนชั่วคราวเพื่อลดผลกระทบจาก COVID-19 ที่ออกโดยสภาวิชาชีพบัญชี มาถือปฏิบัติสำหรับรอบระยะเวลารายงานสิ้นสุดภายในช่วงเวลาระหว่างวันที่ 1 มกราคม พ.ศ. 2563 ถึงวันที่ 31 ธันวาคม พ.ศ. 2563 โดยกลุ่มกิจการเลือกที่จะไม่นำข้อมูลที่เกี่ยวข้องกับสถานการณ์ COVID-19 ซึ่งเป็นสถานการณ์ที่มีความไม่แน่นอนมาร่วมในการพิจารณาประมาณการความเพียงพอของกำไรทางภาษีที่จะเกิดขึ้นในอนาคตเพื่อจะใช้ประโยชน์จากสินทรัพย์ภาษีเงินได้รอการตัดบัญชี แต่กลุ่มกิจการจะลดมูลค่าตามบัญชีของสินทรัพย์ภาษีเงินได้รอการตัดบัญชีลง เมื่อเห็นว่าไม่มีความเป็นไปได้ก่อนข้างแน่ว่าจะมีกำไรทางภาษีเพียงพอเพื่อที่จะใช้ประโยชน์จากสินทรัพย์ภาษีเงินได้รอการตัดบัญชีดังกล่าว

## 5.16 ผลประโยชน์พนักงาน

### ก) ผลประโยชน์พนักงานระยะสั้น

ผลประโยชน์พนักงานระยะสั้น คือ ผลประโยชน์ที่คาดว่าจะต้องจ่ายชำระภายใน 12 เดือนหลังจากวันสิ้นรอบระยะเวลาบัญชี เช่น ค่าจ้าง เงินเดือน ลาประจำปี ลาป่วยที่มีการจ่ายค่าแรง และโบนัสของพนักงานปัจจุบันที่รับรู้ตามช่วงเวลาการให้บริการของพนักงานไปจนถึงวันสิ้นสุดรอบระยะเวลารายงาน กลุ่มกิจการจะบันทึกหนี้สินด้วยจำนวนที่คาดว่าจะต้องจ่าย

### ข) ผลประโยชน์เมื่อเกษียณอายุ

โครงการผลประโยชน์เมื่อเกษียณอายุ กำหนดจำนวนเงินผลประโยชน์ที่พนักงานจะได้รับเมื่อเกษียณอายุ โดยมักขึ้นอยู่กับปัจจัยหลายประการ เช่น อายุ จำนวนปีที่ให้บริการ และค่าตอบแทนเมื่อเกษียณอายุ

ภาระผูกพันผลประโยชน์นี้คำนวณโดยนักคณิตศาสตร์ประกันภัยอิสระทุกปี ด้วยวิธีคิดลดแต่ละหน่วยที่ประมาณการไว้ ซึ่งมูลค่าปัจจุบันของโครงการผลประโยชน์จะประมาณโดยการคิดลดกระแสเงินสดจ่ายในอนาคต โดยใช้อัตราผลตอบแทนในตลาดของพันธบัตรรัฐบาล ซึ่งเป็นสกุลเงินเดียวกับสกุลเงินประมาณการกระแสเงินสด และวันครบกำหนดของหุ้นกู้ใกล้เคียงกับระยะเวลาที่ต้องชำระภาระผูกพันโครงการผลประโยชน์เมื่อเกษียณอายุ

กำไรและขาดทุนจากการวัดมูลค่าใหม่จะรับรู้ในส่วนของเจ้าของผ่านกำไรขาดทุนเบ็ดเสร็จอื่นในงวดที่เกิดขึ้นและรวมอยู่ในกำไรสะสมในงบแสดงการเปลี่ยนแปลงส่วนของผู้ถือหุ้น

ต้นทุนบริการในอดีตจะถูกรับรู้ทันทีในกำไรหรือขาดทุน

### ค) ผลประโยชน์ระยะยาวอื่นของพนักงาน

กลุ่มกิจการให้ทองเป็นรางวัลแก่พนักงาน เมื่อพนักงานทำงานให้กลุ่มกิจการเป็นเวลา 15 และ 25 ปี

หนี้สินผลประโยชน์พนักงานจะถูกบันทึกเช่นเดียวกับผลประโยชน์เมื่อเกษียณอายุ ยกเว้นการรับรู้กำไรและขาดทุนจากการวัดมูลค่าใหม่ที่บันทึกในกำไรหรือขาดทุน

### ง) ผลประโยชน์เมื่อเลิกจ้าง

กลุ่มกิจการจะรับรู้ผลประโยชน์เมื่อเลิกจ้างก่อนถึงกำหนดเมื่อ 1) กลุ่มกิจการไม่สามารถยกเลิกข้อเสนอให้ผลประโยชน์ และ 2) กิจการรับรู้ต้นทุนสำหรับการปรับโครงสร้างที่เกี่ยวข้อง โดยผลประโยชน์ที่มีกำหนดชำระเกินกว่า 12 เดือนภายหลังรอบระยะเวลารายงาน ต้องคิดลดเป็นมูลค่าปัจจุบัน

#### 5.17 ประมาณการหนี้สิน

กลุ่มกิจการมีภาระผูกพันในปัจจุบันตามกฎหมายหรือตามข้อตกลงที่จัดทำไว้ อันเป็นผลสืบเนื่องมาจากเหตุการณ์ในอดีต ซึ่งการชำระภาระผูกพันนั้นมีความเป็นไปได้ค่อนข้างแน่นอนว่าจะส่งผลให้บริษัทต้องสูญเสียทรัพย์สินออกไป และประมาณการจำนวนที่ต้องจ่ายได้

กลุ่มกิจการจะวัดมูลค่าของจำนวนประมาณการหนี้สินโดยใช้มูลค่าปัจจุบันของรายจ่ายที่คาดว่าจะต้องนำมาจ่ายชำระภาระผูกพัน การเพิ่มขึ้นของประมาณการหนี้สินเนื่องจากมูลค่าของเงินตามเวลาจะรับรู้เป็นดอกเบี้ยจ่าย

#### 5.18 ทุนเรือนหุ้น

หุ้นสามัญจะจัดประเภทไว้เป็นส่วนของผู้ถือหุ้น

ต้นทุนที่เพิ่มขึ้นเกี่ยวกับการออกหุ้นใหม่หรือสิทธิในการซื้อขายหุ้นที่จ่ายออกไปโดยแสดงรายการดังกล่าวด้วยจำนวนเงินสุทธิจากภาษีไว้เป็นรายการหักในส่วนของผู้ถือหุ้น โดยนำไปหักจากการออกตราสารทุนดังกล่าว

#### 5.19 การรับรู้รายได้

รายได้หลักรวมถึงรายได้ที่เกิดจากกิจกรรมปกติทางธุรกิจทุกประเภท รวมถึงรายได้อื่นๆ ที่กลุ่มกิจการได้รับการขายสินค้าและให้บริการในกิจกรรมตามปกติธุรกิจ

กลุ่มกิจการรับรู้รายได้สุทธิจากภาษีมูลค่าเพิ่มซึ่งกลุ่มกิจการจะรับรู้รายได้เมื่อคาดว่าจะมีความเป็นไปได้ค่อนข้างแน่ที่จะได้รับชำระเมื่อส่งมอบสินค้าหรือให้บริการ

สำหรับสัญญาที่มีหลายองค์ประกอบที่กลุ่มกิจการจะต้องส่งมอบสินค้าหรือให้บริการหลายประเภท กลุ่มกิจการต้องแยกเป็นแต่ละภาระที่ต้องปฏิบัติที่แยกต่างหากจากกัน และต้องปันส่วนราคาของรายการของสัญญาดังกล่าวไปยังแต่ละภาระที่ต้องปฏิบัติตามสัดส่วนของราคาขายแบบเอกเทศหรือประมาณการราคาขายแบบเอกเทศ กลุ่มกิจการจะรับรู้รายได้ของแต่ละภาระที่ต้องปฏิบัติตามแยกต่างหากจากกันเมื่อกลุ่มกิจการได้ปฏิบัติตามภาระนั้นแล้ว

##### ก) การขายสินค้า

กลุ่มกิจการจำหน่าย อุปกรณ์ระบบไฟฟ้า อุปกรณ์โทรคมนาคม และอุปกรณ์โครงข่ายต่างๆ ซึ่งจะรับรู้รายได้เมื่อโอนการควบคุมในสินค้านั้นไปยังลูกค้าซึ่งก็คือเมื่อส่งมอบสินค้า และไม่มีภาระผูกพันที่อาจส่งผลกระทบต่อกรยอมรับในสินค้าของลูกค้า การส่งมอบจะเกิดขึ้นเมื่อสินค้าได้ถูกส่งไปยังสถานที่ที่กำหนด ความเสี่ยงของการล่าช้าและการสูญเสียได้ถูกโอนไปยังผู้ขายส่ง และเมื่อผู้ขายส่งได้ยอมรับสินค้าตามสัญญาขายแล้วซึ่งภาระผูกพันของกลุ่มกิจการสิ้นสุดลงหรือกลุ่มกิจการมีข้อบ่งชี้ว่าเกณฑ์ในการยอมรับทั้งหมดเป็นที่น่าพอใจ รายได้จากการขายนี้จะรับรู้ตามราคาที่ระบุไว้ในสัญญา หักด้วยส่วนลดตามจำนวนที่ประมาณการไว้ ซึ่งคำนวณโดยใช้วิธีมูลค่าที่คาดหวังจากข้อมูลในอดีต โดยกลุ่มกิจการจะรับรู้รายได้ก็ต่อเมื่อมีความเป็นไปได้ค่อนข้างสูงที่จะไม่มีการกลับรายการอย่างมีนัยสำคัญ

**ข) การให้บริการ**

กลุ่มกิจการรับรู้รายได้จากสัญญาให้บริการที่มีลักษณะการให้บริการแบบต่อเนื่องตามวิธีเส้นตรงตลอดระยะเวลาของสัญญา โดยที่ไม่ได้คำนึงถึงรอบระยะเวลาการชำระเงินตามสัญญา

กลุ่มกิจการรับรู้รายได้การให้ตามเกณฑ์คงค้างซึ่งเป็นไปตามเนื้อหาของข้อตกลงที่เกี่ยวข้อง

**สินทรัพย์และหนี้สินที่เกิดจากสัญญา**

กลุ่มกิจการรับรู้สินทรัพย์ที่เกิดจากสัญญาเมื่อกิจกรรมรับรู้รายได้จากการปฏิบัติตามภาระที่ต้องปฏิบัติตามสัญญา ก่อนที่จะรับชำระหรือถึงกำหนดชำระตามสัญญา

กลุ่มกิจการรับรู้หนี้สินที่เกิดจากสัญญาเมื่อได้รับชำระจากลูกค้าหรือถึงกำหนดชำระตามสัญญาก่อนที่กลุ่มกิจการจะปฏิบัติตามภาระที่ต้องปฏิบัติ

กลุ่มกิจการจะแสดงยอดสุทธิหนี้สินที่เกิดจากสัญญาหลังจากหักลบกับสินทรัพย์ที่เกิดจากสัญญานั้นๆ ในแต่ละสัญญาที่ทำกับลูกค้า

**ค) การก่อสร้าง**

รายได้จากการก่อสร้างรวมถึงสัญญาการให้บริการด้านการก่อสร้างสำหรับงานก่อสร้างโยธาและติดตั้งอุปกรณ์โครงข่าย สัญญาณโทรคมนาคม กิจกรรมการก่อสร้างของกลุ่มกิจการเป็นการสร้างหรือทำให้สินทรัพย์ (งานระหว่างก่อสร้าง) ที่ลูกค้ามีอำนาจควบคุมอยู่เพิ่มขึ้น กลุ่มกิจการจึงรับรู้รายได้ตลอดช่วงระยะเวลาหนึ่งโดยอ้างอิงจากระดับความคืบหน้าในการก่อสร้าง ตามประมาณการล่าสุดของมูลค่าของสัญญา

กลุ่มกิจการพิจารณาการรับรู้รายได้ตลอดช่วงเวลาที่ปฏิบัติตามภาระที่ต้องปฏิบัติ (Over Time) โดยวิธีวัดระดับความก้าวหน้า แบ่งออกเป็น 2 วิธี ได้แก่

- 1) วิธีปัจจัยนำเข้า (Input Method) อ้างอิงถึงความพยายามของกลุ่มกิจการหรือทรัพยากรที่ใช้ในการปฏิบัติตามภาระที่ต้องปฏิบัติให้เสร็จสิ้น เมื่อเปรียบเทียบกับความพยายามทั้งหมดหรือทรัพยากรทั้งหมดที่คาดว่าจะต้องใช้เพื่อปฏิบัติตามภาระงานให้เสร็จสิ้น หรือต้นทุนที่เกิดขึ้นจริงเมื่อเปรียบเทียบกับต้นทุนประมาณการ ทั้งหมดปรับปรุงด้วยต้นทุนสินค้าที่ลูกค้ารับโอนการควบคุมไปแล้วแต่ยังไม่ได้ติดตั้ง ในกรณีที่กลุ่มกิจการไม่สามารถประมาณขั้นของความสำเร็จได้อย่างน่าเชื่อถือ รายได้ (หากกลุ่มกิจการคาดว่าจะได้รับ) จะรับรู้ได้เท่ากับต้นทุนของสัญญาที่รับรู้เป็นรายจ่าย
- 2) วิธีผลผลิต (Output Method) อ้างอิงจากการวัดระดับความคืบหน้าในการก่อสร้างที่ได้โอนอำนาจการควบคุมให้กับลูกค้าแล้วเทียบกับจำนวนที่ยังคงเหลืออยู่ภายใต้สัญญาหรือจำนวนทั้งหมด และยังรวมถึงการสำรวจผลการปฏิบัติงานที่เสร็จสิ้นแล้วจนถึงปัจจุบัน การประเมินผลความสำเร็จ จำนวนหน่วยของผลผลิต และจำนวนหน่วยของงานที่ส่งมอบ

ค่าชดเชยจากการเรียกร้อง ราคาตามสัญญาที่เปลี่ยนแปลงไป และค่าปรับจากความล่าช้าจากการก่อสร้างถือเป็นสิ่งตอบแทนผันแปรและรวมอยู่ในรายได้ตามสัญญาหากมีความเป็นไปได้ค่อนข้างแน่ที่การกลับรายการอย่างมีสาระสำคัญจะไม่เกิดขึ้นในอนาคต

**ง) องค์ประกอบของการจัดหาเงิน**

กลุ่มกิจการคาดว่าจะไม่มีการทำสัญญาซึ่งระยะเวลาระหว่างการโอนสินค้าหรือบริการตามสัญญาไปยังลูกค้าและการชำระเงินของลูกค้าจะไม่เกินหนึ่งปี ดังนั้นกลุ่มกิจการไม่ได้ปรับปรุงราคาของรายการด้วยมูลค่าของเงิน (Time value of money)

**จ) ต้นทุนส่วนเพิ่มในการได้มาซึ่งสัญญา**

กลุ่มกิจการรับรู้ต้นทุนส่วนเพิ่มในการได้มาซึ่งสัญญา ซึ่งส่วนใหญ่คือค่าคอมมิชชั่นที่จ่ายให้แก่บุคคลภายนอกและพนักงาน และตัดจำหน่ายเป็นค่าใช้จ่ายในการขายตามรูปแบบเดียวกับการรับรู้รายได้ของสัญญาที่เกี่ยวข้อง

**ฉ) รายได้ดอกเบี้ย**

กลุ่มกิจการรับรู้รายได้ดอกเบี้ยตามเกณฑ์สัดส่วนของเวลา โดยพิจารณาจากอัตราดอกเบี้ยที่แท้จริงของช่วงเวลาจนถึงวันครบอายุ

**5.20 ข้อมูลจำแนกตามส่วนงาน**

ส่วนงานดำเนินงานได้ถูกรายงานตามส่วนงานดำเนินงานซึ่งแยกตามส่วนงานธุรกิจของกลุ่มกิจการ ในลักษณะเดียวกับรายงานภายในที่นำเสนอให้ผู้มีอำนาจตัดสินใจสูงสุดด้านการดำเนินงาน ผู้มีอำนาจตัดสินใจสูงสุดด้านการดำเนินงานหมายถึงบุคคลที่มีหน้าที่ในการจัดสรรทรัพยากรและประเมินผลการปฏิบัติงานของส่วนงานดำเนินงาน ซึ่งพิจารณาว่าเป็นคณะกรรมการบริหารของบริษัทที่ทำการตัดสินใจเชิงกลยุทธ์

## 6 การจัดการความเสี่ยงทางการเงิน

## 6.1 ปัจจัยความเสี่ยงทางการเงิน

กลุ่มกิจการมีความเสี่ยงทางการเงินซึ่งได้แก่การเปลี่ยนแปลงของอัตราดอกเบี้ยและจากการที่คู่สัญญาไม่ปฏิบัติตามสัญญา ความเสี่ยงด้านเครดิต การจัดการความเสี่ยงดำเนินงานโดยฝ่ายบริหารของบริษัท โดยมุ่งเน้นความผันผวนของตลาดการเงินและแสวงหาวิธีการลดผลกระทบที่ทำให้เสียหายต่อผลการดำเนินงานทางการเงินของบริษัทให้เหลือน้อยที่สุดเท่าที่เป็นไปได้

การจัดการความเสี่ยงดำเนินงานโดยฝ่ายบริหารเงินส่วนกลาง (ส่วนงานบริหารเงินของกลุ่มกิจการ) เป็นไปตามนโยบายที่อนุมัติโดยคณะกรรมการบริษัท ส่วนงานบริหารเงินของกลุ่มกิจการจะชี้ประเด็น ประเมิน และป้องกันความเสี่ยงทางการเงินด้วยการร่วมมือกันทำงานอย่างใกล้ชิดกับหน่วยปฏิบัติงานต่างๆ ภายในกลุ่มกิจการ คณะกรรมการจัดการความเสี่ยงจะกำหนดหลักการโดยภาพรวมเพื่อจัดการความเสี่ยงและนโยบายที่เกี่ยวข้องไว้เป็นลายลักษณ์อักษร รวมถึงนโยบายสำหรับความเสี่ยงที่เฉพาะเจาะจง เช่น ความเสี่ยงจากอัตราแลกเปลี่ยน ความเสี่ยงอัตราดอกเบี้ย ความเสี่ยงการให้สินเชื่อ การใช้ตราสารทั้งที่เป็นอนุพันธ์ทางการเงินและไม่ใช่อนุพันธ์ทางการเงิน และไม่ใช่อนุพันธ์ทางการเงิน และใช้การลงทุนโดยใช้สภาพคล่องส่วนเกินในการจัดการความเสี่ยง

## 6.1.1 ความเสี่ยงจากตลาด

## ก) ความเสี่ยงจากอัตราแลกเปลี่ยน

กลุ่มกิจการมีความเสี่ยงจากอัตราแลกเปลี่ยนเงินตราต่างประเทศจากการซื้อสินค้าจากต่างประเทศที่เป็นสกุลเงินที่หลากหลาย กลุ่มกิจการไม่ได้ใช้อนุพันธ์ทางการเงินเพื่อป้องกันความเสี่ยงที่เกิดจากความผันผวนของอัตราแลกเปลี่ยนเงินตราต่างประเทศ

กลุ่มกิจการมีความเสี่ยงจากอัตราแลกเปลี่ยนเงินตราต่างประเทศ ณ วันสิ้นรอบระยะเวลารายงาน ซึ่งสรุปเป็นสกุลเงินบาท ดังนี้

	งบการเงินรวม			
	31 ธันวาคม พ.ศ. 2564		31 ธันวาคม พ.ศ. 2563	
	ดอลลาร์สหรัฐ บาท	อื่น ๆ บาท	ดอลลาร์สหรัฐ บาท	อื่น ๆ บาท
เงินสดและรายการเทียบเท่าเงินสด	652,010	218,934	562,302	199,925
ลูกหนี้การค้าและลูกหนี้อื่น	127,268,094	-	60,981,876	-
เจ้าหนี้การค้าและเจ้าหนี้อื่น	42,253,943	-	49,402,436	-
	งบการเงินเฉพาะกิจการ			
	31 ธันวาคม พ.ศ. 2564		31 ธันวาคม พ.ศ. 2563	
	ดอลลาร์สหรัฐ บาท	อื่น ๆ บาท	ดอลลาร์สหรัฐ บาท	อื่น ๆ บาท
เงินสดและรายการเทียบเท่าเงินสด	626,177	217,047	562,302	199,925
ลูกหนี้การค้าและลูกหนี้อื่น	6,848,861	-	6,152,684	-
เจ้าหนี้การค้าและเจ้าหนี้อื่น	1,512,665	-	2,669,544	-



**ข) ความเสี่ยงจากกระแสเงินสดและอัตราดอกเบี้ย**

ความเสี่ยงจากอัตราดอกเบี้ยเกิดขึ้นจากความผันผวนของอัตราดอกเบี้ยในตลาด ซึ่งอาจจะส่งผลกระทบต่อผลการดำเนินงาน และกระแสเงินสดของบริษัท อย่างไรก็ตาม รายได้และกระแสเงินสดจากการดำเนินงานของกลุ่มกิจการส่วนใหญ่ไม่ขึ้นกับการเปลี่ยนแปลงของอัตราดอกเบี้ยในตลาด บริษัทไม่ได้ใช้อนุพันธ์ด้านอัตราดอกเบี้ยเพื่อป้องกันความเสี่ยงที่เกิดจากความผันผวนของอัตราดอกเบี้ยดังกล่าว อย่างไรก็ตาม รายได้และกระแสเงินสดจากการดำเนินงานของกลุ่มกิจการส่วนใหญ่ไม่ขึ้นกับการเปลี่ยนแปลงของอัตราดอกเบี้ยในตลาด บริษัทไม่ได้ใช้อนุพันธ์ด้านอัตราดอกเบี้ยเพื่อป้องกันความเสี่ยงที่เกิดจากความผันผวนของอัตราดอกเบี้ยดังกล่าว

**6.1.2 ความเสี่ยงด้านเครดิต**

ความเสี่ยงด้านเครดิตโดยส่วนใหญ่เกิดจากรายการเงินสดและรายการเทียบเท่าเงินสด กระแสเงินสดตามสัญญาของเงินลงทุนในตราสารหนี้ที่วัดมูลค่าด้วยราคาทุนตัดจำหน่าย วัดมูลค่าด้วยมูลค่ายุติธรรมผ่านกำไรขาดทุนเบ็ดเสร็จอื่น (FVOCI) และวัดมูลค่าด้วยมูลค่ายุติธรรมผ่านกำไรขาดทุน (FVPL) สินทรัพย์อนุพันธ์ รวมถึงความเสี่ยงด้านสินเชื่อแก่ลูกค้าและลูกหนี้คงค้าง

**ก) การบริหารความเสี่ยง**

กลุ่มกิจการบริหารความเสี่ยงด้านเครดิตโดยการจัดกลุ่มของความเสี่ยง สำหรับเงินฝากธนาคารและสถาบันการเงิน กลุ่มกิจการจะเลือกทำรายการกับสถาบันการเงินที่น่าเชื่อถือ

สำหรับการทำธุรกรรมกับลูกค้า กลุ่มกิจการจะประเมินความเสี่ยงจากคุณภาพเครดิตของลูกค้า โดยพิจารณาจากฐานะทางการเงิน ประสิทธิภาพที่ผ่านมา และปัจจัยอื่นๆ และกำหนดการให้วงเงินสินเชื่อจากผลการประเมินดังกล่าว ซึ่งเป็นไปตามข้อกำหนดของคณะกรรมการบริษัท ทั้งนี้ ผู้บริหารในสายงานที่เกี่ยวข้องจะทำการตรวจสอบการปฏิบัติตามข้อกำหนดด้านวงเงินเครดิตของลูกค้าอย่างสม่ำเสมอ

**ข) หลักประกัน**

สำหรับลูกหนี้การค้าบางรายการกลุ่มกิจการมีการขอหลักประกันในรูปแบบการค้าประกัน หรือเลตเตอร์ออฟเครดิต ซึ่งให้สิทธิกลุ่มกิจการในการเรียกชำระได้หากคู่สัญญาผิดนัดตามเงื่อนไขของสัญญา

**ค) การด้อยค่าของสินทรัพย์ทางการเงิน**

กลุ่มกิจการและบริษัทที่มีสินทรัพย์ทางการเงิน 3 ประเภทที่ต้องมีการพิจารณาตามโมเดลการวัดมูลค่าผลขาดทุนด้านเครดิตที่คาดว่าจะเกิดขึ้น

- ลูกหนี้การค้าและลูกหนี้อื่น
- สินทรัพย์ที่เกิดจากสัญญา
- เงินให้กู้ยืมแก่กิจการที่เกี่ยวข้องกัน

แม้ว่ากลุ่มกิจการจะมีรายการเงินสดและรายการเทียบเท่าเงินสดซึ่งเข้าเงื่อนไขการพิจารณาการด้อยค่าภายใต้ TFRS 9 แต่กลุ่มกิจการพิจารณาว่าการด้อยค่าของรายการดังกล่าวเป็นจำนวนเงินที่ไม่มีความสำคัญ

**6.1.3 ความเสี่ยงด้านสภาพคล่อง**

การจัดการความเสี่ยงด้านสภาพคล่องอย่างรอบคอบคือการมีจำนวนเงินสดและหลักทรัพย์ที่อยู่ในความต้องการของตลาดอย่างเพียงพอ และการมีแหล่งเงินทุนที่สามารถเบิกใช้ได้จากวงเงินด้านสินเชื่อที่เพียงพอต่อการชำระภาระผูกพันเมื่อถึงกำหนด ณ วันสิ้นรอบระยะเวลาบัญชี กลุ่มกิจการมีเงินฝากธนาคารที่สามารถเบิกใช้ได้ทันทีจำนวน 253.42 ล้านบาท (พ.ศ. 2563: 497.43 ล้านบาท) เพื่อวัตถุประสงค์ในการบริหารสภาพคล่องของกลุ่มกิจการ จากลักษณะของการดำเนินธุรกิจของกลุ่มกิจการซึ่งเป็นธุรกิจที่มีความยืดหยุ่นและเปลี่ยนแปลงอยู่ตลอดเวลา ส่วนงานบริหารการเงินของกลุ่มกิจการได้คงไว้ซึ่งความยืดหยุ่นในแหล่งเงินทุนโดยการคงไว้ซึ่งวงเงินสินเชื่อที่เพียงพอ

ผู้บริหารได้พิจารณาประมาณการกระแสเงินสดของกลุ่มกิจการอย่างสม่ำเสมอโดยพิจารณาจาก ก) เงินสำรองหมุนเวียน (จากวงเงินสินเชื่อที่ยังไม่ได้เบิกใช้) และ ข) เงินสดและรายการเทียบเท่าเงินสด นอกเหนือจากนี้ กลุ่มกิจการยังได้ทำการประมาณการกระแสเงินสดในสกุลเงินหลักต่าง ๆ พิจารณาสินทรัพย์ที่มีสภาพคล่องสูงและอัตราส่วนสภาพคล่องตามข้อกำหนดต่าง ๆ และคงไว้ซึ่งแผนการจัดหาเงิน

**ก) การจัดการด้านการจัดหาเงิน**

กลุ่มกิจการและกิจการมีวงเงินกู้ยืมที่ยังไม่ได้เบิกออกมาใช้ ณ วันที่ 31 ธันวาคม ดังต่อไปนี้

	งบการเงินรวม		งบการเงินเฉพาะกิจการ	
	พ.ศ. 2564	พ.ศ. 2563	พ.ศ. 2564	พ.ศ. 2563
	บาท	บาท	บาท	บาท
อัตราดอกเบี้ยลอยตัว				
หมดอายุภายในหนึ่งปี				
- วงเงินเบิกเกินบัญชีและ				
วงเงินกู้ยืมระยะสั้น	861,904,460	549,372,895	470,990,000	142,277,541

บริษัท เอแอลที เทเลคอม จำกัด (มหาชน)

หมายเหตุประกอบงบการเงินรวมและงบการเงินเฉพาะกิจการ

สำหรับปีสิ้นสุดวันที่ 31 ธันวาคม พ.ศ. 2564

ข) วันครบกำหนดของหนี้สินทางการเงิน

ตารางต่อไปนี้แสดงให้เห็นถึงหนี้สินทางการเงินที่จัดประเภทตามระยะเวลาการครบกำหนดตามสัญญา ซึ่งแสดงด้วยจำนวนเงินตามสัญญาที่ไม่ได้มีการคิดลด ทั้งนี้ ยอดคงเหลือที่ครบกำหนดภายในระยะเวลา 12 เดือนจะเท่ากับมูลค่าตามบัญชีของหนี้สินที่เกี่ยวข้องเนื่องจากการการคิดลดไม่มีนัยสำคัญ กระแสเงินสดที่แสดงภายใต้สัญญาแลกเปลี่ยนอัตราดอกเบี้ยนั้นเป็นกระแสเงินสดโดยประมาณจากอัตราดอกเบี้ยล่วงหน้าที่เกี่ยวข้อง ณ วันสิ้นรอบระยะเวลารายงาน

	งบการเงินรวม				มูลค่าตาม บัญชีหนี้สิน
	ภายใน 1 ปี	2 - 5 ปี	มากกว่า 5 ปี	รวม	
	บาท	บาท	บาท	บาท	บาท
วันครบกำหนดของหนี้สินทางการเงิน วันที่ 31 ธันวาคม พ.ศ. 2564					
เงินเบิกเกินบัญชีและเงินกู้ยืมระยะสั้น					
จากสถาบันการเงิน	182,403,903	-	-	182,403,903	182,403,903
เจ้าหนี้การค้าและเจ้าหนี้อื่น	100,723,686	-	-	100,723,686	100,723,686
เจ้าหนี้การค้าระยะยาว	3,235,982	2,426,987	-	5,662,969	5,321,853
หนี้สินตามสัญญาเช่า	60,759,071	23,863,116	3,000,000	87,622,187	83,747,471
เงินกู้ยืมระยะยาวจากสถาบันการเงิน	15,400,873	-	-	15,400,873	15,053,000
<b>รวม</b>	<b>362,523,515</b>	<b>26,290,103</b>	<b>3,000,000</b>	<b>391,813,618</b>	<b>387,249,913</b>

	งบการเงินรวม				มูลค่าตาม บัญชีหนี้สิน
	ภายใน 1 ปี	2 - 5 ปี	มากกว่า 5 ปี	รวม	
	บาท	บาท	บาท	บาท	บาท
วันครบกำหนดของหนี้สินทางการเงิน วันที่ 31 ธันวาคม พ.ศ. 2563					
เงินเบิกเกินบัญชีและเงินกู้ยืมระยะสั้น					
จากสถาบันการเงิน	465,979,586	-	-	465,979,586	465,979,586
เจ้าหนี้การค้าและเจ้าหนี้อื่น	152,994,629	-	-	152,994,629	152,994,629
เจ้าหนี้การค้าระยะยาว	3,505,647	5,393,304	-	8,898,951	8,139,579
หนี้สินตามสัญญาเช่า	61,728,520	81,245,767	4,000,000	146,974,287	138,239,868
เงินกู้ยืมระยะยาวจากธนาคาร	22,981,452	15,400,873	-	38,382,325	36,946,715
<b>รวม</b>	<b>707,189,834</b>	<b>102,039,944</b>	<b>4,000,000</b>	<b>813,229,778</b>	<b>802,300,377</b>

บริษัท เอแอลที เทเลคอม จำกัด (มหาชน)

หมายเหตุประกอบงบการเงินรวมและงบการเงินเฉพาะกิจการ

สำหรับปีสิ้นสุดวันที่ 31 ธันวาคม พ.ศ. 2564

	งบการเงินเฉพาะกิจการ				มูลค่าตาม บัญชีหนี้สิน บาท
	ภายใน 1 ปี บาท	2 - 5 ปี บาท	มากกว่า 5 ปี บาท	รวม บาท	
วันครบกำหนดของหนี้สินทางการเงิน วันที่ 31 ธันวาคม พ.ศ. 2564					
เงินเบิกเกินบัญชีและเงินกู้ยืมระยะสั้น					
จากสถาบันการเงิน	50,008,857	-	-	50,008,857	50,008,857
เจ้าหนี้การค้าและเจ้าหนี้อื่น	30,856,482	-	-	30,856,482	30,856,482
หนี้สินตามสัญญาเช่า	1,000,000	4,000,000	3,000,000	8,000,000	6,613,633
เงินกู้ยืมระยะยาวจากสถาบันการเงิน	15,400,873	-	-	15,400,873	15,053,000
รวม	97,266,212	4,000,000	3,000,000	104,266,212	102,531,972

	งบการเงินเฉพาะกิจการ				มูลค่าตาม บัญชีหนี้สิน บาท
	ภายใน 1 ปี บาท	2 - 5 ปี บาท	มากกว่า 5 ปี บาท	รวม บาท	
วันครบกำหนดของหนี้สินทางการเงิน วันที่ 31 ธันวาคม พ.ศ. 2563					
เงินเบิกเกินบัญชีและเงินกู้ยืมระยะสั้น					
จากสถาบันการเงิน	325,005,353	-	-	325,005,353	325,005,353
เจ้าหนี้การค้าและเจ้าหนี้อื่น	105,469,737	-	-	105,469,737	105,469,737
หนี้สินตามสัญญาเช่า	1,000,000	4,000,000	4,000,000	9,000,000	7,273,702
เงินกู้ยืมระยะยาวจากสถาบันการเงิน	22,981,452	15,400,873	-	38,382,325	36,946,715
รวม	454,456,542	19,400,873	4,000,000	477,857,415	474,695,507

6.2 การบริหารส่วนของเงินทุน

การคงไว้ซึ่งอัตราส่วนตามสัญญาเงินกู้ (Loan covenants)

ภายใต้เงื่อนไขของวงเงินกู้หลักของกลุ่มกิจการ กลุ่มกิจการจะต้องคงไว้ซึ่งอัตราส่วนทางการเงินดังนี้

- อัตราส่วนหนี้สินต่อทุนที่ไม่เกิน 1.5 เท่า และ
- อัตราส่วนต้นทุนทางการเงินสุทธิต่อ EBITDA ต้องไม่น้อยกว่า 1.25 เท่า

ณ วันที่ 31 ธันวาคม พ.ศ. 2564 กลุ่มกิจการไม่สามารถดำรงอัตราส่วนต้นทุนทางการเงินสุทธิต่อ EBITDA ดังกล่าว อย่างไรก็ตาม ในเดือนธันวาคม พ.ศ. 2564 กลุ่มกิจการได้รับจดหมายผ่อนผันการเรียกชำระคืนเงินกู้ยืมจากธนาคารพาณิชย์แล้ว โดยธนาคารจะไม่เรียกชำระเงินกู้ยืมก่อนระยะเวลาที่กำหนดชำระ ดังนั้นเงินกู้ยืมซึ่งมีกำหนดชำระเกินกว่า 1 ปี จึงถูกจัดประเภทเป็นเงินกู้ยืมระยะยาวตามปกติ ณ วันสิ้นปี

## 7 มูลค่ายุติธรรม

มูลค่ายุติธรรมของสินทรัพย์ทางการเงินและหนี้สินทางการเงินที่มีอายุคงเหลือต่ำกว่าหนึ่งปี มีค่าใกล้เคียงกับมูลค่าทางบัญชี นอกจากนี้ เงินให้กู้ยืมแก่กิจการที่เกี่ยวข้องกันและเงินกู้ยืมจากธนาคารการเงินมีอัตราดอกเบี้ยใกล้เคียงกับอัตราดอกเบี้ยในตลาด ดังนั้นฝ่ายบริหาร จึงเชื่อว่ามูลค่าตามบัญชีของเงินให้กู้ยืมดังกล่าวมีมูลค่าใกล้เคียงกับมูลค่ายุติธรรม

มูลค่ายุติธรรมแบ่งออกเป็นลำดับชั้นตามข้อมูลที่ใช้ดังนี้

- ข้อมูลระดับ 1 : มูลค่ายุติธรรมของเครื่องมือทางการเงินอ้างอิงจากราคาเสนอซื้อปัจจุบัน ที่อ้างอิงจากตลาด หลักทรัพย์แห่งประเทศไทย
- ข้อมูลระดับ 2 : มูลค่ายุติธรรมของเครื่องมือทางการเงินวัดมูลค่าโดยใช้เทคนิคการประเมินมูลค่าซึ่งใช้ข้อมูลที่สามารถสังเกตได้อย่างมีนัยสำคัญและอ้างอิงจากประมาณการของกิจการเองมาใช้ให้น้อยที่สุดเท่าที่เป็นไปได้
- ข้อมูลระดับ 3 : มูลค่ายุติธรรมของเครื่องมือทางการเงินวัดมูลค่าโดยใช้เทคนิคการประเมินมูลค่าซึ่งไม่ได้มาจากข้อมูลที่สังเกตได้ในตลาด

ไม่มีการโอนเปลี่ยนแปลงลำดับชั้นมูลค่ายุติธรรมในระหว่างปี

## 8 ประมาณการทางบัญชีที่สำคัญ และการใช้ดุลยพินิจ

การประมาณการ และการใช้ดุลยพินิจ ได้มีการประเมินทบทวนอย่างต่อเนื่อง และอยู่บนพื้นฐานของประสบการณ์ในอดีตและปัจจัยอื่น ๆ ซึ่งรวมถึงการคาดการณ์ถึงเหตุการณ์ในอนาคตที่เชื่อว่ามิใช่เหตุการณ์ในสถานการณ์ขณะนั้น

### ก) การด้อยค่าของสินทรัพย์

ณ วันสิ้นรอบระยะเวลารายงานฝ่ายบริหารของบริษัทต้องประเมินว่ามีข้อบ่งชี้ที่ทำให้สินทรัพย์เกิดการด้อยค่าหรือไม่ ซึ่งการประเมินข้อบ่งชี้ฝ่ายบริหารจำเป็นต้องพิจารณาข้อบ่งชี้จากแหล่งข้อมูลทั้งภายนอกและภายในของกิจการ หากพบข้อบ่งชี้ว่าสินทรัพย์อาจเกิดการด้อยค่าฝ่ายบริหารจำเป็นต้องพิจารณามูลค่าที่คาดว่าจะได้รับคืนของสินทรัพย์ยังคงสูงกว่าราคาตามบัญชีของสินทรัพย์หรือไม่ มูลค่าที่คาดว่าจะได้รับคืนจะพิจารณาจากมูลค่าที่สูงกว่าระหว่างมูลค่ายุติธรรมหักต้นทุนในการขายของสินทรัพย์หรือหน่วยของสินทรัพย์ที่ก่อให้เกิดเงินสดกับมูลค่าจากการใช้

มูลค่าจากการใช้เกิดจากประมาณการกระแสเงินสดซึ่งต้องอาศัยข้อสมมติฐานที่สมเหตุสมผลและมีหลักฐานสนับสนุนซึ่งแสดงถึงการคาดการณ์ที่ดีที่สุดของฝ่ายบริหารภายใต้สถานการณ์ทางเศรษฐกิจที่เป็นอยู่ตลอดอายุการให้ประโยชน์ที่เหลืออยู่ของสินทรัพย์

**ข) ที่ดิน อาคารและอุปกรณ์ และสินทรัพย์ไม่มีตัวตน**

ฝ่ายบริหารเป็นผู้ประมาณการอายุการใช้งานและมูลค่าซากสำหรับที่ดิน อาคารและอุปกรณ์ และสินทรัพย์ไม่มีตัวตนของกลุ่มกิจการ โดยฝ่ายบริหารจะทำการทบทวนค่าเสื่อมราคาเมื่ออายุการใช้งานและมูลค่าซากมีความแตกต่างไปจากการประมาณการในงวดก่อน หรือมีการตัดจำหน่ายสินทรัพย์ที่เสื่อมสภาพหรือไม่ได้ใช้งานเนื่องจากการขายหรือเลิกใช้งานหรือจำหน่ายออกไป

**ค) สินทรัพย์ภาษีเงินได้รอการตัดบัญชีสำหรับผลขาดทุนทางภาษียกมา**

บริษัทมีผลขาดทุนจากผลการดำเนินงานในอดีต จากการคำนวณกำไรทางภาษีในอนาคตซึ่งอ้างอิงจากแผนธุรกิจและงบประมาณที่ได้รับอนุมัติ กลุ่มกิจการคาดว่าจะสามารถใช้ประโยชน์จากสินทรัพย์ภาษีเงินได้รอการตัดบัญชีดังกล่าวได้ภายในระยะเวลา 5 ปี

**ง) การด้อยค่าของสินทรัพย์ทางการเงิน**

ผลขาดทุนจากการด้อยค่าของสินทรัพย์ทางการเงินอ้างอิงจากสมมติฐานที่เกี่ยวกับความเสี่ยงในการผิดนัดชำระหนี้และอัตราการขาดทุนที่คาดว่าจะเกิด กลุ่มกิจการใช้ดุลยพินิจในการประเมินข้อสมมติฐานเหล่านี้ และพิจารณาเลือกปัจจัยที่ส่งผลกระทบต่อการคำนวณการด้อยค่าบนพื้นฐานของข้อมูลในอดีตของกลุ่มกิจการและสภาวะแวดล้อมทางตลาดที่เกิดขึ้น รวมทั้งการคาดการณ์เหตุการณ์ในอนาคต ณ ทุกสิ้นรอบระยะเวลารายงาน

**จ) การปันส่วนราคาของรายการ**

ในบางกรณีเป็นการยากที่จะสามารถหาราคาขายแบบเอกเทศของสินค้าหรือบริการแต่ละชนิด ซึ่งกลุ่มกิจการได้เสนอรวมสินค้าและบริการหลายชนิดแก่ลูกค้าในหนึ่งสัญญา เนื่องจากราคาในตลาดค่อนข้างผันผวนเนื่องจากการแข่งขันที่สูง และในหลายๆกรณี ก็ไม่มีราคาขายแบบเอกเทศที่น่าเสนอในตลาด การเปลี่ยนแปลงในประมาณการราคาขายแบบเอกเทศจะส่งผลอย่างมีนัยสำคัญต่อการปันส่วนราคาของรายการรวมไปยังแต่ละภาระที่ต้องปฏิบัติ ดังนั้น การปันส่วนดังกล่าวจะมีผลกระทบต่อรับรู้รายได้ และสินทรัพย์และหนี้สินที่เกิดจากสัญญา

บริษัท เอแอลที เทเลคอม จำกัด (มหาชน)

หมายเหตุประกอบงบการเงินรวมและงบการเงินเฉพาะกิจการ

สำหรับปีสิ้นสุดวันที่ 31 ธันวาคม พ.ศ. 2564

9 ข้อมูลจำแนกตามส่วนงาน

งบการเงินรวมของกลุ่มกิจการมีส่วนงานที่รายงานสามส่วนงาน ประกอบด้วย ธุรกิจขายอุปกรณ์โครงข่ายและมิเตอร์ไฟฟ้า ธุรกิจให้บริการติดตั้งอุปกรณ์โครงข่าย และธุรกิจให้เช่าอุปกรณ์โครงข่าย

ส่วนงานดำเนินงานได้ถูกรายงานในลักษณะเดียวกับรายงานภายในที่นำเสนอให้ผู้มีอำนาจตัดสินใจสูงสุดด้านการดำเนินงาน ซึ่งพิจารณาว่าเป็นกรรมการบริหาร ซึ่งเป็นผู้มีอำนาจตัดสินใจสูงสุดด้านการดำเนินงานเพื่อการจัดสรรทรัพยากรและประเมินผลการปฏิบัติงานของส่วนงาน

ผู้มีอำนาจตัดสินใจสูงสุดด้านการดำเนินงานได้พิจารณาแล้วว่าส่วนงานที่รายงาน มีดังนี้

	งบการเงินรวม			รวม
	จำหน่าย อุปกรณ์โครงข่าย และมิเตอร์ไฟฟ้า บาท	การให้ บริการติดตั้ง อุปกรณ์โครงข่าย บาท	ธุรกิจให้เช่า อุปกรณ์โครงข่าย บาท	
<b>สำหรับปีสิ้นสุดวันที่ 31 ธันวาคม พ.ศ. 2564</b>				
รายได้รวม	63,191,902	675,783,174	333,670,893	1,072,645,969
ผลการดำเนินงานตามส่วนงาน	13,465,778	58,337,192	9,994,515	81,797,485
รายได้อื่น				27,414,369
ค่าใช้จ่ายที่ไม่สามารถปันส่วนได้				(206,627,286)
ส่วนแบ่งขาดทุนจากเงินลงทุนตามวิธีส่วนได้เสีย				(18,063,007)
ต้นทุนทางการเงิน				(15,975,153)
ขาดทุนก่อนภาษีเงินได้				(131,453,592)
ภาษีเงินได้				(1,841,321)
ขาดทุนสุทธิ				(133,294,913)
<b>จังหวัดเวลาการรับรู้รายได้</b>				
เมื่อปฏิบัติตามภาระที่ต้องปฏิบัติเสร็จสิ้น	63,191,902	39,855,875	-	103,047,777
ตลอดช่วงเวลาที่ปฏิบัติตามภาระที่ต้องปฏิบัติ	-	635,927,299	333,670,893	969,598,192
	63,191,902	675,783,174	333,670,893	1,072,645,969
สินทรัพย์ถาวรของส่วนงาน	13,154,958	149,506,462	914,256,046	1,076,917,466
สินทรัพย์อื่นของส่วนงาน	75,406,560	326,568,011	133,843,611	535,818,182
สินทรัพย์อื่นที่ไม่สามารถปันส่วนได้				1,067,474,304
สินทรัพย์ในงบการเงินทั้งสิ้น				2,680,209,952

บริษัท แอลที เทเลคอม จำกัด (มหาชน)

หมายเหตุประกอบงบการเงินรวมและงบการเงินเฉพาะกิจการ

สำหรับปีสิ้นสุดวันที่ 31 ธันวาคม พ.ศ. 2564

	งบการเงินรวม			
	จำหน่าย	การให้		
	อุปกรณ์โครงข่าย และมิเตอร์ไฟฟ้า บาท	บริการติดตั้ง อุปกรณ์โครงข่าย บาท	ธุรกิจให้เช่า อุปกรณ์โครงข่าย บาท	รวม บาท
<b>สำหรับปีสิ้นสุดวันที่ 31 ธันวาคม พ.ศ. 2563</b>				
รายได้รวม	171,867,416	1,151,261,090	234,415,773	1,557,544,279
ผลการดำเนินงานตามส่วนงาน	31,611,066	109,191,549	(42,530,884)	98,271,731
รายได้อื่น				535,407,591
ค่าใช้จ่ายที่ไม่สามารถปันส่วนได้				(239,138,510)
ส่วนแบ่งกำไรจากเงินลงทุนตามวิธีส่วนได้เสีย				991,153
ต้นทุนทางการเงิน				(31,655,574)
กำไรก่อนภาษีเงินได้				363,876,391
ภาษีเงินได้				(94,190,619)
กำไรสุทธิ				269,685,772
<b>จังหวัดเวลาการรับรู้รายได้</b>				
เมื่อปฏิบัติตามภาระที่ต้องปฏิบัติเสร็จสิ้น	171,867,416	-	-	171,867,416
ตลอดช่วงเวลาปฏิบัติตามภาระที่ต้องปฏิบัติ	-	1,151,261,090	234,415,773	1,385,676,863
	171,867,416	1,151,261,090	234,415,773	1,557,544,279
สินทรัพย์ถาวรของส่วนงาน	32,177,455	188,105,894	883,820,148	1,104,103,497
สินทรัพย์อื่นของส่วนงาน	44,868,839	545,938,163	222,616,520	813,423,522
สินทรัพย์อื่นที่ไม่สามารถปันส่วนได้				1,284,069,717
สินทรัพย์ในงบการเงินทั้งสิ้น				3,201,596,736

กลุ่มกิจการมีกลุ่มลูกค้ารายใหญ่ 2 กลุ่ม ซึ่งได้แก่ กลุ่มผู้ให้บริการโทรคมนาคมและกลุ่มภาครัฐและรัฐวิสาหกิจ ซึ่งรายได้จากกลุ่มลูกค้าดังกล่าวคิดเป็นร้อยละ 52.72 และ 17.35 ตามลำดับ ของรายได้รวมในงบการเงินรวมสำหรับปีสิ้นสุดวันที่ 31 ธันวาคม พ.ศ. 2564 ลูกค้ารายใหญ่ดังกล่าวอยู่ในส่วนงานจำหน่ายอุปกรณ์โครงข่ายและมิเตอร์ไฟฟ้า ส่วนงานการให้บริการติดตั้งอุปกรณ์โครงข่าย และส่วนงานธุรกิจให้เช่าอุปกรณ์โครงข่าย (พ.ศ. 2563 : กลุ่มผู้ให้บริการโทรคมนาคมและกลุ่มภาครัฐและรัฐวิสาหกิจ ร้อยละ 23.03 และ 43.85 ตามลำดับ)



บริษัท เอแอลที เทเลคอม จำกัด (มหาชน)

หมายเหตุประกอบงบการเงินรวมและงบการเงินเฉพาะกิจการ

สำหรับปีสิ้นสุดวันที่ 31 ธันวาคม พ.ศ. 2564

10 เงินสดและรายการเทียบเท่าเงินสด

	งบการเงินรวม		งบการเงินเฉพาะกิจการ	
	พ.ศ. 2564	พ.ศ. 2563	พ.ศ. 2564	พ.ศ. 2563
	บาท	บาท	บาท	บาท
เงินสดในมือและเงินฝากธนาคาร	252,952,013	496,992,197	29,586,766	325,626,470
เงินฝากธนาคารระยะสั้น	465,548	444,582	-	-
รวม	253,417,561	497,436,779	29,586,766	325,626,470

เงินฝากธนาคารประเภทจ่ายคืนเมื่อทวงถามมีอัตราดอกเบี้ยที่แท้จริงอยู่ที่ร้อยละ 0.05 ถึงร้อยละ 1.05 ต่อปี (พ.ศ. 2563 : ร้อยละ 0.05 ถึงร้อยละ 1.00 ต่อปี)

11 ลูกหนี้การค้าและลูกหนี้อื่นและสินทรัพย์ที่เกิดจากสัญญา

11.1 ลูกหนี้การค้าและลูกหนี้อื่น

	งบการเงินรวม		งบการเงินเฉพาะกิจการ	
	พ.ศ. 2564	พ.ศ. 2563	พ.ศ. 2564	พ.ศ. 2563
	บาท	บาท	บาท	บาท
ลูกหนี้การค้า - กิจการอื่น	268,416,547	436,732,679	33,543,734	117,072,579
ลูกหนี้การค้า - กิจการที่เกี่ยวข้องกัน (หมายเหตุ 34)	15,297,741	46,195,166	7,379,973	63,409,159
รวมลูกหนี้การค้า	283,714,288	482,927,845	40,923,707	180,481,738
หัก ค่าเผื่อผลขาดทุนที่คาดว่าจะเกิดขึ้น	(35,834,710)	(23,867,667)	(16,498,746)	(15,510,185)
ลูกหนี้การค้า - สุทธิ	247,879,578	459,060,178	24,424,961	164,971,553
ลูกหนี้อื่น - กิจการอื่น	8,082,355	6,372,488	1,930,176	985,760
ลูกหนี้อื่น - กิจการที่เกี่ยวข้องกัน (หมายเหตุ 34)	29,455,613	13,267,317	18,484,341	13,872,954
เงินทดรองจ่าย - กิจการอื่น	2,411,944	1,788,783	683,406	830,624
เงินทดรองจ่าย - กิจการที่เกี่ยวข้องกัน (หมายเหตุ 34)	65,558	-	65,558	7,124
เงินมัดจำซื้อสินค้า	33,772,774	2,371,356	403,534	2,261,259
เงินมัดจำซื้อสินค้า - กิจการที่เกี่ยวข้องกัน (หมายเหตุ 34)	-	-	13,560,020	1,588,040
ดอกเบี้ยค้างรับ - กิจการที่เกี่ยวข้องกัน (หมายเหตุ 34)	903,327	134,446	903,327	134,446
รายได้ค้างรับ	6,767,763	10,960,198	1,663,810	2,433,346
รายได้ค้างรับ - กิจการที่เกี่ยวข้องกัน (หมายเหตุ 34)	12,879,574	19,564,455	931,000	6,139,766
เงินปันผลค้างรับ - กิจการที่เกี่ยวข้องกัน (หมายเหตุ 34)	-	-	-	14,999,865
ค่าใช้จ่ายจ่ายล่วงหน้า	5,076,323	4,857,376	457,215	123,050
ค่าใช้จ่ายจ่ายล่วงหน้า - กิจการที่เกี่ยวข้องกัน (หมายเหตุ 34)	1,330,273	1,198,204	-	-
รวมลูกหนี้อื่น	100,745,504	60,514,623	39,082,387	43,376,234
หัก ค่าเผื่อผลขาดทุนที่คาดว่าจะเกิดขึ้น	(5,000,996)	(5,000,996)	-	-
ลูกหนี้อื่น - สุทธิ	95,744,508	55,513,627	39,082,387	43,376,234
รวมลูกหนี้การค้าและลูกหนี้อื่น - สุทธิ	343,624,086	514,573,805	63,507,348	208,347,787

บริษัท แอลที เทเลคอม จำกัด (มหาชน)

หมายเหตุประกอบงบการเงินรวมและงบการเงินเฉพาะกิจการ

สำหรับปีสิ้นสุดวันที่ 31 ธันวาคม พ.ศ. 2564

มูลค่ายุติธรรมของลูกหนี้การค้า

เนื่องจากลักษณะของลูกหนี้การค้าเป็นสินทรัพย์หมุนเวียน มูลค่ายุติธรรมจึงใกล้เคียงกับมูลค่าตามบัญชี

11.2 สินทรัพย์ที่เกิดจากสัญญา

	งบการเงินรวม		งบการเงินเฉพาะกิจการ	
	พ.ศ. 2564	พ.ศ. 2563	พ.ศ. 2564	พ.ศ. 2563
	บาท	บาท	บาท	บาท
สินทรัพย์ที่เกิดจากสัญญา	151,788,055	198,648,603	43,633,788	107,687,285
หัก ค่าเผื่อผลขาดทุนที่คาดว่าจะเกิดขึ้น	(48,010,558)	(29,185,701)	(20,352,504)	(17,970,374)
รวมสินทรัพย์ที่เกิดจากสัญญา	103,777,497	169,462,902	23,281,284	89,716,911

11.3 การด้อยค่าของลูกหนี้การค้าและสินทรัพย์ที่เกิดสัญญา

ค่าเผื่อผลขาดทุนของลูกหนี้การค้าและสินทรัพย์ที่เกิดจากสัญญา มีรายละเอียดดังนี้

วันที่ 31 ธันวาคม	งบการเงินรวม					รวม
	ยังไม่ถึงกำหนดชำระ	ไม่เกิน 3 เดือน	3 - 6 เดือน	6 - 12 เดือน	เกินกว่า 12 เดือน	
พ.ศ. 2564	บาท	บาท	บาท	บาท	บาท	บาท
มูลค่าตามบัญชีเริ่มต้น						
- ลูกหนี้การค้า	117,199,318	97,148,842	24,380,948	5,246,122	24,441,317	268,416,547
- ลูกหนี้การค้า กิจการที่เกี่ยวข้องกัน	2,652,224	4,163,645	5,852,187	425,070	2,204,615	15,297,741
- สินทรัพย์ที่เกิดจากสัญญา	59,285,635	11,392,674	2,223,023	55,120,796	23,765,927	151,788,055
ค่าเผื่อผลขาดทุน	(4,414,876)	(4,235,189)	(1,811,159)	(22,972,185)	(50,411,859)	(83,845,268)

บริษัท เอแอลที เทเลคอม จำกัด (มหาชน)

หมายเหตุประกอบงบการเงินรวมและงบการเงินเฉพาะกิจการ

สำหรับปีสิ้นสุดวันที่ 31 ธันวาคม พ.ศ. 2564

วันที่ 31 ธันวาคม พ.ศ. 2563	งบการเงินรวม					รวม บาท
	ยังไม่ถึง	ไม่เกิน			เกินกว่า	
	กำหนดชำระ	3 เดือน	3 - 6 เดือน	6 - 12 เดือน	12 เดือน	
	บาท	บาท	บาท	บาท	บาท	บาท
มูลค่าตามบัญชีขั้นต้น						
- ลูกหนี้การค้า	76,155,952	320,122,970	10,733,746	11,494,332	18,225,679	436,732,679
- ลูกหนี้การค้า กิจการที่เกี่ยวข้องกัน	3,059,208	17,850,698	11,215,082	14,025,238	44,940	46,195,166
- สินทรัพย์ที่เกิดจากสัญญา	165,789,723	3,581,539	2,663,922	5,559,376	21,054,043	198,648,603
ค่าเผื่อผลขาดทุน	(4,046,420)	(2,302,629)	(3,075,417)	(4,676,986)	(38,951,916)	(53,053,368)
วันที่ 31 ธันวาคม พ.ศ. 2564	งบการเงินเฉพาะกิจการ					รวม บาท
	ยังไม่ถึง	ไม่เกิน			เกินกว่า	
	กำหนดชำระ	3 เดือน	3 - 6 เดือน	6 - 12 เดือน	12 เดือน	
	บาท	บาท	บาท	บาท	บาท	บาท
มูลค่าตามบัญชีขั้นต้น						
- ลูกหนี้การค้า	4,578,048	13,901,084	1,856,450	144,450	13,063,702	33,543,734
- ลูกหนี้การค้า กิจการที่เกี่ยวข้องกัน	1,382,282	937,230	2,430,776	425,070	2,204,615	7,379,973
- สินทรัพย์ที่เกิดจากสัญญา	19,355,922	4,805,119	-	-	19,472,747	43,633,788
ค่าเผื่อผลขาดทุน	(652,814)	(1,342,571)	(28,877)	(85,924)	(34,741,064)	(36,851,250)
วันที่ 31 ธันวาคม พ.ศ. 2563	งบการเงินเฉพาะกิจการ					รวม บาท
	ยังไม่ถึง	ไม่เกิน			เกินกว่า	
	กำหนดชำระ	3 เดือน	3 - 6 เดือน	6 - 12 เดือน	12 เดือน	
	บาท	บาท	บาท	บาท	บาท	บาท
มูลค่าตามบัญชีขั้นต้น						
- ลูกหนี้การค้า	17,633,395	82,363,506	3,797,219	950,730	12,327,729	117,072,579
- ลูกหนี้การค้า กิจการที่เกี่ยวข้องกัน	56,460,682	3,754,122	926,620	2,222,795	44,940	63,409,159
- สินทรัพย์ที่เกิดจากสัญญา	88,423,285	252,378	-	2,243,594	16,768,028	107,687,285
ค่าเผื่อผลขาดทุน	(536,677)	(927,181)	(1,229,220)	(1,646,784)	(29,140,697)	(33,480,559)

บริษัท เอแอลที เทเลคอม จำกัด (มหาชน)

หมายเหตุประกอบงบการเงินรวมและงบการเงินเฉพาะกิจการ

สำหรับปีสิ้นสุดวันที่ 31 ธันวาคม พ.ศ. 2564

รายการกระทบบยอดค่าเผื่อผลขาดทุนสำหรับลูกหนี้และสินทรัพย์ที่เกิดจากสัญญาสำหรับปีสิ้นสุดวันที่ 31 ธันวาคม มีดังนี้

	งบการเงินรวม			
	ลูกหนี้การค้า		สินทรัพย์ที่เกิดจากสัญญา	
	พ.ศ. 2564	พ.ศ. 2563	พ.ศ. 2564	พ.ศ. 2563
	บาท	บาท	บาท	บาท
ค่าเผื่อผลขาดทุน ณ วันที่ 1 มกราคม	23,867,667	23,260,947	29,185,701	36,493,068
รับรู้ค่าเผื่อผลขาดทุนในกำไรหรือขาดทุน ในระหว่างปี	11,967,043	606,720	18,824,857	-
กลับรายการค่าเผื่อผลขาดทุน	-	-	-	(7,307,367)
ค่าเผื่อผลขาดทุน ณ วันที่ 31 ธันวาคม	35,834,710	23,867,667	48,010,558	29,185,701
	งบการเงินเฉพาะกิจการ			
	ลูกหนี้การค้า		สินทรัพย์ที่เกิดจากสัญญา	
	พ.ศ. 2564	พ.ศ. 2563	พ.ศ. 2564	พ.ศ. 2563
	บาท	บาท	บาท	บาท
ค่าเผื่อผลขาดทุน ณ วันที่ 1 มกราคม	15,510,185	11,984,025	17,970,374	20,511,318
รับรู้ค่าเผื่อผลขาดทุนในกำไรหรือขาดทุน ในระหว่างปี	988,561	3,526,160	2,382,130	-
กลับรายการค่าเผื่อผลขาดทุน	-	-	-	(2,540,944)
ค่าเผื่อผลขาดทุน ณ วันที่ 31 ธันวาคม	16,498,746	15,510,185	20,352,504	17,970,374

บริษัท เอแอลที เทเลคอม จำกัด (มหาชน)

หมายเหตุประกอบงบการเงินรวมและงบการเงินเฉพาะกิจการ

สำหรับปีสิ้นสุดวันที่ 31 ธันวาคม พ.ศ. 2564

12 สินค้าคงเหลือ

	งบการเงินรวม		งบการเงินเฉพาะกิจการ	
	พ.ศ. 2564	พ.ศ. 2563	พ.ศ. 2564	พ.ศ. 2563
	บาท	บาท	บาท	บาท
วัตถุดิบ	24,207,867	51,809,522	14,388,777	22,329,592
งานระหว่างผลิต	1,750,700	-	1,750,700	-
งานระหว่างก่อสร้างตามสัญญาก่อสร้าง	105,336,742	114,148,335	33,134,579	89,774,364
สินค้าระหว่างทาง	3,640,961	-	-	-
วัสดุสิ้นเปลือง/อะไหล่	503,992	340,644	-	5,105
สินค้าสำเร็จรูป	14,579,770	24,845,940	3,041,735	3,293,330
	150,020,032	191,144,441	52,315,791	115,402,391
หัก ค่าเผื่อการลดลงของมูลค่าสินค้า	(23,165,046)	(34,735,055)	(14,633,600)	(14,340,000)
สินค้าคงเหลือ - สุทธิ	126,854,986	156,409,386	37,682,191	101,062,391

ในระหว่างปี พ.ศ. 2564 กลุ่มกิจการและบริษัทกลับรายการและรับรู้ค่าเผื่อการลดลงมูลค่าสินค้าเป็นจำนวน 11.57 ล้านบาท และ 0.29 ล้านบาท ในงบกำไรขาดทุนรวม และงบกำไรขาดทุนเฉพาะกิจการ ตามลำดับ (พ.ศ. 2563 รับรู้จำนวน 1.70 ล้านบาท และ 2.45 ล้านบาท ในงบกำไรขาดทุนรวม และงบกำไรขาดทุนเฉพาะกิจการ ตามลำดับ)

13 สินทรัพย์ทางการเงินและหนี้สินทางการเงิน

วันที่ 31 ธันวาคม พ.ศ. 2564 กลุ่มกิจการได้จัดประเภทสินทรัพย์และหนี้สินทางการเงิน ดังต่อไปนี้

	งบการเงินรวม		งบการเงินเฉพาะกิจการ	
	ราคาทุนตัดจำหน่าย		ราคาทุนตัดจำหน่าย	
	พ.ศ. 2564	พ.ศ. 2563	พ.ศ. 2564	พ.ศ. 2563
	บาท	บาท	บาท	บาท
<b>สินทรัพย์ทางการเงิน</b>				
เงินสดและรายการเทียบเท่าเงินสด	253,417,561	497,436,779	29,586,766	325,626,470
ลูกหนี้การค้าและลูกหนี้อื่น	281,319,877	473,833,433	45,742,805	194,964,578
เงินให้กู้ยืมระยะสั้นแก่กิจการที่เกี่ยวข้องกัน	31,220,000	7,600,000	58,220,000	7,600,000
เงินฝากธนาคารที่ติดภาระค้ำประกัน	107,069,199	108,361,907	34,132,599	27,925,307
ลูกหนี้การค้าระยะยาว	3,621,765	4,599,940	3,621,765	4,599,940
เงินให้กู้ยืมระยะยาวแก่กิจการที่เกี่ยวข้องกัน	190,874,847	189,153,476	190,874,847	189,153,476
สินทรัพย์ทางการเงินอื่น	11,965,272	11,461,044	-	-

บริษัท แอแอลที เทเลคอม จำกัด (มหาชน)

หมายเหตุประกอบงบการเงินรวมและงบการเงินเฉพาะกิจการ

สำหรับปีสิ้นสุดวันที่ 31 ธันวาคม พ.ศ. 2564

	งบการเงินรวม		งบการเงินเฉพาะกิจการ	
	ราคาทุนตัดจำหน่าย		ราคาทุนตัดจำหน่าย	
	พ.ศ. 2564	พ.ศ. 2563	พ.ศ. 2564	พ.ศ. 2563
	บาท	บาท	บาท	บาท
<b>หนี้สินทางการเงิน</b>				
เงินเบิกเกินบัญชีและเงินกู้ยืมระยะสั้นจาก				
สถาบันการเงิน	182,403,903	465,979,586	50,008,857	325,005,353
เจ้าหนี้การค้าและเจ้าหนี้อื่น	100,723,686	152,994,629	30,856,482	105,469,737
เจ้าหนี้การค้าระยะยาว	5,321,853	8,139,579	-	-
หนี้สินตามสัญญาเช่า	83,747,471	138,239,868	6,613,633	7,273,702
เงินกู้ยืมระยะยาวจากธนาคาร	15,053,000	36,946,715	15,053,000	36,946,715

14 สินทรัพย์หมุนเวียนอื่น

	งบการเงินรวม		งบการเงินเฉพาะกิจการ	
	พ.ศ. 2564		พ.ศ. 2563	
	บาท	บาท	บาท	บาท
ลูกหนี้กรมสรรพากร	32,487,221	36,772,600	1,917,117	177,716
ภาษีซื้อรอเรียกเก็บ	7,018,446	8,168,911	1,256,667	1,263,724
ภาษีเงินได้หัก ณ ที่จ่าย	23,007,617	12,061,034	9,407,682	-
สินทรัพย์อื่นๆ	97,503	106,883	43,448	54,690
	62,610,787	57,109,428	12,624,914	1,496,130

15 เงินฝากธนาคารที่ติดภาระค้ำประกัน

วันที่ 31 ธันวาคม พ.ศ. 2564 เงินฝากธนาคารทั้งจำนวนเป็นเงินฝากประจำกับธนาคารพาณิชย์ในประเทศหลายแห่ง มีอัตราดอกเบี้ยร้อยละ 0.05 ถึงร้อยละ 1.05 ต่อปี (พ.ศ. 2563 ร้อยละ 0.25 ถึงร้อยละ 0.38 ต่อปี) เงินฝากดังกล่าวใช้เป็นหลักประกันวงเงินเบิกเกินบัญชีธนาคาร การออกหนังสือค้ำประกัน และตัวสัญญาใช้เงิน

บริษัท แอลที เทเลคอม จำกัด (มหาชน)

หมายเหตุประกอบงบการเงินรวมและงบการเงินเฉพาะกิจการ

สำหรับปีสิ้นสุดวันที่ 31 ธันวาคม พ.ศ. 2564

16 สินทรัพย์สิทธิการใช้

มูลค่าตามบัญชีของสินทรัพย์สิทธิการใช้ประกอบด้วยรายการดังต่อไปนี้

	งบการเงินรวม		งบการเงินเฉพาะกิจการ	
	31 ธันวาคม พ.ศ. 2564	31 ธันวาคม พ.ศ. 2563	31 ธันวาคม พ.ศ. 2564	31 ธันวาคม พ.ศ. 2563
	บาท	บาท	บาท	บาท
ที่ดินและพื้นที่	162,194,557	216,522,657	80,854,897	78,794,629
อุปกรณ์	4,508,000	13,524,000	4,508,000	13,524,000
รวม	166,702,557	230,046,657	85,362,897	92,318,629

สำหรับปีสิ้นสุดวันที่ 31 ธันวาคม รายการที่รับรู้ในกำไรหรือขาดทุนและกระแสเงินสดที่เกี่ยวข้องกับสัญญาเช่าประกอบด้วยรายการดังต่อไปนี้

	งบการเงิน	
	งบการเงินรวม	เฉพาะกิจการ
	พ.ศ. 2564	พ.ศ. 2564
	บาท	บาท
ค่าเสื่อมราคาสำหรับสินทรัพย์สิทธิการใช้		
ที่ดินและพื้นที่	73,053,251	8,825,125
อุปกรณ์	9,016,000	9,016,000
รวม	82,069,251	17,841,125
การเพิ่มขึ้นของสินทรัพย์สิทธิการใช้ระหว่างปี	18,725,151	10,885,393

บริษัท เอแอลที เทเลคอม จำกัด (มหาชน)

หมายเหตุประกอบงบการเงินรวมและงบการเงินเฉพาะกิจการ

สำหรับปีสิ้นสุดวันที่ 31 ธันวาคม พ.ศ. 2564

17 เงินลงทุนในบริษัทร่วมและการร่วมค้า

(ก) เงินลงทุนในบริษัทร่วม

การเปลี่ยนแปลงของส่วนได้เสียในบริษัทร่วมสามารถวิเคราะห์ได้ดังต่อไปนี้

	งบการเงินรวม		งบการเงินเฉพาะกิจการ	
	พ.ศ. 2564	พ.ศ. 2563	พ.ศ. 2564	พ.ศ. 2563
	บาท	บาท	บาท	บาท
วันที่ 1 มกราคม	26,459,946	38,586,346	39,935,345	39,935,345
ส่วนแบ่งขาดทุน	(5,036,516)	(12,983,589)	-	-
ผลต่างอัตราแลกเปลี่ยนจากการแปลงค่างบการเงิน	13,046	138,712	-	-
การเปลี่ยนแปลงในส่วนของผู้ถือหุ้น	-	718,477	-	-
การด้อยค่า	-	-	(15,508,194)	-
วันที่ 31 ธันวาคม	21,436,476	26,459,946	24,427,151	39,935,345

ลักษณะของเงินลงทุนในบริษัทร่วม ในปี พ.ศ. 2564 และ พ.ศ. 2563

ชื่อบริษัท	ประเทศ	ลักษณะธุรกิจ	สัดส่วนของส่วนได้เสีย		งบการเงินรวม		งบการเงินเฉพาะกิจการ	
			พ.ศ. 2564	พ.ศ. 2563	เงินลงทุนตามวิธีส่วนได้เสีย		เงินลงทุนตามวิธีราคาทุน - สุทธิ	
					ร้อยละ	ร้อยละ	พ.ศ. 2564	พ.ศ. 2563
			บาท	บาท	บาท	บาท	บาท	บาท
<b>บริษัทร่วม:</b>								
บริษัท เทเลคอม โซลูชันส์ โพรไวเดอร์ จำกัด ("TSP")	ไทย	ถือเงินลงทุน ในประเทศ	19.79	19.79	8,084,670	7,158,964	11,075,345	11,075,345
บริษัท สปอทเวิร์คส์ (ประเทศไทย) จำกัด ("SW")	ไทย	ให้บริการด้าน ข้อมูล	45.19	45.19	13,351,806	19,300,982	13,351,806	28,860,000
<b>รวม</b>					<b>21,436,476</b>	<b>26,459,946</b>	<b>24,427,151</b>	<b>39,935,345</b>

ไม่มีหนี้สินที่อาจเกิดขึ้นซึ่งเกี่ยวข้องกับส่วนได้เสียของกลุ่มกิจการในบริษัทร่วม

มูลค่าตามบัญชีของส่วนได้เสียรวมของกลุ่มกิจการในบริษัทร่วมไม่มีสาระสำคัญ



บริษัท เอแอลที เทเลคอม จำกัด (มหาชน)

หมายเหตุประกอบงบการเงินรวมและงบการเงินเฉพาะกิจการ

สำหรับปีสิ้นสุดวันที่ 31 ธันวาคม พ.ศ. 2564

(ข) เงินลงทุนในการร่วมค้า

การเปลี่ยนแปลงของส่วนได้เสียในการร่วมค้าสามารถวิเคราะห์ได้ดังต่อไปนี้

	งบการเงินรวม		งบการเงินเฉพาะกิจการ	
	พ.ศ. 2564	พ.ศ. 2563	พ.ศ. 2564	พ.ศ. 2563
	บาท	บาท	บาท	บาท
วันที่ 1 มกราคม	235,991,513	41,974,942	306,224,815	37,214,815
การลงทุนเพิ่ม	-	269,010,000	-	269,010,000
รายการระหว่างกิจการที่เกี่ยวข้องกัน	-	(88,968,171)	-	-
ส่วนแบ่ง(ขาดทุน)กำไร	(13,026,491)	13,974,742	-	-
ส่วนแบ่งขาดทุนเบ็ดเสร็จ	(46,247)	-	-	-
วันที่ 31 ธันวาคม	222,918,775	235,991,513	306,224,815	306,224,815

การร่วมค้าดังรายชื่อต่อไปนี้ไม่มีหุ้นเรือนหุ้นทั้งหมดเป็นหุ้นสามัญ ซึ่งกลุ่มกิจการได้ถือหุ้นทางตรง

ชื่อบริษัท	ประเทศ	ลักษณะธุรกิจ	สัดส่วนของส่วนได้เสีย		งบการเงินรวม		งบการเงินเฉพาะกิจการ	
			พ.ศ. 2564	พ.ศ. 2563	เงินลงทุนตามวิธีส่วนได้เสีย		เงินลงทุนตามวิธีราคาทุน	
					ร้อยละ	ร้อยละ	พ.ศ. 2564	พ.ศ. 2563
					บาท	บาท	บาท	บาท
<b>การร่วมค้า:</b>								
บริษัท อินฟอร์เมชั่น ไฮเวย์ จำกัด ("IH")	ไทย	ติดตั้งและให้เช่าโครงข่ายสัญญาณ	71.00	71.00	76,429,774	66,973,700	35,499,900	35,499,900
บริษัท สมาร์ท อินฟราเน็ต จำกัด ("SIC")	ไทย	ดำเนินธุรกิจด้านโทรคมนาคม	48.99	48.99	145,570,033	168,304,884	269,499,990	269,499,990
บริษัท ไทเทิร์น จำกัด ("TTN")	ไทย	ให้เช่าและบริการโครงสร้างพื้นฐานด้านโทรคมนาคม	48.99	48.99	918,968	712,929	1,224,925	1,224,925
รวม					222,918,775	235,991,513	306,224,815	306,224,815

**บริษัท อินฟอร์เมชั่น ไฮเวย์ จำกัด**

สัญญาระหว่างผู้ถือหุ้นของบริษัท อินฟอร์เมชั่น ไฮเวย์ จำกัด ระบุว่าบริษัทและบุคคลภายนอกมีอำนาจการควบคุมในบริษัท อินฟอร์เมชั่น ไฮเวย์ จำกัด ร่วมกัน ซึ่งมติการประชุมของกรรมการและผู้ถือหุ้นต้องได้รับความเห็นชอบจากตัวแทนที่ได้รับ การแต่งตั้งโดยบริษัทและตัวแทนที่ได้รับการแต่งตั้งบุคคลภายนอก หากมีเพียงตัวแทนของฝ่ายใดฝ่ายหนึ่งจะไม่สามารถผ่าน มติการประชุมได้ เมื่อพิจารณาจากเงื่อนไขข้างต้น บริษัทได้จัดประเภทเงินลงทุนในบริษัท อินฟอร์เมชั่น ไฮเวย์ จำกัด เป็น เงินลงทุนในการร่วมค้า

บริษัท อินฟอร์เมชั่น ไฮเวย์ จำกัด เป็นบริษัทจำกัดและหุ้นของบริษัทนี้ไม่มีราคาเสนอซื้อขายในตลาด

ไม่มีหนี้สินที่อาจเกิดขึ้นซึ่งเกี่ยวข้องกับส่วนได้เสียของกลุ่มกิจการในการร่วมค้า

บริษัท แอลที เทเลคอม จำกัด (มหาชน)

หมายเหตุประกอบงบการเงินรวมและงบการเงินเฉพาะกิจการ

สำหรับปีสิ้นสุดวันที่ 31 ธันวาคม พ.ศ. 2564

ข้อมูลทางการเงินโดยสรุปสำหรับการร่วมค้า

ตารางต่อไปนี้แสดงข้อมูลทางการเงินแบบสรุปสำหรับการร่วมค้าที่มีสาระสำคัญต่อกลุ่มกิจการ ข้อมูลทางการเงินที่เปิดเผยมเป็นจำนวนที่แสดงอยู่ในงบการเงินของการร่วมค้า ซึ่งได้ปรับปรุงด้วยรายการปรับปรุงที่จำเป็นสำหรับการปฏิบัติตามวิธีส่วนได้เสีย รวมถึงการปรับปรุงมูลค่ายุติธรรมและการปรับปรุงเกี่ยวกับความแตกต่างของนโยบายการบัญชีของกลุ่มกิจการและการร่วมค้า

	IH		SIC	
	พ.ศ. 2564 บาท	พ.ศ. 2563 บาท	พ.ศ. 2564 บาท	พ.ศ. 2563 บาท
<b>งบแสดงฐานะการเงินโดยสรุป</b>				
สินทรัพย์หมุนเวียน	68,485,840	57,422,685	86,219,508	67,254,015
สินทรัพย์ไม่หมุนเวียน	406,153,982	456,779,590	468,011,835	486,134,663
หนี้สินหมุนเวียน	110,005,581	114,902,826	36,496,310	31,992,187
หนี้สินไม่หมุนเวียนรวม	249,223,299	296,255,655	50,000,000	-
สินทรัพย์สุทธิ	115,410,942	103,043,794	467,735,033	521,396,491
<b>ผลการดำเนินงานโดยสรุป</b>				
รายได้	179,747,688	159,598,324	29,837,945	15,553,307
กำไร(ขาดทุน)ก่อนภาษี	16,821,861	26,950,846	(53,661,458)	(28,603,509)
กำไร(ขาดทุน)สุทธิ	12,432,285	26,673,711	(53,661,458)	(28,603,509)
กำไรขาดทุนเบ็ดเสร็จอื่น	(65,137)	-	-	-
กำไรขาดทุนเบ็ดเสร็จรวม	12,367,148	26,673,711	(53,661,458)	(28,603,509)

## การกระทบยอดรายการข้อมูลทางการเงินโดยสรุป

การกระทบยอดรายการระหว่างข้อมูลทางการเงินโดยสรุปกับมูลค่าตามบัญชีของส่วนได้เสียของกิจการในการร่วมค้า

## ข้อมูลทางการเงินโดยสรุป

	IH		SIC	
	พ.ศ. 2564	พ.ศ. 2563	พ.ศ. 2564	พ.ศ. 2563
	บาท	บาท	บาท	บาท
<b>การกระทบยอดไปยังมูลค่าตามบัญชี</b>				
สินทรัพย์สุทธิยกมา	103,043,794	76,370,083	521,396,491	1,000,000
เพิ่มทุนระหว่างปี	-	-	-	549,000,000
กำไร(ขาดทุน)เบ็ดเสร็จสำหรับปี	12,367,148	26,673,711	(53,661,458)	(28,603,509)
สินทรัพย์สุทธิสิ้นปี	115,410,942	103,043,794	467,735,033	521,396,491
ส่วนได้เสียของกลุ่มกิจการในการร่วมค้า (ร้อยละ)	71.00	71.00	48.99	48.99
ส่วนได้เสียของกลุ่มกิจการในการร่วมค้า (บาท)	81,941,769	73,161,094	229,143,393	255,432,141
การลดลงซึ่งเป็นผลมาจากรายการขายจากบริษัท ไปยังการร่วมค้า (Downstream)	(5,511,995)	(6,187,394)	(83,573,360)	(87,127,257)
มูลค่าตามบัญชีของการร่วมค้า	76,429,774	66,973,700	145,570,033	168,304,884

ตารางต่อไปนี้แสดงมูลค่าตามบัญชีของส่วนได้เสียรวมของกลุ่มกิจการในการร่วมค้าที่ไม่มีสาระสำคัญทั้งหมดซึ่งถูกบันทึกโดยใช้วิธีส่วนได้เสีย

	พ.ศ. 2564	พ.ศ. 2563
	บาท	บาท
<b>มูลค่าตามบัญชีโดยรวมของการร่วมค้าแต่ละรายที่ไม่มีสาระสำคัญ</b>	918,968	712,929
<b>ส่วนแบ่งของกลุ่มกิจการในการร่วมค้า:</b>		
กำไร(ขาดทุน)จากการดำเนินงานต่อเนื่อง	206,039	(215,104)
กำไร(ขาดทุน)หลังภาษีจากการดำเนินงานต่อเนื่อง	206,039	(215,104)
กำไรขาดทุนเบ็ดเสร็จอื่น	-	-
กำไร(ขาดทุน)เบ็ดเสร็จรวม	206,039	(215,104)

## บริษัท เอแอลที เทเลคอม จำกัด (มหาชน)

หมายเหตุประกอบงบการเงินรวมและงบการเงินเฉพาะกิจการ

สำหรับปีสิ้นสุดวันที่ 31 ธันวาคม พ.ศ. 2564

### 18 เงินลงทุนในบริษัทย่อย

การเปลี่ยนแปลงของส่วนได้เสียในบริษัทย่อยสามารถวิเคราะห์ได้ดังต่อไปนี้

	งบการเงินเฉพาะกิจการ	
	พ.ศ. 2564	พ.ศ. 2563
	บาท	บาท
วันที่ 1 มกราคม	925,866,469	800,311,507
การลงทุนเพิ่ม	93,499,575	125,554,962
การลดทุนของบริษัทย่อย	(22,500,000)	-
วันที่ 31 ธันวาคม	996,866,044	925,866,469

#### การลงทุนเพิ่มในบริษัทย่อย

##### บริษัท เอ็นเนอร์จี แม็คซ์ จำกัด

เมื่อวันที่ 8 กุมภาพันธ์ พ.ศ. 2564 บริษัทได้ลงทุนเพิ่มในหุ้นสามัญของบริษัท เอ็นเนอร์จี แม็คซ์ จำกัด โดยจ่ายชำระเงินลงทุนเป็นจำนวนเงิน 68,750,000 บาท ในการลงทุนในหุ้นสามัญจำนวน 11,000,000 หุ้น มูลค่าหุ้นละ 6.25 บาท ซึ่งมูลค่าที่ตราไว้หุ้นละ 25 บาท ทำให้สัดส่วนการถือหุ้นของบริษัทเปลี่ยนแปลงจากเดิมอัตราร้อยละ 97.82 เป็น ร้อยละ 99.87 ผลต่างจากมูลค่ายุติธรรมของสิ่งตอบแทนที่จ่ายกับมูลค่าตามบัญชีของส่วนได้เสียที่ไม่มีอำนาจควบคุมจำนวน 0.41 ล้านบาท บันทึกเป็น “การเปลี่ยนแปลงสัดส่วนในบริษัทย่อย” ซึ่งแสดงอยู่ภายใต้ส่วนของเจ้าของในข้อมูลทางการเงินรวม

##### บริษัท อินโนว่า เทเลคอมมิวนิเคชั่น จำกัด

เมื่อวันที่ 30 กรกฎาคม พ.ศ. 2564 บริษัทได้ลงทุนเพิ่มในหุ้นสามัญของบริษัท อินโนว่า เทเลคอมมิวนิเคชั่น จำกัด โดยจ่ายชำระเงินลงทุนเป็นจำนวนเงิน 20,000,000 บาท ในการลงทุนในหุ้นสามัญจำนวน 200,000 หุ้น มูลค่าที่ตราไว้หุ้นละ 100 บาท ทำให้สัดส่วนการถือหุ้นของบริษัทเปลี่ยนแปลงจากเดิมอัตราร้อยละ 99.75 เป็นร้อยละ 99.83 ผลต่างจากมูลค่ายุติธรรมของสิ่งตอบแทนที่จ่ายกับมูลค่าตามบัญชีของส่วนได้เสียที่ไม่มีอำนาจควบคุมจำนวน 0.01 ล้านบาท บันทึกเป็น “การเปลี่ยนแปลงสัดส่วนในบริษัทย่อย” ซึ่งแสดงอยู่ภายใต้ส่วนของเจ้าของในข้อมูลทางการเงินรวม

##### บริษัท วินแอนดิวิน เทเลคอม จำกัด

เมื่อวันที่ 6 สิงหาคม พ.ศ. 2564 บริษัทจ่ายชำระเงินลงทุนเป็นจำนวนเงิน 3,749,875 บาท เพื่อชำระมูลค่าของหุ้นให้เต็มมูลค่าที่ตราไว้ในการลงทุนซื้อหุ้นสามัญของบริษัท วินแอนดิวิน เทเลคอม จำกัด จำนวน 49,997 หุ้น เมื่อวันที่ 5 กันยายน พ.ศ. 2561

## บริษัท เอแอลที เทเลคอม จำกัด (มหาชน)

หมายเหตุประกอบงบการเงินรวมและงบการเงินเฉพาะกิจการ

สำหรับปีสิ้นสุดวันที่ 31 ธันวาคม พ.ศ. 2564

### บริษัท ไทยอินฟราสตรัคเจอร์ โฮลดิ้ง จำกัด

เมื่อวันที่ 11 สิงหาคม พ.ศ. 2564 บริษัทจ่ายชำระเงินลงทุนเป็นจำนวน 998,000 บาท ในการลงทุนในหุ้นสามัญของบริษัท ไทยอินฟราสตรัคเจอร์ โฮลดิ้ง จำกัด จำนวน 9,998 หุ้น มูลค่าที่ตราไว้หุ้นละ 100 บาท คิดเป็นสัดส่วนร้อยละ 99.98 ของจำนวนหุ้นที่ออก บริษัท ไทยอินฟราสตรัคเจอร์ โฮลดิ้ง จำกัด เป็นบริษัทที่จัดตั้งขึ้นในประเทศไทยและดำเนินธุรกิจด้านโทรคมนาคม

### การลดทุนของบริษัทย่อย

### บริษัท ไอ ทเวนตีวัน อินเตอร์ คอร์ปอเรชั่น จำกัด

เมื่อวันที่ 3 สิงหาคม 2564 บริษัท ไอ ทเวนตีวัน อินเตอร์ คอร์ปอเรชั่น จำกัด ซึ่งเป็นบริษัทย่อยของบริษัท ลดทุนจดทะเบียนโดยการลดมูลค่าที่ตราไว้ของหุ้นสามัญจากหุ้นละ 100 บาท เป็นหุ้นละ 25 บาท บริษัทได้รับชำระเงินคืนเป็นจำนวนทั้งสิ้น 22,500,000 บาท

บริษัทย่อยซึ่งรวมอยู่ในงบการเงินรวมของกลุ่มกิจการมีดังต่อไปนี้

ชื่อ	สถานที่หลัก ในการประกอบ ธุรกิจประเทศ	ลักษณะของธุรกิจ	ส่วนได้เสีย ในความเป็นเจ้าของ ที่ถือโดยบริษัท				เงินลงทุนในวิธี ราคาทุน	
			พ.ศ. 2564		พ.ศ. 2563		พ.ศ. 2564	พ.ศ. 2563
			ร้อยละ	ร้อยละ	ร้อยละ	ร้อยละ	บาท	บาท
บริษัท กรู๊ป เทค โซลูชั่นส์ จำกัด	ไทย	จำหน่ายและติดตั้งระบบไฟและโทรคมนาคม	99.99	99.99	0.01	0.01	100,998,800	100,998,800
บริษัท ไอ ทเวนตี วัน อินเตอร์ คอร์ปอเรชั่น จำกัด	ไทย	จำหน่ายและติดตั้งอุปกรณ์ไฟฟ้าและอุปกรณ์โทรคมนาคม	99.99	99.99	0.01	0.01	8,817,228	31,317,228
บริษัท อินโนว่า เทเลคอมมิวนิเคชั่น จำกัด	ไทย	จำหน่ายและซ่อมแซมบำรุงรักษาอุปกรณ์ไฟฟ้า อุปกรณ์โทรคมนาคม	99.83	99.75	0.17	0.25	61,745,854	41,745,854
บริษัท อินเตอร์เนชั่นแนล เทกเวย์ จำกัด	ไทย	ให้เช่าและบริหารโครงสร้างพื้นฐานด้านโทรคมนาคม	99.99	99.99	0.01	0.01	724,999,700	724,999,700
บริษัท เอ็นเนอร์จี แม็คซ์ จำกัด	ไทย	ผลิต ประกอบ ติดตั้งและจำหน่ายมิเตอร์ไฟฟ้า	99.87	97.82	0.13	2.18	94,304,962	25,554,962
บริษัท วินแอนด์วิน เทเลคอม จำกัด	ไทย	ดำเนินธุรกิจด้านโทรคมนาคม	99.99	99.99	0.01	0.01	4,999,700	1,249,925
บริษัท ไทยอินฟราสตรัคเจอร์ โฮลดิ้ง จำกัด	ไทย	ดำเนินธุรกิจด้านโทรคมนาคม	99.98	-	0.02	-	999,800	-
							996,866,044	925,866,469

บริษัทย่อยดังกล่าวข้างต้นได้รวมอยู่ในการจัดทำงบการเงินรวมของกลุ่มกิจการ บริษัทย่อยไม่ได้ออกจำหน่ายหุ้นบุริมสิทธิทำให้สัดส่วนของสิทธิในการออกเสียงในบริษัทย่อยที่ถือโดยบริษัทใหญ่ไม่แตกต่างจากสัดส่วนที่ถือหุ้นสามัญ

ยอดรวมของส่วนได้เสียที่ไม่มีอำนาจควบคุม ณ วันที่ 31 ธันวาคม พ.ศ. 2564 มีจำนวน 242,551 บาท (พ.ศ. 2563 : 690,506 บาท) ซึ่งไม่มีสาระสำคัญต่องบการเงินรวม

บริษัท เอแอลที เทเลคอม จำกัด (มหาชน)

หมายเหตุประกอบงบการเงินรวมและงบการเงินเฉพาะกิจการ

สำหรับปีสิ้นสุดวันที่ 31 ธันวาคม พ.ศ. 2564

19 ที่ดิน อาคารและอุปกรณ์

	งบการเงินรวม								รวม บาท
	ที่ดินและ ส่วนปรับปรุง บาท	อาคารและ ส่วนปรับปรุง บาท	ระบบ สาธารณูปโภค บาท	เครื่องมือและ อุปกรณ์ บาท	เครื่องตกแต่ง และเครื่องใช้ สำนักงาน บาท	อุปกรณ์ คอมพิวเตอร์ บาท	ยานพาหนะ บาท	งานระหว่าง ก่อสร้าง ทรัพย์สิน บาท	
<b>วันที่ 1 มกราคม พ.ศ. 2563</b>									
ราคาทุน	24,862,780	84,997,082	1,532,929	64,849,323	16,356,356	15,865,058	6,042,678	78,962	214,585,168
หัก ค่าเสื่อมราคาสะสม	-	(34,903,975)	(597,665)	(52,639,015)	(12,946,182)	(12,037,175)	(5,502,334)	-	(118,626,346)
ราคาตามบัญชีสุทธิ	24,862,780	50,093,107	935,264	12,210,308	3,410,174	3,827,883	540,344	78,962	95,958,822
<b>สำหรับปีสิ้นสุดวันที่ 31 ธันวาคม พ.ศ. 2563</b>									
ราคาตามบัญชีต้นปี - สุทธิ	24,862,780	50,093,107	935,264	12,210,308	3,410,174	3,827,883	540,344	78,962	95,958,822
ซื้อสินทรัพย์	9,165,000	-	295,469	6,030,213	509,840	2,518,109	433,721	4,829,769	23,782,121
ตัดจำหน่าย - สุทธิ	-	(6,599,094)	-	(94,391)	(34)	(12,524)	-	-	(6,706,043)
ค่าเสื่อมราคา	-	(4,169,749)	(338,264)	(4,325,421)	(1,277,934)	(2,942,852)	(432,632)	-	(13,486,852)
ราคาตามบัญชีสิ้นปี - สุทธิ	34,027,780	39,324,264	892,469	13,820,709	2,642,046	3,390,616	541,433	4,908,731	99,548,048
<b>วันที่ 31 ธันวาคม พ.ศ. 2563</b>									
ราคาทุน	34,027,780	77,867,696	1,828,398	68,319,256	16,639,361	18,255,348	6,476,399	4,908,731	228,322,969
หัก ค่าเสื่อมราคาสะสม	-	(38,543,432)	(935,929)	(54,498,547)	(13,997,315)	(14,864,732)	(5,934,966)	-	(128,774,921)
ราคาตามบัญชีสุทธิ	34,027,780	39,324,264	892,469	13,820,709	2,642,046	3,390,616	541,433	4,908,731	99,548,048

บริษัท เอแอลที เทเลคอม จำกัด (มหาชน)

หมายเหตุประกอบงบการเงินรวมและงบการเงินเฉพาะกิจการ

สำหรับปีสิ้นสุดวันที่ 31 ธันวาคม พ.ศ. 2564

	งบการเงินรวม								รวม
	ที่ดินและ ส่วนปรับปรุง บาท	อาคารและ ส่วนปรับปรุง บาท	ระบบ สาธารณูปโภค บาท	เครื่องมือและ อุปกรณ์ บาท	เครื่องตกแต่ง และเครื่องใช้ สำนักงาน บาท	อุปกรณ์ คอมพิวเตอร์ บาท	ยานพาหนะ บาท	งานระหว่าง ก่อสร้าง ทรัพย์สิน บาท	
<b>สำหรับปีสิ้นสุดวันที่ 31 ธันวาคม พ.ศ. 2564</b>									
ราคาตามบัญชีต้นปี - สุทธิ	34,027,780	39,324,264	892,469	13,820,709	2,642,046	3,390,616	541,433	4,908,731	99,548,048
ซื้อสินทรัพย์	203,280	6,558,970	-	2,004,393	342,927	1,196,425	-	6,409,863	16,715,858
ตัดจำหน่าย - สุทธิ	-	(1)	(1)	(107,904)	(2,337)	(45)	(1)	-	(110,289)
การโอนเข้า (ออก)	(9,368,280)	6,710,847	-	-	-	-	-	(11,012,069)	(13,669,502)
ค่าเสื่อมราคา	-	(4,590,356)	(299,482)	(4,256,951)	(1,076,416)	(2,369,971)	(380,116)	-	(12,973,292)
ราคาตามบัญชีสิ้นปี - สุทธิ	24,862,780	48,003,724	592,986	11,460,247	1,906,220	2,217,025	161,316	306,525	89,510,823
<b>วันที่ 31 ธันวาคม พ.ศ. 2564</b>									
ราคาทุน	24,862,780	91,135,413	1,774,465	60,910,041	10,888,341	17,251,180	6,474,599	306,525	213,603,344
หัก ค่าเสื่อมราคาสะสม	-	(43,131,689)	(1,181,479)	(49,449,794)	(8,982,121)	(15,034,155)	(6,313,283)	-	(124,092,521)
ราคาตามบัญชีสุทธิ	24,862,780	48,003,724	592,986	11,460,247	1,906,220	2,217,025	161,316	306,525	89,510,823

บริษัท เอแอลที เทเลคอม จำกัด (มหาชน)

หมายเหตุประกอบงบการเงินรวมและงบการเงินเฉพาะกิจการ

สำหรับปีสิ้นสุดวันที่ 31 ธันวาคม พ.ศ. 2564

	งบการเงินเฉพาะกิจการ								รวม
	ที่ดินและ	อาคารและ	ระบบ	เครื่องมือและ	เครื่องตกแต่ง	อุปกรณ์	งานระหว่าง		
	ส่วนปรับปรุง	ส่วนปรับปรุง	สารสนเทศยุค	อุปกรณ์	และเครื่องใช้	คอมพิวเตอร์	ก่อสร้าง		
บาท	บาท	บาท	บาท	สำนักงาน	บาท	บาท	ทรัพย์สิน	บาท	
<b>วันที่ 1 มกราคม พ.ศ. 2563</b>									
ราคาทุน	21,262,780	44,761,624	1,817,276	738,744	5,461,425	6,448,124	3,061,729	78,963	83,630,665
หัก ค่าเสื่อมราคาสะสม	-	(13,781,714)	(593,252)	(561,734)	(3,875,633)	(4,913,236)	(3,061,726)	-	(26,787,295)
ราคาตามบัญชี - สุทธิ	21,262,780	30,979,910	1,224,024	177,010	1,585,792	1,534,888	3	78,963	56,843,370
<b>สำหรับปีสิ้นสุดวันที่ 31 ธันวาคม พ.ศ. 2563</b>									
ราคาตามบัญชีต้นปี - สุทธิ	21,262,780	30,979,910	1,224,024	177,010	1,585,792	1,534,888	3	78,963	56,843,370
ซื้อสินทรัพย์	-	-	-	-	57,222	465,980	-	4,829,769	5,352,971
ตัดจำหน่าย - สุทธิ	-	(977,156)	-	-	(8)	(3)	-	-	(977,167)
ค่าเสื่อมราคา	-	(1,745,003)	(308,644)	(61,701)	(565,776)	(1,174,515)	-	-	(3,855,639)
ราคาตามบัญชีสิ้นปี - สุทธิ	21,262,780	28,257,751	915,380	115,309	1,077,230	826,350	3	4,908,732	57,363,535
<b>วันที่ 31 ธันวาคม พ.ศ. 2563</b>									
ราคาทุน	21,262,780	43,784,468	1,817,276	738,744	5,322,759	6,857,804	3,061,729	4,908,732	87,754,292
หัก ค่าเสื่อมราคาสะสม	-	(15,526,717)	(901,896)	(623,435)	(4,245,529)	(6,031,454)	(3,061,726)	-	(30,390,757)
ราคาตามบัญชี - สุทธิ	21,262,780	28,257,751	915,380	115,309	1,077,230	826,350	3	4,908,732	57,363,535



บริษัท เอแอลที เทเลคอม จำกัด (มหาชน)

หมายเหตุประกอบงบการเงินรวมและงบการเงินเฉพาะกิจการ

สำหรับปีสิ้นสุดวันที่ 31 ธันวาคม พ.ศ. 2564

	งบการเงินเฉพาะกิจการ								รวม
	ที่ดินและ ส่วนปรับปรุง บาท	อาคารและ ส่วนปรับปรุง บาท	ระบบ สาธารณูปโภค บาท	เครื่องมือและ อุปกรณ์ บาท	เครื่องตกแต่ง	อุปกรณ์ คอมพิวเตอร์ บาท	ยานพาหนะ บาท	งานระหว่าง	
					และเครื่องใช้ สำนักงาน บาท			ก่อสร้าง ทรัพย์สิน บาท	
<b>สำหรับปีสิ้นสุดวันที่ 31 ธันวาคม พ.ศ. 2564</b>									
ราคาตามบัญชีต้นปี - สุทธิ	21,262,780	28,257,751	915,380	115,309	1,077,230	826,350	3	4,908,732	57,363,535
ซื้อสินทรัพย์	-	6,431,870	-	29,356	-	339,189	-	2,008,177	8,808,592
ตัดจำหน่าย - สุทธิ	-	-	(1)	(6,452)	(2,198)	(26)	-	-	(8,677)
การโอนเข้า (ออก)	-	6,837,947	-	-	-	-	-	(6,837,947)	-
ค่าเสื่อมราคา	-	(2,181,541)	(307,148)	(46,692)	(334,527)	(589,724)	-	-	(3,459,632)
ราคาตามบัญชีสิ้นปี - สุทธิ	21,262,780	39,346,027	608,231	91,521	740,505	575,789	3	78,962	62,703,818
<b>วันที่ 31 ธันวาคม พ.ศ. 2564</b>									
ราคาทุน	21,262,780	57,054,285	1,763,343	432,825	5,039,464	6,783,619	3,061,729	78,962	95,477,007
หัก ค่าเสื่อมราคาสะสม	-	(17,708,258)	(1,155,112)	(341,304)	(4,298,959)	(6,207,830)	(3,061,726)	-	(32,773,189)
ราคาตามบัญชี - สุทธิ	21,262,780	39,346,027	608,231	91,521	740,505	575,789	3	78,962	62,703,818

บริษัท เอแอลที เทเลคอม จำกัด (มหาชน)

หมายเหตุประกอบงบการเงินรวมและงบการเงินเฉพาะกิจการ

สำหรับปีสิ้นสุดวันที่ 31 ธันวาคม พ.ศ. 2564

วันที่ 31 ธันวาคม พ.ศ. 2564 ที่ดินพร้อมสิ่งปลูกสร้างมูลค่าราคาตามบัญชี 54.93 ล้านบาท ในงบการเงินรวมและงบการเงินเฉพาะกิจการ (พ.ศ. 2563 : 74.24 ล้านบาท และ 50.44 ล้านบาท ในงบการเงินรวมและงบการเงินเฉพาะกิจการ) กลุ่มกิจการได้นำไปเป็นหลักประกันวงเงินสินเชื่อระยะสั้นตามหมายเหตุ 23

ค่าเสื่อมราคาอาคารและอุปกรณ์บันทึกอยู่ในงบกำไรขาดทุนเบ็ดเสร็จโดยมีรายละเอียดดังนี้

	งบการเงินรวม		งบการเงินเฉพาะกิจการ	
	พ.ศ. 2564	พ.ศ. 2563	พ.ศ. 2564	พ.ศ. 2563
	บาท	บาท	บาท	บาท
ต้นทุนขาย / ต้นทุนบริการ	1,741,508	1,559,400	179,341	52,425
ค่าใช้จ่ายในการขาย	399,433	704,010	215,455	208,099
ค่าใช้จ่ายในการบริหาร	10,832,351	11,223,442	3,064,836	3,595,115
รวม	12,973,292	13,486,852	3,459,632	3,855,639

20 โครงข่ายเคเบิลใยแก้วนำแสง

	งบการเงิน	
	งบการเงินรวม	เฉพาะกิจการ
	บาท	บาท
<b>วันที่ 1 มกราคม พ.ศ. 2563</b>		
ราคาทุน	1,351,352,476	972,706,360
หัก ค่าเสื่อมราคาสะสม	(274,425,183)	(246,792,317)
ราคาตามบัญชี - สุทธิ	1,076,927,293	725,914,043
<b>สำหรับปีสิ้นสุดวันที่ 31 ธันวาคม พ.ศ. 2563</b>		
ราคาตามบัญชีต้นปี - สุทธิ	1,076,927,293	725,914,043
ซื้อสินทรัพย์	228,120,207	9,361,532
จำหน่ายสินทรัพย์ - สุทธิ	(460,375,751)	(466,729,430)
ตัดจำหน่าย - สุทธิ	(18,104,880)	(16,891,113)
ค่าเสื่อมราคา	(60,518,472)	(33,974,566)
ราคาตามบัญชีสิ้นปี - สุทธิ	766,048,397	217,680,466
<b>วันที่ 31 ธันวาคม พ.ศ. 2563</b>		
ราคาทุน	1,026,385,084	423,094,217
หัก ค่าเสื่อมราคาสะสม	(260,336,687)	(205,413,751)
ราคาตามบัญชี - สุทธิ	766,048,397	217,680,466

บริษัท แอลที เทเลคอม จำกัด (มหาชน)

หมายเหตุประกอบงบการเงินรวมและงบการเงินเฉพาะกิจการ

สำหรับปีสิ้นสุดวันที่ 31 ธันวาคม พ.ศ. 2564

	งบการเงิน	
	งบการเงินรวม	เฉพาะกิจการ
	บาท	บาท
<b>สำหรับปีสิ้นสุดวันที่ 31 ธันวาคม พ.ศ. 2564</b>		
ราคาตามบัญชีต้นปี - สุทธิ	766,048,397	217,680,466
ข้อสินทรัพย์	67,849,975	25,410
ตัดจำหน่าย - สุทธิ	(750,508)	(750,508)
ค่าเสื่อมราคา	(63,239,423)	(28,205,824)
ราคาตามบัญชีสิ้นปี - สุทธิ	769,908,441	188,749,544
<b>วันที่ 31 ธันวาคม พ.ศ. 2564</b>		
ราคาทุน	1,093,484,551	422,369,119
หัก ค่าเสื่อมราคาสะสม	(323,576,110)	(233,619,575)
ราคาตามบัญชี - สุทธิ	769,908,441	188,749,544

ในระหว่างปี พ.ศ. 2564 กลุ่มกิจการและบริษัทบันทึกค่าเสื่อมราคาจำนวน 63.24 ล้านบาท และ 28.21 ล้านบาท ตามลำดับ (พ.ศ. 2563 : 60.52 ล้านบาท และ 33.97 ล้านบาท ตามลำดับ) เป็นต้นทุนการให้บริการโครงข่ายเคเบิลใยแก้วนำแสง

บริษัท เอแอลที เทเลคอม จำกัด (มหาชน)

หมายเหตุประกอบงบการเงินรวมและงบการเงินเฉพาะกิจการ

สำหรับปีสิ้นสุดวันที่ 31 ธันวาคม พ.ศ. 2564

21 สินทรัพย์ไม่มีตัวตน

	งบการเงินรวม			งบการเงินเฉพาะกิจการ	
	สิทธิการใช้โปรแกรมคอมพิวเตอร์	สิทธิบัตร	โปรแกรมคอมพิวเตอร์ระหว่างติดตั้ง	รวม	สิทธิการใช้โปรแกรมคอมพิวเตอร์
	บาท	บาท	บาท	บาท	บาท
<b>วันที่ 1 มกราคม พ.ศ. 2563</b>					
ราคาทุน	19,030,771	4,371,369	2,666,772	26,068,912	6,430,490
หัก ค่าตัดจำหน่ายสะสม	(10,280,979)	(2,887,467)	-	(13,168,446)	(3,755,817)
หัก ค่าเผื่อการด้อยค่า	-	-	(2,589,972)	(2,589,972)	-
ราคาตามบัญชี - สุทธิ	8,749,792	1,483,902	76,800	10,310,494	2,674,673
<b>สำหรับปีสิ้นสุดวันที่ 31 ธันวาคม พ.ศ. 2563</b>					
ราคาตามบัญชีต้นปี - สุทธิ	8,749,792	1,483,902	76,800	10,310,494	2,674,673
ซื้อสินทรัพย์	99,751	-	19,200	118,951	21,399
ตัดจำหน่ายสินทรัพย์ - สุทธิ	(10,677)	-	-	(10,677)	-
การโอนเข้า (ออก)	96,000	-	(96,000)	-	-
ค่าตัดจำหน่าย	(1,671,434)	(286,939)	-	(1,958,373)	(584,200)
ราคาตามบัญชีสิ้นปี - สุทธิ	7,263,432	1,196,963	-	8,460,395	2,111,872
<b>วันที่ 31 ธันวาคม พ.ศ. 2563</b>					
ราคาทุน	19,214,457	4,371,369	2,589,972	26,175,798	6,451,889
หัก ค่าตัดจำหน่ายสะสม	(11,951,025)	(3,174,406)	-	(15,125,431)	(4,340,017)
หัก ค่าเผื่อการด้อยค่า	-	-	(2,589,972)	(2,589,972)	-
ราคาตามบัญชี - สุทธิ	7,263,432	1,196,963	-	8,460,395	2,111,872

บริษัท แอลที เทเลคอม จำกัด (มหาชน)

หมายเหตุประกอบงบการเงินรวมและงบการเงินเฉพาะกิจการ

สำหรับปีสิ้นสุดวันที่ 31 ธันวาคม พ.ศ. 2564

	งบการเงินรวม			งบการเงินเฉพาะกิจการ	
	สิทธิการใช้ โปรแกรม คอมพิวเตอร์	โปรแกรม คอมพิวเตอร์	โปรแกรม คอมพิวเตอร์	สิทธิการใช้ โปรแกรม คอมพิวเตอร์	สิทธิการใช้ โปรแกรม คอมพิวเตอร์
	สิทธิบัตร	ระหว่างติดตั้ง	ระหว่างติดตั้ง	รวม	รวม
	บาท	บาท	บาท	บาท	บาท
<b>สำหรับปีสิ้นสุดวันที่ 31 ธันวาคม พ.ศ. 2564</b>					
ราคาตามบัญชีต้นปี - สุทธิ	7,263,432	1,196,963	-	8,460,395	2,111,872
ซื้อสินทรัพย์	380,013	-	-	380,013	33,353
ตัดจำหน่ายสินทรัพย์ - สุทธิ	(299,684)	-	-	(299,684)	(247,318)
ค่าตัดจำหน่าย	(1,556,283)	(246,375)	-	(1,802,658)	(456,797)
ราคาตามบัญชีสิ้นปี - สุทธิ	5,787,478	950,588	-	6,738,066	1,441,110
<b>วันที่ 31 ธันวาคม พ.ศ. 2564</b>					
ราคาทุน	16,642,006	3,444,644	2,589,972	22,676,622	5,392,743
หัก ค่าตัดจำหน่ายสะสม	(10,854,528)	(2,494,056)	-	(13,348,584)	(3,951,633)
หัก ค่าเผื่อการด้อยค่า	-	-	(2,589,972)	(2,589,972)	-
ราคาตามบัญชี - สุทธิ	5,787,478	950,588	-	6,738,066	1,441,110

ค่าตัดจำหน่ายที่รับรู้ในงบกำไรขาดทุนเบ็ดเสร็จซึ่งเกี่ยวข้องกับสินทรัพย์ไม่มีตัวตน แสดงดังต่อไปนี้

	งบการเงินรวม		งบการเงินเฉพาะกิจการ	
	พ.ศ. 2564	พ.ศ. 2563	พ.ศ. 2564	พ.ศ. 2563
	บาท	บาท	บาท	บาท
ต้นทุนขาย / ต้นทุนบริการ	210,964	88,769	15,830	15,830
ค่าใช้จ่ายในการขาย	45,989	207,566	45,989	86,977
ค่าใช้จ่ายในการบริหาร	1,545,705	1,662,038	394,978	481,393
รวม	1,802,658	1,958,373	456,797	584,200

บริษัท แอลที ทีเลคอม จำกัด (มหาชน)

หมายเหตุประกอบงบการเงินรวมและงบการเงินเฉพาะกิจการ

สำหรับปีสิ้นสุดวันที่ 31 ธันวาคม พ.ศ. 2564

22 ภาษีเงินได้รอการตัดบัญชี

สินทรัพย์และหนี้สินภาษีเงินได้รอการตัดบัญชี ณ วันที่ 31 ธันวาคม สามารถวิเคราะห์ได้ดังนี้

	งบการเงินรวม		งบการเงินเฉพาะกิจการ	
	พ.ศ. 2564	พ.ศ. 2563	พ.ศ. 2564	พ.ศ. 2563
	บาท	บาท	บาท	บาท
<b>สินทรัพย์ภาษีเงินได้รอการตัดบัญชี</b>				
สินทรัพย์ภาษีเงินได้รอการตัดบัญชีที่จะใช้ประโยชน์ภายใน 12 เดือน	2,514,565	-	16,224	-
สินทรัพย์ภาษีเงินได้รอการตัดบัญชีที่จะใช้ประโยชน์เกินกว่า 12 เดือน	77,080,069	82,616,159	23,281,939	22,602,908
	79,594,634	82,616,159	23,298,163	22,602,908
<b>หนี้สินภาษีเงินได้รอการตัดบัญชี</b>				
หนี้สินภาษีเงินได้รอการตัดบัญชีที่จะจ่ายชำระภายใน 12 เดือน	(4,063,157)	(4,063,157)	(4,063,157)	(4,063,157)
หนี้สินภาษีเงินได้รอการตัดบัญชีที่จะจ่ายชำระเกินกว่า 12 เดือน	(18,863,131)	(22,926,288)	(18,863,131)	(22,926,288)
	(22,926,288)	(26,989,445)	(22,926,288)	(26,989,445)
<b>ภาษีเงินได้รอการตัดบัญชี - สุทธิ</b>	56,668,346	55,626,714	371,875	(4,386,537)

รายการเคลื่อนไหวของภาษีเงินได้รอการตัดบัญชีมีดังนี้

	งบการเงินรวม		งบการเงินเฉพาะกิจการ	
	พ.ศ. 2564	พ.ศ. 2563	พ.ศ. 2564	พ.ศ. 2563
	บาท	บาท	บาท	บาท
วันที่ 1 มกราคม	55,626,714	115,547,241	(4,386,537)	49,965,972
เพิ่ม(ลด)ในกำไรหรือขาดทุน	490,721	(59,920,527)	4,662,402	(54,352,509)
เพิ่มในกำไรหรือขาดทุนเบ็ดเสร็จอื่น	550,911	-	96,010	-
วันที่ 31 ธันวาคม	56,668,346	55,626,714	371,875	(4,386,537)

บริษัท เอแอลที เทเลคอม จำกัด (มหาชน)

หมายเหตุประกอบงบการเงินรวมและงบการเงินเฉพาะกิจการ

สำหรับปีสิ้นสุดวันที่ 31 ธันวาคม พ.ศ. 2564

รายการเคลื่อนไหวของสินทรัพย์และหนี้สินภาษีเงินได้รอการตัดบัญชีในระหว่างปี

	งบการเงินรวม			
	วันที่ 1 มกราคม พ.ศ. 2563	รายการที่รับรู้ ในกำไรขาดทุน บาท	รายการที่รับรู้	
			ในกำไรขาดทุน เบ็ดเสร็จอื่น บาท	วันที่ 31 ธันวาคม พ.ศ. 2563 บาท
<b>สินทรัพย์ภาษีเงินได้รอการตัดบัญชี</b>				
ค่าเผื่อการลดมูลค่าของสินค้า	3,851,400	(602,600)	-	3,248,800
ค่าเผื่อผลขาดทุนที่คาดว่าจะเกิดขึ้น	3,865,791	4,553,074	-	8,418,865
ภาระผูกพันผลประโยชน์พนักงาน	5,175,653	1,535,011	-	6,710,664
รายได้จากโครงข่ายเคเบิลใยแก้วนำแสง	53,010,000	(53,010,000)	-	-
ค่าใช้จ่ายจ่ายล่วงหน้า	2,490,848	(2,490,848)	-	-
ขาดทุนทางภาษี	33,794,314	(22,601,557)	-	11,192,757
กำไรในสินค้าคงเหลือ/สินทรัพย์	46,648,633	(4,238,443)	-	42,410,190
ผลขาดทุนจากการด้อยค่า	-	10,270,236	-	10,270,236
อื่น ๆ	1,000,185	(635,538)	-	364,647
	149,836,824	(67,220,665)	-	82,616,159
<b>หนี้สินภาษีเงินได้รอการตัดบัญชี</b>				
ค่าเสื่อมราคาโครงข่ายเคเบิลใยแก้วนำแสง	34,289,583	(7,300,138)	-	26,989,445
	34,289,583	(7,300,138)	-	26,989,445
	งบการเงินรวม			
	วันที่ 1 มกราคม พ.ศ. 2564	รายการที่รับรู้ ในกำไรขาดทุน บาท	รายการที่รับรู้	
			ในกำไรขาดทุน เบ็ดเสร็จอื่น บาท	วันที่ 31 ธันวาคม พ.ศ. 2564 บาท
<b>สินทรัพย์ภาษีเงินได้รอการตัดบัญชี</b>				
ค่าเผื่อการลดมูลค่าของสินค้า	3,248,800	(95,478)	-	3,153,322
ค่าเผื่อผลขาดทุนที่คาดว่าจะเกิดขึ้น	8,418,865	1,827,119	-	10,245,984
ภาระผูกพันผลประโยชน์พนักงาน	6,710,664	404,362	550,911	7,665,937
ขาดทุนทางภาษี	11,192,757	(1,769,242)	-	9,423,515
กำไรในสินค้าคงเหลือ/สินทรัพย์	42,410,190	(3,761,898)	-	38,648,292
ผลขาดทุนจากการด้อยค่า	10,270,236	(344,274)	-	9,925,962
อื่น ๆ	364,647	166,975	-	531,622
	82,616,159	(3,572,436)	550,911	79,594,634
<b>หนี้สินภาษีเงินได้รอการตัดบัญชี</b>				
ค่าเสื่อมราคาโครงข่ายเคเบิลใยแก้วนำแสง	26,989,445	(4,063,157)	-	22,926,288
	26,989,445	(4,063,157)	-	22,926,288

บริษัท เอแอลที เทเลคอม จำกัด (มหาชน)

หมายเหตุประกอบงบการเงินรวมและงบการเงินเฉพาะกิจการ

สำหรับปีสิ้นสุดวันที่ 31 ธันวาคม พ.ศ. 2564

	งบการเงินเฉพาะกิจการ			
	วันที่	รายการที่รับรู้		วันที่
	1 มกราคม พ.ศ. 2563 บาท	รายการที่รับรู้ ในกำไรขาดทุน บาท	ในกำไรขาดทุน เบ็ดเสร็จอื่น บาท	31 ธันวาคม พ.ศ. 2563 บาท
<b>สินทรัพย์ภาษีเงินได้รอการตัดบัญชี</b>				
ค่าเผื่อการลดมูลค่าของสินค้า	3,357,400	(489,400)	-	2,868,000
ค่าเผื่อผลขาดทุนที่คาดว่าจะเกิดขึ้น	3,855,446	2,840,666	-	6,696,112
ภาระผูกพันผลประโยชน์พนักงาน	1,986,117	533,898	-	2,520,015
รายได้จากโครงข่ายเคเบิลใยแก้วนำแสง	53,010,000	(53,010,000)	-	-
ค่าใช้จ่ายจ่ายล่วงหน้า	2,490,848	(2,490,848)	-	-
ขาดทุนทางภาษี	18,599,974	(18,599,974)	-	-
ผลขาดทุนจากการด้อยค่า	-	10,270,236	-	10,270,236
อื่น ๆ	955,770	(707,225)	-	248,545
	84,255,555	(61,652,647)	-	22,602,908
<b>หนี้สินภาษีเงินได้รอการตัดบัญชี</b>				
ค่าเสื่อมราคาโครงข่ายเคเบิลใยแก้วนำแสง	34,289,583	(7,300,138)	-	26,989,445
	34,289,583	(7,300,138)	-	26,989,445
	งบการเงินเฉพาะกิจการ			
	วันที่	รายการที่รับรู้		วันที่
	1 มกราคม พ.ศ. 2564 บาท	รายการที่รับรู้ ในกำไรขาดทุน บาท	ในกำไรขาดทุน เบ็ดเสร็จอื่น บาท	31 ธันวาคม พ.ศ. 2564 บาท
<b>สินทรัพย์ภาษีเงินได้รอการตัดบัญชี</b>				
ค่าเผื่อการลดมูลค่าของสินค้า	2,868,000	58,720	-	2,926,720
ค่าเผื่อผลขาดทุนที่คาดว่าจะเกิดขึ้น	6,696,112	674,138	-	7,370,250
ภาระผูกพันผลประโยชน์พนักงาน	2,520,015	107,256	96,010	2,723,281
ผลขาดทุนจากการด้อยค่า	10,270,236	(344,274)	-	9,925,962
อื่น ๆ	248,545	103,405	-	351,950
	22,602,908	599,245	96,010	23,298,163
<b>หนี้สินภาษีเงินได้รอการตัดบัญชี</b>				
ค่าเสื่อมราคาโครงข่ายเคเบิลใยแก้วนำแสง	26,989,445	(4,063,157)	-	22,926,288
	26,989,445	(4,063,157)	-	22,926,288



บริษัท เอแอลที เทเลคอม จำกัด (มหาชน)

หมายเหตุประกอบงบการเงินรวมและงบการเงินเฉพาะกิจการ

สำหรับปีสิ้นสุดวันที่ 31 ธันวาคม พ.ศ. 2564

งบแสดงฐานะการเงินแสดงยอดคงเหลือดังนี้

	งบการเงินรวม		งบการเงินเฉพาะกิจการ	
	พ.ศ. 2564	พ.ศ. 2563	พ.ศ. 2564	พ.ศ. 2563
	บาท	บาท	บาท	บาท
สินทรัพย์ภาษีเงินได้รอการตัดบัญชี	56,668,346	60,013,251	371,875	-
หนี้สินภาษีเงินได้รอการตัดบัญชี	-	(4,386,537)	-	(4,386,537)
ภาษีเงินได้รอการตัดบัญชี - สุทธิ	56,668,346	55,626,714	371,875	(4,386,537)

สินทรัพย์ภาษีเงินได้รอการตัดบัญชีสำหรับรายการขาดทุนทางภาษีที่ยังไม่ได้ใช้ยกไปจะรับรู้ไม่เกินจำนวนที่เป็นไปได้ค่อนข้างแน่นอน จะมีกำไรทางภาษีในอนาคตเพียงพอที่จะใช้ประโยชน์ทางภาษีนั้น กลุ่มกิจการไม่ได้รับรู้สินทรัพย์ภาษีเงินได้จำนวน 19,518,497 บาท ที่เกิดจากขาดทุนจำนวน 97,592,483 บาท ที่สามารถยกไปเพื่อหักลบกับกำไรทางภาษีในอนาคต ทั้งนี้เนื่องจากกลุ่มกิจการไม่คาดว่าบริษัทและบริษัทย่อยจะมีกำไรทางภาษีที่เพียงพอ เพื่อใช้ประโยชน์จากรายการขาดทุนทางภาษียกมาดังกล่าว (พ.ศ. 2563 : กลุ่มกิจการไม่ได้รับรู้สินทรัพย์ภาษีเงินได้จำนวน 6,977,520 บาท ที่เกิดจากขาดทุนจำนวน 34,887,600 บาท) ซึ่งจะสิ้นสุดระยะเวลาการใช้ประโยชน์ทางภาษีในปี พ.ศ. 2568

23 เงินกู้ยืม

	งบการเงินรวม		งบการเงินเฉพาะกิจการ	
	พ.ศ. 2564	พ.ศ. 2563	พ.ศ. 2564	พ.ศ. 2563
	บาท	บาท	บาท	บาท
<b>รายการหมุนเวียน</b>				
ตัวสัญญาใช้เงิน / ตัวแลกเปลี่ยน	170,000,000	404,996,496	50,000,000	324,996,497
เจ้าหนี้ทรัสต์รีซีท	12,395,046	60,975,004	-	-
เงินกู้ยืมระยะสั้นจากสถาบันการเงิน	8,857	8,086	8,857	8,856
เงินกู้ยืมระยะยาวจากธนาคารส่วนที่ถึงกำหนดชำระภายในหนึ่งปี	15,053,000	21,893,715	15,053,000	21,893,715
เงินกู้ยืมหมุนเวียนรวม	197,456,903	487,873,301	65,061,857	346,899,068
<b>รายการไม่หมุนเวียน</b>				
เงินกู้ยืมระยะยาวจากธนาคาร	-	15,053,000	-	15,053,000
เงินกู้ยืมไม่หมุนเวียนรวม	-	15,053,000	-	15,053,000
<b>เงินกู้ยืมรวม</b>	197,456,903	502,926,301	65,061,857	361,952,068

ตัวสัญญาใช้เงินตัวแลกเปลี่ยนค้ำประกันโดยการจดจำนองที่ดินพร้อมสิ่งปลูกสร้างตามที่กล่าวไว้ในหมายเหตุ 19

บริษัท เอแอลที เทเลคอม จำกัด (มหาชน)

หมายเหตุประกอบงบการเงินรวมและงบการเงินเฉพาะกิจการ

สำหรับปีสิ้นสุดวันที่ 31 ธันวาคม พ.ศ. 2564

ความเสี่ยงจากอัตราดอกเบี้ยของเงินกู้ยืมของกลุ่มกิจการและบริษัท มีดังต่อไปนี้

	งบการเงินรวม		งบการเงินเฉพาะกิจการ	
	พ.ศ. 2564	พ.ศ. 2563	พ.ศ. 2564	พ.ศ. 2563
	บาท	บาท	บาท	บาท
เงินกู้ยืม				
อัตราดอกเบี้ยคงที่	82,403,903	271,634,943	8,857	230,231,068
อัตราดอกเบี้ยลอยตัว	115,053,000	231,291,358	65,053,000	131,721,000
รวมเงินกู้ยืม	197,456,903	502,926,301	65,061,857	361,952,068

อัตราดอกเบี้ยที่แท้จริง ณ วันที่ในงบแสดงฐานะการเงิน มีดังนี้

	งบการเงินรวม		งบการเงินเฉพาะกิจการ	
	พ.ศ. 2564	พ.ศ. 2563	พ.ศ. 2564	พ.ศ. 2563
ตัวสัญญาใช้เงิน/ตัวแลกเงิน	2.85 และ MLR - 2.00	2.80 - 4.00 และ MLR - 2.00	MLR - 2.00	3.80 - 4.00 และ MLR - 2.00
เจ้าหนี้ทรัสต์รีซีที	2.68	2.70 และ MLR - 2.00	-	-
เงินกู้ยืมระยะสั้นจากสถาบันการเงิน	6.50	6.50	6.50	6.50
เงินกู้ยืมระยะยาว	MLR - 1.50	4.75 และ MLR - 1.50	MLR - 1.50	4.75 และ MLR - 1.50

การเปลี่ยนแปลงของเงินกู้ยืมระยะยาว (ไม่รวมหนี้สินสัญญาเช่า) สามารถวิเคราะห์ได้ดังนี้

	งบการเงิน	
	งบการเงินรวม	เฉพาะกิจการ
	บาท	บาท
สำหรับปีสิ้นสุดวันที่ 31 ธันวาคม พ.ศ. 2564		
ราคาตามบัญชีต้นปี	36,946,715	36,946,715
กระแสเงินสดออก :		
จ่ายชำระ	(21,893,715)	(21,893,715)
ราคาตามบัญชีสิ้นปี	15,053,000	15,053,000

บริษัท เอแอลที เทเลคอม จำกัด (มหาชน)

หมายเหตุประกอบงบการเงินรวมและงบการเงินเฉพาะกิจการ

สำหรับปีสิ้นสุดวันที่ 31 ธันวาคม พ.ศ. 2564

รายละเอียดการครบกำหนดของหนี้สินตามสัญญาเช่ามีดังนี้

	งบการเงินรวม		งบการเงินเฉพาะกิจการ	
	พ.ศ. 2564	พ.ศ. 2563	พ.ศ. 2564	พ.ศ. 2563
	บาท	บาท	บาท	บาท
<b>จำนวนเงินขั้นต่ำที่ต้องจ่ายซึ่งบันทึกเป็น</b>				
<b>หนี้สินตามสัญญา</b>				
ภายในไม่เกิน 1 ปี	60,967,364	61,728,520	1,000,000	1,000,000
เกิน 1 ปีแต่ไม่เกิน 5 ปี	23,863,116	81,245,767	4,000,000	4,000,000
หลังจาก 5 ปี	3,000,000	4,000,000	3,000,000	4,000,000
	87,830,480	146,974,287	8,000,000	9,000,000
<b>หัก ค่าใช้จ่ายทางการเงินในอนาคต</b>				
ของสัญญาเช่า	(4,083,009)	(8,734,419)	(1,386,367)	(1,726,298)
<b>มูลค่าปัจจุบันของหนี้สินตามสัญญาเช่า</b>	<b>83,747,471</b>	<b>138,239,868</b>	<b>6,613,633</b>	<b>7,273,702</b>
<b>หนี้สินตามสัญญาเช่า</b>				
- ส่วนที่หมุนเวียน	58,199,203	56,734,274	692,971	660,069
- ส่วนที่ไม่หมุนเวียน	25,548,268	81,505,594	5,920,662	6,613,633
<b>มูลค่าปัจจุบันของหนี้สินตามสัญญาเช่า</b>				
ภายในไม่เกิน 1 ปี	58,199,203	56,734,274	692,971	660,069
เกิน 1 ปีแต่ไม่เกิน 5 ปี	22,762,566	77,878,072	3,134,960	2,986,111
หลังจาก 5 ปี	2,785,702	3,627,522	2,785,702	3,627,522
	83,747,471	138,239,868	6,613,633	7,273,702

มูลค่ายุติธรรมของเงินกู้ยืมธนาคาร และหนี้สินตามสัญญาเช่าใกล้เคียงกับราคาตามบัญชีของรายการดังกล่าว

บริษัท แอลที เทเลคอม จำกัด (มหาชน)

หมายเหตุประกอบงบการเงินรวมและงบการเงินเฉพาะกิจการ

สำหรับปีสิ้นสุดวันที่ 31 ธันวาคม พ.ศ. 2564

การเปลี่ยนแปลงของหนี้สินตามสัญญาเช่า วิเคราะห์ได้ดังนี้

	งบการเงินรวม		
	เจ้าหนี้	ดอกเบี่ยจ่าย	หนี้สิน
	สัญญาเช่า	รอดัตต์บัญชี	สัญญาเช่า
	บาท	บาท	บาท
วันที่ 1 มกราคม พ.ศ. 2563	376,302,014	(130,384,963)	245,917,051
กระแสเงินสดออก :			
จ่ายชำระหนี้สินสัญญาเช่า	(70,224,016)	-	(70,224,016)
จ่ายชำระดอกเบี้ย	(6,475,209)	-	(6,475,209)
รายการที่ไม่ใช่เงินสด :			
ดอกเบี้ยตัดจ่าย	-	9,858,868	9,858,868
การเพิ่มขึ้นของสัญญาเช่า	96,936,296	(7,597,438)	89,338,858
การตัดจำหน่ายสัญญาเช่า - สุทธิ	(249,564,798)	119,389,114	(130,175,684)
วันที่ 31 ธันวาคม พ.ศ. 2563	146,974,287	(8,734,419)	138,239,868
	งบการเงินรวม		
	เจ้าหนี้	ดอกเบี่ยจ่าย	หนี้สิน
	สัญญาเช่า	รอดัตต์บัญชี	สัญญาเช่า
	บาท	บาท	บาท
วันที่ 1 มกราคม พ.ศ. 2564	146,974,287	(8,734,419)	138,239,868
กระแสเงินสดออก :			
จ่ายชำระหนี้สินสัญญาเช่า	(62,323,766)	-	(62,323,766)
จ่ายชำระดอกเบี้ย	(5,106,396)	-	(5,106,396)
รายการที่ไม่ใช่เงินสด :			
ดอกเบี้ยตัดจ่าย	-	5,098,007	5,098,007
การเพิ่มขึ้นของสัญญาเช่า	8,286,355	(446,597)	7,839,758
วันที่ 31 ธันวาคม พ.ศ. 2564	87,830,480	(4,083,009)	83,747,471

บริษัท แอลที เทเลคอม จำกัด (มหาชน)

หมายเหตุประกอบงบการเงินรวมและงบการเงินเฉพาะกิจการ

สำหรับปีสิ้นสุดวันที่ 31 ธันวาคม พ.ศ. 2564

	งบการเงินเฉพาะกิจการ		
	เจ้าหนี้	ดอกเบี่ยจ่าย	หนี้สิน
	สัญญาเช่า	รอดัดบัญชี	สัญญาเช่า
	บาท	บาท	บาท
วันที่ 1 มกราคม พ.ศ. 2563	259,564,798	(124,870,342)	134,694,456
กระแสเงินสดออก :			
จ่ายชำระหนี้สินสัญญาเช่า	(628,729)	-	(628,729)
จ่ายชำระดอกเบี้ย	(371,271)	-	(371,271)
รายการที่ไม่ใช่เงินสด :			
ดอกเบี้ยตัดจ่าย	-	3,754,930	3,754,930
การตัดจำหน่ายสัญญาเช่า - สุทธิ	(249,564,798)	119,389,114	(130,175,684)
วันที่ 31 ธันวาคม พ.ศ. 2564	9,000,000	(1,726,298)	7,273,702
	งบการเงินเฉพาะกิจการ		
	เจ้าหนี้	ดอกเบี่ยจ่าย	หนี้สิน
	สัญญาเช่า	รอดัดบัญชี	สัญญาเช่า
	บาท	บาท	บาท
วันที่ 1 มกราคม พ.ศ. 2564	9,000,000	(1,726,298)	7,273,702
กระแสเงินสดออก :			
จ่ายชำระหนี้สินสัญญาเช่า	(657,398)	-	(657,398)
จ่ายชำระดอกเบี้ย	(342,602)	-	(342,602)
รายการที่ไม่ใช่เงินสด :			
ดอกเบี้ยตัดจ่าย	-	339,931	339,931
วันที่ 31 ธันวาคม พ.ศ. 2564	8,000,000	(1,386,367)	6,613,633

บริษัท แอลที เทเลคอม จำกัด (มหาชน)

หมายเหตุประกอบงบการเงินรวมและงบการเงินเฉพาะกิจการ

สำหรับปีสิ้นสุดวันที่ 31 ธันวาคม พ.ศ. 2564

24 เจ้าหนี้การค้าและเจ้าหนี้อื่น

	งบการเงินรวม		งบการเงินเฉพาะกิจการ	
	พ.ศ. 2564	พ.ศ. 2563	พ.ศ. 2564	พ.ศ. 2563
	บาท	บาท	บาท	บาท
<b>เจ้าหนี้การค้า</b>				
เจ้าหนี้การค้า - บุคคลภายนอก	91,277,464	131,802,634	12,156,778	48,459,422
เจ้าหนี้การค้า - กิจการที่เกี่ยวข้องกัน (หมายเหตุ 34)	2,703,681	13,013,743	15,925,489	53,150,944
รวมเจ้าหนี้การค้า	93,981,145	144,816,377	28,082,267	101,610,366
<b>เจ้าหนี้อื่น</b>				
เจ้าหนี้อื่น - บุคคลภายนอก	6,713,360	7,830,173	2,762,540	3,640,187
ดอกเบี้ยค้างจ่าย	29,181	348,079	11,675	219,184
ค่าใช้จ่ายค้างจ่าย	37,227,796	58,573,240	6,915,706	25,139,014
ค่าใช้จ่ายค้างจ่าย - กิจการที่เกี่ยวข้องกัน (หมายเหตุ 34)	2,348,734	1,468,117	4,675,462	8,326,126
หนี้สินที่เกิดจากสัญญา	18,207,265	14,407,357	1,466,674	523,643
เงินรับล่วงหน้าจากลูกค้า	96,868,014	40,979,043	2,617,224	15,785,500
ประมาณการต้นทุนค้างจ่าย	117,620,690	98,623,381	76,795,711	28,230,784
รวมเจ้าหนี้อื่น	279,015,040	222,229,390	95,244,992	81,864,438
รวมเจ้าหนี้การค้าและเจ้าหนี้อื่น	372,996,185	367,045,767	123,327,259	183,474,804

25 หนี้สินหมุนเวียนอื่น

	งบการเงินรวม		งบการเงินเฉพาะกิจการ	
	พ.ศ. 2564	พ.ศ. 2563	พ.ศ. 2564	พ.ศ. 2563
	บาท	บาท	บาท	บาท
ภาษีขายรอเรียกเก็บ	21,818,786	32,553,693	3,371,279	7,615,271
ภาษีเงินได้หัก ณ ที่จ่ายค้างจ่าย	2,415,388	7,539,075	635,533	5,325,846
อื่น ๆ	85,270	61,802	-	-
รวม	24,319,444	40,154,570	4,006,812	12,941,117

บริษัท เอแอลที เทเลคอม จำกัด (มหาชน)

หมายเหตุประกอบงบการเงินรวมและงบการเงินเฉพาะกิจการ

สำหรับปีสิ้นสุดวันที่ 31 ธันวาคม พ.ศ. 2564

## 26 ภาวะผูกพันผลประโยชน์พนักงาน

### ภาวะผูกพันผลประโยชน์พนักงานประกอบด้วย

	งบการเงินรวม		งบการเงินเฉพาะกิจการ	
	พ.ศ. 2564	พ.ศ. 2563	พ.ศ. 2564	พ.ศ. 2563
	บาท	บาท	บาท	บาท
ผลประโยชน์เมื่อเกษียณอายุ	44,140,214	37,121,649	13,041,623	12,035,955
ผลประโยชน์พนักงานอื่น	2,144,902	1,956,957	574,785	564,122
หนี้สินในงบแสดงฐานะการเงิน	46,285,116	39,078,606	13,616,408	12,600,077

### 26.1 โครงการผลประโยชน์หลังออกจากงาน

	งบการเงินรวม		งบการเงินเฉพาะกิจการ	
	พ.ศ. 2564	พ.ศ. 2563	พ.ศ. 2564	พ.ศ. 2563
	บาท	บาท	บาท	บาท
งบแสดงฐานะการเงิน :				
ผลประโยชน์เมื่อเกษียณอายุ	44,140,214	37,121,649	13,041,623	12,035,955
หนี้สินในงบแสดงฐานะการเงิน	44,140,214	37,121,649	13,041,623	12,035,955
กำไรหรือขาดทุนที่รวมอยู่ในกำไรจาก				
การดำเนินงาน :				
ผลประโยชน์เมื่อเกษียณอายุ	7,866,698	9,742,957	2,189,433	2,994,437
	7,866,698	9,742,957	2,189,433	2,994,437
การวัดมูลค่าใหม่สำหรับ :				
ผลประโยชน์เมื่อเกษียณอายุ	2,754,556	-	480,050	-
	2,754,556	-	480,050	-

โครงการเป็นโครงการเกษียณอายุตามอัตราเงินเดือนเดือนสุดท้าย โดยผลประโยชน์ที่จะขึ้นอยู่กับระยะเวลาการทำงานและเงินเดือนในปีสุดท้ายของสมาชิกก่อนที่จะเกษียณอายุ

บริษัท เอแอลที เทเลคอม จำกัด (มหาชน)

หมายเหตุประกอบงบการเงินรวมและงบการเงินเฉพาะกิจการ

สำหรับปีสิ้นสุดวันที่ 31 ธันวาคม พ.ศ. 2564

รายการเคลื่อนไหวของภาวะผูกพันผลประโยชน์ที่กำหนดไว้ระหว่างปีมีดังนี้

	งบการเงินรวม		งบการเงินเฉพาะกิจการ	
	พ.ศ. 2564	พ.ศ. 2563	พ.ศ. 2564	พ.ศ. 2563
	บาท	บาท	บาท	บาท
วันที่ 1 มกราคม	37,121,649	30,067,880	12,035,955	9,467,150
ต้นทุนบริการปัจจุบัน	7,365,554	9,119,437	2,030,489	2,805,093
ต้นทุนดอกเบี้ย	501,144	623,520	158,944	189,344
	44,988,347	39,810,837	14,225,388	12,461,587
<b>การวัดมูลค่าใหม่</b>				
ผลขาดทุนที่เกิดจากการเปลี่ยนแปลงข้อสมมติ				
ด้านประชากรศาสตร์	2,056,321	-	773,019	-
ผลขาดทุนที่เกิดขึ้นจากการเปลี่ยนแปลงข้อสมมติ				
ทางการเงิน	1,481,711	-	488,075	-
ผลกำไรที่เกิดจากประสบการณ์	(783,476)	-	(781,044)	-
	2,754,556	-	480,050	-
	47,742,903	39,810,837	14,705,438	12,461,587
<b>การจ่ายชำระหนี้จากโครงการ</b>				
การจ่ายชำระผลประโยชน์	(3,602,689)	(2,689,188)	(1,663,815)	(425,632)
วันที่ 31 ธันวาคม	44,140,214	37,121,649	13,041,623	12,035,955

ข้อสมมติหลักในการประมาณการตามหลักคณิตศาสตร์ประกันภัยที่ใช้เป็นดังนี้

	งบการเงินรวม		งบการเงินเฉพาะกิจการ	
	พ.ศ. 2564	พ.ศ. 2563	พ.ศ. 2564	พ.ศ. 2563
อัตราคิดลด	0.89 - 1.67	1.85 - 2.19	1.27	2.00
อัตราการเพิ่มขึ้นของเงินเดือน	4.00	4.00	4.00	4.00



บริษัท เอแอลที เทเลคอม จำกัด (มหาชน)

หมายเหตุประกอบงบการเงินรวมและงบการเงินเฉพาะกิจการ

สำหรับปีสิ้นสุดวันที่ 31 ธันวาคม พ.ศ. 2564

การวิเคราะห์ความอ่อนไหวของข้อสมมติหลักในการประมาณการตามหลักคณิตศาสตร์ประกันภัย

	งบการเงินรวม					
	การเปลี่ยนแปลงในข้อสมมติ		ผลกระทบต่อภาวะผูกพันโครงการผลประโยชน์ที่กำหนดไว้			
	พ.ศ. 2564	พ.ศ. 2563	การเพิ่มขึ้นของข้อสมมติ		การลดลงของข้อสมมติ	
	พ.ศ. 2564	พ.ศ. 2563	พ.ศ. 2564	พ.ศ. 2563	พ.ศ. 2564	พ.ศ. 2563
อัตราคิดลด	ร้อยละ 1.0	ร้อยละ 1.0	ลดลง ร้อยละ 4.97	ลดลง ร้อยละ 6.89	เพิ่มขึ้น ร้อยละ 5.56	เพิ่มขึ้น ร้อยละ 7.76
อัตราการเพิ่มขึ้นของเงินเดือน	ร้อยละ 1.0	ร้อยละ 1.0	เพิ่มขึ้น ร้อยละ 5.33	เพิ่มขึ้น ร้อยละ 8.72	ลดลง ร้อยละ 4.83	ลดลง ร้อยละ 7.86
	งบการเงินเฉพาะกิจการ					
	การเปลี่ยนแปลงในข้อสมมติ		ผลกระทบต่อภาวะผูกพันโครงการผลประโยชน์ที่กำหนดไว้			
	พ.ศ. 2564	พ.ศ. 2563	การเพิ่มขึ้นของข้อสมมติ		การลดลงของข้อสมมติ	
	พ.ศ. 2564	พ.ศ. 2563	พ.ศ. 2564	พ.ศ. 2563	พ.ศ. 2564	พ.ศ. 2563
อัตราคิดลด	ร้อยละ 1.0	ร้อยละ 1.0	ลดลง ร้อยละ 4.92	ลดลง ร้อยละ 5.28	เพิ่มขึ้น ร้อยละ 5.51	เพิ่มขึ้น ร้อยละ 5.28
อัตราการเพิ่มขึ้นของเงินเดือน	ร้อยละ 1.0	ร้อยละ 1.0	เพิ่มขึ้น ร้อยละ 5.32	เพิ่มขึ้น ร้อยละ 5.81	ลดลง ร้อยละ 4.85	ลดลง ร้อยละ 5.81

การวิเคราะห์ความอ่อนไหวข้างต้นนี้อ้างอิงจากการเปลี่ยนแปลงข้อสมมติ ขณะที่ให้ข้อสมมติอื่นคงที่ ในทางปฏิบัติสถานการณ์ดังกล่าวยากที่จะเกิดขึ้น และการเปลี่ยนแปลงในข้อสมมติอาจมีความสัมพันธ์กัน ในการคำนวณการวิเคราะห์ความอ่อนไหวของภาวะผูกพันผลประโยชน์ที่กำหนดไว้ที่มีต่อการเปลี่ยนแปลงในข้อสมมติหลักได้ใช้วิธีเดียวกับ (มูลค่าปัจจุบันของภาวะผูกพันโครงการผลประโยชน์ที่กำหนดไว้คำนวณด้วยวิธีคิดลดแต่ละหน่วยที่ประมาณการไว้ (Projected Unit Credit Method) ณ วันสิ้นรอบระยะเวลารายงาน) ในการคำนวณหนี้สินบำเหน็จบำนาญที่รับรู้ในงบแสดงฐานะการเงิน

วิธีการและประเภทของข้อสมมติที่ใช้ในการจัดทำกรวิเคราะห์ความอ่อนไหวไม่ได้เปลี่ยนแปลงจากปีก่อน

กลุ่มกิจการมีความเสี่ยงในหลายๆ ด้านที่เกี่ยวข้องกับโครงการผลประโยชน์เมื่อเกษียณอายุที่กำหนดไว้ โดยความเสี่ยงที่มีนัยสำคัญมีดังต่อไปนี้

การเปลี่ยนแปลงในอัตราผลตอบแทนที่แท้จริงของพันธบัตร      อัตราผลตอบแทนที่แท้จริงของพันธบัตรรัฐบาลที่ลดลงจะทำให้หนี้สินของโครงการเพิ่มสูงขึ้น

ระยะเวลาถ่วงเฉลี่ยถ่วงน้ำหนักของภาวะผูกพันตามโครงการผลประโยชน์คือ 16.37 ปี (พ.ศ. 2563 : 17.92 ปี)

บริษัท แอลที ทีเลคอม จำกัด (มหาชน)

หมายเหตุประกอบงบการเงินรวมและงบการเงินเฉพาะกิจการ

สำหรับปีสิ้นสุดวันที่ 31 ธันวาคม พ.ศ. 2564

การวิเคราะห์การครบกำหนดของการจ่ายชำระผลประโยชน์เมื่อเกษียณอายุที่ไม่มีการคิดลด :

	งบการเงินรวม				รวม บาท
	น้อยกว่า 1 ปี บาท	ระหว่าง 1-2 ปี บาท	ระหว่าง 2-5 ปี บาท	เกินกว่า 5 ปี บาท	
วันที่ 31 ธันวาคม พ.ศ. 2564 ผลประโยชน์เมื่อเกษียณอายุ	2,311,993	223,805	33,257,825	57,300,243	93,093,866
วันที่ 31 ธันวาคม พ.ศ. 2563 ผลประโยชน์เมื่อเกษียณอายุ	1,340,244	3,681,118	22,876,966	48,396,357	76,294,685

	งบการเงินเฉพาะกิจการ				รวม บาท
	น้อยกว่า 1 ปี บาท	ระหว่าง 1-2 ปี บาท	ระหว่าง 2-5 ปี บาท	เกินกว่า 5 ปี บาท	
วันที่ 31 ธันวาคม พ.ศ. 2564 ผลประโยชน์เมื่อเกษียณอายุ	81,120	223,805	11,783,442	14,493,336	26,581,703
วันที่ 31 ธันวาคม พ.ศ. 2563 ผลประโยชน์เมื่อเกษียณอายุ	395,833	1,293,452	7,989,062	16,899,016	26,577,363

บริษัท แอลที เทเลคอม จำกัด (มหาชน)

หมายเหตุประกอบงบการเงินรวมและงบการเงินเฉพาะกิจการ

สำหรับปีสิ้นสุดวันที่ 31 ธันวาคม พ.ศ. 2564

26.2 โครงการผลประโยชน์พนักงานอื่น

โครงการเป็นโครงการให้ทองคำตามระยะเวลาในการทำงาน โดยผลประโยชน์ที่จะขึ้นกับระยะเวลาในการทำงานของสมาชิก ก่อนที่จะเกษียณอายุ

รายการเคลื่อนไหวของภาระผูกพันผลประโยชน์ที่กำหนดไว้ระหว่างปีมีดังนี้

	งบการเงินรวม		งบการเงินเฉพาะกิจการ	
	พ.ศ. 2564	พ.ศ. 2563	พ.ศ. 2564	พ.ศ. 2563
	บาท	บาท	บาท	บาท
วันที่ 1 มกราคม	1,956,957	1,574,140	564,122	463,434
ต้นทุนบริการปัจจุบัน	470,100	359,554	118,566	94,317
ต้นทุนดอกเบี้ย	23,858	23,263	5,997	6,371
	2,450,915	1,956,957	688,685	564,122
<b>การวัดมูลค่าใหม่</b>				
ผลขาดทุนที่เกิดจากการเปลี่ยนแปลงข้อสมมติ				
ด้านประชากรศาสตร์	155,357	-	65,524	-
ผลขาดทุนที่เกิดขึ้นจากการเปลี่ยนแปลง				
ข้อสมมติทางการเงิน	331,442	-	90,422	-
ผลกำไรที่เกิดจากประสบการณ์	(704,712)	-	(240,746)	-
	(217,913)	-	(84,800)	-
	2,233,002	1,956,957	603,885	564,122
<b>การจ่ายชำระเงินจากโครงการ</b>				
การจ่ายชำระผลประโยชน์	(88,100)	-	(29,100)	-
วันที่ 31 ธันวาคม	2,144,902	1,956,957	574,785	564,122

บริษัท เอแอลที เทเลคอม จำกัด (มหาชน)

หมายเหตุประกอบงบการเงินรวมและงบการเงินเฉพาะกิจการ

สำหรับปีสิ้นสุดวันที่ 31 ธันวาคม พ.ศ. 2564

27 ทุนเรือนหุ้นและส่วนเกินมูลค่าหุ้น

	จำนวนหุ้น	จำนวนหุ้นสามัญ	หุ้นสามัญ	ส่วนเกิน	รวม
	จดทะเบียน	ที่ออกจำหน่าย		มูลค่าหุ้น	
	หุ้น	หุ้น	บาท	บาท	บาท
วันที่ 1 มกราคม พ.ศ. 2563	1,250,000,000	1,019,004,200	509,502,100	1,058,003,500	1,567,505,600
การออกหุ้น	-	113,223,219	56,611,610	283,058,048	339,669,658
วันที่ 31 ธันวาคม พ.ศ. 2563	1,250,000,000	1,132,227,419	566,113,710	1,341,061,548	1,907,175,258
การลดทุนจดทะเบียน	(117,772,581)	-	-	-	-
วันที่ 31 ธันวาคม พ.ศ. 2564	1,132,227,419	1,132,227,419	566,113,710	1,341,061,548	1,907,175,258

หุ้นสามัญจดทะเบียนทั้งหมดมีจำนวน 1,132,227,419 หุ้น (31 ธันวาคม พ.ศ. 2563 : 1,250,000,000 หุ้น) ซึ่งมีมูลค่าที่ตราไว้หุ้นละ 0.50 บาท (31 ธันวาคม พ.ศ. 2563 : 0.50 บาทต่อหุ้น) หุ้นสามัญที่ได้ออกและเรียกชำระเต็มมูลค่าแล้วมีจำนวน 1,132,227,419 หุ้น (31 ธันวาคม พ.ศ. 2563 : 1,132,227,419 หุ้น)

28 สำรองตามกฎหมาย

	งบการเงินรวมและ งบการเงินเฉพาะกิจการ	
	พ.ศ. 2564	พ.ศ. 2563
	บาท	บาท
วันที่ 1 มกราคม	62,500,000	55,000,000
จัดสรรระหว่างปี	-	7,500,000
วันที่ 31 ธันวาคม	62,500,000	62,500,000

ตามพระราชบัญญัติบริษัทมหาชนจำกัด พ.ศ. 2535 บริษัทต้องสำรองตามกฎหมายอย่างน้อยร้อยละ 5 ของกำไรสุทธิหลังจากหัก ส่วนของขาดทุนสะสมยกมา (ถ้ามี) จนกว่าสำรองนี้จะมีมูลค่าไม่น้อยกว่าร้อยละ 10 ของทุนจดทะเบียน สำรองนี้ไม่สามารถนำไป จ่ายเงินปันผลได้

บริษัท เอแอลที เทเลคอม จำกัด (มหาชน)

หมายเหตุประกอบงบการเงินรวมและงบการเงินเฉพาะกิจการ

สำหรับปีสิ้นสุดวันที่ 31 ธันวาคม พ.ศ. 2564

29 รายได้อื่น

	งบการเงินรวม		งบการเงินเฉพาะกิจการ	
	พ.ศ. 2564	พ.ศ. 2563	พ.ศ. 2564	พ.ศ. 2563
	บาท	บาท	บาท	บาท
เงินปันผลรับ - กิจการที่เกี่ยวข้องกัน (หมายเหตุ 34)	-	-	-	74,999,325
รายได้ค่าบริการจัดการ				
- กิจการที่เกี่ยวข้องกัน (หมายเหตุ 34)	5,386,524	5,134,282	18,220,824	14,644,848
รายได้ค่าเช่า	154,167	185,000	-	-
รายได้ค่าเช่าและค่าบริการ				
- กิจการที่เกี่ยวข้องกัน (หมายเหตุ 34)	961,476	846,344	5,749,176	3,123,595
ดอกเบียร์รับ	371,763	875,527	112,593	268,105
ดอกเบียร์รับ - กิจการที่เกี่ยวข้องกัน (หมายเหตุ 34)	11,199,605	11,034,991	11,682,345	13,642,234
กำไรจากการจำหน่ายทรัพย์สิน				
- กิจการที่เกี่ยวข้องกัน (หมายเหตุ 34)	-	89,277,431	-	73,331,362
รายได้รับชดใช้ความเสียหาย	-	412,529,941	-	412,529,941
รายได้อื่น	9,340,834	15,524,075	4,057,545	3,212,394
รวม	27,414,369	535,407,591	39,822,483	595,751,804

30 ต้นทุนทางการเงิน

	งบการเงินรวม		งบการเงินเฉพาะกิจการ	
	พ.ศ. 2564	พ.ศ. 2563	พ.ศ. 2564	พ.ศ. 2563
	บาท	บาท	บาท	บาท
ดอกเบียร์และต้นทุนทางการเงินของหนี้สินตามสัญญาเช่า	5,106,616	9,871,463	339,931	3,754,930
เงินกู้ยืมจากสถาบันการเงิน	10,466,393	20,882,045	5,873,121	12,467,329
เงินกู้ยืมจากกิจการที่เกี่ยวข้องกัน (หมายเหตุ 34)	-	246,446	1,518,699	1,002,353
อื่น ๆ	402,144	655,620	201,827	424,526
รวม	15,975,153	31,655,574	7,933,578	17,649,138

บริษัท เอแอลที เทเลคอม จำกัด (มหาชน)

หมายเหตุประกอบงบการเงินรวมและงบการเงินเฉพาะกิจการ

สำหรับปีสิ้นสุดวันที่ 31 ธันวาคม พ.ศ. 2564

31 ค่าใช้จ่ายตามลักษณะ

ค่าใช้จ่ายบางรายการที่รวมอยู่ในการคำนวณกำไรก่อนต้นทุนทางการเงินและภาษีเงินได้สามารถแยกตามลักษณะได้ดังนี้

	งบการเงินรวม		งบการเงินเฉพาะกิจการ	
	พ.ศ. 2564	พ.ศ. 2563	พ.ศ. 2564	พ.ศ. 2563
	บาท	บาท	บาท	บาท
การเปลี่ยนแปลงในสินค้าคงเหลือ	41,124,409	214,666,309	63,086,600	177,801,741
ต้นทุนบริการและวัตถุดิบใช้ไป	217,001,215	622,837,401	110,620,955	688,917,191
ต้นทุนค่าแรงผู้รับเหมา	339,837,733	261,448,726	157,508,180	125,864,813
ค่าบริการโครงข่ายโทรคมนาคม	156,729,780	88,888,204	7,498,289	923,646
ค่าใช้จ่ายและผลประโยชน์ของพนักงาน	182,534,243	206,790,173	47,712,140	65,716,315
ค่าเสื่อมราคาและค่าตัดจำหน่าย	144,182,932	170,035,556	49,963,380	58,491,346
ค่าเช่าและค่าสาธารณูปโภค	53,493,876	120,049,376	980,675	15,689,650
ค่าจ้างบริการ	41,421,233	28,192,316	6,860,671	10,255,837
ค่าใช้จ่ายในการนำเข้าและค่าขนส่ง	2,261,290	14,588,431	394,087	166,038
ขาดทุนจากการด้อยค่าเงินลงทุนในบริษัทร่วม	-	-	15,508,194	-
ผลขาดทุนจากการด้อยค่าของสินทรัพย์(กลับรายการ)	(11,570,009)	(1,696,769)	293,600	(2,447,000)
หนี้สงสัยจะสูญและหนี้สูญ(กลับรายการ)	29,070,529	(14,979,446)	1,649,320	(7,317,504)
ค่าใช้จ่ายในการเดินทาง	9,047,450	5,826,717	2,380,141	1,960,729
ค่าธรรมเนียม	12,954,938	14,733,935	6,662,487	10,154,182
ค่าบำรุงรักษาโครงข่าย	73,967,261	124,211,639	10,442,637	25,402,273

บริษัท เอแอลที เทเลคอม จำกัด (มหาชน)

หมายเหตุประกอบงบการเงินรวมและงบการเงินเฉพาะกิจการ

สำหรับปีสิ้นสุดวันที่ 31 ธันวาคม พ.ศ. 2564

32 ภาษีเงินได้

	งบการเงินรวม		งบการเงินเฉพาะกิจการ	
	พ.ศ. 2564	พ.ศ. 2563	พ.ศ. 2564	พ.ศ. 2563
	บาท	บาท	บาท	บาท
ภาษีเงินได้งวดปัจจุบัน:				
ภาษีเงินได้งวดปัจจุบันสำหรับกำไรทางภาษีสำหรับปี	2,332,042	34,336,289	-	13,992,422
การปรับปรุงจากงวดก่อน	-	(66,197)	-	-
	2,332,042	34,270,092	-	13,992,422
ภาษีเงินได้รอการตัดบัญชี:				
ลด(เพิ่ม)ในสินทรัพย์ภาษีเงินได้รอการตัดบัญชี				
(หมายเหตุ 22)	3,572,436	67,220,665	(599,245)	61,652,647
ลดในหนี้สินภาษีเงินได้รอการตัดบัญชี				
(หมายเหตุ 22)	(4,063,157)	(7,300,138)	(4,063,157)	(7,300,138)
รวมภาษีเงินได้รอการตัดบัญชี	(490,721)	59,920,527	(4,662,402)	54,352,509
รวมค่าใช้จ่ายภาษีเงินได้	1,841,321	94,190,619	(4,662,402)	68,344,931

ภาษีเงินได้สำหรับกำไรก่อนหักภาษีของกลุ่มกิจการมียอดจำนวนเงินที่แตกต่างจากการคำนวณกำไรทางบัญชีคู่กับภาษีของประเทศที่บริษัทใหญ่ตั้งอยู่ โดยมีรายละเอียดดังนี้

	งบการเงินรวม		งบการเงินเฉพาะกิจการ	
	พ.ศ. 2564	พ.ศ. 2563	พ.ศ. 2564	พ.ศ. 2563
	บาท	บาท	บาท	บาท
(ขาดทุน)กำไรก่อนภาษี	(131,453,592)	363,876,391	(112,276,887)	333,301,713
ภาษีคำนวณจากอัตราภาษีร้อยละ 20 (พ.ศ. 2563 : ร้อยละ 20)	(26,290,718)	72,775,278	(22,455,377)	66,660,343
ผลกระทบ :				
ผลการดำเนินงานของบริษัทร่วมและการร่วมค้า	3,612,601	(198,230)	-	-
รายได้ที่ไม่ต้องนำมารวมในการคำนวณภาษี	-	(633,880)	-	(14,999,865)
ค่าใช้จ่ายที่ไม่อนุญาตให้ถือเป็นค่าใช้จ่ายทางภาษี	10,029,498	9,219,822	7,875,877	686,492
ค่าใช้จ่ายที่มีสิทธิหักได้เพิ่ม	(497,602)	(2,013,671)	(470,962)	(1,735,714)
ขาดทุนทางภาษีที่ไม่ได้บันทึกภาษีเงินได้รอการตัดบัญชี	14,987,542	406,745	10,388,060	-
การกลับรายการการรับรู้ภาษีเงินได้รอการตัดบัญชี	-	17,733,675	-	17,733,675
การใช้ขาดทุนสะสมทางภาษีที่ยังไม่เคยรับรู้เป็นสินทรัพย์				
ภาษีเงินได้รอการตัดบัญชีในงวดก่อน	-	(3,032,923)	-	-
การปรับปรุงจากปีก่อน	-	(66,197)	-	-
ภาษีเงินได้	1,841,321	94,190,619	(4,662,402)	68,344,931

อัตราภาษีเงินได้ตัวเฉลี่ยถ่วงน้ำหนักของกลุ่มกิจการและบริษัทคิดเป็นเป็นร้อยละ 1.40 และ ร้อยละ 4.15 ตามลำดับ (พ.ศ. 2563 : ร้อยละ 25.89 และ ร้อยละ 20.51 ตามลำดับ)

บริษัท เอแอลที เทเลคอม จำกัด (มหาชน)

หมายเหตุประกอบงบการเงินรวมและงบการเงินเฉพาะกิจการ

สำหรับปีสิ้นสุดวันที่ 31 ธันวาคม พ.ศ. 2564

33 (ขาดทุน)กำไรต่อหุ้น

(ขาดทุน)กำไรต่อหุ้นขั้นพื้นฐาน

(ขาดทุน)กำไรต่อหุ้นขั้นพื้นฐานคำนวณโดยการหารกำไร(ขาดทุน)ที่เป็นของผู้ถือหุ้นสามัญด้วยจำนวนหุ้นสามัญถัวเฉลี่ยถ่วงน้ำหนักที่ออกจำหน่ายและชำระแล้วในระหว่างปี

	งบการเงินรวม		งบการเงินเฉพาะกิจการ	
	พ.ศ. 2564	พ.ศ. 2563	พ.ศ. 2564	พ.ศ. 2563
<b>(ขาดทุน)กำไร (บาท)</b>				
ส่วนแบ่ง(ขาดทุน)กำไรสำหรับปีที่เป็นของผู้ถือหุ้นของบริษัทใหญ่ (บาท)	(133,267,030)	267,425,600	(107,614,485)	264,956,782
จำนวนหุ้นสามัญถัวเฉลี่ยถ่วงน้ำหนักที่ถือโดยผู้ถือหุ้น (หุ้น)	1,132,227,419	1,021,456,266	1,132,227,419	1,021,456,266
จำนวนหุ้นสามัญถัวเฉลี่ยถ่วงน้ำหนักที่ออกจำหน่ายระหว่างปี (หุ้น)	-	4,342,808	-	4,342,808
รวมจำนวนหุ้นสามัญถัวเฉลี่ยถ่วงน้ำหนัก (หุ้น)	1,132,227,419	1,025,799,074	1,132,227,419	1,025,799,074
<b>(ขาดทุน)กำไรต่อหุ้นขั้นพื้นฐาน (บาทต่อหุ้น)</b>	<b>(0.12)</b>	<b>0.26</b>	<b>(0.10)</b>	<b>0.26</b>

34 รายการกับกิจการที่เกี่ยวข้องกัน

กิจการและบุคคลที่มีความสัมพันธ์กับบริษัท ไม่ว่าจะทางตรงหรือทางอ้อม โดยผ่านกิจการอื่นแห่งหนึ่งหรือมากกว่าหนึ่งแห่ง โดยที่บุคคลหรือกิจการนั้นมีอำนาจควบคุมบริษัท หรือถูกควบคุมโดยบริษัท หรืออยู่ภายใต้การควบคุมเดียวกันกับบริษัท รวมถึงบริษัทที่ดำเนินธุรกิจการลงทุน บริษัทย่อย และบริษัทย่อยในเครือเดียวกัน ถือเป็นกิจการที่เกี่ยวข้องกับบริษัท บริษัทร่วมและบุคคลที่เป็นเจ้าของส่วนได้เสียในสิทธิหรือความเสี่ยงของบริษัทซึ่งมีอิทธิพลอย่างเป็นสาระสำคัญเหนือกิจการ ผู้บริหารสำคัญรวมทั้งกรรมการและพนักงานของบริษัทตลอดจนสมาชิกในครอบครัวที่ใกล้ชิดกับบุคคลเหล่านั้น กิจการและบุคคลทั้งหมดถือเป็นบุคคลหรือกิจการที่เกี่ยวข้องกับบริษัท

ในการพิจารณาความสัมพันธ์ระหว่างบุคคลหรือกิจการที่เกี่ยวข้องกันซึ่งอาจมีขึ้นได้ต้องคำนึงถึงรายละเอียดของความสัมพันธ์มากกว่ารูปแบบความสัมพันธ์ตามกฎหมาย

ผู้ถือหุ้นรายใหญ่ของบริษัทได้แก่ บริษัท เอแอลที โฮลดิ้ง จำกัด นางปรีญาภรณ์ ตั้งเฝ้าศักดิ์ นางสาวปรียาพรรณ ภูวกุล และ นายปยุต ภูวกุลวงศ์ ซึ่งถือหุ้นในบริษัทคิดเป็นจำนวนร้อยละ 49.47 ร้อยละ 7.67 ร้อยละ 6.25 และร้อยละ 5.30 ตามลำดับ จำนวนหุ้นที่เหลือร้อยละ 31.31 ถือโดยบุคคลทั่วไป



บริษัท เอแอลที เทเลคอม จำกัด (มหาชน)

หมายเหตุประกอบงบการเงินรวมและงบการเงินเฉพาะกิจการ

สำหรับปีสิ้นสุดวันที่ 31 ธันวาคม พ.ศ. 2564

รายการต่อไปนี้ เป็นรายการที่มีสาระสำคัญกับบุคคลหรือกิจการที่เกี่ยวข้องกัน

ลักษณะความสัมพันธ์ของบริษัทที่เกี่ยวข้องกัน

บริษัท	ลักษณะความสัมพันธ์	เกี่ยวข้องโดย
บริษัท เอแอลที โฮลดิ้ง จำกัด	บริษัทใหญ่	ถือหุ้นทางตรงและกรรมการบริหารร่วมกัน
บริษัท กรู๊ป เทค โซลูชันส์ จำกัด	บริษัทย่อย	ถือหุ้นทางตรงและกรรมการบริหารร่วมกัน
บริษัท อินโนวา เทเลคอมมิวนิเคชั่น จำกัด	บริษัทย่อย	ถือหุ้นทางตรงและกรรมการบริหารร่วมกัน
บริษัท ไอ ทเวนตี วัน อินเทอร์เน็ตโปรเซส จำกัด	บริษัทย่อย	ถือหุ้นทางตรงและกรรมการบริหารร่วมกัน
บริษัท อินเทอร์เน็ตเนชั่นแนล เกทเวย์ จำกัด	บริษัทย่อย	ถือหุ้นทางตรงและกรรมการบริหารร่วมกัน
บริษัท วินแอนด์วิน เทเลคอม จำกัด	บริษัทย่อย	ถือหุ้นทางตรงและกรรมการบริหารร่วมกัน
บริษัท เอ็นเนอร์จี แม็คซ์ จำกัด	บริษัทย่อย	ถือหุ้นทางตรงและกรรมการบริหารร่วมกัน
บริษัท ไทยอินฟราสตรัคเจอร์ โฮลดิ้ง จำกัด	บริษัทย่อย	ถือหุ้นทางตรงและกรรมการบริหารร่วมกัน
บริษัท เทเลคอม โซลูชันส์ โพรไวเดอร์ จำกัด	บริษัทร่วม	ถือหุ้นทางตรงและกรรมการบริหารร่วมกัน
บริษัท เมียนมา อินฟอร์เมชัน ไฮเวย์ จำกัด	บริษัทร่วม	ถือหุ้นทางอ้อม
บริษัท สปอทเวิร์คซ์ (ประเทศไทย) จำกัด	บริษัทร่วม	ถือหุ้นทางตรง
บริษัท สมาร์ท อินฟราเนท จำกัด	กิจการร่วมค้า	ถือหุ้นทางตรงและกรรมการบริหารร่วมกัน
บริษัท ไทชนันต์ จำกัด	กิจการร่วมค้า	ถือหุ้นทางตรงและกรรมการบริหารร่วมกัน
บริษัท อินฟอร์เมชัน ไฮเวย์ จำกัด	กิจการร่วมค้า	ถือหุ้นทางตรงและกรรมการบริหารร่วมกัน

นโยบายกำหนดราคาสำหรับแต่ละรายการอธิบายได้ดังต่อไปนี้

รายการ	นโยบายการกำหนดราคา
รายได้จากการขาย	ราคาทุนบวกกำไรส่วนเพิ่ม
รายได้จากการให้บริการ	ราคาที่ตกลงร่วมกัน
รายได้ค่าบริการจัดการ	ราคาทุนบวกกำไรส่วนเพิ่ม
ดอกเบี้ยรับ/จ่าย	อัตราดอกเบี้ยเงินกู้ยืมของสถาบันการเงินบวกกำไรส่วนเพิ่ม
เงินปันผลรับ/จ่าย	ตามที่ประกาศจ่าย
รายได้ค่าเช่าและการบริการ	ราคาที่ตกลงร่วมกัน - อ้างอิงค่าเช่าในบริเวณใกล้เคียง

บริษัท เอแอลที เทเลคอม จำกัด (มหาชน)

หมายเหตุประกอบงบการเงินรวมและงบการเงินเฉพาะกิจการ

สำหรับปีสิ้นสุดวันที่ 31 ธันวาคม พ.ศ. 2564

ก) รายได้จากการขายสินค้าและบริการ

สำหรับปีสิ้นสุดวันที่ 31 ธันวาคม	งบการเงินรวม		งบการเงินเฉพาะกิจการ	
	พ.ศ. 2564	พ.ศ. 2563	พ.ศ. 2564	พ.ศ. 2563
	บาท	บาท	บาท	บาท
<b>รายได้จากการขายสินค้า</b>				
บริษัทย่อย	-	-	6,254	1,830,668
บริษัทร่วม	2,159,594	-	2,159,594	-
การร่วมค้า	1,043,480	396,400	179,480	396,400
	3,203,074	396,400	2,345,328	2,227,068
<b>รายได้จากการให้บริการ</b>				
บริษัทย่อย	-	-	1,545,620	81,407,885
บริษัทร่วม	-	5,598,674	-	5,418,674
การร่วมค้า	26,107,158	68,378,039	2,972,642	953,490
	26,107,158	73,976,713	4,518,262	87,780,049
<b>รายได้โครงข่ายใยแก้วนำแสง</b>				
บริษัทย่อย	-	-	11,648,185	9,052,780
	-	-	11,648,185	9,052,780
<b>รายได้ค่าบริการจัดการ (หมายเหตุ 29)</b>				
บริษัทใหญ่	720,000	-	720,000	-
บริษัทย่อย	-	-	12,834,300	9,510,566
การร่วมค้า	4,666,524	5,134,282	4,666,524	5,134,282
	5,386,524	5,134,282	18,220,824	14,644,848
<b>รายได้ค่าเช่าและค่าบริการ (หมายเหตุ 29)</b>				
บริษัทย่อย	-	-	4,787,700	2,277,251
การร่วมค้า	961,476	846,344	961,476	846,344
	961,476	846,344	5,749,176	3,123,595
<b>ดอกเบี้ยรับ (หมายเหตุ 29)</b>				
บริษัทย่อย	-	-	482,740	2,607,243
บริษัทร่วม	285,370	256,442	285,370	256,442
การร่วมค้า	10,914,235	10,778,549	10,914,235	10,778,549
	11,199,605	11,034,991	11,682,345	13,642,234
<b>กำไรจากการจำหน่ายทรัพย์สิน (หมายเหตุ 29)</b>				
บริษัทย่อย	-	-	-	403,035
การร่วมค้า	-	89,277,431	-	72,928,327
	-	89,277,431	-	73,331,362
<b>เงินปันผลรับ (หมายเหตุ 29)</b>				
บริษัทย่อย	-	-	-	74,999,325
	-	-	-	74,999,325

บริษัท เอแอลที เทเลคอม จำกัด (มหาชน)

หมายเหตุประกอบงบการเงินรวมและงบการเงินเฉพาะกิจการ

สำหรับปีสิ้นสุดวันที่ 31 ธันวาคม พ.ศ. 2564

ข) การซื้อสินค้าและบริการ

สำหรับปีสิ้นสุดวันที่ 31 ธันวาคม	งบการเงินรวม		งบการเงินเฉพาะกิจการ	
	พ.ศ. 2564	พ.ศ. 2563	พ.ศ. 2564	พ.ศ. 2563
	บาท	บาท	บาท	บาท
<b>ต้นทุนขายและบริการ</b>				
บริษัทย่อย	-	-	51,683,728	351,622,961
การร่วมค้า	27,674,671	10,832,925	15,635,573	778,103
	27,674,671	10,832,925	67,319,301	352,401,064
<b>ดอกเบี้ยจ่าย (หมายเหตุ 30)</b>				
บริษัทใหญ่	-	246,446	-	21,651
บริษัทย่อย	-	-	1,518,699	980,702
	-	246,446	1,518,699	1,002,353

ค) ยอดค้างชำระที่เกิดจากการซื้อสินค้าและบริการ

	งบการเงินรวม		งบการเงินเฉพาะกิจการ	
	พ.ศ. 2564	พ.ศ. 2563	พ.ศ. 2564	พ.ศ. 2563
	บาท	บาท	บาท	บาท
<b>ลูกหนี้การค้า (หมายเหตุ 11)</b>				
บริษัทย่อย	-	-	832,325	54,678,956
บริษัทร่วม	2,953,945	2,429,003	2,953,945	2,429,003
การร่วมค้า	12,343,796	43,766,163	3,593,703	6,301,200
รวม	15,297,741	46,195,166	7,379,973	63,409,159
<u>หัก</u> ค่าเผื่อผลขาดทุนที่คาดว่าจะเกิดขึ้น	(2,210,790)	(269,422)	(2,346,044)	(269,422)
	13,086,951	45,925,744	5,033,929	63,139,237
<b>ลูกหนี้อื่น (หมายเหตุ 11)</b>				
บริษัทใหญ่	64,200	-	64,200	-
บริษัทย่อย	-	-	1,579,817	605,637
การร่วมค้า	29,391,413	13,267,317	16,840,324	13,267,317
	29,455,613	13,267,317	18,484,341	13,872,954
<b>เงินทรองจ่าย (หมายเหตุ 11)</b>				
บริษัทย่อย	-	-	-	7,124
การร่วมค้า	65,558	-	65,558	-
	65,558	-	65,558	7,124

บริษัท แอลที เทเลคอม จำกัด (มหาชน)

หมายเหตุประกอบงบการเงินรวมและงบการเงินเฉพาะกิจการ

สำหรับปีสิ้นสุดวันที่ 31 ธันวาคม พ.ศ. 2564

	งบการเงินรวม		งบการเงินเฉพาะกิจการ	
	พ.ศ. 2564	พ.ศ. 2563	พ.ศ. 2564	พ.ศ. 2563
	บาท	บาท	บาท	บาท
<b>เงินมัดจำซื้อสินค้า (หมายเหตุ 11)</b>				
บริษัทย่อย	-	-	13,560,020	1,588,040
	-	-	13,560,020	1,588,040
<b>ดอกเบี้ยค้างรับ (หมายเหตุ 11)</b>				
บริษัทร่วม	401,145	134,446	401,145	134,446
การร่วมค้า	502,182	-	502,182	-
	903,327	134,446	903,327	134,446
<b>รายได้ค้างรับ (หมายเหตุ 11)</b>				
บริษัทย่อย	-	-	-	4,933,766
การร่วมค้า	12,879,574	19,564,455	931,000	1,206,000
	12,879,574	19,564,455	931,000	6,139,766
<b>เงินปันผลค้างรับ (หมายเหตุ 11)</b>				
บริษัทย่อย	-	-	-	14,999,865
	-	-	-	14,999,865
<b>ค่าใช้จ่ายจ่ายล่วงหน้า (หมายเหตุ 11)</b>				
การร่วมค้า	1,330,273	1,198,204	-	-
	1,330,273	1,198,204	-	-
<b>เจ้าหนี้การค้า (หมายเหตุ 24)</b>				
บริษัทย่อย	-	-	14,414,048	43,460,962
การร่วมค้า	2,703,681	13,013,743	1,511,441	9,689,982
	2,703,681	13,013,743	15,925,489	53,150,944
<b>ค่าใช้จ่ายค้างจ่าย (หมายเหตุ 24)</b>				
บริษัทย่อย	-	-	2,900,989	6,858,009
การร่วมค้า	2,348,734	1,468,117	1,774,473	1,468,117
	2,348,734	1,468,117	4,675,462	8,326,126

บริษัท แอลที เทเลคอม จำกัด (มหาชน)

หมายเหตุประกอบงบการเงินรวมและงบการเงินเฉพาะกิจการ

สำหรับปีสิ้นสุดวันที่ 31 ธันวาคม พ.ศ. 2564

ง) เงินให้กู้ยืมแก่กิจการที่เกี่ยวข้องกัน

	งบการเงินรวม		งบการเงินเฉพาะกิจการ	
	พ.ศ. 2564	พ.ศ. 2563	พ.ศ. 2564	พ.ศ. 2563
	บาท	บาท	บาท	บาท
<b>เงินให้กู้ยืมแก่กิจการที่เกี่ยวข้องกัน</b>				
บริษัทย่อย	-	-	27,000,000	-
บริษัทร่วม	100,000	-	100,000	-
การร่วมค้า	221,994,847	196,753,476	221,994,847	196,753,476
	222,094,847	196,753,476	249,094,847	196,753,476
<b>เงินให้กู้ยืมแก่กิจการที่เกี่ยวข้องกัน</b>				
เงินให้กู้ยืมระยะสั้น	31,220,000	7,600,000	58,220,000	7,600,000
เงินให้กู้ยืมระยะยาว	190,874,847	189,153,476	190,874,847	189,153,476
	222,094,847	196,753,476	249,094,847	196,753,476

การเคลื่อนไหวของเงินให้กู้ยืมแก่กิจการที่เกี่ยวข้องกันในระหว่างปีแสดงไว้ดังต่อไปนี้

	งบการเงินรวม		งบการเงินเฉพาะกิจการ	
	พ.ศ. 2564	พ.ศ. 2563	พ.ศ. 2564	พ.ศ. 2563
	บาท	บาท	บาท	บาท
ยอดยกมาต้นปี วันที่ 1 มกราคม	196,753,476	322,350,756	196,753,476	360,850,756
เงินให้กู้ยืมเพิ่มระหว่างปี	35,620,000	142,100,000	79,620,000	315,100,000
รับคืนเงินให้กู้ยืมระหว่างปี	(12,000,000)	(276,000,000)	(29,000,000)	(487,500,000)
กลับรายการค่าเผื่อผลขาดทุนด้านเครดิต	1,721,371	8,302,720	1,721,371	8,302,720
ยอดคงเหลือสิ้นปี วันที่ 31 ธันวาคม	222,094,847	196,753,476	249,094,847	196,753,476

รายได้ดอกเบี้ยที่เกี่ยวข้องเป็นจำนวนเงิน 11,199,605 บาท ในงบการเงินรวมและ 11,682,345 บาท ในงบการเงินเฉพาะกิจการ (พ.ศ. 2563 : 11,034,991 บาท ในงบการเงินรวมและ 13,642,234 บาท ในงบการเงินเฉพาะกิจการ) เงินให้กู้ยืมแก่กิจการที่เกี่ยวข้องกันมีอัตราดอกเบี้ยร้อยละ 5.00 ร้อยละ 5.31 และร้อยละ MLR-0.50 ต่อปี (พ.ศ. 2563 : ร้อยละ 5.00 ร้อยละ 5.31 และร้อยละ MLR-0.50 ต่อปี)

บริษัท แอลที เทเลคอม จำกัด (มหาชน)

หมายเหตุประกอบงบการเงินรวมและงบการเงินเฉพาะกิจการ

สำหรับปีสิ้นสุดวันที่ 31 ธันวาคม พ.ศ. 2564

จ) ค่าตอบแทนผู้บริหารสำคัญของกิจการ

	งบการเงินรวม		งบการเงินเฉพาะกิจการ	
	พ.ศ. 2564	พ.ศ. 2563	พ.ศ. 2564	พ.ศ. 2563
	บาท	บาท	บาท	บาท
ผลประโยชน์ระยะสั้น	36,886,194	32,152,023	13,667,524	10,223,816
ผลประโยชน์หลังออกจากงาน	1,745,617	2,539,864	670,436	602,656
	38,631,811	34,691,887	14,337,960	10,826,472

35 หนังสือค้ำประกันจากธนาคาร

วันที่ 31 ธันวาคม พ.ศ. 2564 กลุ่มกิจการมีภาระผูกพันจากการค้ำประกันโดยธนาคาร จำนวน 291.18 ล้านบาท (พ.ศ. 2563 : 318.08 ล้านบาท)

36 การอนุมัติงบการเงิน

ข้อมูลทางการเงินรวมและข้อมูลทางการเงินเฉพาะกิจการได้รับอนุมัติจากคณะกรรมการบริษัท เมื่อวันที่ 23 กุมภาพันธ์ พ.ศ. 2565



# เอกสารแนบ 1

เอกสารแนบ 1 : รายละเอียดเกี่ยวกับกรรมการ ผู้บริหาร  
ผู้ที่ได้รับมอบหมายให้รับผิดชอบสูงสุดในสายงานบัญชีและ  
การเงิน ผู้ที่ได้รับมอบหมายให้รับผิดชอบโดยตรงในการ  
ควบคุมดูแลการทำบัญชี เลขานุการบริษัท



ประวัติ  
คณะกรรมการบริษัท

## ดร.อนันต์ วรดิพงษ์ ประธานกรรมการบริษัท และกรรมการอิสระ



อายุ 67 ปี

สัดส่วนการถือหุ้น (%)\* ไม่มี  
(ตนเอง : ไม่มี, คู่สมรส : ไม่มี,  
บุตรที่ยังไม่บรรลุนิติภาวะ : ไม่มี,  
การถือหุ้นทางอ้อม : ไม่มี)

สัญชาติ ไทย

วันที่ได้รับการแต่งตั้ง

10 พฤศจิกายน 2558 – ปัจจุบัน ประธานกรรมการบริษัท  
กรรมการอิสระ

### ประวัติการศึกษา

**ปริญญาเอก** ด้านเทคโนโลยีสารสนเทศ  
และการสื่อสารเพื่อการศึกษา มหาวิทยาลัยเทคโนโลยีพระจอมเกล้าพระนครเหนือ

**ปริญญาโท** ด้านบริหารธุรกิจ มหาวิทยาลัยธรรมศาสตร์

**ปริญญาตรี** ด้านวิศวกรรมไฟฟ้า สถาบันเทคโนโลยีพระจอมเกล้าพระนครเหนือ

การดำรงตำแหน่งอื่นในบริษัทจดทะเบียน ไม่มี

### การดำรงตำแหน่งอื่นในบริษัททั่วไปจำนวน 1 แห่ง

2557 – ปัจจุบัน ที่ปรึกษา บริษัท ดีเอ็กซ์เฟิร์ท ไอซีที จำกัด (อาซีพหลัก)

การดำรงตำแหน่งในกิจการที่แข่งขันกับบริษัท ไม่มี

ประวัติการทำงานที่เกี่ยวข้องกับธุรกิจของบริษัท และ/หรือบริษัทย่อย ไม่มี

### ประสบการณ์ทำงานในระยะ 5 ปี

2561 – ปัจจุบัน ประธานคณะกรรมการสาขาวิศวกรรมเทคโนโลยีสารสนเทศวิศวกรรมสถานแห่ง  
ประเทศไทยในพระบรมราชูปถัมภ์  
ประธานคณะกรรมการร่วมภาครัฐและเอกชนเพื่อผลิตและพัฒนากำลังคน  
อาชีวศึกษา (อ.กรอ.อศ.) กลุ่มอาชีวะเทคโนโลยีสารสนเทศและการสื่อสารและดิจิทัล  
คอนเทนต์

2557 – ปัจจุบัน ที่ปรึกษา บริษัท ดีเอ็กซ์เฟิร์ท ไอซีที จำกัด

2555 – ปัจจุบัน นายกิตติมศักดิ์สภาคมนาคมแห่งประเทศไทยในพระบรมราชูปถัมภ์



**การอบรมหลักสูตรกรรมการ**

2557 หลักสูตรสำหรับกรรมการบริษัทในการปฏิบัติหน้าที่ของตนได้อย่างมีประสิทธิภาพ (DCP) รุ่นที่ 184/2014 (IOD)

**ประวัติการอบรม**

2522 – ปัจจุบัน ศึกษาและงานด้านเทคโนโลยีสารสนเทศ โทรคมนาคม และคอมพิวเตอร์ในต่างประเทศหลายแห่ง เช่น สหรัฐอเมริกา, อังกฤษ, สวีเดน, เยอรมัน, ฝรั่งเศส, ญี่ปุ่น, เกาหลี, ไต้หวัน, ฮองกง, สิงคโปร์

2564 กฎหมายคุ้มครองข้อมูลส่วนบุคคลสำหรับผู้ให้บริการโครงสร้างพื้นฐานโทรคมนาคม (PDPA) โดยคุณศุภวิชร์ มาลานนท์

2558 ประกาศนียบัตร “หลักสูตรภูมิพลังแผ่นดิน” สำหรับผู้บริหารระดับสูง รุ่นที่3

2554 ประกาศนียบัตร “หลักสูตรการเสริมสร้างสังคมสันติสุข” รุ่นที่ 2 (สถาบันพระปกเกล้า)

2552 ประกาศนียบัตร “หลักสูตรการเมืองการปกครองในระบอบประชาธิปไตย” สำหรับนักบริหาร ระดับสูง รุ่นที่ 12 (สถาบันพระปกเกล้า)

**ความสัมพันธ์ทางครอบครัวระหว่างกรรมการและผู้บริหาร** ไม่มี

**ประวัติการกระทำผิดกฎหมายในระยะ 10 ปี ที่ผ่านมา** ไม่มี

**ประวัติการทำความผิดในช่วง 5 ปี ที่ผ่านมา ดังต่อไปนี้**

- การทำความผิดโดยไม่สุจริต หรือประมาทเลินเล่ออย่างร้ายแรง ไม่มี
- การเปิดเผย หรือเผยแพร่ข้อมูล หรือข้อความอันเป็นเท็จที่อาจทำให้สำคัญผิด หรือปกปิดข้อความจริงที่ควรบอกให้แจ้งในสาระสำคัญซึ่งอาจมีผลกระทบต่อตัดสินใจของผู้ถือหุ้น ผู้ลงทุน หรือผู้ที่เกี่ยวข้อง ไม่มี
- การกระทำอันไม่เป็นธรรมหรือการเอาเปรียบผู้ลงทุนในการซื้อขายหลักทรัพย์หรือสัญญาซื้อขายล่วงหน้า หรือมีหรือเคยมีส่วนร่วมหรือสนับสนุนการกระทำความผิดดังกล่าว ไม่มี

**หมายเหตุ :** สัดส่วนการถือหุ้นนับรวมจำนวนหุ้นของคู่สมรสและบุตรที่ยังไม่บรรลุนิติภาวะ ณ วันที่ 30 ธันวาคม 2564

## พลเอกสิทธิศักดิ์ เทภาสิต

### ประธานกรรมการตรวจสอบ และกรรมการอิสระ



อายุ	73 ปี
สัดส่วนการถือหุ้น (%)*	ไม่มี (ตนเอง : ไม่มี , คู่สมรส : ไม่มี, บุตรที่ยังไม่บรรลุนิติภาวะ : ไม่มี, การถือหุ้นทางอ้อม : ไม่มี)
สัญชาติ	ไทย
วันที่ได้รับการแต่งตั้ง	
10 พฤศจิกายน 2558 - ปัจจุบัน	กรรมการอิสระ ประธานกรรมการตรวจสอบ

#### ประวัติการศึกษา

2541	วิทยาลัยป้องกันราชอาณาจักร
2531	ปริญญาตรี ครุศาสตร์บัณฑิต วิทยาลัยครูสวนดุสิต
2527	หลักสูตรเสนาธิการทหารบก หลักสูตรหลักประจำ ชุดที่ 62 โรงเรียนเสนาธิการทหารบก
2522	ปริญญาโท สาขาจิตวิทยาที่ปรึกษาบริหารการศึกษา มหาวิทยาลัยบริดจ์พอร์ต สหรัฐอเมริกา (ทุนกองทัพบก)
2515	ปริญญาตรี วิทยาศาสตร์บัณฑิต (ทบ.) โรงเรียนนายร้อยพระจุลจอมเกล้า (จปร.19)
2510	โรงเรียนเตรียมทหาร (ตท. 8)
2508	โรงเรียนเซ็นต์คาเบรียล (ชั้นมัธยมศึกษาปีที่ 4)

#### การดำรงตำแหน่งอื่นในบริษัทจดทะเบียนจำนวน 1 แห่ง

2549 - ปัจจุบัน	ประธานกรรมการตรวจสอบ/กรรมการอิสระ บมจ. ไทย-เยอรมัน โปรดักส์
-----------------	---

#### การดำรงตำแหน่งอื่นในบริษัททั่วไปจำนวน 1 แห่ง

ปัจจุบัน	กรรมการบริษัท อุตสาหกรรมนมไทย จำกัด (อาซีพีหลัก)
----------	--

<u>การดำรงตำแหน่งในกิจการที่แข่งขันกับบริษัท</u>	ไม่มี
--	-------

<u>ประวัติการทำงานที่เกี่ยวข้องกับธุรกิจของบริษัท และ/หรือบริษัทย่อย</u>	ไม่มี
--	-------

#### ประสบการณ์ทำงานในระยะ 5 ปี

2556 - ปัจจุบัน	อนุกรรมการสำนักงานกรรมการการเลือกตั้ง (กกต.)
2549 - ปัจจุบัน	ประธานกรรมการตรวจสอบ/กรรมการอิสระ บมจ. ไทย-เยอรมัน โปรดักส์

**การอบรมหลักสูตรกรรมการ**

2548 Director Accreditation Program (DAP) รุ่นที่ 32/2005  
สมาคมส่งเสริมสถาบันกรรมการบริษัทไทย (IOD)

**ประวัติการอบรม**

2564 กฎหมายคุ้มครองข้อมูลส่วนบุคคล สำหรับผู้ให้บริการโครงสร้างพื้นฐานโทรคมนาคม (PDPA) โดย คุณศุภวัชร มาลานนท์

**ความสัมพันธ์ทางครอบครัวระหว่างกรรมการและผู้บริหาร** ไม่มี

**ประวัติการกระทำผิดกฎหมายในระยะ 10 ปี ที่ผ่านมา** ไม่มี

**ประวัติการทำความผิดในช่วง 5 ปี ที่ผ่านมา ดังต่อไปนี้**

- การทำความผิดโดยไม่สุจริต หรือประมาทเลินเล่ออย่างร้ายแรง ไม่มี
- การเปิดเผย หรือเผยแพร่ข้อมูล หรือข้อความอันเป็นเท็จที่อาจทำให้สำคัญผิด หรือปกปิดข้อความจริงที่ควรบอกให้แจ้งในสาระสำคัญซึ่งอาจมีผลกระทบต่อความตัดสินใจของผู้ถือหุ้น ผู้ลงทุน หรือผู้ที่เกี่ยวข้อง ไม่มี
- การกระทำอันไม่เป็นธรรมหรือการเอาเปรียบผู้ลงทุนในการซื้อขายหลักทรัพย์หรือสัญญาซื้อขายล่วงหน้า หรือมีหรือเคยมีส่วนร่วมหรือสนับสนุนการกระทำความผิดดังกล่าว ไม่มี

\* หมายเหตุ : สัดส่วนการถือหุ้นนับรวมจำนวนหุ้นของคู่สมรสและบุตรที่ยังไม่บรรลุนิติภาวะ ณ วันที่ 30 ธันวาคม 2564

## รองศาสตราจารย์ สุชาติ เหล่าปรีดา ประธานกรรมการสรรหาและกำหนดค่าตอบแทน และกรรมการอิสระ



อายุ 60 ปี  
 สัดส่วนการถือหุ้น (%)\* ไม่มี  
 (ตนเอง : ไม่มี, คู่สมรส : ไม่มี,  
 บุตรที่ยังไม่บรรลุนิติภาวะ : ไม่มี,  
 การถือหุ้นทางอ้อม : ไม่มี)

สัญชาติ ไทย

วันที่ได้รับการแต่งตั้ง

10 พฤศจิกายน 2558 - ปัจจุบัน กรรมการอิสระ  
 ประธานกรรมการสรรหา  
 และกำหนดค่าตอบแทน  
 กรรมการตรวจสอบ  
 กรรมการบริหารความเสี่ยง

### ประวัติการศึกษา

2534 ปริญญาโทบัญชีมหาบัณฑิต (บัญชีต้นทุน) จุฬาลงกรณ์มหาวิทยาลัย  
 2531 ปริญญาตรี รัฐศาสตร์บัณฑิต (การปกครอง) มหาวิทยาลัยรามคำแหง  
 2528 ปริญญาตรี บริหารธุรกิจบัณฑิต (การบัญชี) มหาวิทยาลัยเกริก

การดำรงตำแหน่งอื่นในบริษัทจดทะเบียน ไม่มี

### การดำรงตำแหน่งอื่นในบริษัททั่วไปจำนวน 2 แห่ง

2558 - ปัจจุบัน ประธานกรรมการตรวจสอบ/กรรมการอิสระ บริษัท ศิริเวช เมดิคอล จำกัด  
 กรรมการตรวจสอบ/กรรมการอิสระ บริษัท มั่นคงสตีล จำกัด

การดำรงตำแหน่งในกิจการที่แข่งขันกับบริษัท ไม่มี

ประวัติการทำงานที่เกี่ยวข้องกับธุรกิจของบริษัท และ/หรือบริษัทย่อย ไม่มี

### ประสบการณ์ทำงานในระยะ 5 ปี

2535 - ปัจจุบัน อาจารย์คณะบริหารธุรกิจ มหาวิทยาลัยรามคำแหง (อาชีวพลัก)

### การอบรมหลักสูตรกรรมการ

2558 หลักสูตร Director Accreditation Program (DAP) รุ่นที่ 117/2015  
 สมาคมส่งเสริมสถาบันกรรมการบริษัทไทย (IOD)

**ประวัติการอบรม**

2564	กฎหมายคุ้มครองข้อมูลส่วนบุคคล สำหรับผู้ให้บริการโครงสร้างพื้นฐาน โทรคมนาคม (PDPA) โดยคุณศุภวัชร มาลาพันธ์
2562	สัมมนาหัวข้อ “ความยั่งยืนของธุรกิจยุคดิจิทัล: ฐิให้ไว-ใช้ให้เป็น” กลุ่มบริษัท สำนักงาน อิวาย

**ความสัมพันธ์ทางครอบครัวระหว่างกรรมการและผู้บริหาร** ไม่มี

**ประวัติการกระทำผิดกฎหมายในระยะ 10 ปี ที่ผ่านมา** ไม่มี

**ประวัติการทำความผิดในช่วง 5 ปี ที่ผ่านมา ดังต่อไปนี้**

- การทำความผิดโดยไม่สุจริต หรือประมาทเลินเล่ออย่างร้ายแรง ไม่มี
- การเปิดเผย หรือเผยแพร่ข้อมูล หรือข้อความอันเป็นเท็จที่อาจทำให้สำคัญผิด หรือปกปิดข้อความจริงที่ควรบอกให้แจ้งใน  
สาระสำคัญซึ่งอาจมีผลกระทบต่อความตัดสินใจของผู้ถือหุ้น ผู้ลงทุน หรือผู้ที่เกี่ยวข้อง ไม่มี
- การกระทำอันไม่เป็นธรรมหรือการเอาเปรียบผู้ลงทุนในการซื้อขายหลักทรัพย์หรือสัญญาซื้อขายล่วงหน้า หรือมีหรือเคยมี  
ส่วนร่วมหรือสนับสนุนการกระทำความผิดดังกล่าว ไม่มี

\* **หมายเหตุ** : สัดส่วนการถือหุ้นนับรวมจำนวนหุ้นของผู้สมรสและบุตรที่ยังไม่บรรลุนิติภาวะ ณ วันที่ 30 ธันวาคม 2564

## รองศาสตราจารย์ ดร.พนิต ภูจินดา

### กรรมการอิสระ



อายุ	49 ปี
สัดส่วนการถือหุ้น (%)*	ไม่มี (ตนเอง : ไม่มี , คู่สมรส : ไม่มี, บุตรที่ยังไม่บรรลุนิติภาวะ : ไม่มี, การถือหุ้นทางอ้อม : ไม่มี)
สัญชาติ	ไทย

#### วันที่ได้รับการแต่งตั้ง

10 พฤศจิกายน 2558 - ปัจจุบัน	กรรมการอิสระ กรรมการตรวจสอบ กรรมการบริหารความเสี่ยง
------------------------------	---

#### ประวัติการศึกษา

2549	ปริญญาเอก วิศวกรรมศาสตร์ดุษฎีบัณฑิต (วิศวกรรมจราจร) ด้วยทุน DAAD ภาควิชาวิศวกรรมจราจร คณะวิศวกรรมโยธา มหาวิทยาลัยเทคโนโลยีราชมงคลธัญบุรี กรุงเทพมหานคร
2541	ปริญญาโท การวางแผนภาคหมบบัณฑิต (การวางแผนการจราจร) ภาควิชาภูมิศาสตร์และการวางแผน มหาวิทยาลัยแห่งมลรัฐนิวยอร์ก เมืองอัลบานี สหรัฐอเมริกา
2537	ปริญญาตรี สถาปัตยกรรมศาสตร์บัณฑิตภาควิชาสถาปัตยกรรมศาสตร์ คณะสถาปัตยกรรมศาสตร์ จุฬาลงกรณ์มหาวิทยาลัย

การดำรงตำแหน่งอื่นในบริษัทจดทะเบียน ไม่มี

#### การดำรงตำแหน่งอื่นในบริษัททั่วไปจำนวน 2 แห่ง

2556 - ปัจจุบัน	กรรมการผู้จัดการบริษัท เมโทรสเคป จำกัด กรรมการผู้จัดการบริษัท ออโรส จำกัด
-----------------	--

การดำรงตำแหน่งในกิจการที่แข่งขันกับบริษัท ไม่มี

ประวัติการทำงานที่เกี่ยวข้องกับธุรกิจของบริษัท และ/หรือบริษัทย่อย ไม่มี

**ประวัติการทำงานในระยะ 5 ปี**

2559 - ปัจจุบัน	หัวหน้าภาควิชาการวางแผนภาคและเมือง คณะสถาปัตยกรรมศาสตร์ จุฬาลงกรณ์มหาวิทยาลัย (อาชีพรักษา)
2557 - ปัจจุบัน	ที่ปรึกษาศูนย์ออกแบบและพัฒนาเมือง จุฬาลงกรณ์มหาวิทยาลัย
2556 - ปัจจุบัน	กรรมการผู้จัดการบริษัท เมโทรสเคป จำกัด กรรมการผู้จัดการบริษัท ออโรส จำกัด กรรมการฝ่ายวิชาการ สมาคมนักผังเมืองไทย
2555 - ปัจจุบัน	กรรมการฝ่ายวิชาการ ชมรมจักรยานเพื่อสุขภาพแห่งประเทศไทย
2554 - ปัจจุบัน	หัวหน้าหน่วยวิจัยสุขภาวะเมือง ภาควิชาการวางแผนภาคและเมือง คณะสถาปัตยกรรมศาสตร์ จุฬาลงกรณ์มหาวิทยาลัย
2549 - ปัจจุบัน	ประธานกรรมการบริหารหลักสูตรการวางแผนภาคและเมืองมหาบัณฑิตและดุษฎี บัณฑิต (หลักสูตรต่อเนื่อง) กรรมการบริหารภาควิชาการวางแผนภาคและเมือง
2541 - ปัจจุบัน	อาจารย์ประจำภาควิชาการวางแผนภาคและเมือง คณะสถาปัตยกรรมศาสตร์ จุฬาลงกรณ์มหาวิทยาลัย

**การอบรมหลักสูตรกรรมการ**

2558	หลักสูตร Director Accreditation Program (DAP) รุ่นที่ 116/2015 สมาคมส่งเสริมสถาบันกรรมการบริษัทไทย (IOD)
------	--

**ประวัติการอบรม**

2564	กฎหมายคุ้มครองข้อมูลส่วนบุคคล สำหรับผู้ให้บริการโครงสร้างพื้นฐานโทรคมนาคม (PDPA) โดย คุณศุภวัชร มาลานนท์
------	--

**ความสัมพันธ์ทางครอบครัวระหว่างกรรมการและผู้บริหาร** ไม่มี

**ประวัติการกระทำผิดกฎหมายในระยะ 10 ปี ที่ผ่านมา** ไม่มี

**ประวัติการกระทำความผิดในช่วง 5 ปี ที่ผ่านมา ดังต่อไปนี้**

- การกระทำความผิดโดยไม่สุจริต หรือประมาทเลินเล่ออย่างร้ายแรง ไม่มี
- การเปิดเผย หรือเผยแพร่ข้อมูล หรือข้อความอันเป็นเท็จที่อาจทำให้สำคัญผิด หรือปกปิดข้อความจริงที่ควรบอกให้แจ้งในสาระสำคัญซึ่งอาจมีผลกระทบต่อความตัดสินใจของผู้ถือหุ้น ผู้ลงทุน หรือผู้ที่เกี่ยวข้อง ไม่มี
- การกระทำอันไม่เป็นธรรมหรือการเอาเปรียบผู้ลงทุนในการซื้อขายหลักทรัพย์หรือสัญญาซื้อขายล่วงหน้า หรือมีหรือเคยมีส่วนร่วมหรือสนับสนุนการกระทำความผิดกล่าว ไม่มี

\*หมายเหตุ : สัดส่วนการถือหุ้นนับรวมจำนวนหุ้นของคู่สมรสและบุตรที่ยังไม่บรรลุนิติภาวะ ณ วันที่ 30 ธันวาคม 2564

## ผู้ช่วยศาสตราจารย์ ดร.จิรศิลป์ จยาวรรณ กรรมการอิสระ



อายุ 52 ปี

สัดส่วนการถือหุ้น (%)\* 0.004 (50,000 หุ้น)  
(ตนเอง 50,000 หุ้น, คู่สมรส 0 หุ้น,  
บุตรที่ยังไม่บรรลุนิติภาวะ 0 หุ้น,  
การถือหุ้นทางอ้อม : ไม่มี)

สัญชาติ ไทย

### วันที่ได้รับการแต่งตั้ง

26 เมษายน 2560 - ปัจจุบัน กรรมการอิสระ

### ตำแหน่งปัจจุบันในบริษัท เอแอลที เทเลคอม จำกัด (มหาชน)

23 กุมภาพันธ์ 2564 - ปัจจุบัน กรรมการบริหารความเสี่ยง

### ประวัติการศึกษา

ปริญญาเอก ดุษฎีบัณฑิต สาขาวิศวกรรมไฟฟ้า State University System of Florida (Florida Atlantic University), USA

ปริญญาโท วิทยาศาสตร์มหาบัณฑิต สาขาวิศวกรรมไฟฟ้า University of Massachusetts Amherst, USA

ปริญญาเอก วิศวกรรมศาสตรบัณฑิต สาขาอิเล็กทรอนิกส์ สถาบันเทคโนโลยีพระจอมเกล้าเจ้าคุณทหารลาดกระบัง

การดำรงตำแหน่งอื่นในบริษัทจดทะเบียน ไม่มี

การดำรงตำแหน่งอื่นในบริษัททั่วไป ไม่มี

การดำรงตำแหน่งในกิจการที่แข่งขันกับบริษัท ไม่มี

ประวัติการทำงานที่เกี่ยวข้องกับธุรกิจของบริษัท และ/หรือบริษัทย่อย ไม่มี

### ประวัติการทำงานในระยะ 5 ปี

ปัจจุบัน ผู้อำนวยการศูนย์การศึกษาด้านการสื่อสารและการบริการครบวงจรบัณฑิตวิทยาลัยการ  
จัดการและนวัตกรรม มหาวิทยาลัยเทคโนโลยีพระจอมเกล้าธนบุรี (อาชีวะหลัก)

2552 - ปัจจุบัน กรรมการพิจารณาบทความ

### การอบรมหลักสูตรกรรมการ

2560 Director Accreditation Program DAP 136/2017 สมาคมส่งเสริมสถาบันกรรมการ  
บริษัทไทย (IOD)



**ประวัติการอบรม**

2564

กฎหมายคุ้มครองข้อมูลส่วนบุคคล สำหรับผู้ให้บริการโครงสร้างพื้นฐานโทรคมนาคม (PDPA) โดย คุณศุภวัชร มาลานนท์

นักบริหารระดับกลาง

Total Productive Management (TPM) (JIPM Certified)

การบริหารความถี่ (Spectrum Management) ITU

การวางแผนโครงข่าย (Network Planning) ITU

ISO17024, ISO9000

หลักสูตรผู้ตรวจประเมินความพร้อมมาตรฐานวิชาชีพ

**ความสัมพันธ์ทางครอบครัวระหว่างกรรมการและผู้บริหาร**

ไม่มี

**ประวัติการกระทำผิดกฎหมายในระยะ 10 ปี ที่ผ่านมา**

ไม่มี

**ประวัติการทำความผิดในช่วง 5 ปี ที่ผ่านมา ดังต่อไปนี้**

- การทำความผิดโดยไม่สุจริต หรือประมาทเลินเล่ออย่างร้ายแรง ไม่มี
- การเปิดเผย หรือเผยแพร่ข้อมูล หรือข้อความอันเป็นเท็จที่อาจทำให้สำคัญผิด หรือปกปิดข้อความจริงที่ควรบอกให้แจ้งในสาระสำคัญซึ่งอาจมีผลกระทบต่อความตัดสินใจของผู้ถือหุ้น ผู้ลงทุน หรือผู้ที่เกี่ยวข้อง ไม่มี
- การกระทำอันไม่เป็นธรรมหรือการเอาเปรียบผู้ลงทุนในการซื้อขายหลักทรัพย์หรือสัญญาซื้อขายล่วงหน้า หรือมีหรือเคยมีส่วนร่วมหรือสนับสนุนการกระทำดังกล่าว ไม่มี

\*หมายเหตุ : สัดส่วนการถือหุ้นนับรวมจำนวนหุ้นของคู่สมรสและบุตรที่ยังไม่บรรลุนิติภาวะ ณ วันที่ 30 ธันวาคม 2564

## นางปริญาภรณ์ ตั้งเผ่าศักดิ์

กรรมการผู้มีอำนาจลงนามผูกพันบริษัทตามที่กำหนดในหนังสือรับรอง /  
ประธานกรรมการบริหาร / กรรมการบริษัท /  
กรรมการผู้อำนวยการ / รักษาการรองกรรมการ  
ผู้อำนวยการสายงานพัฒนาธุรกิจ



อายุ 50 ปี  
 สัดส่วนการถือหุ้น (%)\* 7.670 (86,850,500 หุ้น)  
 (ตนเอง 86,850,500 หุ้น,  
 คู่สมรส 0 หุ้น,  
 บุตรที่ยังไม่บรรลุนิติภาวะ 0 หุ้น,  
 การถือหุ้นทางอ้อม : 0 หุ้น)

สัญชาติ ไทย

### วันที่ได้รับการแต่งตั้ง

10 พฤศจิกายน 2558 - ปัจจุบัน กรรมการบริษัท  
 ประธานกรรมการบริหาร  
 กรรมการบริหารความเสี่ยง  
 กรรมการผู้อำนวยการ  
 รักษาการรองกรรมการผู้อำนวยการสายงานพัฒนาธุรกิจ  
 กรรมการผู้มีอำนาจลงนาม

### ประวัติการศึกษา

2536 ปริญญาตรี บริหารธุรกิจ / การตลาด มหาวิทยาลัยอีสต์แฮมป์ตัน

การดำรงตำแหน่งอื่นในบริษัทจดทะเบียน ไม่มี

### การดำรงตำแหน่งอื่นในบริษัททั่วไปจำนวน 15 แห่ง

2564 - ปัจจุบัน กรรมการบริษัท ไทย อินฟราสตรัคเจอร์ โฮลดิ้ง จำกัด  
 กรรมการบริษัท อินโนว่า อินซัวร์เทค จำกัด  
 กรรมการบริษัท Digital Ultima Co.,Ltd.  
 2563 - ปัจจุบัน กรรมการบริษัท Fast and Foster Co.,Ltd.  
 2562 - ปัจจุบัน กรรมการบริษัท สมาร์ท อินฟราเนท จำกัด  
 2561 - ปัจจุบัน กรรมการบริษัท วินแอนดวีน เทเลคอม จำกัด  
 กรรมการบริษัท สปอทเวิร์คส์ (ประเทศไทย) จำกัด

2560 - ปัจจุบัน	กรรมการบริษัท ไทอนันต์ จำกัด กรรมการบริษัท อินเตอร์เนชั่นแนล เกทเวย์ จำกัด
2557 - ปัจจุบัน	กรรมการ บริษัท เทเลคอม โซลูชั่นส์ โพรไวเดอร์ จำกัด
2556 - ปัจจุบัน	กรรมการบริษัท อินฟอร์เมชั่น ไฮเวย์ จำกัด
2551 - ปัจจุบัน	กรรมการบริษัท กรู๊ป เทคโนโลยี โซลูชั่นส์ จำกัด กรรมการบริษัท อินโนว่า เทเลคอม มิวนิเคชั่น จำกัด
2549 - ปัจจุบัน	กรรมการบริษัท เอ็นเนอร์จี แม็คซ์ จำกัด
2545 - ปัจจุบัน	กรรมการบริษัท ไอ ทเวนตี้ วัน อินเตอร์ คอร์ปอเรชั่น จำกัด

**การดำรงตำแหน่งในกิจการที่แข่งขันกับบริษัท** ไม่มี

**ประวัติการทำงานที่เกี่ยวข้องกับธุรกิจของบริษัท และ/หรือบริษัทย่อย** พิจารณาจากหัวข้อการดำรงตำแหน่งอื่นในบริษัททั่วไปจำนวน 15 แห่ง

### ประวัติการทำงานในระยะ 5 ปี

2564 - ปัจจุบัน	กรรมการบริษัท ไทย อินฟราสตรัคเจอร์ โฮลดิ้ง จำกัด กรรมการบริษัท อินโนว่า อินซัวร์เทค จำกัด กรรมการบริษัท Digital Ultima Co.,Ltd.
2563 - ปัจจุบัน	กรรมการบริษัท Fast and Foster Co.,Ltd.
2562 - ปัจจุบัน	กรรมการบริษัท สมาร์ท อินฟรานเทจ จำกัด
2561 - ปัจจุบัน	กรรมการบริษัท วินแอนดิวิน เทเลคอม จำกัด กรรมการบริษัท สปอทเวิร์คส์ (ประเทศไทย) จำกัด เหรียญกษาปณ์และกรรมการบริหาร สมาคมโทรคมนาคมแห่งประเทศไทย ในพระบรมราชูปถัมภ์
2560 - ปัจจุบัน	กรรมการบริษัท ไทอนันต์ จำกัด กรรมการบริษัท อินเตอร์เนชั่นแนล เกทเวย์ จำกัด
2560	กรรมการบริหาร สมาคมโทรคมนาคมแห่งประเทศไทย ในพระบรมราชูปถัมภ์
2557 - ปัจจุบัน	กรรมการ บริษัท เทเลคอม โซลูชั่นส์ โพรไวเดอร์ จำกัด
2556 - ปัจจุบัน	กรรมการบริษัท อินฟอร์เมชั่น ไฮเวย์ จำกัด
2551 - ปัจจุบัน	กรรมการบริษัท กรู๊ป เทคโนโลยี โซลูชั่นส์ จำกัด กรรมการบริษัท อินโนว่า เทเลคอม มิวนิเคชั่น จำกัด
2549 - ปัจจุบัน	กรรมการบริษัท เอ็นเนอร์จี แม็คซ์ จำกัด
2545 - ปัจจุบัน	กรรมการบริษัท ไอ ทเวนตี้ วัน อินเตอร์ คอร์ปอเรชั่น จำกัด

**การอบรมหลักสูตรกรรมการ**

2560	หลักสูตรผู้บริหารระดับสูงสถาบันวิทยาการตลาดทุน (หลักสูตร วตท.) รุ่นที่ 24
2558	TLCA Executive Development Program (EDP) รุ่นที่ 15 สมาคมบริษัทจดทะเบียนไทย
2555	Director Accreditation Program (DAP) รุ่นที่ 96/2012 สมาคมส่งเสริมสถาบันกรรมการบริษัทไทย (IOD)

**ประวัติการอบรม**

2564	กฎหมายคุ้มครองข้อมูลส่วนบุคคล สำหรับผู้ให้บริการโครงสร้างพื้นฐาน โทรคมนาคม (PDPA) โดย คุณศุภวัชร มาลานนท์ Passion Awakening โดยวิทยากร คุณรสสุคนธ์ กองเกตุ Product Training บริษัท เอแอลที เทคโนโลยี จำกัด (มหาชน)
------	---

**ความสัมพันธ์ทางครอบครัวระหว่างกรรมการและผู้บริหาร**      พี่สาวนางสาวปรียาพรรณ ภูวกุล  
และน้องสวานายปยุต ภูวกุลวงศ์

**ประวัติการกระทำผิดกฎหมายในระยะเวลา 10 ปี ที่ผ่านมา**      ไม่มี

**ประวัติการทำความผิดในช่วง 5 ปี ที่ผ่านมา ดังต่อไปนี้**

- การทำความผิดโดยไม่สุจริต หรือประมาทเลินเล่ออย่างร้ายแรง      ไม่มี
- การเปิดเผย หรือเผยแพร่ข้อมูล หรือข้อความอันเป็นเท็จที่อาจทำให้สำคัญผิด หรือปกปิดข้อความจริงที่ควรบอกให้แจ้งในสาระสำคัญซึ่งอาจมีผลกระทบต่อการตัดสินใจของผู้ถือหุ้น ผู้ลงทุน หรือผู้ที่เกี่ยวข้อง      ไม่มี
- การกระทำอันไม่เป็นธรรมหรือการเอาเปรียบผู้ลงทุนในการซื้อขายหลักทรัพย์หรือสัญญาซื้อขายล่วงหน้า หรือมีหรือเคยมีส่วนร่วมหรือสนับสนุนการกระทำความผิดดังกล่าว      ไม่มี

\*หมายเหตุ : สัดส่วนการถือหุ้นนับรวมจำนวนหุ้นของคู่สมรสและบุตรที่ยังไม่บรรลุนิติภาวะ ณ วันที่ 30 ธันวาคม 2564

## นางสาวปรียาพรรณ กุฎกุล

กรรมการผู้มีอำนาจลงนามผูกพันบริษัทตามที่กำหนด

ในหนังสือรับรอง / กรรมการบริษัท / กรรมการบริหาร

รองกรรมการผู้อำนวยการสายงานจัดซื้อและโลจิสติกส์

รองกรรมการผู้อำนวยการสายงานบริหารกลาง

รองกรรมการผู้อำนวยการสายงานขายและการตลาด



อายุ	48 ปี
สัดส่วนการถือหุ้น (%)*	6.249 (70,750,000 หุ้น) (ตนเอง 70,750,000 หุ้น, คู่สมรส 0 หุ้น, บุตรที่ยังไม่บรรลุนิติภาวะ 0 หุ้น, การถือ หุ้นทางอ้อม : 0 หุ้น)

สัญชาติ ไทย

วันที่ได้รับการแต่งตั้ง

10 พฤศจิกายน 2558 - ปัจจุบัน	กรรมการบริษัท กรรมการบริหาร กรรมการบริหารความเสี่ยง รองกรรมการผู้อำนวยการสายงานจัดซื้อและโลจิสติกส์ กรรมการผู้มีอำนาจลงนาม
------------------------------	--

### ตำแหน่งอื่นปัจจุบันในบริษัท เอแอลที เทเลคอม จำกัด (มหาชน)

2564 - ปัจจุบัน	รองกรรมการผู้อำนวยการสายงานบริหารกลาง
2563 - ปัจจุบัน	รองกรรมการผู้อำนวยการสายงานขายและการตลาด

### ประวัติการศึกษา

2538	ปริญญาตรี วิศวกรรมศาสตรบัณฑิต จุฬาลงกรณ์มหาวิทยาลัย
------	---

### การดำรงตำแหน่งอื่นในบริษัทจดทะเบียน ไม่มี

### การดำรงตำแหน่งอื่นในบริษัททั่วไปจำนวน 10 แห่ง

2564 - ปัจจุบัน	กรรมการบริษัท ไทย อินฟราสตรัคเจอร์ ไฮลด์จิ่ง จำกัด กรรมการบริษัท อินโนว่า อินซัวร์เทค จำกัด
2562 - ปัจจุบัน	กรรมการบริษัท ไอ ทเวนตี้ วัน อินเตอร์ คอร์ปอเรชั่น จำกัด
2561 - ปัจจุบัน	กรรมการบริษัท วินแอนด์วิน เทเลคอม จำกัด กรรมการบริษัท สปอทเวิร์คส์ (ประเทศไทย) จำกัด

2560 - ปัจจุบัน	กรรมการบริษัท ไทธันท์ จำกัด กรรมการบริษัท อินเตอร์เนชั่นแนล เกทเวย์ จำกัด
2556 - ปัจจุบัน	กรรมการบริษัท อินฟอร์เมชั่น ไฮเวย์ จำกัด
2551 - ปัจจุบัน	กรรมการบริษัท กรู๊ป เทคโนโลยี จำกัด กรรมการบริษัท อินโนว่า เทคโนโลยี มิวนิเคชั่น จำกัด

**การดำรงตำแหน่งในกิจการที่แข่งขันกับบริษัท** ไม่มี

**ประวัติการทำงานที่เกี่ยวข้องกับธุรกิจของบริษัท และ/หรือบริษัทย่อย** พิจารณาจากหัวข้อการดำรงตำแหน่งอื่นในบริษัททั่วไปจำนวน 10 แห่ง

### **ประวัติการทำงานในระยะ 5 ปี**

2564 - ปัจจุบัน	กรรมการบริษัท ไทย อินฟราสตรัคเจอร์ โฮลดิ้ง จำกัด กรรมการบริษัท อินโนว่า อินซัวร์เทค จำกัด
2562 - ปัจจุบัน	กรรมการบริษัท ไอ ทเวนตี วัน อินเตอร์ คอร์ปอเรชั่น จำกัด
2561 - ปัจจุบัน	กรรมการบริษัท วินแอนดวิน เทคโนโลยี จำกัด กรรมการบริษัท สปอทเวิร์คส์ (ประเทศไทย) จำกัด
2560 - ปัจจุบัน	กรรมการบริษัท ไทธันท์ จำกัด กรรมการบริษัท อินเตอร์เนชั่นแนล เกทเวย์ จำกัด
2556 - ปัจจุบัน	กรรมการบริษัท อินฟอร์เมชั่น ไฮเวย์ จำกัด
2551 - ปัจจุบัน	กรรมการบริษัท กรู๊ป เทคโนโลยี จำกัด กรรมการบริษัท อินโนว่า เทคโนโลยี มิวนิเคชั่น จำกัด

### **การอบรมหลักสูตรกรรมการ**

2555	Director Accreditation Program (DAP) รุ่นที่ 98/2012 สมาคมส่งเสริมสถาบันกรรมการบริษัทไทย (IOD)
------	---

### **ประวัติการอบรม**

2564	กฎหมายคุ้มครองข้อมูลส่วนบุคคล สำหรับผู้ให้บริการโครงสร้างพื้นฐาน โทรคมนาคม (PDPA) โดย คุณศุภวัชร มาลานนท์ Passion Awakening โดยวิทยากร คุณรสสุคนธ์ กองเกตุ Product Training บริษัท เอแอลที เทคโนโลยี จำกัด (มหาชน)
2562	อบรมการผลิตกระแสไฟฟ้าด้วยพลังงานแสงอาทิตย์ (Solar Cell)
2561	สัมมนาเชิงวิชาการเมืองอัจฉริยะและศูนย์ข้อมูล (Smart City & Data Center: Concept, Design and Case Study)

**ความสัมพันธ์ทางครอบครัวระหว่างกรรมการและผู้บริหาร** น้องสาวนางปริญาภรณ์ ตั้งเผ่าศักดิ์  
และนายปยุต ภูวกุลวงศ์

**ประวัติการกระทำผิดกฎหมายในระยะ 10 ปี ที่ผ่านมา**

ไม่มี

**ประวัติการทำความผิดในช่วง 5 ปี ที่ผ่านมา ดังต่อไปนี้**

- การทำความผิดโดยไม่สุจริต หรือประมาทเลินเล่ออย่างร้ายแรง ไม่มี
- การเปิดเผย หรือเผยแพร่ข้อมูล หรือข้อความอันเป็นเท็จที่อาจทำให้สำคัญผิด หรือปกปิดข้อความจริงที่ควรบอกให้แจ้งในสาระสำคัญซึ่งอาจมีผลกระทบต่อการตัดสินใจของผู้ถือหุ้น ผู้ลงทุน หรือผู้ที่เกี่ยวข้อง ไม่มี
- การกระทำอันไม่เป็นธรรมหรือการเอาเปรียบผู้ลงทุนในการซื้อขายหลักทรัพย์หรือสัญญาซื้อขายล่วงหน้า หรือมีหรือเคยมีส่วนร่วมหรือสนับสนุนการกระทำความผิดดังกล่าว ไม่มี

**\*หมายเหตุ :** สัดส่วนการถือหุ้นนับรวมจำนวนหุ้นของผู้สมรสและบุตรที่ยังไม่บรรลุนิติภาวะ ณ วันที่ 30 ธันวาคม 2564

**นายปยุต ภูวกุลวงศ์****กรรมการผู้มีอำนาจลงนามผูกพันบริษัทตามที่****กำหนดในหนังสือรับรอง/ประธานกรรมการ****บริหารความเสี่ยง/กรรมการบริษัท****กรรมการบริหาร**

อายุ	61 ปี
สัดส่วนการถือหุ้น (%)*	5.299 (60,000,000 หุ้น) (ตนเอง 60,000,000 หุ้น, คู่สมรส 0 หุ้น, บุตรที่ยังไม่บรรลุนิติภาวะ 0 หุ้น, การถือหุ้นทางอ้อม : 0 หุ้น)

สัญชาติ ไทย

วันที่ได้รับการแต่งตั้ง

10 พฤศจิกายน 2558 - ปัจจุบัน	กรรมการบริษัท กรรมการบริหาร ประธานกรรมการบริหารความเสี่ยง กรรมการสรรหาและกำหนดค่าตอบแทน กรรมการผู้มีอำนาจลงนาม
------------------------------	--

**ประวัติการศึกษา**

2526 ปริญญาตรี รัฐศาสตร์ / บริหารรัฐกิจ มหาวิทยาลัยธรรมศาสตร์

**การดำรงตำแหน่งอื่นในบริษัทจดทะเบียน** ไม่มี**การดำรงตำแหน่งอื่นในบริษัททั่วไปจำนวน 10 แห่ง**

2564 - ปัจจุบัน	กรรมการบริษัท ไทย อินฟราสตรัคเจอร์ โฮลดิ้ง จำกัด กรรมการบริษัท อินโนว่า อินซัวร์เทค จำกัด
2561 - ปัจจุบัน	กรรมการบริษัท วินแอนด์วิน เทเลคอม จำกัด
2560 - ปัจจุบัน	กรรมการบริษัท อินเตอร์เนชั่นแนล เกทเวย์ จำกัด
2557 - ปัจจุบัน	กรรมการบริษัท เทเลคอม ไชลูนันท์ โพรไวเดอร์ จำกัด
2556 - ปัจจุบัน	กรรมการบริษัท อินฟอเมชั่น ไฮเวย์ จำกัด
2551 - ปัจจุบัน	กรรมการบริษัท กรู๊ป เทค ไชลูนันท์ จำกัด กรรมการบริษัท อินโนว่า เทเลคอม มิวนิเคชั่น จำกัด
2549 - ปัจจุบัน	กรรมการบริษัท เอ็นเนอร์จี แม็คซ์ จำกัด
2545 - ปัจจุบัน	กรรมการบริษัท ไอ ทเวนตี้ วัน อินเตอร์ คอร์ปอเรชั่น จำกัด





การดำรงตำแหน่งในกิจการที่แข่งขันกับบริษัท ไม่มี

ประวัติการทำงานที่เกี่ยวข้องกับธุรกิจของบริษัท และ/หรือบริษัทย่อย พิจารณาจากหัวข้อการดำรงตำแหน่งอื่นในบริษัททั่วไปจำนวน 10 แห่ง

ประวัติการทำงานในระยะ 5 ปี

2564 - ปัจจุบัน	กรรมการบริษัท ไทย อินฟราสตรัคเจอร์ โฮลดิ้ง จำกัด กรรมการบริษัท อินโนว่า อินซัวร์เทค จำกัด
2561 - ปัจจุบัน	กรรมการบริษัท วินแอนด์วิน เทเลคอม จำกัด
2560 - ปัจจุบัน	กรรมการบริษัท อินเตอร์เนชั่นแนล เกทเวย์ จำกัด
2558 - 2564	รองกรรมการผู้อำนวยการสายงานบริหารกลาง
2560 - 2562	กรรมการบริษัท ไทธันด์ จำกัด
2557 - ปัจจุบัน	กรรมการ บริษัท เทเลคอม โซลูชั่นส์ โพรไวเดอร์ จำกัด
2556 - ปัจจุบัน	กรรมการบริษัท อินฟอร์เมชั่น ไฮเวย์ จำกัด
2551 - ปัจจุบัน	กรรมการบริษัท กรู๊ป เทค โซลูชั่นส์ จำกัด กรรมการบริษัท อินโนว่า เทเลคอม มิวนิเคชั่น จำกัด
2549 - ปัจจุบัน	กรรมการบริษัท เอ็นเนอร์จี แม็คซ์ จำกัด
2545 - ปัจจุบัน	กรรมการบริษัท ไอ ทเวนตี วัน อินเตอร์ คอร์ปอเรชั่น จำกัด

การอบรมหลักสูตรกรรมการ

2556	Risk Management Committee Program (RMP) รุ่นที่ 2/2013 สมาคมส่งเสริมสถาบันกรรมการบริษัทไทย (IOD)
2555	Director Accreditation Program (DAP) รุ่นที่ 96/2012 สมาคมส่งเสริมสถาบันกรรมการบริษัทไทย (IOD) Financial Statement for Director (FSD) รุ่นที่ 16/2012 สมาคมส่งเสริมสถาบันกรรมการบริษัทไทย (IOD)

ประวัติการอบรม

2564	กฎหมายคุ้มครองข้อมูลส่วนบุคคล สำหรับผู้ให้บริการโครงสร้างพื้นฐาน โทรคมนาคม (PDPA) โดย คุณศุภวัชร มาลานนท์ Passion Awakening โดยวิทยากร คุณรสสุคนธ์ กองเกตุ Product Training บริษัท เอแอลที เทเลคอม จำกัด (มหาชน)
2561	The Next Tycoon : Master Class Series มหาวิทยาลัยชินวัตร

ความสัมพันธ์ทางครอบครัวระหว่างกรรมการและผู้บริหาร พี่ชายนางปรีฎาภรณ์ ตั้งเผ่าศักดิ์  
และนางสาวปรีญาพรณ ภูวกุล

ประวัติการกระทำผิดกฎหมายในระยะ 10 ปี ที่ผ่านมา ไม่มี

### ประวัติการกระทำความผิดในช่วง 5 ปี ที่ผ่านมา ดังต่อไปนี้

- การกระทำความผิดโดยไม่สุจริต หรือประมาทเลินเล่ออย่างร้ายแรง ไม่มี
- การเปิดเผย หรือเผยแพร่ข้อมูล หรือข้อความอันเป็นเท็จที่อาจทำให้สำคัญผิด หรือปกปิดข้อความจริงที่ควรบอกให้แจ้งในสาระสำคัญซึ่งอาจมีผลกระทบต่อการตัดสินใจของผู้ถือหุ้น ผู้ลงทุน หรือผู้ที่เกี่ยวข้อง ไม่มี
- การกระทำอันไม่เป็นธรรมหรือการเอาเปรียบผู้ลงทุนในการซื้อขายหลักทรัพย์หรือสัญญาซื้อขายล่วงหน้า หรือมีหรือเคยมีส่วนร่วมหรือสนับสนุนการกระทำความดังกล่าว ไม่มี

\*หมายเหตุ : สัดส่วนการถือหุ้นนับรวมจำนวนหุ้นของคู่สมรสและบุตรที่ยังไม่บรรลุนิติภาวะ ณ วันที่ 30 ธันวาคม 2564



ประวัติ  
ผู้บริหาร

## คณะผู้บริหาร



นายสมบุญ เศรษฐ์สันติพงศ์

- กรรมการบริหาร
- รองกรรมการผู้อำนวยการ  
สายงานการเงินและบัญชี



นางสมร ทีเส็ง

- กรรมการบริหาร



นายพิชิต สถาปัตยานนท์

- กรรมการบริหาร



นายไพโรจน์ รุจิรวณิช

- รองกรรมการผู้อำนวยการ  
สายงานบริหารโครงการ

## นายสมบุญ เศรษฐ์สันติพงศ์ ผู้ที่ได้รับมอบหมายให้รับผิดชอบสูงสุดในสายงาน บัญชีและการเงิน



อายุ 58 ปี  
 สัดส่วนการถือหุ้น (%)\* ไม่มี  
 (ตนเอง : ไม่มี, คู่สมรส : ไม่มี,  
 บุตรที่ยังไม่บรรลุนิติภาวะ : ไม่มี,  
 การถือหุ้นทางอ้อม : ไม่มี)

สัญชาติ ไทย

### วันที่ได้รับการแต่งตั้ง

26 กุมภาพันธ์ 2560 – ปัจจุบัน กรรมการบริหาร บริษัท เอแอลที เทเลคอม จำกัด (มหาชน)  
 16 มิถุนายน 2559 – ปัจจุบัน รองกรรมการผู้อำนวยการสายงานการเงินและบัญชี  
 บริษัท เอแอลที เทเลคอม จำกัด (มหาชน)

### ประวัติการศึกษา

2529 บริหารธุรกิจบัณฑิต (การธนาคารและการเงิน) จุฬาลงกรณ์มหาวิทยาลัย

### ประวัติการทำงานในระยะ 5 ปี และ/หรือตำแหน่งที่สำคัญ

2562 – ปัจจุบัน กรรมการบริษัท สมาร์ท อินฟราเนท จำกัด  
 2558 – 2559 รองประธานเจ้าหน้าที่บริหาร – สายงานการเงินและบัญชี  
 บริษัท อีสเทิร์นโพลีเมอร์ กรุ๊ป จำกัด (มหาชน)

### ประวัติการทำงานที่เกี่ยวข้องกับธุรกิจของบริษัท และ/หรือบริษัทย่อย

2559 – ปัจจุบัน รองกรรมการผู้อำนวยการสายงานการเงินและบัญชี  
 บริษัท ไอ ทเวนตี้ วัน อินเตอร์ คอร์ปอเรชั่น จำกัด  
 รองกรรมการผู้อำนวยการสายงานการเงินและบัญชี  
 บริษัท เอ็นเนอร์จี แม็คซ์ จำกัด  
 รองกรรมการผู้อำนวยการสายงานการเงินและบัญชี  
 บริษัท อินโนว่า เทเลคอม มิวนิเคชั่น จำกัด  
 รองกรรมการผู้อำนวยการสายงานการเงินและบัญชี  
 บริษัท กรุ๊ป เทคโนโลยี จำกัด  
 รองกรรมการผู้อำนวยการสายงานการเงินและบัญชี  
 บริษัท อินฟอร์เมชั่น ไฮเวย์ จำกัด

รองกรรมการผู้อำนวยการสายงานการเงินและบัญชี  
บริษัท อินเทอร์เน็ตเนชั่นแนล เกทเวย์ จำกัด  
รองกรรมการผู้อำนวยการสายงานการเงินและบัญชี  
บริษัท วินแอนดวีน เทเลคอม จำกัด  
รองกรรมการผู้อำนวยการสายงานการเงินและบัญชี  
บริษัท อินโนว่า อินซัวร์เทค จำกัด

#### การอบรมหลักสูตรกรรมการ

2560 Director Accreditation Program (DAP) รุ่นที่ 138/2017  
สมาคมส่งเสริมสถาบันกรรมการบริษัทไทย (IOD)

#### ประวัติการอบรม

2564 กฎหมายคุ้มครองข้อมูลส่วนบุคคล สำหรับผู้ให้บริการโครงสร้างพื้นฐาน  
โทรคมนาคม (PDPA) โดย คุณศุภวัชร มาลานนท์  
แนวทางการจัดทำบัญชี-ภาษีอากร สำหรับการลงทุนใน Cryptocurrency  
บริษัท ฝึกอบรมและสัมมนาธรรมนิติ จำกัด  
Transformative Accounting ปรับเปลี่ยนการปฏิบัติงานด้านบัญชี  
ด้วยเทคโนโลยี ยุคดิจิทัล บริษัท ฝึกอบรมและสัมมนาธรรมนิติ จำกัด

2563 บัญชีบริหารเพื่อการวางแผนและตัดสินใจ รุ่นที่ 1/63 สภาวิชาชีพบัญชี  
(จำนวนชั่วโมง CPD: 6 ชั่วโมง)  
Digital Transformation [Executive Program]

2562 TFRS ทุกฉบับ ปี 2562 รุ่นที่ 1/62 สภาวิชาชีพบัญชี  
ผลกระทบจากร่าง TFRS 16 เรื่องสัญญาเช่าต่องบการเงินและอัตราส่วนทาง  
การเงินที่สำคัญ รุ่นที่ 1/62 สภาวิชาชีพบัญชี

2549 โครงการประกาศนียบัตร CFO สภาวิชาชีพบัญชี รุ่นที่ 7

ความสัมพันธ์ทางครอบครัวระหว่างกรรมการและผู้บริหาร ไม่มี

ความเห็นของคณะกรรมการตรวจสอบ ประวัติการทำงานดังกล่าวเป็นประสบการณ์ทำงานที่เป็นประโยชน์  
โดยตรงต่อการดำเนินงาน และระยะเวลาการทำงานดังกล่าว  
เป็นไปตามที่ประกาศกำหนด

ประวัติการกระทำผิดกฎหมายในระยะ 10 ปี ที่ผ่านมา ไม่มี

**ประวัติการกระทำความผิดในช่วง 5 ปี ที่ผ่านมา ดังต่อไปนี้**

- การกระทำความผิดโดยไม่สุจริต หรือประมาทเลินเล่ออย่างร้ายแรง ไม่มี
- การเปิดเผย หรือเผยแพร่ข้อมูล หรือข้อความอันเป็นเท็จที่อาจทำให้สำคัญผิด หรือปกปิดข้อความจริงที่ควรบอกให้แจ้งในสาระสำคัญซึ่งอาจมีผลกระทบต่อการตัดสินใจของผู้ถือหุ้น ผู้ลงทุน หรือผู้ที่เกี่ยวข้อง ไม่มี
- การกระทำอันไม่เป็นธรรมหรือการเอาเปรียบผู้ลงทุนในการซื้อขายหลักทรัพย์หรือสัญญาซื้อขายล่วงหน้า หรือมีหรือเคยมีส่วนร่วมหรือสนับสนุนการกระทำความดังกล่าว ไม่มี

**\*หมายเหตุ :** สัดส่วนการถือหุ้นนับรวมจำนวนหุ้นของผู้สมรสและบุตรที่ยังไม่บรรลุนิติภาวะ ณ วันที่ 30 ธันวาคม 2564

## นางสมร ดีเล็ง

### กรรมการบริหาร



อายุ	50 ปี
สัดส่วนการถือหุ้น (%)*	ไม่มี (ตนเอง : ไม่มี, คู่สมรส : ไม่มี, บุตรที่ยังไม่บรรลุนิติภาวะ : ไม่มี, การถือหุ้นทางอ้อม : ไม่มี)
สัญชาติ	ไทย
วันที่ได้รับการแต่งตั้ง	
26 กุมภาพันธ์ 2560 – ปัจจุบัน	กรรมการบริหาร บริษัท เอแอลที เทเลคอม จำกัด (มหาชน)

#### ประวัติการศึกษา

2540 ปริญญาตรี คณะบริหารธุรกิจ มหาวิทยาลัยเซนต์จอห์น

#### ประวัติการทำงานในระยะ 5 ปี และ/หรือตำแหน่งที่สำคัญ

2559 – 2562 รองกรรมการผู้จัดการ บริษัท ไอ ทเวนตี วัน อินเทอร์เน็ต คอร์ปอเรชั่น จำกัด

2547 – 2561 ผู้จัดการฝ่ายจัดซื้อและสตรี บริษัท ไอ ทเวนตี วัน อินเทอร์เน็ต คอร์ปอเรชั่น จำกัด  
และ บริษัท อินโนว่า เทเลคอม มิวนิเคชั่น จำกัด

#### ประวัติการทำงานที่เกี่ยวข้องกับธุรกิจของบริษัท และ/หรือบริษัทย่อย

1 พฤศจิกายน 2562 – ปัจจุบัน กรรมการผู้จัดการ บริษัท ไอ ทเวนตี วัน อินเทอร์เน็ต คอร์ปอเรชั่น จำกัด

1 กรกฎาคม 2559 – ปัจจุบันกรรมการผู้จัดการ บริษัท อินโนว่า เทเลคอม มิวนิเคชั่น จำกัด

#### การอบรมหลักสูตรกรรมการ

2561 Financial Statement for Directors (FSD) รุ่นที่ 36/2018  
สมาคมส่งเสริมสถาบันกรรมการบริษัทไทย (IOD)

2560 Director Accreditation Program (DAP) รุ่นที่ 138/2017  
สมาคมส่งเสริมสถาบันกรรมการบริษัทไทย (IOD)



**ประวัติการอบรม**

2564	กฎหมายคุ้มครองข้อมูลส่วนบุคคล สำหรับผู้ให้บริการโครงสร้างพื้นฐาน โทรคมนาคม (PDPA) โดย คุณศุภวัชร มาลาพันธ์
2559	การสำแดงราคาสินค้านำเข้าทางศุลกากรธรรมเนียม การตรวจสอบภายในแบบครบวงจรธรรมเนียม "The One Team One Goal" ภายนอก
2544	ผู้ช่วยดำเนินงาน สมาชิกสภาผู้แทนราษฎรสถาบันพระปกเกล้า
2545	การรายงานข่าวเชิงรุก สำนักงานเลขาธิการสภาผู้แทนราษฎร
2554	The Manager สถาบันการบริหารและจิตวิทยา

**ความสัมพันธ์ทางครอบครัวระหว่างกรรมการและผู้บริหาร** ไม่มี

**ประวัติการกระทำผิดกฎหมายในระยะ 10 ปี ที่ผ่านมา** ไม่มี

**ประวัติการทำความผิดในช่วง 5 ปี ที่ผ่านมา ดังต่อไปนี้**

- การทำความผิดโดยไม่สุจริต หรือประมาทเลินเล่ออย่างร้ายแรง ไม่มี
- การเปิดเผย หรือเผยแพร่ข้อมูล หรือข้อความอันเป็นเท็จที่อาจทำให้สำคัญผิด หรือปกปิดข้อความจริงที่ควรบอกให้แจ้งใน  
สาระสำคัญซึ่งอาจมีผลกระทบต่อการตัดสินใจของผู้ถือหุ้น ผู้ลงทุน หรือผู้ที่เกี่ยวข้อง ไม่มี
- การกระทำอันไม่เป็นธรรมหรือการเอาเปรียบผู้ลงทุนในการซื้อขายหลักทรัพย์หรือสัญญาซื้อขายล่วงหน้า หรือมีหรือเคยมี  
ส่วนร่วมหรือสนับสนุนการกระทำดังกล่าว ไม่มี

**\*หมายเหตุ :** สัดส่วนการถือหุ้นนับรวมจำนวนหุ้นของคู่สมรสและบุตรที่ยังไม่บรรลุนิติภาวะ ณ วันที่ 30 ธันวาคม 2564

## นายพิชิต สถาปัตยานนท์

### กรรมการบริหาร



อายุ	62 ปี
สัดส่วนการถือหุ้น (%)*	ไม่มี (ตนเอง : ไม่มี, คู่สมรส : ไม่มี, บุตรที่ยังไม่บรรลุนิติภาวะ : ไม่มี, การถือหุ้นทางอ้อม : ไม่มี)
สัญชาติ	ไทย

#### วันที่ได้รับแต่งตั้ง

22 กุมภาพันธ์ 2562 – ปัจจุบัน กรรมการบริหาร บริษัท เอแอลที เทเลคอม จำกัด (มหาชน)

#### ประวัติการศึกษา

ปริญญาตรี คณะครุศาสตร์อุตสาหกรรมและวิทยาศาสตร์ สาขาวิศวกรรมไฟฟ้า  
สถาบันเทคโนโลยีพระจอมเกล้าพระนครเหนือ

#### ประวัติการทำงานในระยะ 5 ปี และ/หรือตำแหน่งที่สำคัญ

- อาจารย์สอนเทคนิค Power Electronics สถาบันเทคโนโลยีพระจอมเกล้าพระนครเหนือ
- เจ้าหน้าที่สื่อสารข้อมูลและสนับสนุนระบบ ธนาคารกรุงไทย
- ผู้จัดการฝ่ายบริการภาคสนาม บจก. ฟิลิปส์ อิเล็กทรอนิกส์ (ประเทศไทย)
- ผู้จัดการฝ่ายบริการลูกค้า Digital Equipment Solution Services Ltd.
- บริหารฝ่ายบริการลูกค้าและการจัดการพันธมิตร BT Worldwide Ltd.
- ผู้จัดการฝ่ายการตลาดเชิงกลยุทธ์ บริษัท อีริคสัน (ประเทศไทย) จำกัด
- รองประธาน - ลูกค้าใหม่ ตลาดกัมพูชา และ Ericsson Enterprise Business, บริษัท อีริคสัน (ประเทศไทย) จำกัด
- กรรมการงบประมาณและกรรมการพัฒนาความสามารถ บริษัท ชัมมิทไอโตบอดี อินดัสตรี จำกัด
- ผู้ช่วยผู้อำนวยการฝ่ายการค้า บริษัท ชัมมิทไอโตบอดี อินดัสตรี จำกัด

**ประวัติการทำงานที่เกี่ยวข้องกับธุรกิจของบริษัท และ/หรือบริษัทย่อย**

2563 – ปัจจุบัน	กรรมการผู้จัดการบริษัท เอ็นเนอร์จี แม็คซ์ จำกัด กรรมการบริษัท เอ็นเนอร์จี แม็คซ์ จำกัด กรรมการบริษัท อินเตอร์เนชั่นแนล เกทเวย์ จำกัด
2560 – ปัจจุบัน	ประธานเจ้าหน้าที่บริหาร บริษัท อินเตอร์เนชั่นแนล เกทเวย์ จำกัด

**การอบรมหลักสูตรกรรมการ**

2564	Director Certification Program (DCP) รุ่นที่ 309/2021 สมาคมส่งเสริมสถาบันกรรมการบริษัทไทย (IOD)
2562	Board Nomination and Compensation Program (BNCP) รุ่นที่ 8/2019 สมาคมส่งเสริมสถาบันกรรมการบริษัทไทย (IOD)

**ประวัติการอบรม**

2564	กฎหมายคุ้มครองข้อมูลส่วนบุคคล สำหรับผู้ให้บริการโครงสร้างพื้นฐาน โทรคมนาคม (PDPA) โดย คุณศุภวัชร มาลานนท์
2541	Global Telecommunication Workshop conducted by the American Graduate School of International Management, Thunderbird Executive University
2539	Business Leader Skill in Asia Consortium Program conducted by Instead Euro-Asia Center

**ความสัมพันธ์ทางครอบครัวระหว่างกรรมการและผู้บริหาร** ไม่มี

**ประวัติการกระทำผิดกฎหมายในระยะเวลา 10 ปี ที่ผ่านมา** ไม่มี

**ประวัติการทำความผิดในช่วง 5 ปี ที่ผ่านมา ดังต่อไปนี้**

- การทำความผิดโดยไม่สุจริต หรือประมาทเลินเล่ออย่างร้ายแรง ไม่มี
- การเปิดเผย หรือเผยแพร่ข้อมูล หรือข้อความอันเป็นเท็จที่อาจทำให้สำคัญผิด หรือปกปิดข้อความจริงที่ควรบอกให้แจ้งใน  
สาระสำคัญซึ่งอาจมีผลกระทบต่อตัดสินใจของผู้ถือหุ้น ผู้ลงทุน หรือผู้ที่เกี่ยวข้อง ไม่มี
- การกระทำอันไม่เป็นธรรมหรือการเอาเปรียบผู้ลงทุนในการซื้อขายหลักทรัพย์หรือสัญญาซื้อขายล่วงหน้า หรือมีหรือเคยมี  
ส่วนร่วมหรือสนับสนุนการกระทำความผิดดังกล่าว ไม่มี

\*หมายเหตุ : สัดส่วนการถือหุ้นนับรวมจำนวนหุ้นของคู่สมรสและบุตรที่ยังไม่บรรลุนิติภาวะ ณ วันที่ 30 ธันวาคม 2564

## นายไพโรจน์ รุจิรวณิช

### รองกรรมการผู้อำนวยการสายงานบริหารโครงการ



อายุ 52 ปี

สัดส่วนการถือหุ้น (%)\* ไม่มี  
(ตนเอง : ไม่มี , คู่สมรส : ไม่มี ,  
บุตรที่ยังไม่บรรลุนิติภาวะ : ไม่มี,  
การถือหุ้นทางอ้อม : ไม่มี)

สัญชาติ ไทย

#### วันที่ได้รับการแต่งตั้ง

25 มกราคม 2559 – ปัจจุบัน รองกรรมการผู้อำนวยการสายงาน  
บริหารโครงการ บริษัท เอแอลที เทคโนโลยี จำกัด (มหาชน)

#### ประวัติการศึกษา

2534 High Diploma of Construction Management,  
Premruejai Technology Institute

#### ประวัติการทำงานในระยะ 5 ปี และ/หรือตำแหน่งที่สำคัญ

2559 – 2564 รองกรรมการผู้จัดการบริษัท กรู๊ป เทค โซลูชั่นส์ จำกัด

2551 – 2563 ผู้อำนวยการสายงานบริหารโครงการบริษัท กรู๊ป เทค โซลูชั่นส์ จำกัด

#### ประวัติการทำงานที่เกี่ยวข้องกับธุรกิจของบริษัท และ/หรือบริษัทย่อย

2564 – ปัจจุบัน กรรมการผู้จัดการบริษัท กรู๊ป เทค โซลูชั่นส์ จำกัด

#### การอบรมหลักสูตรกรรมการ

2560 Director Accreditation Program (DAP) รุ่นที่ 141/2017  
สมาคมส่งเสริมสถาบันกรรมการบริษัทไทย (IOD)

#### ประวัติการอบรม

2564 กฎหมายคุ้มครองข้อมูลส่วนบุคคล สำหรับผู้ให้บริการโครงสร้างพื้นฐานโทรคมนาคม (PDPA) โดย คุณศุภวัชร มาลานนท์

2562 หลักสูตรอบรมการผลิตกระแสไฟฟ้าด้วยพลังงานแสงอาทิตย์ (Solar Cell)

2557 หลักสูตรอบรมเจ้าหน้าที่ความปลอดภัยระดับบริหาร

2555 หลักสูตรอบรมเจ้าหน้าที่ความปลอดภัยระดับหัวหน้างาน

2552 หลักสูตรอบรมการบริหารงานโครงการ

2550	The Manager (How to Assign Delegate and Follow Up to Get Good Job Back)	
2537	หลักสูตรอบรมการบริหารงานก่อสร้าง	
2535	หลักสูตรอบรมและการปฏิบัติงาน ระบบโครงสร้างอาคารสำเร็จรูป ที่ประเทศญี่ปุ่น	
	<u>ความสัมพันธ์ทางครอบครัวระหว่างกรรมการและผู้บริหาร</u>	ไม่มี
	<u>ประวัติการกระทำผิดกฎหมายในระยะ 10 ปี ที่ผ่านมา</u>	ไม่มี
	<u>ประวัติการทำความผิดในช่วง 5 ปี ที่ผ่านมา ดังต่อไปนี้</u>	
	<ul style="list-style-type: none"> <li>● การทำความผิดโดยไม่สุจริต หรือประมาทเลินเล่ออย่างร้ายแรง</li> <li>● การเปิดเผย หรือเผยแพร่ข้อมูล หรือข้อความอันเป็นเท็จที่อาจทำให้สำคัญผิด หรือปกปิดข้อความจริงที่ควรบอกให้แจ้งในสาระสำคัญซึ่งอาจมีผลกระทบต่อความตัดสินใจของผู้ถือหุ้น ผู้ลงทุน หรือผู้ที่เกี่ยวข้อง</li> <li>● การกระทำอันไม่เป็นธรรมหรือการเอาเปรียบผู้ลงทุนในการซื้อขายหลักทรัพย์หรือสัญญาซื้อขายล่วงหน้า หรือมีหรือเคยมีส่วนร่วมหรือสนับสนุนการกระทำความผิดดังกล่าว</li> </ul>	ไม่มี

\*หมายเหตุ : สัดส่วนการถือหุ้นนับรวมจำนวนหุ้นของคู่สมรสและบุตรที่ยังไม่บรรลุนิติภาวะ ณ วันที่ 30 ธันวาคม 2564

## รายงานการเปลี่ยนแปลงการถือครองหลักทรัพย์ของกรรมการ

ข้อมูล ณ 30 ธันวาคม 2564

ลำดับ	รายชื่อกรรมการ	จำนวนหุ้น (หุ้น)			หมายเหตุ
		ณ วันที่ 30 ธ.ค. 2563	ณ วันที่ 30 ธ.ค. 2564	เพิ่ม (ลด) ระหว่างปี (หุ้น)	
1.	ดร.อนันต์ วรวิฑิตพงษ์ คู่สมรส บุตรที่ยังไม่บรรลุนิติภาวะ	-	-	-	(ไม่ได้ถือหุ้นเอแอลที) (ไม่ได้ถือหุ้นเอแอลที) (ไม่ได้ถือหุ้นเอแอลที)
2.	พลเอกสิทธิศักดิ์ เทภาสิต คู่สมรส บุตรที่ยังไม่บรรลุนิติภาวะ	-	-	-	(ไม่ได้ถือหุ้นเอแอลที) (ไม่ได้ถือหุ้นเอแอลที) (ไม่ได้ถือหุ้นเอแอลที)
3.	รองศาสตราจารย์ สุชาติ เหล่าปรีดา คู่สมรส บุตรที่ยังไม่บรรลุนิติภาวะ	-	-	-	(ไม่ได้ถือหุ้นเอแอลที) (ไม่ได้ถือหุ้นเอแอลที) (ไม่ได้ถือหุ้นเอแอลที)
4.	รองศาสตราจารย์ ดร.พนิช ภูจินดา คู่สมรส บุตรที่ยังไม่บรรลุนิติภาวะ	-	-	-	(ไม่ได้ถือหุ้นเอแอลที) (ไม่ได้ถือหุ้นเอแอลที) (ไม่ได้ถือหุ้นเอแอลที)
5.	ผู้ช่วยศาสตราจารย์ ดร.จิรศิลป์ จยาวรรณ คู่สมรส บุตรที่ยังไม่บรรลุนิติภาวะ	50,000	50,000	-	(ไม่มีรายการซื้อ/ขายหุ้น เอแอลที ในระหว่างปี 2564) (ไม่ได้ถือหุ้นเอแอลที) (ไม่ได้ถือหุ้นเอแอลที)
6.	นางปริญญารณ ตั้งเผ่าศักดิ์ คู่สมรส บุตรที่ยังไม่บรรลุนิติภาวะ	86,850,500	86,850,500	-	(ไม่มีรายการซื้อ/ขายหุ้น เอแอลที ในระหว่างปี 2564) (ไม่ได้ถือหุ้นเอแอลที) (ไม่ได้ถือหุ้นเอแอลที)
7.	นายปยุต ภูวกุลวงศ์ คู่สมรส บุตรที่ยังไม่บรรลุนิติภาวะ	60,000,000	60,000,000	-	(ไม่มีรายการซื้อ/ขายหุ้น เอแอลที ในระหว่างปี 2564) (ไม่ได้ถือหุ้นเอแอลที) (ไม่ได้ถือหุ้นเอแอลที)
8.	นางสาวปรียาพรรณ ภูวกุล คู่สมรส บุตรที่ยังไม่บรรลุนิติภาวะ	70,750,000	70,750,000	-	(ไม่มีรายการซื้อ/ขายหุ้น เอแอลที ในระหว่างปี 2564) (ไม่ได้ถือหุ้นเอแอลที) (ไม่ได้ถือหุ้นเอแอลที)

## รายงานการเปลี่ยนแปลงการถือครองหลักทรัพย์ของผู้บริหาร

ข้อมูล ณ 30 ธันวาคม 2564

ลำดับ	รายชื่อกรรมการ	จำนวนหุ้น (หุ้น)			หมายเหตุ
		ณ วันที่ 30 ธ.ค. 2563	ณ วันที่ 30 ธ.ค. 2564	เพิ่ม (ลด) ระหว่างปี (หุ้น)	
1.	นางปริญญารัตน์ ตั้งเผ่าศักดิ์	86,850,500	86,850,500	-	(ไม่มีรายการซื้อ/ขายหุ้น เอแอลที ในระหว่างปี 2564)
	คู่สมรส	-	-	-	(ไม่ได้ถือหุ้นเอแอลที)
	บุตรที่ยังไม่บรรลุนิติภาวะ	-	-	-	(ไม่ได้ถือหุ้นเอแอลที)
2.	นางสาวปรียาพรรณ ภูวกุล	70,750,000	70,750,000	-	(ไม่มีรายการซื้อ/ขายหุ้น เอแอลที ในระหว่างปี 2564)
	คู่สมรส	-	-	-	(ไม่ได้ถือหุ้นเอแอลที)
	บุตรที่ยังไม่บรรลุนิติภาวะ	-	-	-	(ไม่ได้ถือหุ้นเอแอลที)
3.	นายสมบุญ เศรษฐ์สันติพงศ์	-	-	-	(ไม่ได้ถือหุ้นเอแอลที)
	คู่สมรส	-	-	-	(ไม่ได้ถือหุ้นเอแอลที)
	บุตรที่ยังไม่บรรลุนิติภาวะ	-	-	-	(ไม่ได้ถือหุ้นเอแอลที)
4.	นายไพโรจน์ ฐิธรวิช	-	-	-	(ไม่ได้ถือหุ้นเอแอลที)
	คู่สมรส	-	-	-	(ไม่ได้ถือหุ้นเอแอลที)
	บุตรที่ยังไม่บรรลุนิติภาวะ	-	-	-	(ไม่ได้ถือหุ้นเอแอลที)

## ข้อมูลการดำรงตำแหน่งของคณะกรรมการ และผู้บริหารในบริษัทย่อย

### บริษัทร่วมค้า บริษัทร่วม และบริษัทที่เกี่ยวข้อง

รายชื่อกรรมการ และผู้บริหาร	บมจ. เอแอลที ทะเลคอม	บริษัทย่อย								บริษัทร่วมค้า			บริษัทร่วม	
		บจก. กรุป เทค โซลูชั่นส์	บจก. อินโนว่า ทะเลคอม-บิวตี้เคชั่น	บจก. ไอ ทเวนตี วัน อินเตอร์คอร์ทปอเรชั่น	บจก. อินเตอร์เซ็นแนล เทกาเวย์	บจก. .วินแอนด์วิน ทะเลคอม	บจก. เอ็นเนอจี้ แอปเคช	บจก. ไทย อินฟราสตรัคเจอร์	บจก. อินฟอร์-เมชั่น ไฮเวย์	บจก. ไทรบันต์	บจก. สมาร์ก อินฟราเทค	บจก. ทะเลคอม โซลูชั่นส์ โพรไวเดอร์	บจก. สปกเอวิร์คซ์ (ประเทศไทย)	
1. ดร.อนันต์ วรวิฑูรกิจ	C, II													
2. พลเอกสิทธิศักดิ์ เทภาสิต	AC, II													
3. นายพนิท ภูจินดา	AC, II													
4. นายสุชาติ เหล่าปรีดา	AC, II													
5. นายจิรศิลป์ จยาวรรณ	II													
6. นางปรีญาภรณ์ ตั้งเผ่าศักดิ์	PD, I, III	I	I	I	I	I	I	I	I	I	I	I	I	
7. นางสาวปรียาพรรณ ภูวกุล	M,I,III	I	I	I	I	I	I	I	MD,I	I			I	
8. นายปยุต ภูวกุลวงศ์	M,I,III	I	I	I	I	I	I	I	I			I		
9. นายไพโรจน์ รุจิรวณิช	M	MD												
10. นายสมบุญ เศรษฐ์สันติพงษ์	M,III,CFO	CFO	CFO	CFO	CFO	CFO	CFO	CFO	CFO		I			
11. นางสมร ดีเลี้ยง	III		MD	MD										
12. นายพิชิต สถาปัตยานนท์	III				CEO,I			MD,I						

#### หมายเหตุ

- C = ประธานกรรมการ
- AC = กรรมการตรวจสอบ
- PD = กรรมการผู้อำนวยการ
- CEO = ประธานเจ้าหน้าที่บริหาร
- MD = กรรมการผู้จัดการ
- M = ผู้บริหาร
- I = กรรมการ
- II = กรรมการอิสระ
- III = กรรมการบริหาร
- CFO = ผู้ที่ได้รับมอบหมายให้รับผิดชอบสูงสุดในสายงานบัญชีและการเงิน



## นางสาวธัญญพร มะลิลา

### เลขานุการบริษัท

อายุ	44 ปี
สัดส่วนการถือหุ้น (%)*	0.002 (20,000 หุ้น) (ตนเอง : 20,000 หุ้น, คู่สมรส : 0 หุ้น, บุตรที่ยังไม่บรรลุนิติภาวะ : 0 หุ้น, การถือหุ้นทางอ้อม : 0 หุ้น)
สัญชาติ	ไทย
วันที่ได้รับการแต่งตั้ง	15 มิถุนายน 2558
<u>ประวัติการศึกษา</u>	ปริญญาตรี บริหารธุรกิจ มหาวิทยาลัยราชภัฏสวนสุนันทา Mini MBA การตลาด มหาวิทยาลัยหอการค้าไทย
<u>ประวัติการทำงานในระยะ 5 ปี และ/หรือตำแหน่งที่สำคัญ</u>	
2551 – ปัจจุบัน	เลขานุการบริษัท บริษัท เอแอลที เทเลคอม จำกัด (มหาชน)
<u>ประวัติการอบรมเกี่ยวกับเลขานุการบริษัท</u>	
2558	Advances for Corporate Secretaries 1/2015 (TLCA)
2559	Company Reporting Program 15/2016 (IOD)
2555	Company Secretary Program 46/2012 (IOD) Effective Minute Taking 23/2012 (IOD)
<u>ประวัติการอบรม</u>	
2564	กฎหมายคุ้มครองข้อมูลส่วนบุคคล สำหรับผู้ให้บริการโครงสร้างพื้นฐาน โทรคมนาคม (PDPA) โดย คุณศุภวัชร มาลานนท์ Passion Awakening โดยวิทยากร คุณรสสุคนธ์ กองเกตุ Product Training บริษัท เอแอลที เทเลคอม จำกัด (มหาชน) หลักสูตรการรายงานความยั่งยืนตามกลุ่มอุตสาหกรรม รุ่น 2 กลุ่มเทคโนโลยี (19 – 20 July 2022) จัดโดยตลาดหลักทรัพย์แห่งประเทศไทย
2563	S01 – S03 : ชุดหลักสูตรกลยุทธ์ด้านความยั่งยืนของธุรกิจ (Corporate Sustainability Strategy) รุ่นที่ 3/2020
2562	P01 : หลักสูตรพื้นฐานด้านความยั่งยืนของธุรกิจ (Preliminary to Corporate Sustainability) รุ่นที่ 1 (31 Jan 2019) (SET)
2561	Enhancing Good Corporate Governance based on CGR Scorecard (21 May 2018) (IOD) CG Code workshop (7-8 June 2018) (Deloitte)
<u>ความสัมพันธ์ทางครอบครัวระหว่างกรรมการและผู้บริหาร</u>	ไม่มี

\*หมายเหตุ : สัดส่วนการถือหุ้นนับรวมจำนวนหุ้นของคู่สมรสและบุตรที่ยังไม่บรรลุนิติภาวะ ณ วันที่ 30 ธันวาคม 2564

## หน้าที่ความรับผิดชอบของเลขานุการบริษัท

เลขานุการของบริษัทจะต้องปฏิบัติหน้าที่ตามที่กำหนดในมาตรา 89/15 และมาตรา 89/16 ของพระราชบัญญัติหลักทรัพย์และตลาดหลักทรัพย์ (ฉบับที่ 4) พ.ศ. 2551 ซึ่งมีผลใช้บังคับในวันที่ 31 สิงหาคม 2551 ด้วยความรับผิดชอบ ความระมัดระวัง และความซื่อสัตย์สุจริต รวมทั้งต้องปฏิบัติให้เป็นไปตามกฎหมาย วัตถุประสงค์ ข้อบังคับบริษัท มติคณะกรรมการ ตลอดจนมติที่ประชุมผู้ถือหุ้น ทั้งนี้ หน้าที่ตามกฎหมายของเลขานุการบริษัทมีดังนี้

1. ดูแล และให้คำแนะนำเบื้องต้นแก่กรรมการในข้อกฎหมาย ระเบียบข้อบังคับต่าง ๆ ของบริษัทรวมถึงการเปลี่ยนแปลงในข้อกำหนดที่มีนัยสำคัญแก่กรรมการ เพื่อให้คณะกรรมการบริษัทสามารถทำงานได้อย่างราบรื่น และมีข้อมูลในการประกอบการพิจารณา และตัดสินใจในการปฏิบัติหน้าที่ด้วยความรับผิดชอบ ความระมัดระวัง และความซื่อสัตย์สุจริต
2. จัดทำ และจัดเก็บรักษาเอกสาร ดังต่อไปนี้
  - ทะเบียนกรรมการ
  - หนังสือนัดประชุมกรรมการ รายงานการประชุมคณะกรรมการ และรายงานประจำปีของบริษัท
  - หนังสือนัดประชุมผู้ถือหุ้น และรายงานการประชุมผู้ถือหุ้น
  - รายงานการมีส่วนได้เสียของกรรมการและผู้บริหาร
3. ดูแลให้มีการเปิดเผยข้อมูล และรายงานสารสนเทศในส่วนที่รับผิดชอบต่อหน่วยงานที่กำกับดูแลบริษัท เพื่อให้เป็นไปตามระเบียบ และข้อกำหนดของตลาดหลักทรัพย์แห่งประเทศไทย และสำนักงานคณะกรรมการกำกับหลักทรัพย์และตลาดหลักทรัพย์ รวมถึงกฎหมายที่เกี่ยวข้อง
4. เก็บรักษารายงานการมีส่วนได้เสียที่รายงานโดยกรรมการ หรือผู้บริหาร และจัดส่งสำเนารายงานการมีส่วนได้เสียตามมาตรา 89/14 ให้ประธานกรรมการบริษัท และประธานคณะกรรมการตรวจสอบรับทราบภายใน 7 วัน นับแต่วันที่บริษัทได้รับรายงานนั้น
5. ดำเนินการอื่น ๆ ตามที่คณะกรรมการกำกับตลาดทุนประกาศกำหนด
6. จัดให้มีระบบการเก็บรักษาเอกสาร และหลักฐานที่เกี่ยวข้องให้ครบถ้วนถูกต้อง และสามารถตรวจสอบได้ ติดต่อกับและสื่อสารกับผู้ถือหุ้นทั่วไปให้ได้รับทราบสิทธิต่าง ๆ ของผู้ถือหุ้น และข่าวสารของบริษัท

**นางสาวกษัตริย์ ภัทรธีรกุล**  
**ผู้ที่ได้รับมอบหมายให้รับผิดชอบโดยตรงในการควบคุมดูแลการทำบัญชี**  
**โดยเป็นผู้ทำบัญชีที่มีคุณสมบัติและเงื่อนไขของการเป็นผู้ทำบัญชี**  
**ตามหลักเกณฑ์ที่กำหนดในประกาศกรมพัฒนาธุรกิจการค้า /**  
**ผู้จัดการฝ่ายบัญชี**

อายุ 37 ปี  
สัดส่วนการถือหุ้น (%)\* ไม่มี  
(ตนเอง : ไม่มี, คู่สมรส : ไม่มี, บุตรที่ยังไม่บรรลุนิติภาวะ : ไม่มี, การถือหุ้นทางอ้อม : ไม่มี)

สัญชาติ ไทย

วันที่ได้รับการแต่งตั้ง 1 กรกฎาคม 2563

**ประวัติการศึกษา**

ปริญญาโท บริหารธุรกิจบัณฑิต จุฬาลงกรณ์มหาวิทยาลัย

ปริญญาโท บัญชีบัณฑิตมหาวิทยาลัยธรรมศาสตร์

ปริญญาตรี บัญชีบัณฑิต (สารสนเทศทางการบัญชี) จุฬาลงกรณ์มหาวิทยาลัย

**ประวัติการทำงานในระยะ 5 ปี และ/หรือตำแหน่งที่สำคัญ**

2563 – ปัจจุบัน ผู้จัดการฝ่ายบัญชี บริษัท เอแอลที เทคโนโลยี จำกัด (มหาชน)

2562 – 2563 Solution Consultant บริษัท เด็บโต จำกัด

2558 – 2562 Audit Partner บริษัท อะบันแดนซ์ จำกัด

**ประวัติการทำงานที่เกี่ยวข้องกับธุรกิจของบริษัท และ/หรือบริษัทย่อย**

2564 – ปัจจุบัน ผู้จัดการฝ่ายบัญชี บริษัท อินโนว่า อินซัวร์เทค จำกัด

2563 – ปัจจุบัน ผู้จัดการฝ่ายบัญชี บริษัท วินแอนด์วิน เทคโนโลยี จำกัด

ผู้จัดการฝ่ายบัญชี บริษัท ไอ ทเวนตี้ วัน อินเตอร์ คอร์ปอเรชั่น จำกัด

ผู้จัดการฝ่ายบัญชี บริษัท เอ็นเนอร์จี แม็คซ์ จำกัด

ผู้จัดการฝ่ายบัญชี บริษัท อินโนว่า เทคโนโลยี มิวนิเคชั่น จำกัด

ผู้จัดการฝ่ายบัญชี บริษัท กรู๊ป เทคโนโลยี จำกัด

ผู้จัดการฝ่ายบัญชี บริษัท อินฟอร์เมชั่น ไฮเวย์ จำกัด

ผู้จัดการฝ่ายบัญชี บริษัท อินเทอร์เน็ต เนชั่นแนล เทลคอม จำกัด

**ประวัติการอบรม**

2564	<p>รหัสหลักสูตร 6410-06-121-009-04-E บัญชีพื้นฐานและการวิเคราะห์งบการเงิน 14 ชั่วโมงบัญชี</p> <p>รหัสหลักสูตร 6410-02-001-019-01-E งบกระแสเงินสด (Cash Flow) 7 ชั่วโมงบัญชี</p> <p>รหัสหลักสูตร 6410-02-001-015-01-E การวิเคราะห์งบการเงิน 7 ชั่วโมงบัญชี</p> <p>รหัสหลักสูตร 6410-02-001-029-01-E รายได้ ความแตกต่างระหว่างบัญชีและภาษี 5 ชั่วโมงบัญชี 1.5 ชั่วโมงอื่นๆ</p> <p>รหัสหลักสูตร 6410-02-001-007-01-E สารสนเทศทางการบัญชี 2 9 ชั่วโมงบัญชี</p> <p>รหัสหลักสูตร 6411-06-001-023-14 Update ล่าสุด กฎหมาย e-Payment หลักเกณฑ์และวิธีการจัดทำ e-Tax Invoice &amp; e-Receipt, e-Withholding Tax และ e-Filing 6 ชั่วโมงอื่นๆ</p>
2563	<p>รหัสหลักสูตร 6301-06-001-105-01 เจาะประเด็นสำคัญของการเปลี่ยนแปลง TFRSs for NPAs และทิศทางในอนาคต 6 ชั่วโมงบัญชี</p> <p>รหัสหลักสูตร 6301-06-121-003-01-E การจัดทำงบกระแสเงินสด 7 ชั่วโมงบัญชี</p> <p>รหัสหลักสูตร 6301-06-121-013-01-E แกะรอยงบการเงิน 7 ชั่วโมงบัญชี</p> <p>รหัสหลักสูตร 6301-06-121-017-01-E TFRS16 สัญญาเช่าฉบับใหม่ 7 ชั่วโมงบัญชี</p> <p>รหัสหลักสูตร 6301-06-121-014-01-E E-Tax invoice by Email 2 ชั่วโมงอื่นๆ</p> <p>รหัสหลักสูตร 6301-06-121-021-01-E ปิดงบการเงินอย่างมืออาชีพ 7 ชั่วโมงบัญชี</p>
2562	<p>รหัสหลักสูตร 6208-06-001-424-02 หลักสูตร TFRS15 รายได้สัญญาที่ทำกับลูกค้าและTFRS16 สัญญาเช่า 6 ชั่วโมงบัญชี</p> <p>รหัสหลักสูตร 6210-06-001-594-01 เจาะปัญหา Case Study ด้านการบันทึกบัญชีให้ถูกต้องตามมาตรฐานการรายงานทางการเงิน 6 ชั่วโมงบัญชี</p> <p>รหัสหลักสูตร 6211-06-001-620-04 เปิดกฎหมาย เคปียร์ปัญหาภาษีกับธุรกิจ 6 ชั่วโมงอื่นๆ</p>

**ความสัมพันธ์ทางครอบครัวระหว่างกรรมการและผู้บริหาร**

ไม่มี

**ความเห็นของคณะกรรมการตรวจสอบ**

ประวัติการทำงานดังกล่าวเป็นประสบการณ์ทำงานที่เป็นประโยชน์  
โดยตรงต่อการดำเนินงาน และระยะเวลาการทำงานดังกล่าว  
เป็นไปตามที่ประกาศกำหนด

**ประวัติการกระทำผิดกฎหมายในระยะ 10 ปี ที่ผ่านมา**

ไม่มี

**ประวัติการทำความผิดในช่วง 5 ปี ที่ผ่านมา ดังต่อไปนี้**

- การทำความผิดโดยไม่สุจริต หรือประมาทเลินเล่ออย่างร้ายแรง ไม่มี
- การเปิดเผย หรือเผยแพร่ข้อมูล หรือข้อความอันเป็นเท็จที่อาจทำให้สำคัญผิด หรือปกปิดข้อความจริงที่ควรบอกให้แจ้งในสาระสำคัญซึ่งอาจมีผลกระทบต่อความตัดสินใจของผู้ถือหุ้น ผู้ลงทุน หรือผู้ที่เกี่ยวข้อง ไม่มี
- การกระทำอันไม่เป็นธรรมหรือการเอาเปรียบผู้ลงทุนในการซื้อขายหลักทรัพย์หรือสัญญาซื้อขายล่วงหน้า หรือมีหรือเคยมีส่วนร่วมหรือสนับสนุนการกระทำดังกล่าว ไม่มี

\*หมายเหตุ : สัดส่วนการถือหุ้นนับรวมจำนวนหุ้นของคู่สมรสและบุตรที่ยังไม่บรรลุนิติภาวะ ณ วันที่ 30 ธันวาคม 2564



## เอกสารแนบ 2

### รายละเอียดเกี่ยวกับกรรมการของบริษัทย่อย

รายละเอียดเกี่ยวกับกรรมการและผู้บริหารของบริษัทย่อยที่มีรายได้เกินกว่าร้อยละ 10 ของรายได้รวมตามงบกำไรขาดทุนรวม (ณ วันที่ 31 ธันวาคม 2564)

รายชื่อกรรมการและผู้บริหาร	บริษัทย่อย	
	บจก. กรู๊ป เทคโนโลยีชั่นส์	บจก. อินเทอร์เน็ตชั่นแนล เกทเวย์
1. นางปริญญาภรณ์ ตั้งเผาศักดิ์	I	I
2. นางสาวปรีญาพรรณ ภูวกุล	I	I
3. นายปยุต ภูวกุลวงศ์	I	I
4. นายพิชิต สถาปัตยานนท์		I,CEO
5. นายไพโรจน์ รุจิรวนิช	MD	

หมายเหตุ : I = กรรมการ CEO = ประธานเจ้าหน้าที่บริหาร MD = กรรมการผู้จัดการ



## เอกสารแนบ 3

### รายละเอียดเกี่ยวกับหัวหน้างานตรวจสอบภายใน และหัวหน้างานกำกับดูแลการปฏิบัติงานของบริษัท (Compliance)

บริษัทฯ ได้แต่งตั้งบริษัท เอ.เอ็ม.ที. โซลูชั่น จำกัด (“เอเอ็มที”) เป็นผู้ให้บริการตรวจสอบภายใน และเอเอ็มที ได้มอบหมายให้นายสุพจน์ ปานน้อย เป็นหัวหน้างานกำกับดูแลการปฏิบัติงานของบริษัท (Compliance) ประจำปี 2564 โดยมีหน้าที่ความรับผิดชอบ กำกับดูแลให้บริษัทปฏิบัติตามกฎหมาย กฎระเบียบ ข้อบังคับ ของหน่วยงานภาครัฐ ภายใต้การประกอบธุรกิจของบริษัท และ หัวหน้างานตรวจสอบภายใน โดยมีรายละเอียดดังนี้

#### ประวัติหัวหน้างานตรวจสอบภายใน

ชื่อ-สกุล ตำแหน่ง	อายุ (ปี)	คุณวุฒิทางการศึกษา/ ประวัติอบรม	ประสบการณ์ทำงาน			
			ช่วงเวลา	ตำแหน่ง	ชื่อหน่วยงาน/บริษัท	ประเภทธุรกิจ
คุณสุพจน์ ปานน้อย	40	ปริญญาโท สาขาบริหารธุรกิจ (MBA) มหาวิทยาลัยรามคำแหง	2558 – ปัจจุบัน	กรรมการผู้จัดการ	บริษัท สำนักงาน เอ.เอ็ม.ที. โซลูชั่น จำกัด	ให้บริการด้านตรวจสอบ ภายใน
		ปริญญาตรี สาขาตรวจสอบบัญชี (Audit) มหาวิทยาลัยราชมนคล กรุงเทพ	2553 - ปัจจุบัน	กรรมการบริษัท	บริษัท สำนักงาน เอ.เอ็ม.ที. ออดิต กรุ๊ป จำกัด	ให้บริการด้านตรวจสอบบัญชี

ชื่อ-สกุล ตำแหน่ง	อายุ (ปี)	คุณวุฒิทางการศึกษา/ ประวัติอบรม	ประสบการณ์ทำงาน			
			ช่วงเวลา	ตำแหน่ง	ชื่อหน่วยงาน/บริษัท	ประเภทธุรกิจ
		Mini Master of Business Economics (MBE) จุฬาลงกรณ์ มหาวิทยาลัย	2562 - ปัจจุบัน	กรรมการตรวจสอบ	มหาวิทยาลัยราชวมงคล รัตนโกสินทร์	บริการด้านการศึกษา
		ผู้ตรวจสอบบัญชีรับอนุญาต Certified Public Accountant (CPA)	2560 - ปัจจุบัน	กรรมการตรวจสอบ	บริษัท ชัยวัฒนา แทนเนอริ กรุ๊ป จำกัด (มหาชน)	ธุรกิจผลิตหนังและโรงไฟฟ้า
		ผู้ตรวจสอบภายใน Certified Professional Internal Audit of Thailand (CPIAT)	2552 – 2553	ผู้จัดการฝ่ายตรวจสอบ	บริษัท เอ เอ ซี ออดิท เฟิร์ม จำกัด	ให้บริการด้านตรวจสอบบัญชี
		ผู้ตรวจสอบบัญชี ภาษีอากร Certified Public Tax Accountant (CPTA)	2547 - 2552	หัวหน้างานตรวจสอบ	บริษัท สำนักงาน เอ เอ็ม ซี จำกัด	ให้บริการด้านตรวจสอบบัญชี
		ผู้ตรวจสอบบัญชี สหกรณ์ Cooperative Auditor				



ชื่อ-สกุล ตำแหน่ง	อายุ (ปี)	คุณวุฒิทางการศึกษา/ ประวัติอบรม	ประสบการณ์ทำงาน			
			ช่วงเวลา	ตำแหน่ง	ชื่อหน่วยงาน/บริษัท	ประเภทธุรกิจ
		<p>นักบัญชีวิชาชีพอาเซียนASEAN Chartered Professional Accountant (ASEAN CPA)</p> <p>ใบอนุญาตผู้บังคับหลักประกัน ตาม พระราชบัญญัติหลักประกันทางธุรกิจ (DBD)</p> <p><u>ประวัติอบรม</u></p> <p>- Directors Accreditation Program (DAP) สมาคมส่งเสริมสถาบัน กรรมการบริษัทไทย (IOD) Class 119/2558</p> <p>- Advanced Audit Committee Program(AACP) สมาคมส่งเสริม สถาบันกรรมการบริษัทไทย (IOD) Class 27/2560</p>				

ชื่อ-สกุล ตำแหน่ง	อายุ (ปี)	คุณวุฒิทางการศึกษา/ ประวัติอบรม	ประสบการณ์ทำงาน			
			ช่วงเวลา	ตำแหน่ง	ชื่อหน่วยงาน/บริษัท	ประเภทธุรกิจ
		<p>- Orientation Course - CFO focus on financial reporting รุ่นที่ 3 Understand Each TFRS Update โดย สภาวิชาชีพบัญชี</p> <p>- CAC SME Certification ผู้สอบอิสระในการตรวจประเมินเอกสารอ้างอิงของกลุ่มธุรกิจขนาดกลางและขนาดเล็ก</p> <p>- Smart Professional Entrepreneur (SPE)กรมพัฒนาธุรกิจการค้า กระทรวงพาณิชย์ (DBD) Class 2/2558</p>				



## เอกสารแนบ 4

### ทรัพย์สินที่ใช้ในการประกอบธุรกิจ และรายละเอียดเกี่ยวกับรายการประเมินราคาทรัพย์สิน

#### 4.1 ทรัพย์สินหลักที่ใช้ในการประกอบธุรกิจ

ณ วันที่ 31 ธันวาคม 2564 บริษัทและบริษัทย่อยมีทรัพย์สินหลักที่ใช้ในการประกอบธุรกิจ ดังนี้  
ที่ดิน ส่วนปรับปรุง และอาคาร

บริษัทและบริษัทย่อยมีที่ดิน ส่วนปรับปรุง และอาคาร จำนวน 67.19 ล้านบาท (31 ธันวาคม 2563 : 74.24 ล้านบาท)  
ประกอบด้วย

รายการ	ลักษณะ กรรมสิทธิ์	การใช้งาน	มูลค่าตาม บัญชี (ล้านบาท)	ภาระผูกพัน
1. ที่ดิน ส่วนปรับปรุง และอาคารสำนักงาน ALT และ GTS  52/1 หมู่ 5 ถนนบางกรวย-ไทรน้อย ตำบล บางสีทอง อำเภอบางกรวย จังหวัดนนทบุรี 11130  - ที่ดินและส่วนปรับปรุง  - อาคารสำนักงานและส่วนปรับปรุง  - ระบบสาธารณูปโภค	เจ้าของ  เจ้าของ  เจ้าของ	ใช้เป็นที่ตั้ง สำนักงานของ ALTและบริษัท ย่อย	21.26  33.06  0.61	ที่ดินและอาคารถูกจด จำนองเพื่อค้ำประกัน วงเงินรวมสินเชื่อ 120 ล้านบาท
2. ที่ดิน ส่วนปรับปรุง และอาคารสำนักงาน I21 และ INN  365 ถนนบอนด์สตรีท ตำบลบางพูด อำเภอ ปากเกร็ด จังหวัดนนทบุรี 11120  - ที่ดิน  - อาคาร และส่วนปรับปรุง	เจ้าของ  เจ้าของ	ใช้เป็นที่ตั้ง สำนักงานของ I21 และ INN	3.60  6.73	ไม่มี

รายการ	ลักษณะ กรรมสิทธิ์	การใช้งาน	มูลค่าตาม บัญชี (ล้านบาท)	ภาระผูกพัน
3. อาคารสำนักงาน Emax 48/124-125, 48/126-127 หมู่ที่ 6 ถนนบาง กวย-ไทรน้อย ตำบลบางรักใหญ่ อำเภอบาง บัวทอง จังหวัดนนทบุรี 11110 - อาคาร และส่วนปรับปรุง	เจ้าของ	ใช้เป็นที่ตั้ง สำนักงานของ Emax	1.93	ไม่มี
<b>รวม</b>			<b>67.19</b>	

#### เครื่องมือและอุปกรณ์

บริษัทและบริษัทย่อยมีเครื่องมือและอุปกรณ์ จำนวน 11.46 ล้านบาท ( 31 ธันวาคม 2563 : 13.82 ล้านบาท)  
ประกอบด้วย

รายการ	จำนวน (เครื่อง)	ลักษณะ กรรมสิทธิ์	มูลค่าตามบัญชี (ล้านบาท)
1. เครื่องมือทดสอบสายอากาศ และสัญญาณ	13	เจ้าของ	3.50
2. แม่พิมพ์วัดตุ้บ	2	เจ้าของ	0.20
3. เครื่องทดสอบมิเตอร์	16	เจ้าของ	1.30
4. อุปกรณ์ที่ใช้บนสถานีรถไฟฟ้า	14	เจ้าของ	2.74
5. เครื่องมือ และอุปกรณ์อื่นๆ	N/A	เจ้าของ	3.71
<b>รวม</b>			<b>11.46</b>

#### ยานพาหนะ

บริษัทและบริษัทย่อยมียานพาหนะ จำนวน 0.16 ล้านบาท (31 ธันวาคม 2563 : 0.54 ล้านบาท) ประกอบด้วย

รายการ	จำนวน (คัน)	ลักษณะ กรรมสิทธิ์	มูลค่าตาม บัญชี (ล้านบาท)	ภาระผูกพัน
1. ยานพาหนะ ใช้ในการติดต่อลูกค้า				
ALT	3	เจ้าของ	-	ไม่มี
GTS	1	เจ้าของ	0.01	
IGC	1	เจ้าของ	0.15	
Emax	1	เจ้าของ	-	

รายการ	จำนวน (คัน)	ลักษณะกรรมสิทธิ์	มูลค่าตามบัญชี (ล้านบาท)	ภาระผูกพัน
2. รถโทรคมนาคม ใช้ในการทดสอบสัญญาณสื่อสาร GTS	2	เจ้าของ	-	ไม่มี
<b>รวม</b>			0.16	

#### อุปกรณ์สำนักงาน

บริษัทและบริษัทย่อยมีอุปกรณ์สำนักงาน จำนวน 4.12 ล้านบาท (31 ธันวาคม 2563 : 6.03 ล้านบาท) ประกอบด้วย

รายการ	มูลค่าตามบัญชี (ล้านบาท)	ลักษณะกรรมสิทธิ์
1. เครื่องตกแต่ง และเครื่องใช้สำนักงาน <sup>1/</sup>	1.91	เจ้าของ
2. อุปกรณ์คอมพิวเตอร์	2.22	เจ้าของ
<b>รวม</b>	4.12	

หมายเหตุ 1/ เครื่องตกแต่ง และเครื่องใช้สำนักงาน รวมถึง เครื่องปรับอากาศ โทรศัพท์สำหรับใช้ในสำนักงาน และเครื่องตกแต่งอื่น ๆ

#### สินทรัพย์ระหว่างก่อสร้าง

บริษัทและบริษัทย่อยมีสินทรัพย์ระหว่างก่อสร้าง จำนวน 0.31 ล้านบาท (31 ธันวาคม 2563 : 4.91 ล้านบาท) ซึ่งเป็นการติดตั้งแผงโซลาร์เซลล์สำหรับอาคารสำนักงานของบริษัท

#### โครงข่ายเคเบิลใยแก้วนำแสง

บริษัทมีโครงข่ายเคเบิลใยแก้วนำแสงที่เป็นสินทรัพย์ของกลุ่มบริษัทเป็นจำนวนเงิน 769.91 ล้านบาท (31 ธันวาคม 2563 : 766.05 ล้านบาท) ดังต่อไปนี้

รายการ	ลักษณะกรรมสิทธิ์	มูลค่าตามบัญชี (ล้านบาท)	ภาระผูกพัน
1. โครงข่ายในนิคมอุตสาหกรรมเหมราช	เจ้าของ	97.27	ไม่มี
2. โครงข่ายบนการรถไฟแห่งประเทศไทย	เจ้าของ	552.26	ไม่มี
3. โครงข่ายในนิคมอุตสาหกรรมนวนคร	เจ้าของ	38.93	ไม่มี
4. โครงการสัญญาไวไฟบนสถานีรถไฟฟ้า	เจ้าของ	34.84	ไม่มี
5. อุปกรณ์และอะไหล่สำรอง		44.27	ไม่มี
6. อื่น ๆ		2.32	ไม่มี
<b>รวม</b>		769.91	

ทั้งนี้ ณ วันที่ 31 ธันวาคม 2564 บริษัทและบริษัทย่อย มีการทำประกันภัยความเสี่ยงภัยทรัพย์สิน และอัคคีภัยที่อาจเกิดขึ้นกับทรัพย์สินของบริษัทและบริษัทย่อย ได้แก่ อาคารสำนักงาน และสิ่งปลูกสร้างอื่น ๆ (ไม่รวมฐานราก) รวมทรัพย์สินภายในอาคาร เช่น ระบบไฟฟ้า และระบบปรับอากาศ, เฟอร์นิเจอร์, อุปกรณ์เครื่องใช้สำนักงาน, คอมพิวเตอร์ และคอมพิวเตอร์โน้ตบุ๊กที่ใช้ในสำนักงาน และอุปกรณ์ฟวงต่าง ๆ, สต็อกสินค้า และเครื่องอุปกรณอิเล็กทรอนิกส์ ดังรายละเอียดต่อไปนี้

รายการ	มูลค่าเอาประกันภัย	ระยะเวลาสิ้นสุด
1. ประกันภัยความเสี่ยงทรัพย์สินอาคารสำนักงาน ณ อำเภอบางกรวย	119,550,000	23/08/2564 - 23/08/2565
2. ประกันภัยเครื่องอุปกรณอิเล็กทรอนิกส์อาคารสำนักงาน ณ อำเภอบางกรวย	5,356,000	23/08/2564 - 23/08/2565
3. ประกันภัยเครื่องอุปกรณอิเล็กทรอนิกส์อาคารสำนักงาน ณ อำเภอบางบัวทอง	687,860	16/05/2564 - 16/05/2565
4. ประกันภัยความเสี่ยงทรัพย์สิน อาคารสำนักงาน ณ อำเภอบางบัวทอง	34,200,000	10/10/2564 - 10/10/2565
5. ประกันอัคคีภัย อาคารสำนักงาน ณ เมืองทอง	33,282,750	05/10/2564 - 05/10/2565
6. ประกันภัยความเสี่ยงทรัพย์สินโครงการ EXAT	379,606,877	18/01/2564 - 18/01/2565
7. ประกันภัยความเสี่ยงทรัพย์สินโครงการ SRT	227,517,870	19/01/2564 - 19/01/2565
8. ประกันภัยความเสี่ยงทรัพย์สินโครงการ นวนคร	42,390,130	20/01/2564 - 20/01/2565

#### เครื่องหมายการค้า

ณ วันที่ 31 ธันวาคม 2564 บริษัทและบริษัทย่อย มีเครื่องหมายการค้าที่สำคัญดังนี้

ชื่อผู้จดทะเบียน	เครื่องหมายการค้า	สินค้า	วันหมดอายุ
ALT		ผู้เก็บสถานีฐานติดตั้งอุปกรณสื่อสารโทรคมนาคม รถเคลื่อนที่สถานีฐานเคลื่อนที่สื่อสารโทรคมนาคม ผู้อุปกรณส่งสัญญาณสื่อสารโทรคมนาคมประเภทติดตั้งนอกอาคาร (มีการแก้ไขข้อมูลชื่อผู้จดทะเบียนจาก บริษัท เอแอลที เทเลคอม จำกัด เป็น บริษัท เอแอลที เทเลคอม จำกัด (มหาชน) และได้รับการยืนยันจากกรมทรัพย์สินทางปัญญาเรียบร้อยแล้วเมื่อวันที่ 12 ธันวาคม 2562	อยู่ระหว่างรอจดหมายแจ้งการต่ออายุจากกรมทรัพย์สินทางปัญญา

ชื่อผู้จดทะเบียน	เครื่องหมายการค้า	สินค้า	วันหมดอายุ
		ผู้เก็บสถานีฐานติดตั้งอุปกรณ์สื่อสาร โทรคมนาคม รถเคลื่อนที่เก็บสถานีฐาน เคลื่อนที่สื่อสารโทรคมนาคม ผู้อุปกรณ์ส่ง สัญญาณสื่อสารโทรคมนาคมประเภทติดตั้ง นอกอาคาร	13 มกราคม 2569
INN		สายอากาศโทรคมนาคม ตัวกรองตัวรวม สัญญาณคลื่นวิทยุ ตัวแยกสัญญาณคลื่นวิทยุ อุปกรณ์ต่อพ่วงของเครื่องกระจายสัญญาณ อุปกรณ์เครื่องวิทยุโทรคมนาคมเครื่องทวน สัญญาณ สายใยแก้วนำแสง	24 กันยายน 2568

### สิทธิบัตร

ณ วันที่ 31 ธันวาคม 2564 บริษัทและบริษัทย่อย ได้รับสิทธิบัตรดังนี้

ผู้ได้รับ	ประเภท	วันออกบัตร	วันสิ้นอายุ
ALT	อนุสิทธิบัตรการออกแบบ “ตู้คอนเทนเนอร์สำหรับใช้เป็นศูนย์ข้อมูล”	18 มิถุนายน 2561	14 พฤษภาคม 2566
INN	สิทธิบัตรการออกแบบผลิตภัณฑ์ในประเทศไทย “อุปกรณ์ขจัดสัญญาณ” (PIM LOAD 50 Ohm)	22 พฤษภาคม 2558	25 ตุลาคม 2565
	สิทธิบัตรการออกแบบผลิตภัณฑ์ในประเทศไทย “เสาอากาศรับสัญญาณ” (OMNI HIGH GAIN ANTENNA)	22 กันยายน 2558	23 ตุลาคม 2565
	สิทธิบัตรการออกแบบผลิตภัณฑ์ในประเทศไทย “อุปกรณ์รับ-ส่งสัญญาณ” (OMNI MIMO ANTENNA)	19 ตุลาคม 2559	29 กรกฎาคม 2567

### ใบอนุญาตประกอบกิจการ

ณ วันที่ 31 ธันวาคม 2564 บริษัทและบริษัทย่อย รวมถึงกิจการร่วมค้าที่บริษัทถือหุ้น ได้รับใบอนุญาตประกอบกิจการโทรคมนาคม ดังต่อไปนี้

กรรมสิทธิ์	ประเภทใบอนุญาต	ลักษณะของกิจการโทรคมนาคม	ประเภทโครงข่าย	การให้บริการ	ระยะเวลา
ALT	แบบที่สาม	การให้บริการโครงข่ายใยแก้วนำแสงเพื่อเช่าใช้ และเพื่อให้บริการโทรคมนาคม (Network Provider and Service Provider)	โครงข่ายทางสาย (Wireline Network) ได้แก่ โครงข่าย ใยแก้วนำแสง (Fiber Optic Network )	บริการให้เช่าใช้โครงข่าย ใยแก้วนำแสงแบบ Dark Fiber โดยผู้ได้รับอนุญาตจะดำเนินการสร้างโครงข่ายใยแก้วนำแสงและจัดเตรียมจุดเชื่อมต่อเพื่อให้ผู้เช่าใช้บริการสามารถนำอุปกรณ์มาต่อเชื่อมกับระบบเครือข่ายใยแก้วนำแสงของผู้รับใบอนุญาตได้	7 พฤษภาคม 2558 - 6 พฤษภาคม 2573
ALT	แบบที่หนึ่ง	การให้บริการอินเทอร์เน็ตแบบที่หนึ่งให้บริการอินเทอร์เน็ตแก่ลูกค้า (End User)	ไม่มีโครงข่ายเป็นของตัวเอง	ให้บริการอินเทอร์เน็ตแก่ลูกค้า (End User)	15 สิงหาคม 2562-7 ตุลาคม 2568
IGC	แบบที่สาม	การให้บริการโครงข่ายโทรคมนาคมเพื่อให้เช่าใช้ และเพื่อให้บริการโทรคมนาคม (Network Provider and Service Provider)	โครงข่ายทางสาย (Wireline Network) ได้แก่ -โครงข่ายใยแก้วนำแสง (Fiber Optic Network)	ภายในประเทศระหว่างประเทศ	24 มกราคม 2561 – 23 มกราคม 2576



กรรมสิทธิ์	ประเภทใบอนุญาต	ลักษณะของกิจการโทรคมนาคม	ประเภทโครงข่าย	การให้บริการ	ระยะเวลา
			-โครงข่ายเคเบิลใต้น้ำ (Submarine Cable Network)		
IGC	แบบที่สอง	การให้บริการโครงข่ายโทรคมนาคมเพื่อให้เข้าใช้ และเพื่อให้บริการโทรคมนาคม (Network Provider and Service Provider)	โครงข่ายทางสาย (Wireline Network) ได้แก่ -โครงข่ายใยแก้วนำแสง (Fiber Optic Network)	ภายในประเทศ ระหว่างประเทศ	29 พฤศจิกายน 2561 – 15 มิถุนายน 2568
Win and Win	แบบที่สาม	การให้บริการโครงข่ายโทรคมนาคมเพื่อให้เข้าใช้ และเพื่อให้บริการโทรคมนาคม ( Network Provider and Service Provider)	1.โครงข่ายทางสาย (Wireline Network) ได้แก่ -โครงข่ายใยแก้วนำแสง (Fiber Optic Network) -โครงข่ายสายทองแดง (Copper Wire Network) 2.การให้บริการสิ่งอำนวยความสะดวกในกิจการโทรคมนาคม	ภายในประเทศ	23 กันยายน 2563 – 22 กันยายน 2578
SIC	แบบที่สาม	การให้บริการโครงข่ายโทรคมนาคมเพื่อให้เข้าใช้ และเพื่อให้บริการโทรคมนาคม ( Network Provider and Service Provider)	1.โครงข่ายทางสาย (Wireline Network) ได้แก่ -โครงข่ายใยแก้วนำแสง (Fiber Optic Network)	ภายในประเทศ	26 กุมภาพันธ์ 2563 – 25 กุมภาพันธ์ 2578

กรรมสิทธิ์	ประเภทใบอนุญาต	ลักษณะของกิจการโทรคมนาคม	ประเภทโครงข่าย	การให้บริการ	ระยะเวลา
			2.การให้บริการสิ่งอำนวยความสะดวกในกิจการโทรคมนาคม		
กิจการร่วม ค้า IH	แบบที่สาม	การให้บริการโครงข่ายโทรคมนาคมเพื่อให้เช่าใช้ (Network Provider Only)	โครงข่ายทางสายได้แก่ โครงข่ายใยแก้วนำแสง (Fiber Optic Network)	บริการให้เช่าใช้โครงข่ายใยแก้วนำแสงแบบ Dark Fiber และ DWDM เป็นการให้เช่าโครงข่ายใยแก้วนำแสงเพื่อเชื่อมต่อเช่นเดียวกับโครงข่ายของ ALT	18 เมษายน 2557- 17 เมษายน 2572

ทั้งนี้ ในปี 2564 บริษัทและบริษัทย่อยไม่ได้มีการแก้ไขนโยบายการลงทุนในบริษัทย่อยและบริษัทร่วม รายละเอียดนโยบายปรากฏในส่วนที่ 1 หัวข้อ 1. โครงสร้างและการดำเนินงานของกลุ่มบริษัท : (4) ทรัพย์สินที่ใช้ในการประกอบธุรกิจ

## 4.2 รายละเอียดเกี่ยวกับรายการประเมินราคาทรัพย์สิน

ไม่มีรายการประเมินราคาทรัพย์สินระหว่างปี



## เอกสารแนบ 5

นโยบายและแนวปฏิบัติการกำกับดูแลกิจการ ฉบับเต็ม  
และจรรยาบรรณธุรกิจฉบับที่บริษัทได้จัดทำ



# นโยบายการกำกับดูแลกิจการที่ดี

## Corporate Governance Code Policy

บริษัท เอแอลที เทเลคอม จำกัด (มหาชน) และบริษัทในกลุ่ม

ฉบับปรับปรุง บังคับใช้วันที่ 23 กุมภาพันธ์ 2565  
อนุมัติโดย มติของคณะกรรมการบริษัท ครั้งที่ 1/2565  
ในการประชุมเมื่อวันที่ 23 กุมภาพันธ์ 2565



นโยบายการกำกับดูแลกิจการที่ดี  
บริษัท เอแอลที เทเลคอม จำกัด (มหาชน) และบริษัทในกลุ่ม

สถานะการแก้ไขปรับปรุง

ครั้งที่แก้ไข	วันที่บังคับใช้	รายละเอียดการแก้ไข
00	08/11/2018	เอกสารใหม่
01	23/02/2021	แก้ไข หมวดที่ 5 : ความรับผิดชอบต่อคณะกรรมการ - ข้อ 6. ค่าตอบแทนกรรมการ - ข้อ 7. ค่าตอบแทนกรรมการผู้อำนวยการหรือเทียบเท่า - ข้อ 8. ค่าตอบแทนผู้บริหาร
02	23/02/2022	แก้ไข หมวดที่ 5 : ความรับผิดชอบต่อคณะกรรมการ - เพิ่มข้อ 4 หลักปฏิบัติตาม CG Code - แก้ไขข้อ 8 ค่าตอบแทนกรรมการผู้อำนวยการหรือเทียบเท่า (8.4) - แก้ไขข้อ 9 ค่าตอบแทนผู้บริหาร (9.2)





นโยบายการกำกับดูแลกิจการที่ดี  
บริษัท เอแอลที เทเลคอม จำกัด (มหาชน) และบริษัทในกลุ่ม

สารบัญ

สารจากประธานกรรมการ .....	4
บทนำ .....	5
หมวดที่ 1 : สิทธิของผู้ถือหุ้น (The Rights of Shareholders) .....	5
1. การสนับสนุนให้ผู้ถือหุ้นใช้สิทธิ : .....	5
2. การส่งข้อมูลเกี่ยวกับการประชุมผู้ถือหุ้น : .....	5
3. ความชัดเจน โปร่งใสในการดำเนินการประชุมและลงมติ : .....	6
4. การให้โอกาสแก่ผู้ถือหุ้นในการซักถามและแสดงความคิดเห็น : .....	6
5. การจัดทำรายงานการประชุม : .....	6
หมวดที่ 2 : การปฏิบัติต่อผู้ถือหุ้นอย่างเท่าเทียมกัน .....	7
1. การเข้าร่วมประชุมของผู้ถือหุ้น : .....	7
2. การดูแลผู้ถือหุ้นส่วนน้อย : .....	7
3. การป้องกันการใช้ข้อมูลภายใน : .....	8
4. การป้องกันความขัดแย้งทางผลประโยชน์ : .....	8
หมวดที่ 3 : บทบาทของผู้มีส่วนได้เสีย .....	9
1. นโยบายการปฏิบัติต่อผู้มีส่วนได้เสีย .....	9
2. การเปิดเผยการปฏิบัติตามนโยบาย และการจัดทำรายงานความรับผิดชอบต่อสังคม .....	11
หมวดที่ 4 : การเปิดเผยข้อมูลและความโปร่งใส .....	12
หมวดที่ 5 : ความรับผิดชอบต่อคณะกรรมการ .....	13
1. โครงสร้าง และคุณสมบัติคณะกรรมการ .....	13
2. คณะกรรมการชุดย่อย .....	14
3. บทบาท หน้าที่ และความรับผิดชอบต่อคณะกรรมการ .....	14
4. หลักปฏิบัติตาม CG Code .....	15
5. การจัดประชุมคณะกรรมการ .....	19
6. การประเมินตนเองของคณะกรรมการ .....	19
7. คำตอบแทนกรรมการ .....	20
8. คำตอบแทนกรรมการผู้อำนวยการหรือเทียบเท่า .....	20
9. คำตอบแทนผู้บริหาร .....	20
10. การพัฒนากรรมการและผู้บริหาร .....	21
11. หน้าที่ และความรับผิดชอบต่อฝ่ายบริหารจัดการ .....	21
หมวดที่ 6 : ความรับผิดชอบต่อสังคม .....	22
หมวดที่ 7 : การต่อต้านคอร์รัปชัน .....	22



## นโยบายการกำกับดูแลกิจการที่ดี บริษัท เอแอลที เทเลคอม จำกัด (มหาชน) และบริษัทในกลุ่ม

### สารจากประธานกรรมการ

นับจากที่ บริษัท เอแอลที เทเลคอม จำกัด (มหาชน) และบริษัทในกลุ่ม (“กลุ่มกิจการ”) ได้ก่อตั้งในปี 2544 จวบจนถึงปัจจุบันได้มีการพัฒนาองค์กรและบุคลากรในการส่งมอบผลิตภัณฑ์และบริการที่มีคุณภาพอย่างไม่หยุดยั้ง เพื่อตอบสนองต่อความต้องการลูกค้า สภาพแวดล้อม และเทคโนโลยีที่เปลี่ยนแปลงไปอย่างรวดเร็ว พร้อมทั้งพัฒนาบุคลากรของกลุ่มกิจการให้มีความแข็งแกร่งและมีประสบการณ์เชี่ยวชาญในธุรกิจสื่อสาร เพื่อเตรียมความพร้อมที่จะก้าวไปสู่การเป็นผู้ให้บริการโครงสร้างพื้นฐานโทรคมนาคมชั้นนำของประเทศ

เพื่อเสริมความแข็งแกร่งให้แก่กลุ่มกิจการ ที่จะก้าวอย่างมั่นคงไปสู่เป้าหมายดังกล่าว คณะกรรมการบริษัทจึงนำ “หลักการกำกับดูแลกิจการที่ดี” มาใช้ เนื่องจากการกำกับดูแลกิจการที่ดี เป็นระบบที่จัดโครงสร้าง และความสัมพันธ์ระหว่างคณะกรรมการฝ่ายจัดการ และผู้ถือหุ้น เพื่อให้กลุ่มกิจการมีความสามารถในการแข่งขัน อันจะนำไปสู่ความเจริญเติบโต และเพิ่มมูลค่าให้กับผู้ถือหุ้นในระยะยาว โดยที่ยังคำนึงถึงผู้มีส่วนได้เสียอื่น ๆ ในสังคมอีกด้วย

เพื่อให้เกิดความชัดเจนแก่ทุกฝ่ายที่จะสามารถนำไปปฏิบัติ คณะกรรมการบริษัทจึงได้มีการปรับปรุงนโยบายการกำกับดูแลกิจการที่ดีที่เป็นลายลักษณ์อักษรฉบับนี้ โดยได้นำหลักการกำกับดูแลกิจการที่ดีสำหรับบริษัทจดทะเบียนของสำนักงานคณะกรรมการกำกับหลักทรัพย์และตลาดหลักทรัพย์ ปี 2560 มาเป็นแนวทาง เพื่อให้กลุ่มกิจการมีผลประกอบการที่ดีในระยะยาว และสร้างคุณค่าให้กิจการอย่างยั่งยืนต่อไป

(นายอนันต์ วรติพิงศ์)

ประธานกรรมการ



# นโยบายการกำกับดูแลกิจการที่ดี

## บริษัท เอแอลที เทเลคอม จำกัด (มหาชน) และบริษัทในกลุ่ม

### บทนำ

กลุ่มกิจการ ตระหนักถึงความสำคัญของการกำกับดูแลกิจการที่ดี (Good Corporate Governance) โดยเชื่อมั่นว่า การกำกับดูแลกิจการที่ดีแสดงถึงการมีระบบบริหารจัดการที่มีประสิทธิภาพ โปร่งใส และสามารถตรวจสอบได้ ซึ่งช่วยสร้างความเชื่อมั่นให้แก่ผู้ถือหุ้น นักลงทุน ผู้มีส่วนได้เสีย และผู้ที่เกี่ยวข้องทุกฝ่าย อันจะนำไปสู่การสร้างความสามารถในการแข่งขัน การเพิ่มมูลค่า และการเติบโตอย่างยั่งยืนของกลุ่มกิจการ ดังนั้นกลุ่มกิจการจึงได้กำหนดนโยบายการกำกับดูแลกิจการที่ดี ตามหลักเกณฑ์ของตลาดหลักทรัพย์แห่งประเทศไทย และถือเป็นภารกิจที่กลุ่มกิจการจะต้องดำเนินการอย่างต่อเนื่องในการส่งเสริมให้กลุ่มกิจการมีระบบการกำกับดูแลกิจการที่ดี และกำหนดให้มีการทบทวนนโยบายดังกล่าวให้สอดคล้องกับแนวทางของตลาดหลักทรัพย์แห่งประเทศไทย ซึ่งอาจมีการปรับเปลี่ยนในอนาคต เพื่อให้มีความเหมาะสมและสอดคล้องกับสภาพการณ์ที่เปลี่ยนแปลงไป โดยมีแนวปฏิบัติซึ่งครอบคลุมหลักการ 7 หมวด ดังต่อไปนี้

### หมวดที่ 1 : สิทธิของผู้ถือหุ้น (The Rights of Shareholders)

กลุ่มกิจการตระหนักและให้ความสำคัญถึงสิทธิของผู้ถือหุ้น โดยจะไม่กระทำการใดที่เป็นการละเมิดหรือรบกวนสิทธิของผู้ถือหุ้น รวมถึงส่งเสริมให้ผู้ถือหุ้นได้ใช้สิทธิของตน โดยสิทธิขั้นพื้นฐานของผู้ถือหุ้น ได้แก่ การซื้อขายหรือโอนหุ้น การมีส่วนแบ่งในกำไรของกิจการ การได้รับข่าวสารข้อมูลของกิจการอย่างเพียงพอ การเข้าร่วมประชุมเพื่อใช้สิทธิออกเสียงในที่ประชุมผู้ถือหุ้นเพื่อแต่งตั้งหรือถอดถอนกรรมการ แต่งตั้งผู้สอบบัญชี และเรื่องที่มีผลกระทบต่อกลุ่มกิจการเช่น การจัดสรรเงินปันผล การกำหนดหรือการแก้ไขข้อบังคับและหนังสือบริคณห์สนธิ การลดทุนหรือเพิ่มทุน และการอนุมัติรายการพิเศษ เป็นต้น

ด้วยตระหนักถึงความสำคัญในการปกป้องผลประโยชน์และอำนวยความสะดวกในการใช้สิทธิของผู้ถือหุ้น กลุ่มกิจการจึงได้กำหนดนโยบายการปฏิบัติต่อผู้ถือหุ้นทุกรายอย่างเสมอภาคและเท่าเทียมกัน ดังต่อไปนี้

#### 1. การสนับสนุนให้ผู้ถือหุ้นใช้สิทธิ :

กลุ่มกิจการสนับสนุนให้ผู้ถือหุ้นทุกรายให้ใช้สิทธิได้อย่างเสมอภาคเท่าเทียมกัน และสนับสนุนให้ผู้ถือหุ้นทุกรายเข้าร่วมการประชุมผู้ถือหุ้น ตลอดจนสนับสนุนให้ผู้ถือหุ้นเสนอความคิดเห็นและข้อเสนอแนะต่อคณะกรรมการบริษัทและไม่กระทำการใด ๆ ที่เป็นการจำกัดโอกาสการเข้าประชุมของผู้ถือหุ้น

#### 2. การส่งข้อมูลเกี่ยวกับการประชุมผู้ถือหุ้น :

กลุ่มกิจการจะดำเนินการให้ผู้ถือหุ้น ได้รับทราบ วัน เวลา สถานที่ วาระการประชุม ข้อมูลสำคัญ โดยมีค่าชี้แจงและเหตุผลประกอบในแต่ละวาระหรือประกอบมติที่ขอ ตามที่ระบุไว้ในหนังสือเชิญประชุมผู้ถือหุ้นหรือในเอกสารแนบวาระการประชุม ตลอดจนการชี้แจง หลักเกณฑ์และวิธีการที่ใช้ในการประชุมต่าง ๆ รวมถึง วิธีการออกเสียงในแต่ละวาระการประชุม ล่วงหน้าก่อนเริ่มการประชุม โดยกลุ่มกิจการจะจัดส่งข้อมูลเกี่ยวกับ การประชุมผู้ถือหุ้นทั้งหมดให้แก่ผู้ถือหุ้นทุกรายล่วงหน้าเป็นเวลาไม่น้อยกว่า 7 วัน เพื่อให้ผู้ถือหุ้นสามารถศึกษาข้อมูล ล่วงหน้าก่อนเข้าร่วมประชุม นอกจากนี้ กลุ่มกิจการจะนำข้อมูลดังกล่าวทั้งหมดประกาศลงในเว็บไซต์ของบริษัท เพื่อเพิ่มช่องทางในการรับรู้ข่าวสารข้อมูลให้แก่ผู้ถือหุ้น





## นโยบายการกำกับดูแลกิจการที่ดี บริษัท เอแอลที เทเลคอม จำกัด (มหาชน) และบริษัทในกลุ่ม

### 3. ความชัดเจน โปร่งใสในการดำเนินการประชุมและลงมติ :

- 3.1 กลุ่มกิจการจะดำเนินการให้กรรมการทุกท่านเข้าร่วมประชุมผู้ถือหุ้น เพื่อเปิดโอกาสให้ผู้ถือหุ้นได้ซักถามในประเด็นต่าง ๆ ที่เกี่ยวข้องได้
- 3.2 ในการเข้าร่วมการประชุมและการออกเสียงในที่ประชุม กลุ่มกิจการสนับสนุนให้ผู้ถือหุ้นมีส่วนร่วมในการตัดสินใจในประเด็นที่สำคัญและออกเสียงในประเด็นต่าง ๆ ในที่ประชุมผู้ถือหุ้น ทั้งนี้ ในการออกเสียงเพื่อลงมติทุกครั้งจะมีการใช้บัตรลงคะแนนเสียงในวาระที่สำคัญ เช่น การทำรายการเกี่ยวโยง การทำรายการได้มาหรือจำหน่ายไปซึ่งสินทรัพย์ เป็นต้น ทั้งนี้ เพื่อความโปร่งใสและตรวจสอบได้ ในกรณีที่มีข้อโต้แย้งในภายหลัง
- 3.3 กลุ่มกิจการจะจัดให้มีการลงมติเป็นแต่ละรายการ ในกรณีที่วาระนั้นมีหลายรายการ เช่น วาระการแต่งตั้งกรรมการ
- 3.4 กลุ่มกิจการจะจัดให้มีบุคคลที่เป็นอิสระเป็นผู้ตรวจนับหรือตรวจสอบคะแนนเสียงในการประชุมผู้ถือหุ้น และเปิดเผยให้ที่ประชุมทราบพร้อมบันทึกไว้ในรายงานการประชุม

### 4. การให้โอกาสแก่ผู้ถือหุ้นในการซักถามและแสดงความคิดเห็น :

กลุ่มกิจการจะเปิดโอกาสให้ผู้ถือหุ้นส่งคำถามล่วงหน้าก่อนวันประชุม โดยกำหนดหลักเกณฑ์การส่งคำถามล่วงหน้าให้ชัดเจน และแจ้งให้ผู้ถือหุ้นทราบพร้อมกับการส่งหนังสือเชิญประชุม ในการประชุมผู้ถือหุ้น กลุ่มกิจการจะเปิดโอกาสให้แก่ผู้ถือหุ้นทุกคนได้ซักถาม แสดงความคิดเห็น หรือแสดงข้อเสนอแนะใดๆ ในการประชุมผู้ถือหุ้นอย่างอิสระทุกครั้ง โดยประธานกรรมการจะจัดสรรเวลาในการประชุมอย่างเหมาะสมและเพียงพอ รวมทั้งกรรมการและผู้บริหารที่เกี่ยวข้องจะเข้าร่วมประชุมผู้ถือหุ้นเพื่อตอบคำถามในที่ประชุมด้วย

### 5. การจัดทำรายงานการประชุม :

- 5.1 กลุ่มกิจการจะจัดให้มีการจดยางานการประชุมให้ครบถ้วน ถูกต้อง โดยจะบันทึกการชี้แจงขั้นตอนการลงคะแนนและวิธีการแสดงผลคะแนนให้ที่ประชุมทราบก่อนดำเนินการประชุม บันทึกประเด็นซักถามและข้อคิดเห็นที่สำคัญไว้ในรายงานการประชุมเพื่อให้ผู้ถือหุ้นสามารถตรวจสอบได้ และบันทึกผลการลงคะแนนในแต่ละวาระว่ามีผู้ถือหุ้นเห็นด้วยคัดค้าน และงดออก เสียงเป็นอย่างไร รวมถึงบันทึกรายชื่อกรรมการผู้เข้าร่วมประชุมและกรรมการที่ไม่ได้เข้าประชุมด้วย
- 5.2 กลุ่มกิจการจะนำส่งรายงานการประชุมผู้ถือหุ้นไปยังตลาดหลักทรัพย์แห่งประเทศไทย ภายใน 14 วันนับแต่วันที่มีการประชุมผู้ถือหุ้น และเผยแพร่รายงานการประชุมดังกล่าวในเว็บไซต์ของบริษัท



## นโยบายการกำกับดูแลกิจการที่ดี บริษัท เอแอลที เทเลคอม จำกัด (มหาชน) และบริษัทในกลุ่ม

### หมวดที่ 2 : การปฏิบัติต่อผู้ถือหุ้นอย่างเท่าเทียมกัน

กลุ่มกิจการยึดมั่นในการปฏิบัติต่อผู้ถือหุ้นอย่างเท่าเทียมกันและเป็นธรรม ทั้งผู้ถือหุ้นที่เป็นผู้บริหาร ผู้ถือหุ้นที่ไม่เป็นผู้บริหาร ผู้ถือหุ้นสัญชาติไทย ผู้ถือหุ้นต่างชาติ ผู้ถือหุ้นรายใหญ่ และผู้ถือหุ้นส่วนน้อย เพื่อสร้างความมั่นใจให้กับผู้ถือหุ้นทุกกลุ่มว่า คณะกรรมการและฝ่ายบริหารได้ดำเนินการให้ผู้ถือหุ้นทุกรายได้รับข้อมูลต่าง ๆ อย่างเท่าเทียมกัน โดยมีหลักการดังต่อไปนี้

#### 1. การเข้าร่วมประชุมของผู้ถือหุ้น :

- 1.1 กลุ่มกิจการจะแจ้งกำหนดการประชุม พร้อมระเบียบวาระ และความเห็นของ คณะกรรมการต่อผู้ถือหุ้น ในหนังสือเชิญประชุมผู้ถือหุ้นและผ่านช่องทางอื่นที่เหมาะสม ก่อนวันประชุมไม่น้อยกว่าระยะเวลาที่กฎหมายกำหนด
- 1.2 กลุ่มกิจการจะแจ้งให้ผู้ถือหุ้นทราบกฎเกณฑ์ต่าง ๆ ที่ใช้ในการประชุม ขั้นตอนการออก เสียงลงมติ รวมทั้งสิทธิการออกเสียงลงคะแนนตามแต่ละประเภทของหุ้นในหนังสือเชิญประชุมผู้ถือหุ้น
- 1.3 กลุ่มกิจการจะอำนวยความสะดวกให้แก่ผู้ถือหุ้นผู้ซึ่งไม่สามารถเข้าร่วมการประชุมผู้ถือหุ้นได้ ด้วยการใช้น้ำเสียงมอบฉันทะ และสนับสนุนให้ผู้ถือหุ้นผู้ซึ่งไม่สามารถเข้าร่วมประชุมได้ มอบฉันทะให้บุคคลใดบุคคลหนึ่ง หรือให้กรรมการอิสระของบริษัท ท่านหนึ่งเป็นผู้รับมอบฉันทะเข้าร่วมประชุมและออกเสียงลงคะแนนแทนได้

#### 2. การดูแลผู้ถือหุ้นส่วนน้อย :

- 2.1 กำหนดให้กรรมการอิสระเป็นผู้ดูแลผู้ถือหุ้นส่วนน้อย โดยผู้ถือหุ้นส่วนน้อยสามารถแสดงความคิดเห็น เสนอแนะ หรือแจ้งข้อร้องเรียนไปยังกรรมการอิสระได้ โดยกรรมการอิสระจะเป็นผู้พิจารณาดำเนินการให้เหมาะสมในแต่ละเรื่อง หากเป็นข้อร้องเรียน กรรมการอิสระจะตรวจสอบข้อเท็จจริงและดำเนินการหาวิธีแก้ไขที่เหมาะสม หากเป็นข้อเสนอแนะ กรรมการอิสระจะทำการพิจารณาข้อเสนอแนะและแสดงความคิดเห็น ซึ่งหากกรรมการอิสระพิจารณาว่าเป็นเรื่องที่สำคัญที่มีผลต่อผู้มีส่วนได้เสียโดยรวม หรือมีผลต่อการประกอบธุรกิจของกลุ่มกิจการ กรรมการอิสระจะเสนอเรื่องดังกล่าวต่อที่ประชุมคณะกรรมการ เพื่อพิจารณากำหนดเป็นวาระการประชุมในการประชุมผู้ถือหุ้นต่อไป
- 2.2 กลุ่มกิจการจะเปิดโอกาสให้ผู้ถือหุ้นได้ใช้สิทธิในการแต่งตั้งกรรมการเป็นรายคน
- 2.3 กลุ่มกิจการจะดำเนินการมิให้ผู้ถือหุ้นที่เป็นผู้บริหารเพิ่มวาระการประชุมที่ไม่ได้แจ้งเป็นการล่วงหน้าโดยไม่จำเป็น โดยเฉพาะวาระที่ผู้ถือหุ้นต้องใช้เวลาในการศึกษาข้อมูลก่อนการตัดสินใจ
- 2.4 กลุ่มกิจการเปิดโอกาสและสนับสนุนให้ผู้ถือหุ้นเสนอระเบียบวาระการประชุม หรือเสนอชื่อกรรมการพร้อมเอกสารระบุคุณสมบัติ เพื่อเข้ารับการเลือกตั้งเป็นการล่วงหน้า โดยผู้ถือหุ้นที่จะเสนอระเบียบวาระหรือเสนอชื่อกรรมการพึงมีคุณสมบัติ ดังนี้
  - 2.4.1 เป็นผู้ถือหุ้นของบริษัท โดยอาจเป็นผู้ถือหุ้นรายเดียว หรือหลายรายรวมกันก็ได้
  - 2.4.2 ถือหุ้นไม่น้อยกว่า 5% ของหุ้นที่ชำระแล้วทั้งหมด
  - 2.4.3 ถือหุ้นบริษัทอย่างต่อเนื่อง นับจากวันที่ถือหุ้นจนถึงวันที่เสนอระเบียบวาระการประชุมหรือเสนอชื่อกรรมการ ไม่น้อยกว่า 12 เดือน



## นโยบายการกำกับดูแลกิจการที่ดี บริษัท เอแอลที เทเลคอม จำกัด (มหาชน) และบริษัทในกลุ่ม

### 3. การป้องกันการรั่วข้อมูลภายใน :

- 3.1 กรรมการ ผู้บริหารและพนักงานของกลุ่มกิจการ ต้องมีความรับผิดชอบในการรักษาข้อมูลขององค์กรไว้เป็นความลับ โดยเคร่งครัด (โดยเฉพาะอย่างยิ่ง ข้อมูลภายในที่ไม่สมควรเปิดเผยต่อสาธารณะ) โดยกรรมการ ผู้บริหารและพนักงานของกลุ่มกิจการตลอดจนคู่สมรสและบุตรที่ยังไม่บรรลุนิติภาวะของบุคคลดังกล่าวที่เกี่ยวข้องกับข้อมูล จะไม่นำข้อมูลดังกล่าวไปใช้เพื่อประโยชน์ของตนหรือเพื่อประโยชน์ของผู้อื่น
- 3.2 กรรมการและผู้บริหารของกลุ่มกิจการจะปฏิบัติตามกฎหมายและนโยบายว่าด้วยการซื้อขายหลักทรัพย์ของบริษัท และการใช้ข้อมูลภายในอย่างเคร่งครัด โดยรายงานต่อคณะกรรมการบริษัทรับทราบ เกี่ยวกับการซื้อขายหุ้นของกลุ่มกิจการอย่างน้อย 1 วันล่วงหน้าก่อนทำการซื้อขาย กรณีฝ่าฝืนนโยบายการใช้ข้อมูล กำหนดให้ฝ่ายบริหารต้องแจ้งต่อคณะกรรมการตรวจสอบในทันทีที่ตรวจพบ เพื่อพิจารณาดำเนินการต่อไป
- 3.3 กรรมการและผู้บริหารของกลุ่มกิจการมีหน้าที่ต้องรายงานการถือครองหลักทรัพย์ตามกฎหมายโดยจัดส่งรายงานให้แก่คณะกรรมการเป็นประจำ และเปิดเผยไว้ในรายงานประจำปี

### 4. การป้องกันความขัดแย้งทางผลประโยชน์ :

- 4.1 กรรมการและผู้บริหารมีหน้าที่เปิดเผยการเปลี่ยนแปลงในการมีส่วนได้เสียในกิจการต่างๆ ตามแนวทางการรายงานการมีส่วนได้เสียของตลาดหลักทรัพย์แห่งประเทศไทย และนำเสนอรายงานต่อเลขานุการบริษัทในทุกครั้งที่มีการเปลี่ยนแปลงข้อมูล
- 4.2 กรรมการ ผู้บริหาร และพนักงานของกลุ่มกิจการ ต้องเปิดเผยให้กลุ่มกิจการ ทราบโดยไม่ชักช้า ในกรณีที่มีส่วนได้เสียใดๆ ที่อาจก่อให้เกิดการขัดแย้งทางผลประโยชน์อย่างน้อยก่อนการพิจารณาวาระนั้น และกำหนดให้ต้องบันทึกไว้ในรายงานการประชุมคณะกรรมการ ทั้งนี้ เป็นไปตามกฎเกณฑ์หรือแนวทางของคณะกรรมการกำกับหลักทรัพย์และตลาดหลักทรัพย์แห่งประเทศไทย ตลอดจนนโยบายของกลุ่มกิจการ
- 4.3 กำหนดให้กรรมการที่มีส่วนได้เสียในการพิจารณาวาระใด ๆ อย่างมีนัยสำคัญในลักษณะที่อาจทำให้กรรมการรายดังกล่าวไม่สามารถให้ความเห็นได้อย่างอิสระ ควรงดเว้นจากการมีส่วนร่วมในการประชุมพิจารณาวาระนั้น และต้องงดเว้นการออกเสียงลงมติในการประชุมพิจารณาวาระดังกล่าว

นอกจากที่กำหนดในข้อ 1-4 กลุ่มกิจการจะดำเนินการให้เป็นไปตามกฎหมาย กฎระเบียบ ข้อบังคับข้อกำหนดใด ๆ ที่มีอยู่ในปัจจุบัน ในกรณีที่มีการแก้ไข เปลี่ยนแปลง เพิ่มเติม ข้อกำหนด กฎ ระเบียบ หลักเกณฑ์ใด ๆ ที่เกี่ยวข้องกับหลักเกณฑ์ วัตถุประสงค์ ในประกาศ คำสั่ง หรือโดยวิธีการอื่นใดของหน่วยงานที่กำกับดูแลตามกฎหมาย กลุ่มกิจการจะปฏิบัติให้เป็นไปตามข้อกำหนดของกฎหมายที่จะมีการแก้ไขในอนาคต



## นโยบายการกำกับดูแลกิจการที่ดี บริษัท เอแอลที เทเลคอม จำกัด (มหาชน) และบริษัทในกลุ่ม

### หมวดที่ 3 : บทบาทของผู้มีส่วนได้เสีย

#### 1. นโยบายการปฏิบัติต่อผู้มีส่วนได้เสีย

กลุ่มกิจการยึดถือหลักการทั่วไปในการปฏิบัติอย่างเท่าเทียมกันต่อผู้มีส่วนได้เสีย อันได้แก่ ผู้ถือหุ้น ลูกค้า พนักงาน คู่ค้า บริษัท ร่วมลงทุน ภาครัฐ เจ้าของพื้นที่ รวมถึง ชุมชนและสังคม ทั้งนี้ เพื่อให้เกิดความเป็นธรรมและความ โปร่งใส กลุ่มกิจการจึงกำหนดนโยบายให้มีการปฏิบัติต่อผู้มีส่วนได้เสียแต่ละกลุ่มโดยคำนึงถึงสิทธิผู้มีส่วนได้เสียดังกล่าวทั้งตามกฎหมายหรือตามข้อตกลงที่มีกับกลุ่มกิจการ ดังต่อไปนี้

**ผู้ถือหุ้น :** กลุ่มกิจการจะดำเนินธุรกิจ โดยมุ่งเน้นการเจริญเติบโตของกลุ่มกิจการอย่างต่อเนื่องในระยะยาวเพื่อสร้างผลตอบแทนที่ดีให้แก่ผู้ถือหุ้น และดำเนินธุรกิจอย่างโปร่งใสโดยจัดให้มีระบบการควบคุมภายในที่มีประสิทธิภาพและไม่ดำเนินการใด ๆ ที่จะก่อให้เกิดความขัดแย้งทางผลประโยชน์ เพื่อประโยชน์สูงสุดของผู้ถือหุ้น รวมทั้งเปิดเผยข้อมูลอย่างถูกต้อง ครบถ้วน และสม่ำเสมอ

**ลูกค้า :** กลุ่มกิจการพยายามที่จะรักษาและเสริมสร้างความสัมพันธ์อันดีในระยะยาวกับลูกค้าของกลุ่มกิจการ โดยมุ่งมั่นที่จะทำให้ลูกค้ามีความพึงพอใจสูงสุด โดยการผลิตสินค้าและให้บริการที่มีคุณภาพดี เพื่อตอบสนองความต้องการของลูกค้าให้ได้มากที่สุด ในราคาที่ยุติธรรม รวมทั้งมีการให้บริการหลังการขายตามมาตรฐานขั้นสูง ตลอดจนแจ้งข้อมูลที่เกี่ยวข้องเกี่ยวกับการดำเนินงานและผลิตภัณฑ์ของกลุ่มกิจการแก่ลูกค้าอีกด้วย กลุ่มกิจการยังมีการรักษาช่องทางการติดต่อกับลูกค้า โดยเปิดรับฟังความเห็นของลูกค้าตลอดเวลาและรักษาความลับของลูกค้าอย่างสม่ำเสมอ

**พนักงาน :** พนักงานของกลุ่มกิจการทุกคนถือเป็นทรัพยากรที่มีคุณค่าขององค์กร และมีความสำคัญต่อการเติบโต และความสามารถในการทำกำไรของกลุ่มกิจการ กลุ่มกิจการจึงพยายามจัดหาสิ่งแวดล้อมในการทำงานที่มีคุณภาพให้แก่พนักงาน โดยให้ความสำคัญในเรื่องของสุขภาพและความปลอดภัยสูงสุด และกลุ่มกิจการปฏิบัติต่อพนักงานทุกคนด้วยความเป็นธรรมให้ได้รับผลตอบแทนอย่างยุติธรรมและเป็นธรรมเมื่อเทียบกับธุรกิจที่ใกล้เคียงกัน นอกจากนี้ กลุ่มกิจการยังให้ความสำคัญต่อการพัฒนาทักษะ ความรู้ความสามารถ และศักยภาพของพนักงาน และพยายามสร้างสภาพแวดล้อมในการทำงานที่มีความหลากหลาย และสร้างแรงจูงใจให้พนักงานที่มีความรู้ความสามารถสูงให้คงอยู่เพื่อพัฒนาองค์กรต่อไป

โดยกลุ่มกิจการมีนโยบายการพัฒนาบุคลากร ด้านต่าง ๆ ดังนี้

- การพัฒนาองค์ความรู้ (Knowledge) และ การพัฒนาทักษะ (Skill)  
กิจกรรมที่ให้ความรู้ประสบการณ์และปรับปรุงทัศนคติในงาน
  - การฝึกอบรม (Training)
  - การสอนงาน (Job Instruction & Coaching)
- การพัฒนาความสามารถ (Ability) เช่น การนำสร้างวิสัยทัศน์ใหม่และพร้อมทำการปรับเปลี่ยนรูปแบบการทำงานใหม่



## นโยบายการกำกับดูแลกิจการที่ดี บริษัท เอแอลที เทเลคอม จำกัด (มหาชน) และบริษัทในกลุ่ม

- การพัฒนาทัศนคติ (Attitude) คือ การทำให้บุคลากรเปลี่ยนวิธีคิด และการทำให้บุคลากรรู้สึกว่าคุณค่า และมีความสำคัญต่อองค์กร การพัฒนาลักษณะนิสัย (Traits) คือ ทำให้บุคลากรมีความรักความผูกพันกับองค์กร และการพัฒนาการจูงใจ (Motivation) คือ การสร้างแรงจูงใจให้กับบุคลากรทั้งในรูปของเงินเดือน ค่าจ้างสวัสดิการ และตำแหน่งงานที่สูงขึ้น ฯลฯ โดยมีการประเมินวัดผลอย่างเป็นระบบโดยใช้ KPI's เข้ามาเป็นตัวประเมินผลงานและเทียบกับปีที่ผ่านมา มาพิจารณาปรับขึ้นเงินเดือนและโบนัสประจำปี พร้อมทั้งพิจารณาจากผลการดำเนินงานของกลุ่มกิจการ เพื่อให้สอดคล้องกับการดำเนินธุรกิจปกติของกลุ่มกิจการต่อไป

**ผู้ร่วมลงทุน :** กลุ่มกิจการถือว่าการทำให้คู่ค้า ผู้ร่วมลงทุน เข้าใจถึงกิจการของกลุ่มกิจการ อย่างต้องแท้เป็นเรื่องสำคัญ ทั้งนี้ เพื่อคงไว้ซึ่งความสัมพันธ์ที่ชัดเจน ยั่งยืน และอยู่บนพื้นฐานของความไว้วางใจซึ่งกันและกันระหว่างกลุ่มกิจการ กับคู่ค้า หุ้นส่วนธุรกิจของกลุ่มกิจการ โดยกลุ่มกิจการจะปฏิบัติต่อคู่ค้าและหุ้นส่วนธุรกิจอย่างเป็นธรรมและปฏิบัติตามเงื่อนไขข้อกำหนดของสัญญาอย่างเคร่งครัด

**เกณฑ์ในการคัดเลือกคู่ค้า :** กลุ่มกิจการให้ความสำคัญอย่างยิ่งต่อการคัดเลือกคู่ค้าหรือผู้ร่วมลงทุนที่เหมาะสม โดยจะต้องมั่นใจว่ากระบวนการคัดเลือกและการปฏิบัติต่อคู่ค้าหรือผู้ร่วมลงทุนเป็นไปอย่างเท่าเทียมกันและเป็นธรรม โดยกลุ่มกิจการดูแลคู่ค้าเสมือนเป็นส่วนในการทำธุรกิจระหว่างกัน สำหรับเกณฑ์ในการคัดเลือกมี ดังนี้

1. มีประวัติทางการเงินที่น่าเชื่อถือ และมีศักยภาพที่จะเติบโตไปพร้อมกับบริษัทได้ในระยะยาว
2. ผลิตรหรือจำหน่ายสินค้าที่มีคุณภาพตรงกับความต้องการ และสามารถตรวจสอบคุณภาพได้
3. ให้การสนับสนุนด้านการส่งเสริมการขาย และการให้บริการหลังการขายแก่ลูกค้า โดยบริษัทในกลุ่มมีนโยบายที่ปฏิบัติตามกฎหมายทรัพย์สินทางปัญญา โดยไม่จำหน่ายสินค้าที่ละเมิดลิขสิทธิ์ และเครื่องหมายทางการค้า

**คู่ค้าและเจ้าของพื้นที่ :** กลุ่มกิจการมีนโยบายการให้ข้อมูลทางการเงินที่ครบถ้วนและถูกต้องแก่เจ้าของพื้นที่ของกลุ่มกิจการ รวมถึงปฏิบัติตามสัญญาและข้อผูกพันต่าง ๆ ที่มีต่อเจ้าหนี้และเจ้าหนี้ค้ำประกันของกลุ่มกิจการอย่างเคร่งครัด ไม่ว่าจะ เป็นวัตถุประสงค์การใช้เงิน การชำระคืน และเรื่องอื่นใดที่ได้ให้ข้อตกลงไว้กับเจ้าหนี้และเจ้าหนี้ค้ำประกันของกลุ่มกิจการ ในกรณีที่ไม่สามารถปฏิบัติตามเงื่อนไขข้อใดข้อหนึ่งได้ กลุ่มกิจการจะรีบแจ้งให้เจ้าหนี้ทราบโดยเร็วเพื่อร่วมกันพิจารณาหาแนวทางการแก้ไขโดยใช้หลักความสมเหตุสมผล โดยกลุ่มกิจการมุ่งมั่นในการรักษาสัมพันธภาพที่ยั่งยืนกับเจ้าหนี้ และให้ความเชื่อถือซึ่งกันและกัน

กลุ่มกิจการได้กำหนดกลยุทธ์ในการบริหารเงินทุนเพื่อความมั่นคงและแข็งแกร่ง เพื่อป้องกันไม่ให้อุปสรรค อยู่ในฐานะที่ยากลำบากในการชำระคืนแก่เจ้าหนี้ อีกทั้งมีการบริหารสภาพคล่องเพื่อเตรียมความพร้อมในการชำระคืนหนี้ให้แก่เจ้าหนี้ของกลุ่มกิจการอย่างทันเวลาที่ และตรงตามระยะเวลาที่กำหนด

**คู่แข่ง :** กลุ่มกิจการจะปฏิบัติต่อคู่แข่งของกลุ่มกิจการตามกรอบของการแข่งขันอย่างยุติธรรมและมีจริยธรรม และประกอบธุรกิจโดยมีเป้าหมายเพื่อการพัฒนาและความก้าวหน้าของตลาด ซึ่งส่งผลดีต่ออุตสาหกรรมในภาพรวม



## นโยบายการกำกับดูแลกิจการที่ดี บริษัท เอแอลที เทเลคอม จำกัด (มหาชน) และบริษัทในกลุ่ม

**ชุมชนและสังคม :** กลุ่มกิจการใส่ใจและให้ความสำคัญกับความปลอดภัยต่อสังคม สิ่งแวดล้อม และคุณภาพชีวิตของผู้คนที่มีส่วนเกี่ยวข้องกับการดำเนินงานทั้งหมดของกลุ่มกิจการรวมทั้งจัดให้มีการปฏิบัติตามกฎหมายและระเบียบข้อบังคับต่างๆ นอกจากนี้ กลุ่มกิจการพยายามมีส่วนร่วมในกิจกรรมต่าง ๆ ที่เป็นการสร้างและรักษาไว้ซึ่งสิ่งแวดล้อมและสังคม ตลอดจนส่งเสริม วัฒนธรรมของประเทศที่บริษัทดำเนินกิจการอยู่ กลุ่มกิจการมีมาตรการการจัดชยะและของเสียจากการผลิตของกลุ่มกิจการ ให้มีผลกระทบต่อสังคม สิ่งแวดล้อม และประชาชนอย่างน้อยที่สุด

**หน่วยงานรัฐที่กำกับดูแลการดำเนินงานของกลุ่มกิจการ :** กลุ่มกิจการจะปฏิบัติและควบคุมให้มีการปฏิบัติตามอย่างเคร่งครัดตามเจตนารมณ์ของกฎหมายและ กฎระเบียบที่ออกโดยหน่วยงานรัฐที่กำกับดูแลการดำเนินงานของกลุ่มกิจการ

ทั้งนี้ กลุ่มกิจการจะจัดให้มีกระบวนการและช่องทางในการรับและจัดการกับข้อร้องเรียนของผู้มีส่วนได้เสียผ่าน E-mail ของกลุ่มกิจการโดยมีผู้ที่คณะกรรมการมอบหมายเป็นผู้รับผิดชอบกลับกรองข้อร้องเรียนส่งให้ผู้บริหารที่เกี่ยวข้อง รวมทั้งรายงานให้คณะกรรมการรับทราบ

### 2. การเปิดเผยการปฏิบัติตามนโยบาย และการจัดทำรายงานความรับผิดชอบต่อสังคม

กลุ่มกิจการจะเปิดเผยกิจกรรมต่าง ๆ ที่แสดงให้เห็นถึงการดำเนินการตามนโยบายการปฏิบัติต่อผู้มีส่วนได้เสียดังกล่าวข้างต้น และรวมถึงการมีส่วนร่วมของพนักงานในการปฏิบัติตามนโยบายดังกล่าวข้างต้น ให้แก่ผู้ถือหุ้นและผู้มีส่วนได้เสีย ผ่านช่องทางที่เหมาะสม



## นโยบายการกำกับดูแลกิจการที่ดี บริษัท เอแอลที เทเลคอม จำกัด (มหาชน) และบริษัทในกลุ่ม

### หมวดที่ 4 : การเปิดเผยข้อมูลและความโปร่งใส

กลุ่มกิจการให้ความสำคัญกับการเปิดเผยข้อมูลอย่างถูกต้อง ครบถ้วน โปร่งใส และได้มาตรฐานตามเกณฑ์ที่ตลาดหลักทรัพย์แห่งประเทศไทยกำหนด ทั้งข้อมูลทางการเงินและข้อมูลที่มีใช้ข้อมูลทางการเงินตามหลักเกณฑ์ของสำนักงาน ก.ล.ต. และตลาดหลักทรัพย์แห่งประเทศไทย รวมถึงข้อมูลที่สำคัญที่มีผลกระทบต่อราคาหลักทรัพย์ของกลุ่มกิจการและมีผลกระทบต่อกระบวนการตัดสินใจของผู้ลงทุนและผู้มีส่วนได้เสียของกลุ่มกิจการเพื่อให้ผู้ที่เกี่ยวข้องกับกลุ่มกิจการทั้งหมดได้รับทราบข้อมูลอย่างเท่าเทียมกัน โดยภายหลังจากกลุ่มกิจการได้เข้าจดทะเบียนในตลาดหลักทรัพย์แห่งประเทศไทยแล้ว กลุ่มกิจการจะทำการเผยแพร่ข้อมูลสารสนเทศของกลุ่มกิจการต่อผู้ถือหุ้นและสาธารณชนผ่านช่องทางการเผยแพร่ข้อมูลของตลาดหลักทรัพย์ รวมทั้งเว็บไซต์ของบริษัท

#### นโยบายในการเปิดเผยข้อมูล มีดังนี้

1. หลักการเปิดเผยข้อมูล : กลุ่มกิจการจะเปิดเผยข้อมูลสำคัญเกี่ยวกับกลุ่มกิจการอย่างถูกต้อง ไม่ทำให้สำคัญผิด เพียงพอต่อการตัดสินใจของนักลงทุนด้วยความโปร่งใส และไม่ชักช้า โดยกลุ่มกิจการตระหนักถึงความรับผิดชอบต่อรายงานงบการเงินที่มีข้อมูลที่ถูกต้อง ครบถ้วน เป็นจริง และสมเหตุสมผล สำหรับงบการเงินของกลุ่มกิจการนั้น จะถูกจัดขึ้นตามมาตรฐานการบัญชีที่รับรองทั่วไป โดยมีการเลือกใช้นโยบายบัญชีที่เหมาะสมและถือปฏิบัติอย่างสม่ำเสมอ รวมทั้งมีการเปิดเผยข้อมูลที่สำคัญอย่างเพียงพอในหมายเหตุประกอบงบการเงิน นอกจากนี้ กลุ่มกิจการได้จัดให้มีระบบการควบคุมภายใน เพื่อให้มั่นใจว่าการบันทึกข้อมูลทางบัญชีมีความถูกต้อง ครบถ้วน และเพียงพอที่จะดำรงรักษาไว้ซึ่งทรัพย์สิน และเพื่อให้ทราบจุดอ่อนเพื่อป้องกันการทุจริตหรือการดำเนินงานที่ผิดปกติดังมีสาระสำคัญ โดยมีการแต่งตั้งคณะกรรมการตรวจสอบเพื่อตรวจสอบรายงานทางการเงิน รายการระหว่างกัน และระบบควบคุมภายใน ซึ่งคณะกรรมการตรวจสอบจะรายงานผลต่อคณะกรรมการบริษัทในการประชุมคณะกรรมการทุกครั้ง
2. ความสัมพันธ์กับผู้ถือหุ้น/นักลงทุน : กลุ่มกิจการจัดให้มีฝ่ายนักลงทุนสัมพันธ์ของกลุ่มกิจการ เพื่อทำหน้าที่ติดต่อสื่อสารกับนักลงทุนหรือผู้ถือหุ้น รวมถึงนักลงทุน สถาบันและผู้ถือหุ้นรายย่อย และกลุ่มกิจการจะจัดให้มีการประชุมเพื่อวิเคราะห์ผลการดำเนินงานเป็นประจำ
3. ข้อมูลเกี่ยวกับกรรมการ : กลุ่มกิจการจะเปิดเผยข้อมูลเกี่ยวกับกรรมการแต่ละท่าน จำนวนครั้งเข้าประชุม ตลอดจนบทบาทและหน้าที่ของคณะกรรมการบริษัท และคณะกรรมการชุดย่อยของบริษัท ในรายงานประจำปีของบริษัท
4. การรายงานทางการเงิน : กลุ่มกิจการให้ความสำคัญต่อรายงานทางการเงิน เพื่อให้แสดงถึงสถานะทางการเงินและผลการประกอบกิจการที่แท้จริงของกลุ่มกิจการ โดยอยู่บนพื้นฐานของข้อมูลทางบัญชีที่ถูกต้อง ครบถ้วน และเพียงพอตามมาตรฐานการบัญชีซึ่งเป็นที่ยอมรับโดยทั่วไป ซึ่งกลุ่มกิจการจะดูแลให้มีการเปิดเผยค่าสอบบัญชี และค่าบริการอื่นที่ผู้สอบบัญชีให้บริการไว้ด้วย
5. คำตอบแทนของกรรมการและผู้บริหารระดับสูง : กลุ่มกิจการจะเปิดเผยคำตอบแทนของกรรมการและผู้บริหารระดับสูงในรายงานประจำปีของบริษัท และเปิดเผยนโยบายการจ่ายคำตอบแทนแก่กรรมการและผู้บริหารระดับสูงที่สะท้อนถึงภาระหน้าที่และความรับผิดชอบของแต่ละคน รวมทั้งรูปแบบหรือลักษณะของคำตอบแทนด้วย



## นโยบายการกำกับดูแลกิจการที่ดี บริษัท เอแอลที เทเลคอม จำกัด (มหาชน) และบริษัทในกลุ่ม

### หมวดที่ 5 : ความรับผิดชอบของคณะกรรมการ

คณะกรรมการบริษัท ต้องปฏิบัติหน้าที่ตามที่กำหนดไว้ในกฎหมายที่เกี่ยวข้อง และกำกับดูแลการดำเนินงานให้เป็นไปตามนโยบายการกำกับดูแลกิจการ คณะกรรมการบริษัท จะจัดให้มีข้อกำหนดเกี่ยวกับจริยธรรม (Code of Conduct) กฎบัตรคณะกรรมการบริษัท คณะกรรมการชุดย่อยตามความจำเป็นและเหมาะสม (เช่น คณะกรรมการตรวจสอบ และคณะกรรมการพิจารณาค่าตอบแทน เป็นต้น) พร้อมด้วยกฎบัตรในการปฏิบัติงานของคณะกรรมการชุดย่อยที่ชัดเจน คณะอนุกรรมการ ตามความจำเป็นและเหมาะสม (เช่น คณะอนุกรรมการบริหารความเสี่ยง) พร้อมด้วยกฎบัตรในการปฏิบัติงานของคณะอนุกรรมการที่ชัดเจน และ เอกสารอื่น ๆ ที่กำหนดแนวทางการปฏิบัติงานและหน้าที่รับผิดชอบของคณะกรรมการ (เช่น คู่มือการปฏิบัติงานของกรรมการ เป็นต้น นอกจากนี้ คณะกรรมการบริษัท จะทำการประเมินผลการปฏิบัติงานของคณะกรรมการด้วย ตนเองทุกปี

#### 1. โครงสร้าง และคุณสมบัติคณะกรรมการ

- 1.1 โครงสร้างของคณะกรรมการจะประกอบด้วยกรรมการที่มีคุณสมบัติหลากหลาย ทั้งในด้านทักษะ ประสบการณ์ ความสามารถเฉพาะด้านที่เป็นประโยชน์กับกลุ่มกิจการ และจะเปิดเผยจำนวนปีการดำรงตำแหน่งกรรมการในบริษัท ของกรรมการแต่ละคนผ่านช่องทางที่เหมาะสม
- 1.2 คณะกรรมการจะมีจำนวนกรรมการที่เหมาะสมและเพียงพอที่จะปฏิบัติหน้าที่ได้อย่างมีประสิทธิภาพ โดยต้องมีจำนวน ไม่น้อยกว่า 5 คน
- 1.3 คณะกรรมการจะมีกรรมการอิสระที่สามารถให้ความเห็นเกี่ยวกับการทำงานของฝ่ายจัดการได้อย่างอิสระในจำนวนที่ สำนักงาน ก.ล.ต. ประกาศกำหนด
- 1.4 วาระการดำรงตำแหน่งหรือการพ้นจากตำแหน่งของกรรมการ นอกจากจะเป็นไปตามที่กฎหมายกำหนดแล้ว ยังจะต้อง เป็นไปข้อบังคับของบริษัท ที่กำหนดให้ในการประชุมผู้ถือหุ้นสามัญประจำปีทุกครั้ง กรรมการต้องพ้นจากตำแหน่งตาม วาระจำนวนหนึ่งในสาม โดยให้กรรมการที่อยู่ในตำแหน่งนานที่สุดเป็นผู้ออกจากตำแหน่ง ถ้าจำนวนกรรมการที่จะแบ่ง ออกให้ตรงเป็นสามส่วนไม่ได้ ก็ให้ออกโดยจำนวนใกล้เคียงที่สุดกับส่วนหนึ่งในสาม กรรมการซึ่งพ้นจากตำแหน่งตามวาระ ด้วยเหตุนี้ อาจได้รับเลือกตั้งใหม่อีกได้โดยที่ประชุมผู้ถือหุ้น
- 1.5 คณะกรรมการจะกำหนดคุณสมบัติของบุคคลที่จะเป็น “กรรมการอิสระ” ให้เป็นไปตามหลักเกณฑ์ของสำนักงาน ก.ล.ต. และตลาดหลักทรัพย์ นอกจากนี้ จะให้กรรมการอิสระมีวาระการดำรงตำแหน่งต่อเนื่องไม่เกิน 9 ปี นับจากวันที่ได้รับการ แต่งตั้งให้ดำรงตำแหน่งกรรมการอิสระครั้งแรก เว้นแต่มีความจำเป็นที่จะแต่งตั้งให้ดำรงตำแหน่งกรรมการอิสระนั้น ต่อไปอีก
- 1.6 ประธานกรรมการและกรรมการผู้อำนวยการจะต้องไม่ใช่บุคคลคนเดียวกัน
- 1.7 คณะกรรมการจะเลือกให้กรรมการอิสระดำรงตำแหน่งประธานกรรมการ
- 1.8 เพื่อให้มั่นใจว่ากรรมการจะสามารถทุ่มเทเวลาในการปฏิบัติหน้าที่ในบริษัท ได้อย่างเพียงพอ คณะกรรมการจะกำหนด จำนวนบริษัทที่กรรมการแต่ละคนจะไปดำรงตำแหน่งไม่ควรเกิน 5 บริษัทที่เป็นบริษัทจดทะเบียนในตลาดหลักทรัพย์แห่งประเทศไทย
- 1.9 บริษัทจะมีเลขานุการบริษัททำหน้าที่ตามที่กฎหมายว่าด้วยหลักทรัพย์และตลาดหลักทรัพย์ และประกาศที่เกี่ยวข้อง กำหนด





## นโยบายการกำกับดูแลกิจการที่ดี

### บริษัท เอแอลที เทเลคอม จำกัด (มหาชน) และบริษัทในกลุ่ม

#### 2. คณะกรรมการชุดย่อย

- 2.1 คณะกรรมการบริษัท อาจแต่งตั้งคณะกรรมการชุดย่อยคณะหนึ่งหรือหลายคณะเพื่อทำหน้าที่สนับสนุนการ ปฏิบัติงานของคณะกรรมการบริษัท โดยคณะกรรมการชุดย่อยดังกล่าวจะมีหน้าที่รับผิดชอบในการพิจารณาทบทวนเรื่องต่าง ๆ ที่มีความสำคัญเป็นการเฉพาะ โดยคณะกรรมการบริษัท จะเป็นผู้ให้ความเห็นชอบในการแต่งตั้งสมาชิกคณะกรรมการ ชุดย่อย การออกกฎบัตรคณะกรรมการชุดย่อยเพื่อกำหนดระเบียบต่าง ๆ ที่เกี่ยวข้องกับองค์ประกอบของคณะกรรมการชุดย่อย หน้าที่ และความรับผิดชอบ ตลอดจนเรื่องอื่น ๆ ที่เกี่ยวข้องกับคณะกรรมการชุดย่อยดังกล่าว ตามที่คณะกรรมการบริษัท พิจารณาเห็นสมควร โดยในแต่ละปี คณะกรรมการบริษัท จะพิจารณาทบทวนกฎบัตรของคณะกรรมการชุดย่อยแต่ละคณะ
- 2.2 ปัจจุบันคณะกรรมการชุดย่อยของบริษัท มีจำนวน 4 ชุด ได้แก่ คณะกรรมการตรวจสอบ, คณะกรรมการสรรหาและกำหนดค่าตอบแทน, คณะกรรมการบริหารความเสี่ยง และคณะกรรมการบริหาร
- 2.3 ประธานคณะกรรมการจะไม่เป็นประธานหรือสมาชิกในคณะกรรมการชุดย่อยใด ๆ และไม่เป็นคนเดียวกันกับกรรมการผู้อำนวยการหรือผู้บริหารสูงสุดของบริษัท
- 2.4 คณะกรรมการบริษัทยังมีนโยบายส่งเสริมให้กรรมการที่ไม่เป็นผู้บริหาร กรรมการอิสระ กรรมการตรวจสอบ ประชุมระหว่างกันเองได้ตามความจำเป็น เพื่ออภิปรายปัญหาต่าง ๆ เกี่ยวกับการจัดการที่อยู่ในความสนใจโดยไม่มีฝ่ายบริหารเข้าร่วมด้วย

#### 3. บทบาท หน้าที่ และความรับผิดชอบของคณะกรรมการ

- 3.1 คณะกรรมการบริษัทมีอำนาจ หน้าที่ และความรับผิดชอบในการจัดการบริษัทให้เป็นไปตามกฎหมาย วัตถุประสงค์ และข้อบังคับของบริษัท ตลอดจนมติของที่ประชุมผู้ถือหุ้นที่ชอบด้วยกฎหมาย ทั้งนี้ ชอบเขตหน้าที่และความรับผิดชอบของคณะกรรมการกำหนดให้เป็นไปตามกฎบัตรของคณะกรรมการบริษัท
- 3.2 คณะกรรมการจะทบทวนนโยบายการกำกับดูแลกิจการและการปฏิบัติตามนโยบายดังกล่าวเป็นประจำอย่างน้อยปีละ 1 ครั้ง
- 3.3 คณะกรรมการกำหนดให้กลุ่มกิจการ จัดทำจรรยาบรรณธุรกิจที่เป็นลายลักษณ์อักษร เพื่อให้กรรมการ ผู้บริหาร และพนักงาน ทุกคนเข้าใจถึงมาตรฐานด้านจริยธรรมที่กลุ่มกิจการใช้ในการดำเนินธุรกิจ โดยคณะกรรมการจะติดตามให้มีการปฏิบัติตามจรรยาบรรณดังกล่าวและการปรับปรุงที่เหมาะสมกับสภาพการณ์ทั้งภายในและภายนอกบริษัทที่มีการเปลี่ยนแปลง
- 3.4 คณะกรรมการจะพิจารณาเรื่องความขัดแย้งของผลประโยชน์อย่างรอบคอบ การพิจารณาการทำรายการที่อาจมีความขัดแย้งของผลประโยชน์จะมีแนวทางที่ชัดเจนและเป็นไปเพื่อผลประโยชน์ของกลุ่มกิจการและผู้ถือหุ้นโดยรวมเป็นสำคัญ โดยที่ผู้มีส่วนได้เสียจะไม่มีส่วนร่วมในการตัดสินใจ และคณะกรรมการจะกำกับดูแลให้มีการปฏิบัติตามข้อกำหนดเกี่ยวกับขั้นตอนการดำเนินการและการเปิดเผยข้อมูลของรายการที่อาจมีความขัดแย้งของผลประโยชน์ให้ถูกต้องครบถ้วน
- 3.5 คณะกรรมการจะจัดให้มีระบบการควบคุมด้านการดำเนินงาน ด้านรายงานทางการเงิน และด้านการปฏิบัติ ตามกฎระเบียบ และนโยบาย รวมทั้งจะจัดให้มีบุคคลหรือหน่วยงานที่มีความเป็นอิสระในการปฏิบัติหน้าที่ เป็นผู้รับผิดชอบในการตรวจสอบระบบการควบคุมดังกล่าว และจะทบทวนระบบที่สำคัญ อย่างน้อยปีละ 1 ครั้ง ตลอดจนพิจารณา ทบทวนวิสัยทัศน์ ภารกิจ และกลยุทธ์ของบริษัท (Strategic direction) เป็นประจำทุกปี



## นโยบายการกำกับดูแลกิจการที่ดี

### บริษัท เอแอลที เทเลคอม จำกัด (มหาชน) และบริษัทในกลุ่ม

- 3.6 คณะกรรมการจะให้ฝ่ายจัดการรายงานให้คณะกรรมการทราบเป็นระยะ ๆ ในการดำเนินการด้านการบริหารความเสี่ยง ทั้งนี้จะมีการทบทวนระบบหรือประเมินประสิทธิผลของการจัดการความเสี่ยงอย่างน้อยปีละ 1 ครั้ง
- 3.7 คณะกรรมการหรือคณะกรรมการตรวจสอบจะให้ความเห็นถึงความเพียงพอของระบบการควบคุมภายใน และการบริหารความเสี่ยงไว้ในรายงานประจำปีหรือผ่านช่องทางที่เหมาะสม
- 3.8 คณะกรรมการจะจัดให้มีการประชุมระหว่างกรรมการที่ไม่เป็นผู้บริหารอย่างน้อยปีละ 1 ครั้ง

#### 4. หลักปฏิบัติตาม CG Code

นอกเหนือจากการสร้างความเชื่อมั่นให้แก่ผู้ถือหุ้นและนักลงทุนตามหลักการข้างต้นแล้ว คณะกรรมการบริษัทได้กำหนดแนวทางการกำกับดูแลกิจการเพื่อนำไปสู่การสร้างความสามารถในการแข่งขันและผลประโยชน์ระยะยาว การประกอบธุรกิจอย่างเป็นธรรมและมีจริยธรรม เคารพสิทธิและมีความรับผิดชอบต่อสังคมและสิ่งแวดล้อม ดูแลผู้มีส่วนได้เสียทุกกลุ่มอย่างเท่าเทียมกัน รวมถึงความสามารถในการปรับตัวได้ภายใต้ปัจจัยการเปลี่ยนแปลง จึงได้นำหลักการกำกับดูแลกิจการที่ดีสำหรับบริษัทจดทะเบียน ปี 2560 (CG Code 2017) ซึ่งออกโดยสำนักงานคณะกรรมการกำกับหลักทรัพย์และตลาดหลักทรัพย์ (สำนักงาน ก.ล.ต.) มากำหนดเพิ่มเติมเป็นนโยบายการกำกับดูแลกิจการที่ดีของบริษัทฯ เพื่อเป็นหลักปฏิบัติให้คณะกรรมการบริษัทฯ ซึ่งเป็นผู้นำหรือผู้รับผิดชอบสูงสุดขององค์กรได้นำไปปรับใช้เป็นแนวทางปฏิบัติเพื่อสร้างคุณค่าให้แก่กิจการอย่างยั่งยืน โดย CG Code 2017 ได้วางหลักปฏิบัติสำหรับคณะกรรมการ 8 ข้อหลักดังนี้

#### หลักปฏิบัติ 1 : ตระหนักถึงบทบาทและความรับผิดชอบของคณะกรรมการในฐานะผู้นำองค์กรที่สร้าง คุณค่า ให้แก่กิจการอย่างยั่งยืน (Establish Clear Leadership Role and Responsibilities of the Board)

- หลักปฏิบัติ 1.1 คณะกรรมการต้องเข้าใจบทบาทและตระหนักถึงความรับผิดชอบในฐานะผู้นำที่ต้องกำกับดูแลให้ องค์กรมีการบริหารจัดการที่ดี ซึ่งครอบคลุมถึง
- (1) การกำหนดวัตถุประสงค์และเป้าหมาย
  - (2) การกำหนดกลยุทธ์ นโยบายการดำเนินงาน ตลอดจนการจัดสรรทรัพยากรสำคัญเพื่อให้บรรลุวัตถุประสงค์และเป้าหมาย
  - (3) การติดตาม ประเมินผล และดูแลการรายงานผลการดำเนินงาน
- หลักปฏิบัติ 1.2 ในการสร้างคุณค่าให้แก่กิจการอย่างยั่งยืน คณะกรรมการมีหน้าที่กำกับดูแลกิจการให้ นำไปสู่ผล (Governance Outcome) อย่างน้อยดังต่อไปนี้
- (1) สามารถแข่งขันได้ และมีผลประโยชน์ระยะยาว โดยคำนึงถึงผลกระทบในระยะยาว (Competitiveness and Performance with Long-Term Perspective)
  - (2) ประกอบธุรกิจอย่างมีจริยธรรม เคารพสิทธิ และมีความรับผิดชอบต่อผู้ถือหุ้นและผู้มีส่วนได้เสีย (Ethical and Responsible Business)
  - (3) เป็นประโยชน์ต่อสังคม และพัฒนาหรือลดผลกระทบด้านลบต่อสิ่งแวดล้อม (Good Corporate Citizenship)
  - (4) สามารถปรับตัวได้ภายใต้ปัจจัยการเปลี่ยนแปลง (Corporate Resilience)



## นโยบายการกำกับดูแลกิจการที่ดี

### บริษัท เอแอลที เทเลคอม จำกัด (มหาชน) และบริษัทในกลุ่ม

หลักปฏิบัติ 1.3 คณะกรรมการมีหน้าที่ดูแลให้กรรมการทุกคนและผู้บริหาร ปฏิบัติหน้าที่ด้วยความรับผิดชอบระมัดระวัง (Duty of Care) และซื่อสัตย์สุจริตต่อองค์กร (Duty of Loyalty) และดูแลให้การดำเนินงานเป็นไปตามกฎหมาย ข้อบังคับ และมติที่ประชุมผู้ถือหุ้น

หลักปฏิบัติ 1.4 คณะกรรมการเข้าใจขอบเขตหน้าที่และความรับผิดชอบของคณะกรรมการ และกำหนดขอบเขตการมอบหมายหน้าที่และความรับผิดชอบให้กรรมการผู้จัดการใหญ่ และฝ่ายจัดการอย่างชัดเจน ตลอดจนติดตามดูแลให้กรรมการผู้จัดการใหญ่และฝ่ายจัดการปฏิบัติหน้าที่ตามที่ได้รับมอบหมาย

### หลักปฏิบัติ 2 : กำหนดวัตถุประสงค์และเป้าหมายหลักของกิจการที่เป็นไปเพื่อความยั่งยืน (Define Objectives that Promote Sustainable Value Creation)

หลักปฏิบัติ 2.1 คณะกรรมการมีหน้าที่กำหนดหรือดูแลให้วัตถุประสงค์และเป้าหมายหลักของกิจการ (Objectives) เป็นไปเพื่อความยั่งยืน โดยเป็นวัตถุประสงค์และเป้าหมายที่สอดคล้องกับการสร้างคุณค่าให้ทั้งกิจการ ลูกค้า ผู้มีส่วนได้เสีย และสังคมโดยรวม

หลักปฏิบัติ 2.2 คณะกรรมการมีหน้าที่กำกับดูแลให้มั่นใจว่า วัตถุประสงค์และเป้าหมาย ตลอดจนกลยุทธ์ใน ระยะสั้น กลาง หรือยาว และ/หรือประจำปีของกิจการ สอดคล้องกับการบรรลุวัตถุประสงค์และเป้าหมายหลักของกิจการ โดยมีการนำนวัตกรรมและเทคโนโลยีมาใช้อย่างเหมาะสมปลอดภัย

### หลักปฏิบัติ 3 : เสริมสร้างคณะกรรมการที่มีประสิทธิผล (Strengthen Board Effectiveness)

หลักปฏิบัติ 3.1 คณะกรรมการมีหน้าที่รับผิดชอบการกำหนดและทบทวนโครงสร้างคณะกรรมการ ทั้งในเรื่องขนาด องค์ประกอบ สัดส่วนกรรมการที่เป็นอิสระที่เหมาะสมและจำเป็นต่อการนำพาองค์กรสู่วัตถุประสงค์และเป้าหมายหลักที่กำหนดไว้

หลักปฏิบัติ 3.2 คณะกรรมการมีหน้าที่คัดเลือกบุคคลที่เหมาะสมเป็นประธานกรรมการ และดูแลให้มั่นใจว่าองค์ประกอบและการดำเนินงานของคณะกรรมการเอื้อต่อการใช้ดุลพินิจในการตัดสินใจอย่างมีอิสระ

หลักปฏิบัติ 3.3 คณะกรรมการมีหน้าที่กำกับดูแลให้การสรรหาและคัดเลือกกรรมการมีกระบวนการที่ โปร่งใสและชัดเจน เพื่อให้ได้คณะกรรมการที่มีคุณสมบัติสอดคล้องกับองค์ประกอบที่กำหนดไว้

หลักปฏิบัติ 3.4 ในการเสนอคำตอบแทนคณะกรรมการให้ผู้ถือหุ้นอนุมัติ คณะกรรมการต้องพิจารณาให้โครงสร้างและอัตราค่าตอบแทนมีความเหมาะสมกับความรับผิดชอบและจูงใจให้กรรมการนำพาองค์กรให้ดำเนินงานตามเป้าหมาย ทั้งระยะสั้นและระยะยาว

หลักปฏิบัติ 3.5 คณะกรรมการมีหน้าที่กำกับดูแลให้กรรมการทุกคนมีความรับผิดชอบในการปฏิบัติหน้าที่และจัดสรรเวลาอย่างเพียงพอ

หลักปฏิบัติ 3.6 คณะกรรมการมีหน้าที่กำกับดูแลให้มีกรอบและกลไกในการกำกับดูแลนโยบาย และการดำเนินงานของบริษัทย่อยและกิจการอื่นที่บริษัทไปลงทุนอย่างมีนัยสำคัญ ในระดับที่เหมาะสมกับกิจการแต่ละแห่ง รวมทั้งให้บริษัทย่อยและกิจการอื่นที่บริษัทไปลงทุนมีความเข้าใจถูกต้องตรงกันด้วย

หลักปฏิบัติ 3.7 คณะกรรมการต้องจัดให้มีการประเมินผลการปฏิบัติหน้าที่ประจำปีของกรรมการ คณะกรรมการชุดย่อย และกรรมการรายบุคคล โดยผลประเมินจะถูกนำไปใช้สำหรับการพัฒนาการปฏิบัติหน้าที่ต่อไปด้วย



## นโยบายการกำกับดูแลกิจการที่ดี

### บริษัท เอแอลที เทเลคอม จำกัด (มหาชน) และบริษัทในกลุ่ม

- หลักปฏิบัติ 3.8 คณะกรรมการมีหน้าที่กำกับดูแลให้คณะกรรมการและกรรมการแต่ละคนมีความรู้ความเข้าใจเกี่ยวกับบทบาทหน้าที่ ลักษณะการประกอบธุรกิจ และกฎหมายที่เกี่ยวข้องกับการประกอบธุรกิจ ตลอดจนสนับสนุนให้กรรมการทุกคนได้รับการเสริมสร้างทักษะและความรู้สำหรับการปฏิบัติหน้าที่กรรมการอย่างสม่ำเสมอ
- หลักปฏิบัติ 3.9 คณะกรรมการมีหน้าที่ดูแลให้มั่นใจว่าการดำเนินงานของคณะกรรมการเป็นไปด้วยความเรียบร้อย สามารถเข้าถึงข้อมูลที่จำเป็น และมีเลขานุการบริษัทที่มีความรู้และประสบการณ์ที่จำเป็นและเหมาะสมต่อการสนับสนุนการดำเนินงานของคณะกรรมการ

#### หลักปฏิบัติ 4 : สรรหาและพัฒนาผู้บริหารระดับสูงและการบริหารบุคลากร (Ensure Effective CEO and People Management)

- หลักปฏิบัติ 4.1 คณะกรรมการมีหน้าที่ดำเนินการให้มั่นใจว่า มีการสรรหาและพัฒนากรรมการผู้จัดการใหญ่หรือผู้บริหารระดับสูงสุด และผู้บริหารระดับสูง ให้มีความรู้ ทักษะ ประสบการณ์ และคุณลักษณะที่จำเป็นต่อการขับเคลื่อนองค์กรไปสู่เป้าหมาย
- หลักปฏิบัติ 4.2 คณะกรรมการมีหน้าที่กำกับดูแลให้มีการกำหนดโครงสร้างตอบแทนและการประเมินผลที่เหมาะสม
- หลักปฏิบัติ 4.3 คณะกรรมการควรเข้าใจโครงสร้างและความสัมพันธ์ของผู้ถือหุ้นที่อาจมีผลกระทบต่อการบริหารและการดำเนินงานของกิจการ
- หลักปฏิบัติ 4.4 คณะกรรมการมีหน้าที่ติดตามดูแลการบริหารและพัฒนาบุคลากรให้มีจำนวน ความรู้ ทักษะ ประสบการณ์ และแรงจูงใจที่เหมาะสม

#### หลักปฏิบัติ 5 : ส่งเสริมนวัตกรรมและการประกอบธุรกิจอย่างมีความรับผิดชอบ (Nurture Innovation and Responsible Business)

- หลักปฏิบัติ 5.1 คณะกรรมการให้ความสำคัญและสนับสนุนการสร้างนวัตกรรมที่ก่อให้เกิดมูลค่าแก่ธุรกิจควบคู่ไปกับการสร้างคุณประโยชน์ต่อลูกค้าหรือผู้ที่เกี่ยวข้อง และมีความรับผิดชอบต่อสังคมและสิ่งแวดล้อม
- หลักปฏิบัติ 5.2 คณะกรรมการมีหน้าที่ติดตามดูแลให้ฝ่ายจัดการประกอบธุรกิจอย่างมีความรับผิดชอบต่อสังคมและสิ่งแวดล้อม และสะท้อนอยู่ในแผนดำเนินการ (Operational Plan) เพื่อให้มั่นใจได้ว่า ทุกฝ่ายขององค์กรได้ดำเนินการสอดคล้องกับวัตถุประสงค์ เป้าหมายหลัก และแผนกลยุทธ์ (Strategy) ขององค์กร
- หลักปฏิบัติ 5.3 คณะกรรมการมีหน้าที่ดูแลให้ฝ่ายจัดการ จัดสรรและจัดการทรัพยากรให้เป็นไปอย่างมีประสิทธิภาพและประสิทธิผล โดยคำนึงถึงผลกระทบและการพัฒนาทรัพยากรตลอดสายโซ่ (Value Chain) เพื่อให้สามารถบรรลุวัตถุประสงค์และเป้าหมายหลักได้อย่างยั่งยืน
- หลักปฏิบัติ 5.4 คณะกรรมการควรจัดให้มีกรอบการกำกับดูแลและการบริหารจัดการเทคโนโลยีสารสนเทศระดับองค์กรที่สอดคล้องกับความต้องการ รวมทั้งดูแลให้มีการนำเทคโนโลยีสารสนเทศมาใช้ในการเพิ่มโอกาสทางธุรกิจและพัฒนาการดำเนินงาน การบริหารความเสี่ยง เพื่อให้กิจการสามารถบรรลุวัตถุประสงค์และเป้าหมายหลักของกิจการ



## นโยบายการกำกับดูแลกิจการที่ดี

### บริษัท เอแอลที เทเลคอม จำกัด (มหาชน) และบริษัทในกลุ่ม

**หลักปฏิบัติ 6 : ดูแลให้มีระบบการบริหารความเสี่ยงและการควบคุมภายในที่เหมาะสม (Strengthen Effective Risk Management and Internal Control)**

- หลักปฏิบัติ 6.1 คณะกรรมการมีหน้าที่กำกับดูแลให้มั่นใจว่าบริษัทมีระบบการบริหารความเสี่ยงและการควบคุมภายในที่จะทำ  
ให้บรรลุวัตถุประสงค์อย่างมีประสิทธิภาพ และมีการปฏิบัติให้เป็นไปตามกฎหมายและมาตรฐานที่เกี่ยวข้อง
- หลักปฏิบัติ 6.2 คณะกรรมการต้องจัดตั้งคณะกรรมการตรวจสอบที่สามารถปฏิบัติหน้าที่ได้อย่างมีประสิทธิภาพและอิสระ
- หลักปฏิบัติ 6.3 คณะกรรมการมีหน้าที่ติดตามดูแลและจัดการความขัดแย้งของผลประโยชน์ที่อาจเกิดขึ้นได้ระหว่างบริษัทกับ  
ฝ่ายจัดการ คณะกรรมการ หรือผู้ถือหุ้น รวมไปถึงการป้องกันการใช้อำนาจอันมิควรในทรัพย์สิน ข้อมูลและ  
โอกาสของบริษัท และการทำธุรกรรมกับผู้ที่มีความสัมพันธ์เกี่ยวข้องกับบริษัทในลักษณะที่ไม่สมควร
- หลักปฏิบัติ 6.4 คณะกรรมการมีหน้าที่กำกับดูแลให้มีการจัดทำนโยบายและแนวปฏิบัติด้านการต่อต้านการทุจริตคอร์รัปชันที่  
ชัดเจนและสื่อสารในทุกระดับขององค์กรและต่อบุคคลภายนอก เพื่อให้เกิดการนำไปปฏิบัติได้จริง
- หลักปฏิบัติ 6.5 คณะกรรมการมีหน้าที่กำกับดูแลให้มีกลไกในการรับเรื่องร้องเรียนและการดำเนินการกรณีมีการชี้เบาะแส

**หลักปฏิบัติ 7 : รักษาความน่าเชื่อถือทางการเงินและการเปิดเผยข้อมูล (Ensure Disclosure and Financial Integrity)**

- หลักปฏิบัติ 7.1 คณะกรรมการมีหน้าที่รับผิดชอบในการดูแลให้ระบบการจัดทำรายงานทางการเงินและการเปิดเผยข้อมูล  
สำคัญต่าง ๆ ถูกต้อง เพียงพอ ทันเวลา เป็นไปตามกฎเกณฑ์ มาตรฐาน และแนวปฏิบัติที่เกี่ยวข้อง
- หลักปฏิบัติ 7.2 คณะกรรมการมีหน้าที่ติดตามดูแลความเพียงพอของสภาพคล่องทางการเงินและความสามารถในการชำระ  
หนี้
- หลักปฏิบัติ 7.3 ในภาวะที่กิจการประสบปัญหาทางการเงิน หรือมีแนวโน้มจะประสบปัญหา คณะกรรมการจะต้องทำให้มั่นใจ  
ได้ว่ากิจการมีแผนในการแก้ไขปัญหา หรือมีกลไกอื่นที่จะสามารถแก้ไขปัญหาทางการเงินได้ ทั้งนี้ ภายใต้การ  
คำนึงถึงสิทธิของผู้มีส่วนได้เสีย
- หลักปฏิบัติ 7.4 คณะกรรมการมีหน้าที่กำกับดูแลให้มีการจัดทำรายงานความยั่งยืนตามความเหมาะสม
- หลักปฏิบัติ 7.5 คณะกรรมการมีหน้าที่กำกับดูแลให้ฝ่ายจัดการจัดให้มีหน่วยงานหรือผู้รับผิดชอบงานนักลงทุนสัมพันธ์ที่ทำ  
หน้าที่สื่อสารกับผู้ถือหุ้นและผู้มีส่วนได้เสียอื่น เช่น นักลงทุน นักวิเคราะห์ให้เป็นไปอย่างเหมาะสม เท่าเทียม  
กัน และทันเวลา
- หลักปฏิบัติ 7.6 คณะกรรมการมีหน้าที่ส่งเสริมให้มีการนำเทคโนโลยีสารสนเทศมาใช้ในการเผยแพร่ข้อมูล

**หลักปฏิบัติ 8 : สนับสนุนการมีส่วนร่วมและการสื่อสารกับผู้ถือหุ้น (Ensure Engagement and Communication with Shareholders)**

- หลักปฏิบัติ 8.1 คณะกรรมการมีหน้าที่ดูแลให้มั่นใจว่า ผู้ถือหุ้นมีส่วนร่วมในการตัดสินใจในเรื่องสำคัญของบริษัท
- หลักปฏิบัติ 8.2 คณะกรรมการมีหน้าที่ดูแลให้การดำเนินการในวันประชุมผู้ถือหุ้นเป็นไปด้วยความเรียบร้อยโปร่งใส มี  
ประสิทธิภาพ และเอื้อให้ผู้ถือหุ้นสามารถใช้สิทธิของตน
- หลักปฏิบัติ 8.3 คณะกรรมการมีหน้าที่ดูแลให้การเปิดเผยมติที่ประชุมและการจัดทำรายงานการประชุมผู้ถือหุ้น เป็นไปอย่าง  
ถูกต้องและครบถ้วนจึงขอให้นุเคราะห์ทุกระดับของบริษัท เอแอลที เทเลคอม จำกัด (มหาชน) และบริษัทใน  
กลุ่ม ทำความเข้าใจและยึดถือปฏิบัติตามนโยบายการกำกับดูแลกิจการที่ดีอย่างเคร่งครัด



## นโยบายการกำกับดูแลกิจการที่ดี

### บริษัท เอแอลที เทเลคอม จำกัด (มหาชน) และบริษัทในกลุ่ม

#### 5. การจัดประชุมคณะกรรมการ

##### 5.1 การกำหนดตารางการประชุมล่วงหน้า :

- กลุ่มกิจการกำหนดให้มีการประชุมคณะกรรมการบริษัทอย่างสม่ำเสมอ โดยกำหนดให้มีการประชุมคณะกรรมการบริษัทอย่างน้อย 3 เดือนต่อครั้ง เพื่อพิจารณางบการเงิน การวางนโยบายและติดตามผลการดำเนินงาน และคณะกรรมการบริษัทต้องพร้อมเข้าร่วมประชุมเสมอ หากมีการประชุมวาระพิเศษ
- คณะกรรมการบริษัทได้กำหนดตารางการประชุมล่วงหน้าในแต่ละปีและแจ้งให้กรรมการบริษัทแต่ละท่านทราบ ทั้งนี้ไม่รวมการประชุมวาระพิเศษ

##### 5.2 การส่งหนังสือเชิญประชุม : เลขานุการคณะกรรมการบริษัท จัดทำหนังสือเชิญประชุมคณะกรรมการ โดยการประชุมแต่ละครั้งมีการกำหนดวัน เวลา สถานที่และวาระการประชุมอย่างชัดเจนและจัดส่งเอกสารประกอบการประชุมให้คณะกรรมการและผู้เข้าร่วมประชุมเป็นการล่วงหน้าด้วยระยะเวลาไม่น้อยกว่า 7 วัน เพื่อให้มีเวลาในการพิจารณาเรื่องต่าง ๆ หรือเรียกขอข้อมูลประกอบการพิจารณาเพิ่มเติม โดยในหนังสือเชิญประชุมควรแจ้งวาระที่ต้องได้รับการอนุมัติไว้อย่างชัดเจน พร้อมทั้งมีเอกสารประกอบการพิจารณาที่ครบถ้วนและชัดเจน

##### 5.3 จำนวนครั้งการประชุม : คณะกรรมการบริษัท มีการประชุมอย่างน้อย 3 เดือนต่อครั้ง แล้วแต่สถานการณ์และความจำเป็น ทั้งนี้ในกรณีที่มีกรรมการอย่างน้อย 2 คนสามารถร้องขอให้จัดประชุม กลุ่มกิจการจะต้องจัดประชุมคณะกรรมการภายใน 14 วันนับแต่วันที่ได้รับการร้องขอ

##### 5.4 ผู้เข้าร่วมประชุม : โดยจำนวนองค์ประชุมขั้นต่ำ ณ ขณะที่กรรมการจะลงมติในที่ประชุมคณะกรรมการว่า ต้องมีกรรมการอยู่ไม่น้อยกว่า 2 ใน 3 ของจำนวนกรรมการทั้งหมด โดยคณะกรรมการสามารถเชิญคณะอนุกรรมการผู้บริหาร ผู้ตรวจสอบภายนอกและผู้ตรวจสอบภายในของกลุ่มกิจการ เพื่อเข้าร่วมประชุมตามความจำเป็นและเหมาะสม

##### 5.5 การลงคะแนนเสียง : ใช้ระบบคะแนนเสียงส่วนใหญ่เป็นมติที่ประชุม โดยในกรณีที่เสียงข้างมากแล้วยังไม่สามารถชี้ขาดได้ ให้ประธานกรรมการสามารถออกเสียงเพิ่มอีก 1 เสียง เพื่อเป็นคะแนนตัดสินได้ ทั้งนี้ ในกรณีที่เป็นการพิจารณาในเรื่องที่เกี่ยวข้องกับกรรมการคนใดคนหนึ่ง กรรมการผู้มีส่วนได้เสียในเรื่องดังกล่าวต้องงดออกเสียงในเรื่องนั้น ๆ

##### 5.6 รายงานการประชุม : เลขานุการคณะกรรมการบริษัทเป็นผู้จัดบันทึกรายงานการประชุม เนื่องจากกรรมการที่ได้เข้าร่วมประชุมต้องมีความรับผิดชอบตามที่ได้ตัดสินใจไว้ และหากกรรมการท่านใดมีความคิดเห็นที่แตกต่างจากกรรมการท่านอื่นหรืองดออกเสียงก็ต้องบันทึกความเห็นดังกล่าวไว้ด้วย เพื่อแสดงถึงขอบเขตความรับผิดชอบในเรื่องดังกล่าว ทั้งนี้บริษัทต้องจัดทำรายงานการประชุมคณะกรรมการให้แล้วเสร็จภายใน 14 วันนับแต่วันประชุมและจัดเก็บไว้ที่สำนักงานใหญ่ ในกรณีที่กรรมการมีการร้องขอ บริษัทต้องสามารถจัดส่งรายงานการประชุมให้ได้อย่างรวดเร็ว

#### 6. การประเมินตนเองของคณะกรรมการ

คณะกรรมการ และคณะกรรมการชุดย่อย จะประเมินผลการปฏิบัติงานเป็นรายคณะและรายบุคคลด้วยตนเองอย่างน้อยปีละหนึ่งครั้ง เพื่อให้คณะกรรมการร่วมกันพิจารณาผลงานและปัญหา เพื่อการปรับปรุงแก้ไขต่อไป



## นโยบายการกำกับดูแลกิจการที่ดี บริษัท เอแอลที เทเลคอม จำกัด (มหาชน) และบริษัทในกลุ่ม

### 7. ค่าตอบแทนกรรมการ

คณะกรรมการบริษัท ได้แต่งตั้งคณะกรรมการสรรหาและกำหนดค่าตอบแทน เพื่อทำหน้าที่ในการพิจารณาหลักเกณฑ์และรูปแบบการกำหนดค่าตอบแทนกรรมการที่จำเป็นและเหมาะสมทั้งที่เป็นตัวเงินและมีใช้ตัวเงินของคณะกรรมการบริษัทเป็นรายบุคคลในแต่ละปี โดยพิจารณาดังนี้

- 7.1 ค่าตอบแทนของกรรมการจะจัดให้อยู่ในลักษณะที่เปรียบเทียบได้กับระดับที่ปฏิบัติอยู่ในอุตสาหกรรม ประสบการณ์ ภาระหน้าที่ ขอบเขตของบทบาทและความรับผิดชอบ (Accountability and Responsibility) รวมถึงประโยชน์ที่คาดว่าจะได้รับจากกรรมการแต่ละคน
- 7.2 กำหนดค่าตอบแทนที่จำเป็นและเหมาะสมทั้งที่เป็นตัวเงินและมีใช้ตัวเงินของคณะกรรมการบริษัทเป็นรายบุคคลในแต่ละปี โดยพิจารณาความเหมาะสมกับภาระหน้าที่ ความรับผิดชอบ ผลงาน และเปรียบเทียบกับบริษัทในธุรกิจที่คล้ายคลึงกัน และประโยชน์ที่คาดว่าจะได้รับจากกรรมการ เพื่อเสนอให้คณะกรรมการบริษัทพิจารณาและนำเสนอต่อที่ประชุมผู้ถือหุ้นเพื่อขออนุมัติ

### 8. ค่าตอบแทนกรรมการผู้อำนวยการหรือเทียบเท่า

คณะกรรมการสรรหาและกำหนดค่าตอบแทนจะเป็นผู้พิจารณาบทบาทของกรรมการผู้อำนวยการหรือเทียบเท่า เพื่อเสนอคณะกรรมการบริษัทพิจารณาอนุมัติ โดยพิจารณาดังนี้

- 8.1 ค่าตอบแทนของกรรมการผู้อำนวยการหรือเทียบเท่า จะเป็นไปตามหลักการและนโยบายที่ คณะกรรมการกำหนด ภายในกรอบที่ได้รับอนุมัติจากที่ประชุม และเพื่อประโยชน์สูงสุดของกลุ่มกิจการ
- 8.2 กรรมการที่ไม่เป็นผู้บริหารทั้งหมดจะเป็นผู้ประเมินผลกรรมการผู้อำนวยการเป็นประจำทุกปี เพื่อนำไปใช้ในการพิจารณากำหนดค่าตอบแทนของกรรมการผู้อำนวยการ โดยใช้บรรทัดฐานที่ได้ตกลงกันล่วงหน้ากับกรรมการผู้อำนวยการตามเกณฑ์ที่เป็นรูปธรรม
- 8.3 มีการกำหนดอย่างเหมาะสมตามโครงสร้างค่าตอบแทนของบริษัท โดยพิจารณาจากผลการปฏิบัติงานและสอดคล้องกับภาระหน้าที่ความรับผิดชอบที่ได้รับมอบหมาย
- 8.4 กำหนดตัวชี้วัดและตั้งค่าเป้าหมาย (Key Performance Indicators : KPIs) เกี่ยวกับผลปฏิบัติงานตามวัตถุประสงค์ในแต่ละปี และผลตามวัตถุประสงค์เชิงกลยุทธ์ทางธุรกิจทั้งในระยะสั้นและระยะยาว ซึ่งตัวชี้วัดดังกล่าวครอบคลุมมุมมอง Balance Scorecard ได้แก่ มุมมองทางการเงิน มุมมองด้านลูกค้า มุมมองด้านผลิตภัณฑ์ และมุมมองด้านบุคลากร

### 9. ค่าตอบแทนผู้บริหาร

คณะกรรมการสรรหาและกำหนดค่าตอบแทนจะเป็นผู้พิจารณาบทบาทของรองกรรมการผู้อำนวยการตามสายงาน และผู้บริหารระดับสูง ตามหลักเกณฑ์การจ่ายได้พิจารณาไว้ และนำเสนอต่อคณะกรรมการบริษัทเพื่ออนุมัติ โดยพิจารณาดังนี้

- 9.1 พิจารณากำหนดค่าตอบแทน ค่าคอมมิชชั่น โบนัส เงินรางวัล และสวัสดิการต่าง ๆ ของผู้บริหาร เป็นไปตามหลักการที่กลุ่มกิจการกำหนดไว้ โดยได้พิจารณาจากการขยายตัวของธุรกิจ การเติบโตและผลการดำเนินการของกลุ่มกิจการ รวมทั้งสภาพคล่องของกลุ่มกิจการหรือภาวะเศรษฐกิจในปัจจุบัน



## นโยบายการกำกับดูแลกิจการที่ดี

### บริษัท เอแอลที เทเลคอม จำกัด (มหาชน) และบริษัทในกลุ่ม

- 9.2 พิจารณาจากอำนาจหน้าที่ความรับผิดชอบ และผลการปฏิบัติงานที่ของผู้บริหาร โดยเชื่อมโยงจากตัวชี้วัดและตั้งค่าเป้าหมาย (Key Performance Indicators : KPIs) เกี่ยวกับผลปฏิบัติงานตามวัตถุประสงค์ในแต่ละปี และผลตามวัตถุประสงค์เชิงกลยุทธ์ทางธุรกิจทั้งในระยะสั้นและระยะยาว ซึ่งตัวชี้วัดดังกล่าวครอบคลุมมุมมอง Balance Scorecard ได้แก่ มุมมองทางการเงิน มุมมองด้านลูกค้า มุมมองด้านผลิตภัณฑ์ และมุมมองด้านบุคลากร
- 9.3 กรรมการผู้อำนวยการจะเป็นผู้พิจารณาความเหมาะสมในการกำหนดค่าตอบแทนและการปรับค่าจ้างประจำปีของผู้บริหารระดับรองกรรมการผู้อำนวยการ โดยพิจารณาจากผลการปฏิบัติงานและผลการดำเนินงานของกลุ่มกิจการตามหลักเกณฑ์การจ่ายได้พิจารณาไว้

กลุ่มกิจการได้จัดให้มีค่าตอบแทนอื่นของกรรมการผู้อำนวยการหรือเทียบเท่า และผู้บริหาร ได้แก่ กองทุนสำรองเลี้ยงชีพ ประกันชีวิตกลุ่ม เป็นต้น

## 10. การพัฒนากรรมการและผู้บริหาร

- 10.1 คณะกรรมการจะส่งเสริมให้มีการฝึกอบรมและการให้ความรู้แก่ผู้เกี่ยวข้องในระบบการกำกับดูแลกิจการของบริษัท เพื่อให้มีการปรับปรุงการปฏิบัติงานอย่างต่อเนื่อง โดยการฝึกอบรมและให้ความรู้อาจกระทำเป็นการภายในกลุ่มกิจการหรือใช้บริการของสถาบันภายนอก
- 10.2 ทุกครั้งที่มีการแต่งตั้งกรรมการใหม่ ฝ่ายจัดการจะจัดให้มีเอกสารและข้อมูลที่เป็นประโยชน์ต่อการปฏิบัติหน้าที่ของกรรมการใหม่ รวมถึงการจัดแนะนำลักษณะธุรกิจ และแนวทางการดำเนินธุรกิจของกลุ่มกิจการให้แก่กรรมการใหม่
- 10.3 คณะกรรมการจะกำหนดให้กรรมการผู้อำนวยการรายงานเพื่อทราบอย่างน้อยปีละครั้งถึงแผนการพัฒนาและสืบทอดงานในตำแหน่งกรรมการผู้อำนวยการ และผู้บริหารระดับสูง เพื่อรองรับกับการขยายงานของกลุ่มกิจการหรือเหตุการณ์ที่ผู้ดำรงตำแหน่งนั้นไม่สามารถปฏิบัติหน้าที่ได้

## 11. หน้าที่ และความรับผิดชอบของฝ่ายบริหารจัดการ

กลุ่มกิจการได้แบ่งแยกหน้าที่ความรับผิดชอบของคณะกรรมการและฝ่ายบริหารออกจากกันอย่างชัดเจนดังนี้

- 11.1 การกำกับดูแลการดำเนินงานของกลุ่มกิจการโดยรวมเพื่อเป็นไปตามวัตถุประสงค์ของการดำเนินธุรกิจของกลุ่มกิจการและตามที่ได้รับมอบหมายจากคณะกรรมการบริษัท
- 11.2 ดำเนินการตามกลยุทธ์ และแผนการทางธุรกิจ เพื่อให้บรรลุเป้าหมายตาม กลยุทธ์และแผนการทางธุรกิจที่ได้รับอนุมัติจากคณะกรรมการบริษัท
- 11.3 ดำเนินการและปฏิบัติการที่คณะกรรมการมอบหมาย และตามนโยบายของคณะกรรมการบริษัท
- 11.4 ออกกระเบียบ ประกาศ บันทึกลง เพื่อให้การปฏิบัติงานเป็นไปตามนโยบาย
- 11.5 ประสานงานภายในองค์กร ผู้บริหาร และพนักงาน เพื่อปฏิบัติตามนโยบายและทิศทางทางธุรกิจที่ได้รับจากคณะกรรมการบริษัท
- 11.6 ดำเนินการหาโอกาสทางธุรกิจและการลงทุนใหม่ๆ ที่เกี่ยวข้องกับธุรกิจหลักของกลุ่มกิจการ เพื่อเพิ่มรายได้ให้แก่กลุ่มกิจการ
- 11.7 พิจารณานุมัติการจ่ายค่าใช้จ่ายการดำเนินงานปกติในวงเงินตามที่คณะกรรมการบริษัทอนุมัติมอบหมายไว้





## นโยบายการกำกับดูแลกิจการที่ดี

### บริษัท เอแอลที เทเลคอม จำกัด (มหาชน) และบริษัทในกลุ่ม

- 11.8 ดูแลการทำงานของพนักงานให้เป็นไปตามนโยบาย กฎระเบียบต่าง ๆ รวมถึงการปฏิบัติงานด้วยหลัก ธรรมมาภิบาล ในการทำธุรกิจ
- 11.9 ส่งเสริมพัฒนาความรู้ความสามารถ และศักยภาพของพนักงานเพื่อเพิ่มศักยภาพขององค์กร
- 11.10 จัดทำงบประมาณประจำปีในการดำเนินงานขององค์กร โดยเป็นไปตามนโยบายบริษัทที่กำหนดไว้
- 11.11 ฝ่ายบริหารจัดการดำเนินการอนุมัติการแต่งตั้ง โยกย้าย และเลิกจ้างพนักงานให้เป็นไปตามสมควรและเหมาะสม
- 11.12 ดำเนินกิจการงานอื่น ๆ ตามที่ได้รับมอบหมายจากคณะกรรมการบริษัทและผู้บริหารระดับสูง เป็นกรณี ๆ ไป ทั้งนี้ ไม่มีอำนาจในการอนุมัติเรื่องหรือรายการที่เกี่ยวข้องกันที่ไม่ใช่เป็นเงื่อนไขปกติทางการค้า รายการได้มาจำหน่ายไป ซึ่งสินทรัพย์สำคัญของกลุ่มกิจการ และ/หรือ รายการบุคคลที่อาจมีความขัดแย้งมีส่วนได้เสีย หรือมีความขัดแย้งทางผลประโยชน์ในลักษณะอื่นใดที่จะทำขึ้นกับกลุ่มกิจการ ยกเว้นเป็นรายการที่เป็นเงื่อนไขปกติทางการค้าที่ได้มีการกำหนดนโยบายและหลักเกณฑ์ โดยได้อนุมัติรายการที่เป็นไปตามนโยบายและหลักเกณฑ์ที่คณะกรรมการบริษัทได้พิจารณาอนุมัติไว้และได้ขอความเห็นชอบจากผู้ถือหุ้น ในการทำรายการเกี่ยวข้องกันและการได้มาหรือจำหน่ายไปซึ่งสินทรัพย์ที่สำคัญของกลุ่มกิจการ แล้วเพื่อให้สอดคล้องกับข้อกำหนดของตลาดหลักทรัพย์แห่งประเทศไทยในเรื่องดังกล่าว

#### หมวดที่ 6 : ความรับผิดชอบต่อสังคม

กลุ่มกิจการมีนโยบายความรับผิดชอบต่อสังคม (Corporate Social Responsibility) และดำเนินธุรกิจโดยคำนึงถึงผู้มีส่วนได้เสีย เศรษฐกิจ สังคม และสิ่งแวดล้อมอย่างมีคุณธรรม จริยธรรม และจรรยาบรรณ ตลอดจนมีหลักธรรมาภิบาลเป็นเครื่องกำกับให้กลุ่มกิจการดำเนินกิจการด้วยความซื่อสัตย์สุจริต โปร่งใสยุติธรรม และตระหนักถึงผลกระทบในทางลบต่อเศรษฐกิจ สังคม ทรัพยากรธรรมชาติและสิ่งแวดล้อม เพื่อสร้างความเชื่อมั่นให้แก่ผู้ถือหุ้น นักลงทุน พนักงาน ลูกค้า ผู้มีส่วนได้เสีย และผู้ที่เกี่ยวข้องทุกฝ่าย ทั้งนี้กลุ่มกิจการมีความมุ่งมั่นที่จะดำรงตนให้เป็นกลุ่มกิจการที่เป็นแบบอย่างที่ดีของสังคมในการดำเนินธุรกิจ เพื่อให้สอดคล้องกับผลประโยชน์ของสังคม และบรรลุวัตถุประสงค์ในการพัฒนาอย่างยั่งยืน

#### หมวดที่ 7 : การต่อต้านคอร์รัปชัน

กลุ่มกิจการมุ่งมั่นในการดำเนินธุรกิจด้วยความโปร่งใส สุจริต เป็นไปตามกฎหมาย และแนวทางการกำกับดูแลกิจการที่ดี โดยตระหนักว่าการปฏิบัติหน้าที่ด้วยความซื่อสัตย์สุจริตเป็นปัจจัยสำคัญ ที่ช่วยจรรโลงชื่อเสียงและเกื้อหนุนกิจการของกลุ่มกิจการ จึงได้กำหนดนโยบายต่อต้านคอร์รัปชันเพื่อใช้เป็นแนวทางให้ผู้ที่เกี่ยวข้องทุกระดับต้องถือปฏิบัติ

กลุ่มกิจการสนับสนุนให้พนักงานและผู้มีส่วนได้เสียมีส่วนร่วมในการสอดส่องดูแลการปฏิบัติตามกฎหมาย กฎระเบียบที่เกี่ยวข้อง หลักการกำกับดูแลกิจการที่ดี และจรรยาบรรณทางธุรกิจ รวมทั้งรายงานและข้อร้องเรียนการกระทำผิดกฎหมาย หรือ จรรยาบรรณ หรือ พฤติกรรมที่อาจส่งถึงการทุจริตหรือประพฤติมิชอบ กลุ่มกิจการจึงกำหนดเป็นมาตรการในการแจ้งเบาะแส รวมทั้งจัดให้มีกลไกในการคุ้มครองผู้แจ้งเบาะแส ผู้ถูกร้องเรียน และให้ความสำคัญกับการเก็บข้อมูลการแจ้งเบาะแสเป็นความลับ ซึ่งจะรับรู้เฉพาะในกลุ่มบุคคลที่ได้รับมอบหมายและเกี่ยวข้องด้วยเท่านั้นเพื่อสร้างความมั่นใจแก่ผู้แจ้งเบาะแส โดยเรื่องที่สามารถแจ้งเบาะแส มีดังต่อไปนี้



## นโยบายการกำกับดูแลกิจการที่ดี

### บริษัท เอแอลที เทเลคอม จำกัด (มหาชน) และบริษัทในกลุ่ม

- การปฏิบัติที่ไม่ถูกต้องตามกฎหมายหรือกฎระเบียบที่เกี่ยวข้อง รวมทั้งจรรยาบรรณในการทำธุรกิจ
- การคอร์รัปชันและการทุจริต
- การดำเนินการอันควรสงสัยเกี่ยวกับการฟอกเงิน การบัญชี การเงิน รวมถึงการควบคุมและการตรวจสอบ

ช่องทางและวิธีการแจ้งเบาะแส ผู้แจ้งเบาะแสมารถแจ้งเบาะแสได้ 2 ช่องทาง ดังนี้

**ช่องทางที่ 1** ทางจดหมายอิเล็กทรอนิกส์ โดยส่งถึงผู้รับแจ้งเบาะแส คณะใดคณะหนึ่ง ดังนี้

- คณะกรรมการตรวจสอบ [auditcommittee@alt.co.th](mailto:auditcommittee@alt.co.th)
- คณะกรรมการบริษัท [directors@alt.co.th](mailto:directors@alt.co.th)

**ช่องทางที่ 2** ทางไปรษณีย์ โดยระบุหน้าซองถึงผู้รับแจ้งเบาะแส คณะใดคณะหนึ่ง และตามด้วยที่อยู่ ดังนี้

- บริษัท เอแอลที เทเลคอม จำกัด (มหาชน) 52/1 หมู่ที่ 5 ถนนบางกรวย-ไทรน้อย ตำบลบางสีทอง อำเภอบางกรวย จังหวัดนนทบุรี 11130

### แนวปฏิบัติเพื่อป้องกันการทุจริต

กลุ่มกิจการให้ความสำคัญ ในการป้องกันไม่ให้เกิด การหาผลประโยชน์ในหน้าที่โดยมิชอบสำหรับตนเอง หรือผู้อื่นในเรื่องต่าง ๆ ดังนี้

#### 1. สินบนและสิ่งจูงใจ

ห้ามให้หรือรับสินบนและสิ่งจูงใจในรูปแบบใด ๆ ทั้งสิ้น และห้ามมอบหมายให้ผู้อื่นให้หรือรับ สินบนและ สิ่งจูงใจแทนตนเอง

#### 2. ของขวัญ และผลประโยชน์

ห้ามให้หรือรับของขวัญ รวมถึงผลประโยชน์อื่นใด เพื่อจูงใจให้เกิดการปฏิบัติหรือละเว้นการปฏิบัติหน้าที่โดยมิชอบ หรืออาจทำให้เกิดการยินยอมผ่อนปรนในข้อตกลงทางธุรกิจที่ไม่เหมาะสม และให้ถือปฏิบัติตาม หลักเกณฑ์ที่กำหนดไว้ในจรรยาบรรณของพนักงาน

#### 3. การบริจาคเพื่อการกุศล และการให้เงินสนับสนุน

การบริจาคเพื่อการกุศล และการให้เงินสนับสนุนต้องเป็นไปอย่างโปร่งใส ไม่ขัดต่อกฎหมายและศีลธรรม

#### 4. กิจกรรมและการมีส่วนร่วมทางการเมือง

กลุ่มกิจการจะไม่นำเงินทุนหรือทรัพยากรของกลุ่มกิจการ ไปใช้สนับสนุนทางการเมืองให้แก่ ผู้ลงสมัครแข่งขันเป็น นักการเมืองหรือพรรคการเมืองใด เพื่อการรณรงค์ทางการเมืองหรือการดำเนินกิจกรรมทางการเมือง ยกเว้น การให้ความสนับสนุนนั้นได้รับอนุญาตตามกฎหมาย และสนับสนุนประชาธิปไตยโดยรวม โดยต้องได้รับอนุมัติ จากกลุ่มกิจการ ก่อนการดำเนินการ



## นโยบายการกำกับดูแลกิจการที่ดี บริษัท เอแอลที เทเลคอม จำกัด (มหาชน) และบริษัทในกลุ่ม

### 5. การบริหารความเสี่ยง

กลุ่มกิจการจัดให้มีการบริหารความเสี่ยงเกี่ยวกับการหาผลประโยชน์ในหน้าที่โดยมิชอบเพื่อให้มั่นใจว่าสามารถ ป้องกันหรือควบคุมความเสี่ยงดังกล่าวได้ โดยกำหนดให้มีการระบุการประเมิน การควบคุมและติดตาม การรายงานความเสี่ยงเกี่ยวกับการหาผลประโยชน์ในหน้าที่โดยมิชอบตามนโยบายและกระบวนการบริหาร ความเสี่ยงที่กลุ่มกิจการกำหนด

#### แนวปฏิบัติเกี่ยวกับการกำกับดูแลและควบคุมดูแลเพื่อป้องกันและติดตามความเสี่ยงจากการทุจริต

กลุ่มกิจการกำหนดให้มีแนวปฏิบัติเกี่ยวกับการกำกับดูแลและควบคุมดูแลเพื่อป้องกันและติดตามความเสี่ยงจากการทุจริต และคอร์รัปชัน สรุปได้ดังนี้

- 5.1 จัดให้มีกระบวนการตรวจสอบ ประเมินระบบควบคุมภายใน และการบริหารความเสี่ยงที่ครอบคลุมระบบงานสำคัญต่างๆ เช่น ระบบการขายและการตลาด การจัดซื้อจัดจ้าง การทำสัญญา ระบบการจัดทำและควบคุมงบประมาณ ระบบการบันทึกบัญชี การชำระเงิน เป็นต้น ทั้งนี้เพื่อป้องกันและติดตามความเสี่ยงจากการทุจริตและคอร์รัปชัน รวมทั้งให้ข้อเสนอแนะเกี่ยวกับแนวทางในการแก้ไขที่เหมาะสม
- 5.2 จัดให้มีช่องทางการรับแจ้งข้อมูล เบาะแส หรือข้อร้องเรียนการฝ่าฝืน การกระทำผิดกฎหมายหรือจริยธรรมธุรกิจของกลุ่มกิจการหรือแนวทางปฏิบัติในการป้องกันการมีส่วนเกี่ยวข้องกับการคอร์รัปชันหรือข้อสงสัยในรายงานทางการเงิน หรือระบบการควบคุมภายในโดยมีนโยบายในการคุ้มครองผู้ให้ข้อมูลหรือเบาะแส และจะเก็บรักษาข้อมูลของผู้ให้ข้อมูลเป็นความลับ รวมทั้งมีมาตรการในการตรวจสอบและกำหนดบทลงโทษทางวินัยของบริษัท และ/หรือกฎหมายที่เกี่ยวข้อง กรณีที่สามารถติดต่อผู้ให้เบาะแสหรือ ผู้ร้องเรียนได้ กลุ่มกิจการจะแจ้งผลการดำเนินการให้รับทราบเป็นลายลักษณ์อักษร

#### แนวทางในการติดตามประเมินผลการปฏิบัติตามแนวทางปฏิบัติในการป้องกันการมีส่วนเกี่ยวข้องกับการคอร์รัปชัน

- 5.2.1 กำหนดให้ผู้บริหารและพนักงาน ประเมินผลการปฏิบัติงานตนเองเกี่ยวกับการปฏิบัติตามคู่มือการกำกับดูแลกิจการที่ดีและจรรยาบรรณธุรกิจที่กลุ่มกิจการกำหนดขึ้น ซึ่งรวมถึงนโยบายการกำกับดูแลกิจการที่ดี จรรยาบรรณธุรกิจของบริษัทฯ นโยบายการต่อต้านการทุจริตและคอร์รัปชัน แนวทางปฏิบัติในการป้องกันการมีส่วนเกี่ยวข้องกับการคอร์รัปชัน และจรรยาบรรณ/ข้อพึงปฏิบัติของพนักงานอย่างสม่ำเสมอ
- 5.2.2 จัดให้มีฝ่ายตรวจสอบภายใน ทำหน้าที่ตรวจสอบระบบการควบคุมภายใน การบริหารความเสี่ยง การกำกับดูแลกิจการ และ ให้ข้อแนะนำอย่างต่อเนื่อง โดยดำเนินการตรวจสอบตามแผนการตรวจสอบประจำปีที่ได้รับความเห็นชอบจากคณะกรรมการตรวจสอบ และรายงานผลการตรวจสอบที่มีนัยสำคัญและข้อเสนอแนะต่อคณะกรรมการตรวจสอบ
- 5.2.3 กำหนดให้ฝ่ายบริหารความเสี่ยงและควบคุมภายใน รับผิดชอบในผลการทดสอบและประเมินความเสี่ยงจากการทุจริตและคอร์รัปชันอย่างต่อเนื่อง เพื่อให้การนำมาตราการต่อต้านการทุจริตและคอร์รัปชันไปปฏิบัติอย่างมีประสิทธิภาพ ตลอดจนติดตาม ทบทวนและปรับปรุงมาตรการต่อต้านการทุจริตและคอร์รัปชันอย่างสม่ำเสมอ โดยนำผลการประเมินต่อคณะกรรมการบริหารความเสี่ยง และรายงานต่อคณะกรรมการบริษัทตามลำดับ อย่างทันเวลาและสม่ำเสมอ



## นโยบายการกำกับดูแลกิจการที่ดี บริษัท เอแอลที เทเลคอม จำกัด (มหาชน) และบริษัทในกลุ่ม

6. หากการสืบสวนข้อเท็จจริงแล้วพบว่า ข้อมูลจากการตรวจสอบหรือข้อร้องเรียน มีหลักฐานที่มีเหตุผลอันควรให้เชื่อว่ามีรายการหรือการกระทำซึ่งอาจมีผลกระทบต่อฐานะทางการเงิน และผลการดำเนินงานของกลุ่มกิจการรวมถึงการฝ่าฝืนการกระทำผิดกฎหมายหรือจรรยาบรรณธุรกิจของบริษัทฯ หรือแนวทางปฏิบัติในการป้องกันการมีส่วนเกี่ยวข้องกับการคอร์รัปชัน หรือข้อสงสัยในรายการทางการเงิน หรือระบบการควบคุมภายใน คณะกรรมการตรวจสอบจะรายงานต่อคณะกรรมการบริษัท เพื่อดำเนินการปรับปรุงแก้ไขภายในระยะเวลาที่คณะกรรมการตรวจสอบเห็นสมควรการควบคุมภายในกลุ่มกิจการ จัดให้มีการกำกับดูแลการดำเนินธุรกิจของกลุ่มกิจการ และวัฒนธรรมการควบคุมที่ดี โดยมีการประเมิน ความเสี่ยงที่มีนัยสำคัญ กำหนดให้มีกิจกรรมการควบคุมที่มีประสิทธิผลและแบ่งแยกหน้าที่ เหมาะสม รวมทั้งจัดให้มีระบบสารสนเทศที่เพียงพอน่าเชื่อถือ และติดตามประเมินผลการควบคุมภายในอย่างสม่ำเสมอ
7. การบริหารทรัพยากรบุคคล การสื่อสาร และการฝึกอบรม กลุ่มกิจการให้ความสำคัญในการบริหารทรัพยากรบุคคลอย่างมีประสิทธิภาพ และมีประสิทธิภาพ ให้ความรู้ และ ฝึกอบรมเกี่ยวกับนโยบายการป้องกัน การหาผลประโยชน์ในหน้าที่โดยมิชอบ และแนวทางปฏิบัติอย่างสม่ำเสมอ เพื่อส่งเสริมให้ผู้ที่เกี่ยวข้องมีความเข้าใจ และปฏิบัติงานได้อย่างเหมาะสม
8. การไม่ละเมิดสิทธิมนุษยชนและทรัพย์สินทางปัญญาหรือลิขสิทธิ์ กลุ่มกิจการมีนโยบายชัดเจนที่จะไม่ละเมิดหรือกระทำการใด ๆ อันเป็นการละเมิดสิทธิมนุษยชนไม่ละเมิดรวมถึงไม่สนับสนุนการละเมิดทรัพย์สินทางปัญญาหรือลิขสิทธิ์ในรูปแบบต่าง ๆ ไม่ว่าจะเป็นการละเมิดทางตรงหรือทางอ้อม โดยมีการปฏิบัติดังนี้
  - 8.1 กลุ่มกิจการสนับสนุนและส่งเสริมให้พนักงานใช้ความรู้ความสามารถในการวิจัยและพัฒนา เพื่อประดิษฐ์ คิดค้นเครื่องมือ อุปกรณ์ และนวัตกรรมใหม่ ๆ ที่ทันสมัยตามมาตรฐานสากล สามารถใช้งานได้จริง โดยไม่ละเมิดทรัพย์สินทางปัญญาของผู้อื่นแต่อย่างใด
  - 8.2 ปฏิบัติตนให้เป็นไปตามกฎหมายที่เกี่ยวข้องกับทรัพย์สินทางปัญญาและลิขสิทธิ์ เช่น กฎหมายเกี่ยวกับเครื่องหมายทางการค้า กฎหมายเกี่ยวกับสิทธิบัตร กฎหมายเกี่ยวกับลิขสิทธิ์ หรือ กฎหมายที่เกี่ยวข้อง
  - 8.3 กลุ่มกิจการมีการตรวจสอบการใช้ระบบโปรแกรมซอฟต์แวร์ และฮาร์ดแวร์ที่ใช้ในเครื่องมือ/อุปกรณ์สำหรับการทำงาน เพื่อป้องกันการใช้โปรแกรมซอฟต์แวร์ และ/หรือฮาร์ดแวร์ที่ละเมิดลิขสิทธิ์ หรือไม่เกี่ยวข้องกับการทำงาน
  - 8.4 เมื่อพ้นสภาพจากการเป็นพนักงานจะต้องส่งมอบทรัพย์สินทางปัญญาต่าง ๆ รวมถึงผลงานต่าง ๆ คืนให้บริษัท ไม่ว่าจะ เป็นข้อมูลที่เกิดขึ้นในรูปแบบใด ๆ ก็ตาม

ทั้งนี้ให้มีผลบังคับใช้ตั้งแต่วันที่ 23 กุมภาพันธ์ 2565 เป็นต้นไป

(นางปรีญาภรณ์ ตั้งเผาศักดิ์)

กรรมการผู้อำนวยการ

บริษัท เอแอลที เทเลคอม จำกัด (มหาชน)



## นโยบายต่อต้านการทุจริต

บริษัท เอแอลที เทเลคอม จำกัด (มหาชน)

## สารบัญ

เรื่อง	หน้า
สารจากกรรมการผู้อำนวยการ	3
นิยาม	3
การแสดงเจตนารมณ์	4
หน้าที่ความรับผิดชอบ	4
แนวปฏิบัติการต่อต้านการทุจริต	5
มาตรการป้องกันการทุจริต	6
เรื่องที่ได้รับแจ้งเบาะแส หรือร้องเรียนการทุจริต	6
ช่องทางการรับแจ้งเบาะแส	7
มาตรการคุ้มครอง และรักษาความลับ	7
ขั้นตอนการดำเนินการสืบสวน	8
บทลงโทษและการเยียวยา	8
การเผยแพร่นโยบายการต่อต้านการทุจริต	8
การทบทวนและปรับปรุงนโยบาย	9

## บริษัท เอแอลที เทเลคอม จำกัด (มหาชน)

### นโยบายต่อต้านการทุจริต

บริษัท เอแอลที เทเลคอม จำกัด (มหาชน) ("บริษัท") ได้รณรงค์การต่อต้านการทุจริต ให้แก่บุคลากรในองค์กร และบริษัทในเครือ เนื่องจากคณะกรรมการบริษัท เล็งเห็นความสำคัญของการต่อต้านการทุจริต เพราะในปัจจุบันการทุจริต หรือคอร์รัปชัน (Corruption) มีแนวโน้มมากขึ้นและที่น่ากังวล คือ มุมมองของคนในสังคมในปัจจุบัน มองว่าการ ทุจริตเป็นเรื่องปกติ แต่ในความเป็นจริงแล้วนั้นปัญหาการทุจริต เป็นปัญหาที่ส่งผลกระทบต่อคนในสังคมอย่างมาก ตัวอย่างของปัญหาที่มาจาก การทุจริตในองค์กร เช่นทำให้เกิดความไม่ยุติธรรมขึ้นในองค์กร ทำให้เกิดการดำเนินงาน ไม่มีประสิทธิภาพของหน่วยงาน เพราะปฏิบัติไม่เป็นไปตามข้อกำหนดของหน่วยงานนั้นทำให้บริษัทสูญเสีย และมีต้นทุนค่าใช้จ่ายเกินความเป็นจริง เป็นต้น หรือจากการที่เจ้าหน้าที่ของรัฐละเว้นการปฏิบัติหน้าที่การทุจริต ดังกล่าววนอกจากจะเป็นผลเสียในแง่ของการปฏิบัติงานแล้ว ยังส่งผลเสียถึงภาพลักษณ์ที่ดีของบริษัทด้วย สำหรับ ในภาคของประเทศ การทุจริตยังเป็นการทำลายความมั่นคง เสถียรภาพทางธุรกิจ ความเชื่อมั่นในการลงทุน และ ภาพลักษณ์ที่ดีของประเทศ

จากที่กล่าวข้างต้น คณะกรรมการบริษัทจึงได้กำหนดนโยบายการต่อต้านการทุจริต และให้มีผลบังคับใช้บริษัทในเครือ เช่น บริษัท กรู๊ป เทค โซลูชันส์ จำกัด, บริษัท อินฟอร์เมชั่น ไฮเวย์ จำกัด, บริษัท ไอ ทเวนตี วัน อินเตอร์ คอร์ปอเรชั่น จำกัด, บริษัท อินโนว่า เทเลคอมมิวนิเคชั่น จำกัด, บริษัท อินเทอร์เน็ตเนชั่นแนล เกทเวย์ จำกัด, บริษัทเอ็นเนอจี แม็คซ์ จำกัด โดยแต่เดิมเนื้อหา บางส่วนของนโยบายการต่อต้านการทุจริตฉบับนี้ได้บรรจุไว้ในจรรยาบรรณทางธุรกิจของบริษัท ตั้งแต่เริ่มแรกที่บริษัทได้จัดทำจรรยาบรรณทางธุรกิจนโยบายการต่อต้านการทุจริตตามประกาศฉบับนี้มีไว้เพื่อประกาศ เจตนารมณ์ที่บริษัทจะต่อต้านการทุจริตทุกรูปแบบ และมุ่งหมายให้ทุกคนในองค์กรและบริษัทในเครือ ได้มีความเข้าใจเกี่ยวกับการ ต่อต้านการทุจริต ภายใต้ต้นนโยบายเดียวกันและมีผู้มีส่วนเกี่ยวข้องกับบริษัทได้รับทราบเจตนารมณ์ของบริษัทที่ มุ่งมั่นต่อต้านการทุจริต

ทั้งนี้มูลเหตุสำคัญที่ทำให้เกิดการทุจริต คือ การขาดคุณธรรม และจริยธรรม ดังนั้นบริษัทในฐานะที่เป็น องค์กรคุณธรรม จึงมุ่งมั่นที่จะต่อต้านการทุจริตทุกรูปแบบ และถือว่าการต่อต้านการทุจริต เป็นส่วนหนึ่งในการสร้างจิตสำนึก และปลูกฝังให้บุคลากรเป็นคนดีมีคุณธรรม

### นิยาม

**การทุจริต หรือคอร์รัปชัน (Corruption)** หมายถึง การกระทำโดยเจตนาเพื่อแสวงหาประโยชน์ที่มีควรได้โดยชอบด้วยกฎหมายสำหรับตัวเองหรือผู้อื่น ทั้งนี้การทุจริตสามารถแบ่งได้เป็น 3 ประเภท

#### 1. การยกยอกทรัพย์สิน

การกระทำใด ๆ ก็ตามที่น่าไปสู่การครอบครองทรัพย์สินของบริษัทอย่างไม่ถูกต้อง หรือเป็นเหตุให้บริษัทสูญเสียทรัพย์สิน โอกาสหรือผลประโยชน์ใด โดยมีเจตนาที่จะหาประโยชน์ต่อตนเองและผู้อื่น (อาทิ เช่น คนในครอบครัวญาติ มิตร เป็นต้น)

#### 2. การคอร์รัปชัน

การใช้อำนาจหน้าที่โดยมิชอบกระทำการใด ๆ เพื่อให้ได้มาซึ่งประโยชน์อันมีควรได้ ทั้งต่อองค์กร ตนเอง หรือผู้อื่น ทั้งนี้ การคอร์รัปชัน ครอบคลุม ถึง การให้ และ/หรือรับสินบน การขัดแย้งทางผลประโยชน์การข่มขู่ และ/หรือเรียกร้องผลประโยชน์ และการจ่ายเงินเพื่อให้ได้รับความสะดวก

### 3. การทุจริตในการรายงาน

การปรับปรุงแก้ไขรายงานต่าง ๆ ไม่ว่าจะเป็นทางการเงิน เช่น งบการเงิน บันทึกการเงิน หรือรายงานที่ไม่ใช่ทางการเงิน เพื่อปิดบังการยกยอกทรัพย์สินหรือการกระทำที่ไม่เหมาะสม หรือเพื่อหาประโยชน์ต่อตนเองและผู้อื่น ซึ่งส่งผลให้งบการเงิน บันทึกทางการเงิน หรือรายงานต่าง ๆ ของบริษัทไม่ถูกต้องตามความเป็นจริง

#### 1. การแสดงเจตนาจริง

ห้ามกรรมการ ผู้บริหาร พนักงาน และลูกจ้างของบริษัท กระทำการอันใดที่เป็นการเกี่ยวข้องกับการทุจริต คอร์รัปชันทุกรูปแบบ เพื่อประโยชน์ทางตรง หรือทางอ้อมต่อตนเอง ครอบครัว เพื่อน และคนรู้จัก ไม่ว่าตนเองอยู่ในฐานะเป็นผู้รับ ผู้ให้ หรือผู้เสนอให้สินบน ทั้งที่เป็นตัวเงิน หรือไม่เป็นตัวเงิน แก่หน่วยงานของรัฐ หรือหน่วยงานเอกชน ที่บริษัทได้ดำเนินธุรกิจหรือติดต่อด้วย โดยจะปฏิบัติตามนโยบายการต่อต้านการทุจริตอย่างเคร่งครัด

#### 2. หน้าที่ความรับผิดชอบ

2.1 คณะกรรมการบริษัท มีหน้าที่พิจารณาและอนุมัตินโยบาย และสนับสนุนการต่อต้านทุจริต หรือ คอร์รัปชันให้เกิดขึ้นในบริษัท เพื่อให้ทุกคนในบริษัทได้เข้าใจ และตระหนักถึงความสำคัญของปัญหาที่เกิดขึ้นจากการทุจริต คอร์รัปชันพร้อมทั้งกรณีที่คณะกรรมการตรวจสอบ ได้รายงานการกระทำการ ทุจริต ที่ส่งผลกระทบต่อบริษัท คณะกรรมการบริษัทมีหน้าที่ให้คำปรึกษา ข้อเสนอแนะ พิจารณาทลวงโทษ และร่วมกันหาวิธีการแก้ไขปัญหาก็กับกรรมการผู้อำนวยการและกรรมการผู้จัดการ

##### 2.2 คณะกรรมการตรวจสอบ มีหน้าที่และรับผิดชอบ ดังนี้

- พิจารณานโยบายการต่อต้านทุจริต ที่ได้รับจากกรรมการผู้อำนวยการ และกรรมการผู้จัดการ ให้ มีความเหมาะสมกับรูปแบบธุรกิจ สภาพแวดล้อมของบริษัท วัฒนธรรมองค์กร และนำเสนอ ต่อคณะกรรมการบริษัท เพื่ออนุมัติ
- พิจารณาทบทวนความเหมาะสม ของการเปลี่ยนแปลงนโยบายการต่อต้านทุจริต ที่ได้รับจาก กรรมการผู้อำนวยการ และกรรมการผู้จัดการ และนำเสนอต่อคณะกรรมการบริษัท เพื่ออนุมัติ
- สอบทานรายงานการตรวจสอบระบบการควบคุมภายใน และการประเมินความเสี่ยงเกี่ยวกับ การทุจริต ตามที่ฝ่ายตรวจสอบภายในได้เสนอ เพื่อให้มั่นใจว่าระบบดังกล่าวมีความเสี่ยงที่จะ ทำให้เกิดโอกาสการทุจริตที่มีผลกระทบต่อฐานะการเงิน และผลการดำเนินงานของบริษัทน้อย ที่สุด และมีความเหมาะสม กับรูปแบบธุรกิจของบริษัท
- รับเรื่องแจ้งเบาะแสการกระทำอันทุจริต ที่คนในองค์กรมีส่วนเกี่ยวข้อง และตรวจสอบ ข้อเท็จจริงตามที่ ได้รับแจ้ง และเสนอเรื่องให้คณะกรรมการบริษัทร่วมกันพิจารณาลงโทษ หรือ แก้ไขปัญหาดังกล่าว

##### 2.3 ฝ่ายตรวจสอบภายใน มีหน้าที่และรับผิดชอบ ดังนี้

- ปฏิบัติหน้าที่ให้เป็นไปตามแผนการตรวจสอบภายในที่กำหนดไว้และเสนอรายงานการ ตรวจสอบระบบการควบคุมภายใน และการประเมินความเสี่ยงเกี่ยวกับ การทุจริต ที่เกิดจากการ ตรวจสอบระบบการควบคุมภายใน ให้คณะกรรมการตรวจสอบได้รับทราบ
- ปฏิบัติงานตามที่คณะกรรมการตรวจสอบได้มอบหมาย ในเรื่องการตรวจสอบการทุจริต ที่ เกี่ยวข้องกับองค์กร นอกเหนือจากแผนการตรวจสอบภายในที่ได้กำหนดไว้



2.4 กรรมการผู้อำนวยการ และกรรมการผู้จัดการ มีหน้าที่และรับผิดชอบดังนี้

- กำหนดนโยบายการต่อต้านการทุจริต เพื่อเสนอต่อคณะกรรมการตรวจสอบ
- สื่อสารกับบุคลากรในองค์กร และผู้ที่เกี่ยวข้องให้ได้ทราบถึงนโยบายการต่อต้านการทุจริต
- ทบทวนความเหมาะสมของนโยบายการต่อต้านการทุจริตให้เหมาะสมกับการเปลี่ยนแปลงของธุรกิจหรือข้อกำหนดของกฎหมาย เพื่อเสนอต่อคณะกรรมการตรวจสอบ
- คอยช่วยเหลือคณะกรรมการตรวจสอบ ในการหาข้อเท็จจริงตามที่ได้รับแจ้ง หรืองานที่ได้รับมอบหมาย จากคณะกรรมการตรวจสอบเกี่ยวกับการสอบสวนเรื่องการทุจริต โดยสามารถ มอบหมายงานให้กับทีมผู้บริหารที่เห็นว่าสามารถช่วยสืบหาข้อเท็จจริงได้

3. แนวปฏิบัติการต่อต้านการทุจริต

กรรมการบริษัท ผู้บริหาร และพนักงาน ลูกจ้างของบริษัท ต้องปฏิบัติตามนโยบายต่อต้านการทุจริต และจรรยาบรรณทางธุรกิจอย่างเคร่งครัด ไม่ว่าจะเข้าไปเกี่ยวข้องกับการทุจริตทั้งทางตรง หรือทางอ้อม โดย

3.1 ไม่ทำพฤติกรรมใดที่แสดงให้เห็นว่าเป็นการรับสินบน หรือติดสินบน แก่ผู้มีส่วนได้เสียในเรื่องที่ตนทำหน้าที่รับผิดชอบทั้งโดยตรง หรือโดยอ้อม เพื่อให้ได้มาซึ่งผลประโยชน์ในทางมิชอบ ดังนี้

- ไม่รับ หรือ ให้ของขวัญ ของที่ระลึก ที่เป็น **เงินสด เช็ค พันธบัตร หุ้น ทองคำ อัญมณี** **อสังหาริมทรัพย์หรือ สิ่งของในทำนองเดียวกัน** กับผู้มีส่วนเกี่ยวข้องที่ตนได้เข้าไปติดต่opractitioner ทั้งในหน่วยงานราชการ และหน่วยงานเอกชน
- ไม่รับทรัพย์สิน สิ่งของ ของขวัญ ของกำนัลใด ๆ หรือประโยชน์อื่น อันเป็นการชักนำให้เกิดการละเว้นการปฏิบัติหน้าที่ของตน ทั้งนี้ก่อนการรับของที่ระลึกควรตรวจสอบให้แน่ใจว่าได้ปฏิบัติถูกต้องตาม กฎหมายและข้อบังคับของบริษัท โดยสิ่งของ หรือของขวัญที่ให้แก่กันในงานที่การงาน ควรมีราคาไม่มาก และเหมาะสมในแต่ละโอกาส
- ไม่ให้ทรัพย์สิน สิ่งของ ของขวัญ หรือของกำนัลใด ๆ หรือประโยชน์อื่น เพื่อจูงใจในการ ตัดสินใจ หรือมีผลทำให้ผู้รับไม่ปฏิบัติตามวิธีปฏิบัติทางการค้าเช่นเดียวกับคู่ค้ารายอื่น ทั้งนี้การให้สิ่งของตามโอกาสหรือวาระต่าง ๆ ต้องมีมูลค่าไม่มากจนเกินปกติวิสัย
- ไม่เป็นตัวกลางในการเสนอ เงิน ทรัพย์สิน สิ่งของ หรือประโยชน์อื่นใดกับผู้ที่เกี่ยวข้องกับ ธุรกิจหน่วยงานราชการ หรือองค์กรใด ๆ เพื่อแลกกับสิทธิพิเศษที่ไม่ควรได้หรือทำให้ เจ้าหน้าที่ของรัฐละเว้นการปฏิบัติตามกฎ ระเบียบข้อบังคับ และข้อปฏิบัติทางกฎหมายตามที่ กำหนดไว้

3.2 ในการจัดซื้อจัดจ้าง ต้องดำเนินการผ่านขั้นตอนตามระเบียบของบริษัท มีความโปร่งใส สามารถ ตรวจสอบได้

3.3 การใช้จ่ายสำหรับการเลี้ยงรับรองทางธุรกิจและการใช้จ่ายอื่น ๆ ที่เกี่ยวข้องกับการปฏิบัติตามสัญญาทางธุรกิจ สามารถกระทำได้แต่ต้องใช้จ่ายอย่างสมเหตุสมผล สามารถตรวจสอบได้

### 3.4 ในการบริจาคเพื่อการกุศล ต้องปฏิบัติดังนี้

- การใช้เงิน หรือ ทรัพย์สินของบริษัท เพื่อบริจาคการกุศล ต้องกระทำในนามบริษัทเท่านั้น โดย การบริจาคเพื่อการกุศล ต้องเป็น มูลนิธิองค์กรสาธารณกุศล วัด โรงพยาบาล สถานพยาบาล หรือองค์กรเพื่อประโยชน์ต่อสังคม ที่มีใบรับรอง หรือเชื่อถือได้สามารถตรวจสอบได้และ ดำเนินการผ่านขั้นตอนตามระเบียบของบริษัท
- การบริจาคเพื่อการกุศล ในนามส่วนตัวพึงกระทำได้แต่ต้องไม่เกี่ยวข้อง หรือทำให้เกิดข้อ สงสัยได้ว่าเป็น การกระทำที่ทุจริต เพื่อหวังผลประโยชน์ใด

### 3.5 ในการให้เงินสนับสนุน ต้องปฏิบัติดังนี้

- การใช้เงิน หรือ ทรัพย์สินของบริษัท เพื่อสนับสนุนโครงการ ต้องระบุชื่อในนามบริษัทเท่านั้น โดยเงินสนับสนุนที่จ่ายไป ต้องมีวัตถุประสงค์เพื่อธุรกิจภาพลักษณ์ที่ดีและชื่อเสียงของ บริษัท ทั้งนี้การเบิกจ่าย ต้องระบุวัตถุประสงค์ที่ชัดเจน และมีหลักฐานที่ตรวจสอบได้และ ดำเนินการผ่านขั้นตอนตามระเบียบของ บริษัท

3.6 ไม่กระทำการอันใดที่เกี่ยวข้องกับการเมืองภายในบริษัท และไม่ใช้ทรัพยากรใดของบริษัท เพื่อดำเนินการดังกล่าว ทั้งนี้บริษัทเป็นองค์กรที่ยึดมั่นในความเป็นกลางทางการเมือง สนับสนุนการ ปฏิบัติตามกฎหมาย และการปกครองระบอบประชาธิปไตย รวมถึงไม่มีแนวทางในการให้การ ช่วยเหลือทางการเมืองแก่พรรคการเมืองใด ไม่ว่าจะโดยทางตรง หรือทางอ้อม

3.7 กรรมการและผู้บริหารต้องตระหนักถึงความสำคัญในการเผยแพร่ให้ความรู้ให้คำปรึกษา เพื่อสร้าง ความเข้าใจให้แก่ผู้ได้บังคับบัญชา เกี่ยวกับการต่อต้านการทุจริต เพื่อให้พนักงานได้ปฏิบัติให้เป็นไป ตามนโยบายการต่อต้านทุจริตฉบับนี้ รวมถึงเป็นแบบอย่างที่ดีในเรื่องการมีความซื่อสัตย์ จริยธรรม และจรรยาบรรณ

## 4. มาตรการป้องกันการทุจริต (Fraud Preventive)

เพื่อลดความเสี่ยงจากการทุจริต บริษัทมีการออกแบบและปฏิบัติตามการควบคุมภายในที่เหมาะสม เพื่อลดความเสี่ยงด้านการทุจริต ตลอดจน การสร้างจิตสำนึกและค่านิยมในการต่อต้านการทุจริตให้แก่บุคลากร เป็นปัจจัยสำคัญในการช่วยป้องกันการเกิดการทุจริตภายในองค์กร

## 5. เรื่องที่รับแจ้งเบาะแส หรือร้องเรียนการทุจริต

5.1 พบเห็นการกระทำที่ทุจริตที่เกี่ยวข้องกับองค์กร โดยทางตรง หรือทางอ้อม เช่นพบเห็นบุคคลใน องค์กรติดสินบน/รับสินบน เจ้าหน้าที่ของหน่วยงานรัฐบาล หรือหน่วยงานเอกชน

5.2 พบเห็นการกระทำที่ผิดขั้นตอนตามระเบียบปฏิบัติของบริษัท หรือมีผลต่อระบบการควบคุมภายใน ของบริษัท จนทำให้สงสัยได้ว่าอาจจะเป็นช่องทางในการทุจริต

5.3 พบเห็นการกระทำที่ทำให้บริษัทเสียผลประโยชน์กระทบต่อชื่อเสียงของบริษัท

5.4 พบเห็นการกระทำที่ผิดกฎหมาย ผิดศีลธรรม จรรยาบรรณทางธุรกิจ

## 6. ช่องทางการรับแจ้งเบาะแส

คณะกรรมการบริษัทได้มอบหมายให้คณะกรรมการตรวจสอบ เป็นผู้พิจารณารับเรื่องแจ้งเบาะแส ข้อร้องเรียนการกระทำที่อาจทำให้เกิดความสงสัยได้ว่าเป็นการทุจริตคอร์รัปชันที่เกิดขึ้นกับบริษัท โดยทางตรง หรือ ทางอ้อม โดยผ่านช่องทางการรับเรื่องที่ได้กำหนดไว้ในนโยบายฉบับนี้

โดยผู้ร้องเรียนจะต้องระบุรายละเอียดของเรื่องที่จะแจ้งเบาะแส หรือข้อร้องเรียน พร้อมชื่อ ที่อยู่และ หมายเลขโทรศัพท์ที่สามารถติดต่อได้และส่งมายังช่องทางรับเรื่อง ดังนี้

1. **ช่องทางที่ 1 ทางไปรษณีย์** โดยเจ้าหน้าที่ของถึง • ประธานคณะกรรมการตรวจสอบ หรือ • กรรมการตรวจสอบ หรือ • เลขานุการคณะกรรมการตรวจสอบ และส่งมาได้ที่ บริษัท เอแอลที เทเลคอม จำกัด (มหาชน) เลขที่ 52/1 หมู่ 5 ถนนบางกวย-ไทรน้อย ตำบลบางสีทอง อำเภอบางกวย นนทบุรี 11130

2. **ช่องทางที่ 2 ทางไปรษณีย์อิเล็กทรอนิกส์ (E-mail)** ที่

- **คณะกรรมการตรวจสอบ** E-mail address : [auditcommittee@alt.co.th](mailto:auditcommittee@alt.co.th)

- **คณะกรรมการบริษัท** E-mail address : [directors@alt.co.th](mailto:directors@alt.co.th)

3. **ช่องทางที่ 3 เว็บไซต์** โดยสามารถระบุรายละเอียดไว้ในหัวข้อ Contact ของเว็บเพจ [www.alt.co.th](http://www.alt.co.th)

ทั้งนี้หากผู้แจ้งเบาะแส หรือผู้ร้องเรียน มีข้อร้องเรียน ผ่านทางเว็บเพจ ขอให้ท่านส่งเรื่องร้องเรียนมายังคณะกรรมการตรวจสอบโดยตรง

บุคคลที่สามารถแจ้งเบาะแส หรือข้อร้องเรียนเกี่ยวกับการทุจริต คือ ผู้มีส่วนได้เสียทุกกลุ่มของบริษัท ได้แก่ผู้ถือหุ้น ลูกค้า คู่แข่งทางการค้า เจ้าหน้าที่ ภาครัฐบาล ชุมชน สังคม ผู้บริหารและพนักงานของบริษัท ทั้งนี้ ไม่ว่าท่านจะแจ้งด้วยวิธีใดดังกล่าวข้างต้น ทางบริษัทจะรักษาความลับของท่าน

## 7. มาตรการคุ้มครอง และรักษาความลับ

เพื่อเป็นการคุ้มครองสิทธิของผู้ร้องเรียนและผู้ให้ข้อมูลที่ทำให้ข้อมูลที่เกิดโดยเจตนาสุจริต บริษัทจะปกปิดชื่อ ที่อยู่ หรือข้อมูลใด ๆ ที่สามารถระบุตัวผู้ร้องเรียนหรือผู้ให้ข้อมูลได้และเก็บรักษาข้อมูลของผู้ร้องเรียนและผู้ให้ข้อมูลไว้เป็นความลับ โดยจำกัดเฉพาะผู้ที่มีหน้าที่รับผิดชอบในการดำเนินการตรวจสอบเรื่องร้องเรียน เท่านั้นที่สามารถ เข้าถึงข้อมูลดังกล่าวได้

ในกรณีที่มีการร้องเรียน กรรมการผู้อำนวยการ หรือกรรมการผู้จัดการ คณะกรรมการตรวจสอบ จะทำ หน้าที่ในการคุ้มครองผู้แจ้งเบาะแส หรือผู้ร้องเรียน พยาน และบุคคลที่ให้ข้อมูลในการสืบสวนหาข้อเท็จจริง ไม่ให้ได้รับความเดือนร้อน อันตรายใด หรือความไม่ชอบธรรม อันเกิดมาจากการแจ้งเบาะแส ร้องเรียน การเป็นพยาน หรือการให้ข้อมูล โดยขอให้ผู้ร้องเรียนส่งเรื่องร้องเรียนมายังคณะกรรมการตรวจสอบโดยตรง

ทั้งนี้กรรมการผู้อำนวยการ กรรมการผู้จัดการ มีหน้าที่ในการใช้ดุลยพินิจสั่งการตามที่เห็นสมควร เพื่อ คุ้มครองผู้แจ้งเบาะแส หรือผู้ร้องเรียน พยาน และบุคคลที่ให้ข้อมูลในการสืบสวนหาข้อเท็จจริง ไม่ให้ได้รับความ เดือนร้อน อันตรายใด หรือความไม่ชอบธรรม อันเกิดมาจากการแจ้งเบาะแส ร้องเรียน การเป็นพยาน หรือการให้ข้อมูล

กรรมการผู้อำนวยการ กรรมการผู้จัดการ สามารถมอบหมายงานให้กับผู้บริหารคนใด คนหนึ่ง ทำหน้าที่ แทนในการใช้ดุลยพินิจสั่งการคุ้มครองความปลอดภัยของผู้แจ้งเบาะแส หรือผู้ร้องเรียน พยาน และบุคคลที่ให้ ข้อมูล ได้โดยผู้บริหารที่ได้รับมอบหมาย ต้องไม่มีส่วนเกี่ยวข้องกับเรื่องที่ได้รับแจ้งเบาะแส หรือร้องเรียน ทั้งโดย ทางตรง หรือทางอ้อม (เช่นผู้ถูกกล่าวหา เป็นผู้บังคับบัญชาของตนโดยตรง)

ทั้งนี้ผู้ได้รับข้อมูลจากการปฏิบัติหน้าที่ที่เกี่ยวข้องกับเรื่องร้องเรียน มีหน้าที่เก็บรักษาข้อมูล ข้อร้องเรียน และเอกสารหลักฐานของผู้ร้องเรียนและผู้ให้ข้อมูลไว้เป็นความลับ ห้ามเปิดเผยข้อมูลแก่บุคคลอื่นที่ไม่มีหน้าที่เกี่ยวข้อง เว้นแต่เป็นการเปิดเผยตามหน้าที่ที่กฎหมายกำหนด

## 8. ขั้นตอนการดำเนินการสืบสวน

8.1 เมื่อได้รับการแจ้งเบาะแส กรรมการผู้อำนวยการ กรรมการผู้จัดการ และคณะกรรมการตรวจสอบ จะเป็นผู้กลั่นกรอง สืบสวนข้อเท็จจริง

8.2 ระหว่างการสืบสวนข้อเท็จจริง กรรมการผู้อำนวยการ กรรมการผู้จัดการ และคณะกรรมการตรวจสอบ อาจจะมีมอบหมายให้ตัวแทน (ผู้บริหาร) แจ้งผลความคืบหน้าเป็นระยะให้ผู้แจ้งเบาะแส หรือร้องเรียน ได้ทราบ หากการสืบสวนข้อเท็จจริงแล้วพบว่าข้อมูลหรือหลักฐานที่มีเหตุอันควรเชื่อได้ว่าผู้ที่ถูกกล่าวหาได้ กระทำการทุจริตจริง บริษัทจะให้สิทธิผู้ถูกกล่าวหา ได้รับทราบข้อกล่าวหา และให้สิทธิผู้ถูกกล่าวหา พิสูจน์ตนเอง โดยการหาข้อมูลหรือหลักฐานเพิ่มเติมที่แสดงให้เห็นว่าตนเองไม่มีส่วนเกี่ยวข้องกับการกระทำอันทุจริต ตามที่ได้ถูกกล่าวหา

## 9. บทลงโทษ และการเยียวยา

### 9.1 บทลงโทษ

หากผู้ถูกกล่าวหา ได้กระทำการทุจริตจริง การทุจริตนั้นถือว่าการกระทำผิดนโยบายต่อต้านการทุจริตจรรยาบรรณทางธุรกิจของบริษัท จะต้องได้รับการพิจารณาโทษทางวินัย ตามระเบียบที่บริษัท ได้กำหนดไว้และหากการกระทำทุจริตนั้นผิดกฎหมาย ผู้กระทำผิดอาจจะต้องได้รับโทษทางกฎหมาย ทั้งนี้โทษทางวินัยตามระเบียบของบริษัท คำตัดสินของกรรมการผู้อำนวยการ กรรมการผู้จัดการ ถือเป็นอันสิ้นสุด

ในกรณีที่มีการร้องเรียน กรรมการผู้อำนวยการ หรือกรรมการผู้จัดการ คณะกรรมการตรวจสอบ มีหน้าที่ ในการรับเรื่อง หาข้อมูล และตรวจสอบข้อเท็จจริง ตามที่ได้รับแจ้ง เพื่อรายงานต่อคณะกรรมการบริษัท ให้ร่วมกัน พิจารณา และกำหนดโทษตามที่เห็นสมควร

### 9.2 การเยียวยา

เมื่อการสอบสวนเสร็จสิ้น ผู้บริหารต้องร่วมพิจารณาหามาตรการเยียวยาจากเหตุการณ์ทุจริตที่เกิดขึ้น เช่น การปรับปรุงหรือเพิ่มเติมนโยบายของบริษัท การปรับปรุงหรือเพิ่มเติมการควบคุมภายใน การเปลี่ยนแปลงวิธีการปฏิบัติงาน การฟ้องร้องดำเนินคดีทางอาญาและ/หรือทางแพ่ง การขยายผลสืบสวนเพื่อตรวจสอบการทุจริตในส่วนงานอื่น ๆ ที่อาจมีความเกี่ยวข้อง เป็นต้น โดยมอบหมายให้หน่วยงานที่เกี่ยวข้องพิจารณาจัดทำแผน หรือ กรอบระยะเวลาการปฏิบัติงานต่อกรรมการผู้อำนวยการ หรือกรรมการผู้จัดการอย่างชัดเจน อนึ่งมาตรการเยียวยาต่าง ๆ ควรเป็นไปในทิศทางเดียวกันสำหรับข้อหาที่คล้ายคลึงกัน

## 10. การเผยแพร่นโยบายการต่อต้านการทุจริต

เพื่อให้ทุกคนในองค์กรได้รับทราบนโยบายการต่อต้านการทุจริต บริษัทจะดำเนินการดังต่อไปนี้

- บริษัทจะติดประกาศนโยบายการต่อต้านการทุจริต ในสถานที่เด่นชัด ทุกคนในองค์กรสามารถอ่านได้
- บริษัทจะเผยแพร่นโยบายการต่อต้านการทุจริต ผ่านช่องทางการสื่อสารของบริษัท เช่น จดหมายอิเล็กทรอนิกส์ (E-Mail) เว็บไซต์บริษัท รายงานการเปิดเผยข้อมูลประจำปี (56-1) และรายงานประจำปี (56-2) บริษัทจะจัดให้มีการอบรมนโยบายการต่อต้านการทุจริต ให้แก่พนักงานใหม่

## 11. การทบทวนและปรับปรุงนโยบาย

บริษัทจะมีทบทวนนโยบายต่อต้านการทุจริตอย่างสม่ำเสมอทุกปี หรือเมื่อมีการเปลี่ยนแปลงที่สำคัญและส่งผลกระทบต่อนโยบายฉบับนี้

ทั้งนี้ให้มีผลบังคับใช้ตั้งแต่วันที่ 22 กุมภาพันธ์ 2562 เป็นต้นไป



(นางปริญาภรณ์ ตั้งเผาศักดิ์)

กรรมการผู้อำนวยการ

บริษัท เอแอลที เทเลคอม จำกัด (มหาชน)



# จรรยาบรรณธุรกิจ

## Code of Conduct

บริษัท เอแอลที เทเลคอม จำกัด (มหาชน) และบริษัทในกลุ่ม

ฉบับปรับปรุง บังคับใช้วันที่ 23 กุมภาพันธ์ 2565  
อนุมัติโดย มติของคณะกรรมการบริษัท ครั้งที่ 1/2565  
ในการประชุมเมื่อวันที่ 23 กุมภาพันธ์ 2565



จรรยาบรรณธุรกิจ  
บริษัท เอแอลที เทเลคอม จำกัด (มหาชน) และบริษัทในกลุ่ม

สถานะการแก้ไขปรับปรุง

ครั้งที่แก้ไข	วันที่บังคับใช้	รายละเอียดการแก้ไข
00	16/07/2558	เอกสารใหม่
01	12/11/2559	แก้ไข วิสัยทัศน์,ภารกิจ เพิ่ม ข้อ 8 การดูแลให้มีการปฏิบัติและทบทวน ข้อ 6 หลักปฏิบัติ การแข่งขันทางการค้า,การขัดกันของผลประโยชน์, การซื้อขายหลักทรัพย์ ของบริษัทและการใช้ข้อมูลภายใน, การป้องกันการทุจริตและการให้สินบน, การให้-รับ ของขวัญและสิ่งตอบแทน
02	27/02/2560	ทบทวนให้เป็นปัจจุบัน
03	23/02/2565	ปรับปรุงรายละเอียดทั้งหมด

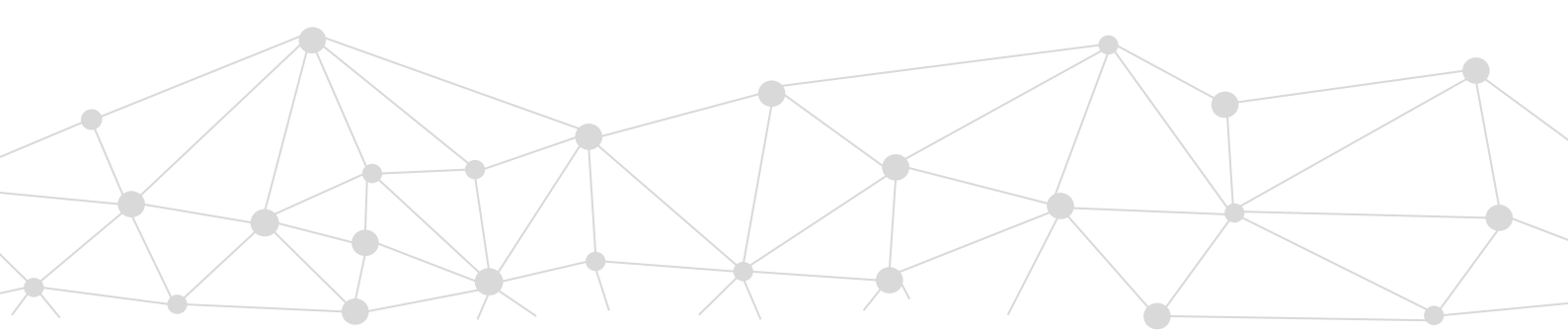



## จรรยาบรรณธุรกิจ

### บริษัท เอแอลที เทเลคอม จำกัด (มหาชน) และบริษัทในกลุ่ม

#### สารบัญ

สารจากกรรมการผู้ว่าการ .....	5
1) วิสัยทัศน์ (Vision) .....	6
2) พันธกิจ (Mission) .....	6
3) ค่านิยมขององค์กร (Value).....	6
4) นิยามศัพท์ทั่วไป (Interpretation) .....	6
5) จรรยาบรรณธุรกิจ (Code of Conduct) .....	8
1. สิทธิมนุษยชนและแรงงาน ที่ปราศจากการเลือกปฏิบัติ (Human Rights without Discrimination) .....	8
2. สิ่งแวดล้อม สุขภาพ และความปลอดภัย( Environment, Health and Safety) .....	9
2.1 สิ่งแวดล้อม (Environment).....	9
2.2 สุขภาพและความปลอดภัย (Health and Safety) .....	10
2.3 ความปลอดภัยของสินค้าและบริการ (Safety of Goods & Service).....	11
3. การต่อต้านทุจริตและคอร์รัปชัน (Anti - corruption) .....	12
4. ของกำนัลและการเลี้ยงรับรอง (Gift & Entertainment) .....	13
5. ความขัดแย้งทางผลประโยชน์ (Conflict of Interest).....	15
6. การดำเนินการด้านการเมือง(Political Expression).....	16
7. การปฏิบัติต่อข้อมูลและทรัพย์สิน (Information & Assets).....	17
7.1 ข้อมูลส่วนบุคคล (Personal Information).....	17
7.2 การบันทึก การรายงาน และการเก็บรักษาข้อมูล (Confidentiality of Information) .....	18
7.3 การซื้อขายหลักทรัพย์ และการใช้ข้อมูลภายใน (Insider Trading / Dealing) .....	19
7.4 การใช้และการดูแลรักษาทรัพย์สินของบริษัท (Assets Management) .....	20
7.5 การใช้ และดูแลรักษาระบบเทคโนโลยีสารสนเทศ (IT Security).....	21
7.6 การใช้ และการดูแลรักษาทรัพย์สินทางปัญญา (Intelligence Property) .....	22
8. การเปิดเผยข้อมูลและการสื่อสาร (Disclosure & Communication) .....	23
8.1 การเปิดเผยข้อมูล (Disclosure).....	23
8.2 การสื่อสาร (Communication) .....	24
9. การทำธุรกรรมของบริษัท (Business Transaction) .....	25
9.1 การทำธุรกรรมระหว่างกันของบริษัทในบริษัท (Connected Transaction).....	25





## จรรยาบรรณธุรกิจ

### บริษัท เอแอลที เทเลคอม จำกัด (มหาชน) และบริษัทในกลุ่ม

9.2 การทำธุรกรรมของบริษัทกับบุคคลภายนอก (Normal Transaction).....	26
10. การค้าระหว่างประเทศ (International Transaction) .....	27
11. การแข่งขันทางการค้า (Antitrust/Anticompetitive Practices).....	28
12. การป้องกันการฟอกเงิน (Money Laundering Prevention) .....	29
6) การรับข้อร้องเรียนและแจ้งเบาะแส (Whistleblowing System) .....	29
7) การบังคับใช้และปฏิบัติ (Scope of Enforcement) .....	32
8) การดูแลให้มีการปฏิบัติตามและทบทวน (Compliance & Revision) .....	32
9) บทลงโทษ (Penalties) .....	33





## จรรยาบรรณธุรกิจ

### บริษัท เอแอลที เทเลคอม จำกัด (มหาชน) และบริษัทในกลุ่ม

#### สารจากกรรมการผู้อำนวยการ

ผู้บริหารทุกท่านมีจุดมุ่งหมายที่จะพัฒนาองค์กรเพื่อให้ผลประโยชน์สูงสุดเกิดขึ้นกับ พนักงาน ผู้ลงทุน รวมถึง ผู้เกี่ยวข้อง กับกิจการในทุก ๆ ส่วนงาน เพื่อให้องค์กรเป็นที่ยอมรับในระดับสากล ด้วยจิตสำนึกรับผิดชอบต่ออย่างมีธรรมาภิบาลในการประกอบ กิจการ ได้แก่ การยึดมั่นในการปฏิบัติหน้าที่อย่างโปร่งใสและตรวจสอบได้ เคารพในกฎหมาย ระเบียบข้อบังคับต่าง ๆ รวมถึง ศีลธรรม วัฒนธรรม ค่านิยม อันดีงาม ซึ่งเป็นที่ยอมรับในสังคมอย่างแพร่หลาย

จากสภาพสังคมและสิ่งแวดล้อมที่เปลี่ยนแปลงไปอย่างต่อเนื่อง ทำให้การดำเนินธุรกิจต้องมีการปรับปรุงเปลี่ยนแปลงให้ ทันสมัยและเหมาะสม สอดคล้องกับการเปลี่ยนแปลงของกติกาค่านิยมแห่งสังคม การมีจิตสำนึกด้านด้านจรรยาบรรณของ พนักงาน จึงถือเป็นปัจจัยสำคัญที่จะส่งเสริมและสนับสนุนให้เกิดความเป็นในการดำเนินธุรกิจ

ด้วยความมุ่งมั่นที่จะนำพาองค์กรไปสู่การพัฒนาอย่างยั่งยืนนั้น บริษัทจึงได้จัดทำเอกสารแม่บทจรรยาบรรณเพื่อใช้เป็น กรอบในการกำหนดแนวทางการดำเนินธุรกิจอย่างมีธรรมาภิบาลของผู้บริหารและพนักงานทุกคน



## จรรยาบรรณธุรกิจ

### บริษัท เอแอลที เทเลคอม จำกัด (มหาชน) และบริษัทในกลุ่ม

#### 1) วิสัยทัศน์ (Vision)

“เป็นผู้นำด้านโครงสร้างพื้นฐาน เพื่อธุรกิจดิจิทัลและพลังงานทดแทน”

#### 2) พันธกิจ (Mission)

ให้บริการโครงสร้างพื้นฐานด้านดิจิทัลและพลังงานทดแทน แก่ทั้งภาครัฐและเอกชน เพื่อเพิ่มคุณภาพบริการ โดยมุ่งเน้นประสิทธิภาพด้านต้นทุนและการใช้ประโยชน์จากทรัพยากรอย่างคุ้มค่า และร่วมเป็นพันธมิตรกับผู้เชี่ยวชาญที่เป็นเลิศด้านเทคโนโลยีและเครือข่ายธุรกิจ

#### 3) ค่านิยมขององค์กร (Value)

“ALT”

Allying	เป็นพันธมิตรที่ดีกับคู่ค้า เพื่อร่วมงาน ลูกค้า ทั้งภาครัฐและเอกชน
Lifelong Learning	เรียนรู้อย่างต่อเนื่อง สม่่าเสมอ
Transforming	ปรับเปลี่ยนวิธีคิดและกระบวนการทำงาน เพื่อผลงานที่ดีกว่าเดิม

#### 4) นิยามศัพท์ทั่วไป (Interpretation)

- บริษัท หมายถึง บริษัท เทเลคอม จำกัด (มหาชน) และบริษัทในกลุ่ม
- บริษัทในกลุ่ม หมายถึง บริษัทจำกัด ซึ่งบริษัท เทเลคอม จำกัด (มหาชน) มีอำนาจควบคุมหรือเป็นผู้บริหารงาน
- กรรมการบริษัท หมายถึง กรรมการของบริษัท เทเลคอม จำกัด (มหาชน)
- ผู้บริหารและพนักงาน หมายถึง ผู้บริหารและพนักงาน บริษัท เทเลคอม จำกัด (มหาชน) และ บริษัทในกลุ่ม
- ผู้มีส่วนได้เสีย หมายถึง ผู้ที่ได้รับผลกระทบจากการดำเนินธุรกิจของบริษัท หรือในทางกลับกันคือ ผู้มีส่วนที่ทำให้เกิดผลกระทบต่อการดำเนินธุรกิจของบริษัท ทั้งทางตรงและทางอ้อม ทั้งด้านบวกและด้านลบ ได้แก่ กรรมการบริษัท พนักงาน ผู้ถือหุ้น บริษัทร่วมลงทุน ลูกค้า คู่ค้า สถาบันการเงิน สังคม เจ้าของพื้นที่ หน่วยงานของรัฐ เป็นต้น
- คู่ค้า หมายถึง ผู้จำหน่ายสินค้า หรือผู้รับจ้าง ที่ส่งมอบสินค้าและบริการให้บริษัท
- บริษัทร่วมลงทุน หมายถึง ผู้ที่ยอมเข้าผูกพันตนและมีสิทธิ หน้าที่ ความรับผิดชอบตามที่ปรากฏในสัญญาที่ได้ทำไว้กับบริษัท
- ลูกค้า หมายถึง ผู้ซื้อสินค้า ผู้ใช้งานสินค้า และผู้รับบริการ
- สิทธิมนุษยชน(Human Rights) หมายถึง สิทธิขั้นพื้นฐานที่มนุษย์ทุกคนได้รับการรับรองหรือคุ้มครอง ให้ไม่ถูกเลือกปฏิบัติเพียงเพราะความแตกต่างทางกาย จิตใจ เชื้อชาติ สัญชาติ ศาสนา เพศ ภาษา อายุ สีผิว การศึกษา สถานะทางสังคมหรือเรื่องอื่นใด และเป็นไปตามกฎหมายของแต่ละประเทศ หรือตามสนธิสัญญา ที่แต่ละประเทศมีพันธกรณีที่จะต้องปฏิบัติตาม



## จรรยาบรรณธุรกิจ

### บริษัท เอแอลที เทเลคอม จำกัด (มหาชน) และบริษัทในกลุ่ม

- **คอร์รัปชัน (Corruption)** หมายถึง การติดสินบนไม่ว่าจะอยู่ในรูปแบบใด ๆ โดยการเสนอให้ สัญญาว่า จะให้ มอบให้ ให้คำมั่นว่าจะให้ รวมถึงการเรียกร้อง หรือรับ ซึ่งเงิน ทรัพย์สิน หรือประโยชน์อื่นใด ซึ่งไม่เหมาะสม กับเจ้าหน้าที่ของรัฐ หน่วยงานของรัฐ หน่วยงานของเอกชนหรือผู้มีหน้าที่ไม่ว่าจะโดยทางตรงหรือทางอ้อม เพื่อจูงใจให้บุคคลดังกล่าวปฏิบัติหรือละเว้นการปฏิบัติหน้าที่ อันเป็นการให้ได้มาหรือรักษาไว้ซึ่งธุรกิจ หรือ แนะนำธุรกิจ ให้กับบริษัทโดยเฉพาะ หรือเพื่อให้ได้มาหรือรักษาไว้ซึ่งผลประโยชน์อื่นใดที่ไม่เหมาะสมทางธุรกิจ
- **ความขัดแย้งทางผลประโยชน์** หมายถึง สถานการณ์หรือการกระทำที่พนักงานมีผลประโยชน์ส่วนตน มากจนมีผลต่อการตัดสินใจหรือการปฏิบัติหน้าที่ในตำแหน่งหน้าที่ของพนักงานนั้น และส่งผลกระทบต่อ ประโยชน์ของบริษัทไม่ว่าทางตรงหรือทางอ้อม
- **ข้อมูลสำคัญ** หมายถึง ข้อมูลต่าง ๆ เกี่ยวกับการดำเนินธุรกิจของบริษัทที่หากมีการเปิดเผย โดยวิธีการที่ไม่เหมาะสมแล้วอาจก่อให้เกิดผลกระทบที่มีนัยสำคัญต่อการดำเนินธุรกิจของบริษัท ต่อราคาหลักทรัพย์ หรืออาจมีอิทธิพลต่อการตัดสินใจในการลงทุน เช่น ข้อมูลในงบการเงิน ข้อมูลโครงการ ลงทุนที่ยังไม่เปิดเผยต่อตลาดหลักทรัพย์ หรือข้อมูลเกี่ยวกับการประมูล เป็นต้น
- **ทรัพย์สินของบริษัท** หมายถึง ทรัพย์สินทุกชนิด ไม่ว่าจะเป็นสังหาริมทรัพย์หรืออสังหาริมทรัพย์ หรือทรัพย์สินอื่นใด ที่บริษัทเป็นเจ้าของ หรือเป็นผู้รับผิดชอบควบคุมดูแลรักษา หลักการ บริษัท ใช้ทรัพย์สินอย่างมีประสิทธิภาพและให้เกิดประโยชน์อย่างเต็มที่ พร้อมทั้งส่งเสริมให้ พนักงานดูแลรักษาทรัพย์สินมิให้เสียหาย หรือนำไปใช้เพื่อประโยชน์ส่วนตัวหรือเพื่อบุคคลอื่น
- **ระบบเทคโนโลยีสารสนเทศ** หมายถึง เครื่องมือและระบบงานต่าง ๆ ที่ใช้ในการประมวลผลและส่งต่อข้อมูลอิเล็กทรอนิกส์ เช่น คอมพิวเตอร์ ระบบเครือข่ายอินเทอร์เน็ต อีเมล รหัสผ่าน หรือโปรแกรมต่าง ๆ เป็นต้น
- **ทรัพย์สินทางปัญญา (Intellectual Property)** หมายถึง ผลงานอันเกิดจากการประดิษฐ์คิดค้น หรือ สร้างสรรค์ของมนุษย์ สิทธิบัตร (Patent) หมายถึง หนังสือสำคัญที่รัฐออกให้เพื่อคุ้มครองการประดิษฐ์ หรือการออกแบบ ผลิตภัณฑ์ ได้แก่ สิทธิบัตรการประดิษฐ์ สิทธิบัตรการออกแบบผลิตภัณฑ์ และอนุสิทธิบัตร
- **ลิขสิทธิ์ (Copyright)** หมายถึง งานวรรณกรรม นาฏกรรม ศิลปกรรม ดนตรีกรรม โสตทัศนวัสดุ ภาพยนตร์ สิ่งบันทึกเสียง งานแพร่เสียง แพร่ภาพ เช่น โปรแกรมคอมพิวเตอร์ ภาพวาด ภาพถ่าย บทความ เป็นต้น
- **เครื่องหมายการค้า (Trademark)** หมายถึง เครื่องหมายหรือสัญลักษณ์หรือตราที่ใช้กับสินค้า หรือ บริการ ได้แก่ เครื่องหมายการค้า เครื่องหมายบริการ เครื่องหมายรับรอง เครื่องหมายร่วม
- **ความลับทางการค้า (Trade Secrets)** หมายถึง ข้อมูลทางการค้าที่ยังไม่เป็นที่รู้จักโดยทั่วไป และมี มูลค่าในเชิงพาณิชย์ เนื่องจากข้อมูลนั้นเป็นความลับ และมีการดำเนินการตามสมควรเพื่อรักษาข้อมูลนั้นไว้ เป็นความลับ



## จรรยาบรรณธุรกิจ

### บริษัท เอแอลที เทเลคอม จำกัด (มหาชน) และบริษัทในกลุ่ม

#### 5) จรรยาบรรณธุรกิจ (Code of Conduct)

จรรยาบรรณธุรกิจฉบับนี้ จัดทำขึ้นเพื่อใช้เป็นแนวปฏิบัติที่ดีในการดำเนินธุรกิจซึ่งตั้งอยู่บนพื้นฐานแห่งความเป็นธรรม เพื่อให้ผู้บริหารและพนักงานของ บริษัท เอแอลที เทเลคอม จำกัด (มหาชน) และบริษัทในกลุ่ม ยึดถือปฏิบัติร่วมกัน โดยถือเป็นส่วนหนึ่งของระเบียบข้อบังคับพนักงาน

##### 1. สิทธิมนุษยชนและแรงงาน ที่ปราศจากการเลือกปฏิบัติ (Human Rights without Discrimination)

###### หลักการ

บริษัทตระหนักถึงความสำคัญต่อการเคารพสิทธิมนุษยชนของบุคคลทุกคน โดยปฏิบัติต่อทุกคน อย่างเท่าเทียม ปราศจากการเลือกปฏิบัติ สนับสนุน ส่งเสริมสิทธิมนุษยชน หลีกเลี่ยงการกระทำที่เป็นการละเมิด สิทธิมนุษยชน นอกจากนี้ บริษัทยังตระหนักถึงความสำคัญในด้านแรงงานโดยปฏิบัติต่อพนักงาน ตามกฎหมายแรงงานและข้อบังคับต่าง ๆ ที่เกี่ยวข้องกับแรงงานอย่างเป็นธรรม

###### แนวปฏิบัติ

- 1) ปฏิบัติต่อกันด้วยความเคารพ ให้เกียรติซึ่งกันและกัน และปฏิบัติต่อกันอย่างเท่าเทียมโดยไม่แบ่งแยก ความแตกต่างในทางกาย จิตใจ เชื้อชาติ สัญชาติ ศาสนา เพศ ภาษา อายุสีผิว การศึกษา สถานะทางสังคม หรือเรื่องอื่นใด
- 2) ใช้ความระมัดระวังในการปฏิบัติหน้าที่เพื่อป้องกันความเสี่ยงที่จะเกิดการละเมิดสิทธิ ทั้งโดยบริษัทหรือผู้ที่เกี่ยวข้องในการดำเนินธุรกิจ สอดส่องดูแลเรื่องการเคารพสิทธิมนุษยชน และรายงานต่อผู้บังคับบัญชา เมื่อพบประเด็นความเสี่ยงดังกล่าว เพื่อขอจัดหรือป้องกันปัญหาการละเมิดสิทธิมนุษยชนดังกล่าว
- 3) ปฏิบัติอย่างเท่าเทียมกันไม่เลือกปฏิบัติ ในทุกกระบวนการของการจ้างงาน ตั้งแต่การสรรหา การจ่ายค่าตอบแทน เวลาทำงาน และวันหยุด การมอบหมายงาน การประเมินผลการปฏิบัติงาน การฝึกอบรมและพัฒนา การวางแผนความก้าวหน้า และอื่น ๆ
- 4) ไม่ใช้แรงงานด้วยการบังคับขู่เข็ญ การใช้แรงงานที่มาจากการค้ามนุษย์ หรือแรงงานเด็กอันมิชอบด้วยกฎหมาย รวมถึงการลงโทษที่ เป็นการทารุณร่างกายหรือจิตใจพนักงาน ไม่ว่าโดยวิธีการขู่เข็ญ การกักขังหน่วงเหนี่ยว การคุกคามข่มขู่ การล่วงละเมิดหรือใช้ความรุนแรงในรูปแบบใด ๆ

###### ตัวอย่าง

- 1) หากท่านพบคู่ธุรกิจของบริษัทใช้แรงงานเด็กในโรงงาน ท่านควรปฏิบัติอย่างไร

###### คำแนะนำ

รายงานต่อผู้บังคับบัญชาทันที เนื่องจากบริษัทสนับสนุนให้คู่ค้าดำเนินธุรกิจอย่างมีจริยธรรมตามจรรยาบรรณคู่ค้าบริษัท หากคู่ค้าปฏิบัติไม่สอดคล้องกับจรรยาบรรณคู่ค้าของบริษัท บริษัทจะสงวนสิทธิในการดำเนินการใด ๆ กับคู่ค้านั้น โดยพิจารณา จากผลกระทบและความเสียหายที่เกิดขึ้น



## จรรยาบรรณธุรกิจ

### บริษัท เอแอลที เทเลคอม จำกัด (มหาชน) และบริษัทในกลุ่ม

- 2) หากท่านในฐานะผู้บังคับบัญชาต้องประเมินผลการปฏิบัติงานประจำปีของผู้ใต้บังคับบัญชาที่มีปัญหา ความขัดแย้ง ส่วนตัวกับท่าน ท่านจะต้องปฏิบัติอย่างไร

#### คำแนะนำ

ต้องปฏิบัติต่อผู้ใต้บังคับบัญชาทุกคนอย่างเท่าเทียม โดยไม่เลือกปฏิบัติ หลีกเลี่ยงกระทำที่ไม่สมควรปราศจากเหตุผล และความชอบธรรม และประเมินผลการปฏิบัติงานจากผลการทำงาน ความรู้ ความสามารถของผู้ใต้บังคับบัญชา โดยต้องไม่ยอมให้ความรู้สึกส่วนตัว อคติหรือความลำเอียงมีอิทธิพล ต่อการตัดสินใจ

- 3) หากท่านพบเห็นเพื่อนพนักงานที่เป็นสตรีมีครรภ์ปฏิบัติงานล่วงเวลาในสำนักงาน ท่านควรปฏิบัติอย่างไร

#### คำแนะนำ

รายงานต่อผู้บังคับบัญชาเพราะพนักงานที่เป็นสตรีมีครรภ์นั้นจะได้รับการคุ้มครองเป็นพิเศษตามกฎหมายแรงงาน ซึ่งโดยปกตินั้นห้ามมิให้พนักงานซึ่งเป็นหญิงมีครรภ์ทำงานล่วงเวลาหรือทำงานในวันหยุด เว้นแต่เข้าข้อยกเว้นตามกฎหมาย

- 4) หากท่านพบเห็นเพื่อนร่วมงานพุดจาเหตุหมิ่นผู้อื่น หรือกระทำการอื่นใดที่อาจเป็นการละเมิดสิทธิมนุษยชน ของผู้อื่น ท่านควรปฏิบัติอย่างไร

#### คำแนะนำ

รายงานต่อผู้บังคับบัญชา เพื่อพิจารณาจากข้อเท็จจริงร่วมกับผู้เกี่ยวข้อง ในการกำหนดแนวทางการดำเนินการที่เหมาะสมสำหรับแต่ละกรณี เนื่องจากเรื่องการละเมิดสิทธิมนุษยชนนั้น ต้องพิจารณาข้อเท็จจริงในรายละเอียด ประกอบกับข้อกฎหมาย รวมถึงต้องปฏิบัติตามขั้นตอนและวิธีการที่กฎหมายกำหนด

## 2. สิ่งแวดล้อม สุขภาพ และความปลอดภัย (Environment, Health and Safety)

### 2.1 สิ่งแวดล้อม (Environment)

#### หลักการ

บริษัท เอแอลที เทเลคอม จำกัด (มหาชน) และบริษัทในกลุ่ม มีความมุ่งมั่นในการดำเนินธุรกิจอย่างยั่งยืนบนพื้นฐานของความรับผิดชอบต่อสิ่งแวดล้อม โดยตระหนักและให้ความสำคัญต่อการป้องกันและลดผลกระทบต่อสิ่งแวดล้อมที่เกิดจากการดำเนินธุรกิจ ในทุกกระบวนการตั้งแต่การผลิต การติดตั้ง และการให้บริการ รวมถึงสนับสนุนการพัฒนานวัตกรรม เพื่อช่วยลดผลกระทบที่อาจเกิดขึ้นอย่างต่อเนื่อง ทั้งนี้ ได้กำหนดเป้าหมายการใช้ทรัพยากรธรรมชาติอย่างรู้คุณค่า พร้อมทั้งเตรียมแผนและมาตรการต่าง ๆ เพื่อลดปัญหาสิ่งแวดล้อม

#### แนวปฏิบัติ

บริษัทตระหนักถึงความสำคัญของการสร้างดุลยภาพด้านความรับผิดชอบต่อสังคม สิ่งแวดล้อม และการพัฒนาทางเศรษฐกิจ โดยยึดมั่นในหน้าที่ความรับผิดชอบต่อสังคมที่ปกป้องรักษาสิ่งแวดล้อมทั้งภายในและภายนอกสถานประกอบการ จึงได้กำหนดแนวทางปฏิบัติด้านสิ่งแวดล้อม ดังนี้

- 1) ปฏิบัติตามกฎหมายระเบียบของลูกจ้าง รวมถึงกฎหมายท้องถิ่นด้านสิ่งแวดล้อม และกฎระเบียบข้อบังคับของบริษัทอย่างเคร่งครัด



## จรรยาบรรณธุรกิจ

### บริษัท เอแอลที เทเลคอม จำกัด (มหาชน) และบริษัทในกลุ่ม

- 2) ดำเนินธุรกิจอย่างมีความรับผิดชอบต่อสิ่งแวดล้อมและสังคม โดยมุ่งเน้นให้กระบวนการผลิต ติดตั้ง และการให้บริการ รวมถึง การใช้เครื่องมือในการปฏิบัติงาน ในกิจกรรมต่างๆทางธุรกิจ ให้ส่งผลกระทบต่อสิ่งแวดล้อมและชุมชนรอบข้าง น้อยที่สุด
- 3) กำหนดให้มีการตรวจติดตามผลการดำเนินงานและผลกระทบต่อสิ่งแวดล้อมจากการปฏิบัติงานและสนับสนุนให้มีการปรับปรุงประสิทธิภาพอย่างต่อเนื่อง โดยกำหนดเป็นหนึ่งในเป้าหมายและแผนการดำเนินงานที่ชัดเจน
- 4) สนับสนุนการสร้างความตระหนักรู้โดยจัดฝึกอบรมให้ความรู้ด้านสิ่งแวดล้อมแก่พนักงาน และผู้มีส่วนได้ส่วนเสีย ในการป้องกันผลกระทบต่อสิ่งแวดล้อม
- 5) สื่อสารนโยบายและข้อกำหนดไปยังพันธมิตรทางธุรกิจเพื่อให้มั่นใจว่าผู้ส่งมอบ ผู้ให้บริการ ผู้รับเหมา และคู่ค้าธุรกิจ ดำเนินการตามมาตรฐานและแนวปฏิบัติด้านสิ่งแวดล้อมที่เหมาะสม สอดคล้องกับนโยบายกฎระเบียบและข้อบังคับด้านสิ่งแวดล้อมที่เกี่ยวข้อง
- 6) เปิดเผยผลการดำเนินงานด้านสิ่งแวดล้อมสู่สาธารณชนในรายงานความยั่งยืน หรือเปิดเผยในรูปแบบอื่น ๆ ซึ่งผู้บริหารระดับสูงขององค์กรให้ความเห็นชอบ โดยลงนามอนุมัติให้ประกาศใช้นโยบายด้านสิ่งแวดล้อมเพื่อใช้เป็นแนวทางปฏิบัติทั่วทั้งองค์กร
- 7) นโยบายนี้มีผลบังคับใช้กับบริษัท โดยเผยแพร่สู่สาธารณชนเพื่อให้ผู้มีส่วนได้ส่วนเสียรับทราบ และจะต้องมีการวัดผล และทวนสอบการปฏิบัติตามนโยบายดังกล่าวโดยหน่วยงานภายในและ/หรือหน่วยงานอิสระภายนอก ทั้งนี้ บริษัทถือว่าเป็นหน้าที่และความรับผิดชอบต่อพนักงานทุกระดับ คู่ค้าธุรกิจที่สำคัญ ที่จะปฏิบัติตามนโยบายอย่างเคร่งครัด

## 2.2 สุขภาพและความปลอดภัย (Health and Safety)

### หลักการ

บริษัทให้ความสำคัญอย่างยิ่งในเรื่องสุขภาพและความปลอดภัยของพนักงาน คู่ธุรกิจ ลูกค้า ชุมชน และผู้มีส่วนได้เสีย ตลอดจนกระบวนการของการดำเนินธุรกิจ โดยเริ่มตั้งแต่การประเมินผลกระทบที่ เกี่ยวข้องกับสุขภาพ และความปลอดภัย ก่อนที่จะมีการลงทุนหรือร่วมทุนในกิจการใด ๆ รวมทั้งการดูแล สถานประกอบการ กระบวนการผลิต เทคโนโลยี เครื่องจักร อุปกรณ์ วัสดุดิบให้มีความปลอดภัย ไม่ส่งผล ต่อสุขภาพเมื่อใช้งาน ตลอดจนปลูกฝังจิตสำนึกในเรื่องดังกล่าวให้กับพนักงานและผู้ที่เกี่ยวข้อง ให้ ดำเนินการตามแนวปฏิบัติในเรื่องต่าง ๆ

### แนวปฏิบัติ

- 1) ดำเนินงานตามกฎหมาย มาตรฐาน ระเบียบปฏิบัติ และแนวปฏิบัติต่าง ๆ ด้านสุขภาพและความปลอดภัย รวมถึงให้ความร่วมมือในการปฏิบัติตามข้อตกลงระดับสากลในเรื่องต่าง ๆ เพื่อช่วยป้องกัน หรือลด ผลกระทบที่อาจเกิดขึ้น
- 2) ดูแลและตรวจสอบความพร้อมของสุขภาพตนเอง เพื่อนร่วมงาน คู่ธุรกิจ และบุคคลอื่นที่เกี่ยวข้องก่อน ปฏิบัติงาน และต้องหยุดหรือสั่งให้หยุดปฏิบัติงานทันทีหากพบว่า มีสุขภาพร่างกายไม่พร้อม เพื่อลดความเสี่ยง ในการเกิดอุบัติเหตุจากการทำงาน หรือที่เกี่ยวข้องกับงาน
- 3) ประเมินความเสี่ยงก่อนเริ่มการทำงาน รวมถึงต้องศึกษาข้อมูลต่าง ๆ เกี่ยวกับสภาพการทำงานที่ไม่ปลอดภัย หรืออาจเป็นอันตราย เพื่อวางแผนหรือเตรียมการป้องกันที่เหมาะสม
- 4) ในกรณีที่ได้รับมอบหมายงานที่มีอันตราย หรือหากไม่มีความมั่นใจถึงความปลอดภัยจากการทำงาน ควรหยุด หรือชะลอการดำเนินการนั้น และปรึกษากับผู้บังคับบัญชา หรือผู้เชี่ยวชาญโดยทันที



## จรรยาบรรณธุรกิจ

### บริษัท เอแอลที เทเลคอม จำกัด (มหาชน) และบริษัทในกลุ่ม

- 5) รายงานผู้บังคับบัญชาทันที เมื่อพบเห็นสิ่งผิดปกติทั้งจากเครื่องจักร อุปกรณ์ และสถานที่ในบริเวณที่ทำงาน ที่อาจมีผลกระทบต่อสุขภาพและความปลอดภัย
- 6) ผู้บังคับบัญชามีหน้าที่ความรับผิดชอบโดยตรงเรื่องความปลอดภัยในการทำงาน ต้องกำหนด หรือเผยแพร่ แนวทางการป้องกันและควบคุมไม่ให้เกิดอุบัติเหตุ รวมถึงการดูแลสุขภาพพนักงานตามความเสี่ยงของงาน
- 7) เปิดเผยข้อมูลการดำเนินงานด้านสุขภาพและความปลอดภัยอย่างโปร่งใส ผ่านช่องทางต่าง ๆ ตามความเหมาะสมและเปิดโอกาสให้ชุมชนและผู้มีส่วนได้เสีย มีส่วนร่วมในการให้ข้อคิดเห็นสำหรับโครงการที่อาจ ส่งผลกระทบต่อชุมชนและสังคม
- 8) ส่งเสริมการปลูกฝังจิตสำนึกในเรื่องของการดูแลรักษาสุขภาพและความปลอดภัยให้กับผู้ร่วมงาน และ ชุมชนรอบด้าน ผ่านช่องทางต่าง ๆ ตามความเหมาะสม เช่น ผ่านการประชุม การอบรมสัมมนา ะหว่าง การเดินสำรวจพื้นที่ทำงาน หรือ การร่วมกิจกรรมเพื่อสังคมกับชุมชนในโอกาสต่าง ๆ

#### ตัวอย่าง

- 1) หากท่านได้รับมอบหมายให้เข้าปฏิบัติงานที่เสี่ยงภัยโดยปราศจากอุปกรณ์ ป้องกันอันตรายที่เหมาะสม ควรตัดสินใจอย่างไร

#### คำแนะนำ

หยุดหรือชะลอการปฏิบัติงาน หากงานที่ได้รับมอบหมายนั้นอันตราย หรือพบว่าไม่มีอุปกรณ์ ป้องกันอันตรายและไม่มั่นใจถึงความปลอดภัยจากการทำงาน โดยแจ้งผู้บังคับบัญชาเพื่อจัดหาอุปกรณ์ให้ ครบถ้วนก่อน ทั้งนี้การปฏิบัติงานบนที่สูงถือเป็นงานที่มีความเสี่ยงสูง ต้องมีการจัดเตรียมสถานที่ทำงาน ให้ปลอดภัยและสวมใส่อุปกรณ์ป้องกันอันตรายให้ครบถ้วน

### 2.3 ความปลอดภัยของสินค้าและบริการ (Safety of Goods & Service)

#### หลักการ

บริษัทมีการดำเนินการให้มั่นใจว่าสินค้าและบริการมีมาตรฐานความปลอดภัยสอดคล้องหรือ มากกว่าที่กฎหมายกำหนด มีมาตรฐานทัดเทียมกับมาตรฐานอุตสาหกรรมจนถึงมาตรฐานสากลที่เกี่ยวข้อง และ เป็นไปตามข้อกำหนดที่ได้ตกลงไว้กับลูกค้า ตั้งแต่กระบวนการออกแบบ ผลิต จนถึงการให้ข้อมูลหรือคำเตือน เกี่ยวกับสินค้า บริการ และวิธีการใช้งานที่ถูกต้อง เพียงพอต่อความปลอดภัยของลูกค้าตลอดอายุการใช้งาน (Life Cycle) รวมทั้งให้ความสำคัญกับความปลอดภัยของสินค้าที่บริษัทว่าจ้างให้ผลิต นำเข้า และ นำมาประกอบหรือส่งเสริมการขายด้วย

#### แนวปฏิบัติ

- 1) ผลิต ติดตั้งและให้บริการโดยคำนึงถึงความปลอดภัยของลูกค้าตลอดอายุการใช้งาน และหากจะเปลี่ยนแปลง วิธีการผลิตสินค้าและการให้บริการที่มีผลต่อความปลอดภัยของสินค้าและบริการ ต้องได้รับความเห็นชอบ จากผู้บังคับบัญชา หรือผู้รับผิดชอบก่อน และมีการบันทึกรายละเอียดและเหตุผลไว้เพื่อการอ้างอิง
- 2) ดูแลจัดเก็บข้อมูลเกี่ยวกับความปลอดภัยของสินค้าและบริการในความรับผิดชอบไว้เพื่อการทวนสอบ (Verification) ได้





## จรรยาบรรณธุรกิจ

### บริษัท เอแอลที เทเลคอม จำกัด (มหาชน) และบริษัทในกลุ่ม

- 3) รายงานให้ผู้บังคับบัญชาทราบทันที กรณีที่พนักงานได้รับทราบหรือมีข้อกังวลเกี่ยวกับความปลอดภัยของ สินค้าและบริการอันเกิดจากกระบวนการผลิตสินค้า และ/หรือกระบวนการการให้บริการ หรือสถานการณ์ที่ อาจก่อให้เกิดอันตรายต่อความปลอดภัยของลูกค้า
- 4) ยินดีรับข้อร้องเรียนในเรื่องความปลอดภัยของสินค้าและบริการ และดำเนินการประสานหรือปรับปรุงแก้ไข ให้ทันท่วงที กรณีมีข้อจำกัดหรือต้องใช้เวลาในการแก้ปัญหา ผู้รับผิดชอบต้องรายงานข้อมูลและสถานะให้ ลูกค้าทราบในเวลาอันควร รวมทั้งรายงานความคืบหน้าในการแก้ไขเป็นระยะด้วย

### 3. การต่อต้านทุจริตและคอร์รัปชัน (Anti - corruption)

#### หลักการ

การดำเนินธุรกิจของบริษัทกับผู้เกี่ยวข้องทางธุรกิจ ต้องดำเนินการอย่างถูกต้อง ตรงไปตรงมา โปร่งใส ซื่อสัตย์ ตรวจสอบได้และไม่คอร์รัปชัน โดยปฏิบัติตามกฎหมายที่เกี่ยวข้องและนโยบายต่อต้านคอร์รัปชัน ของบริษัทรวมทั้งไม่ทำให้เกิดข้อครหา หรือเสื่อมเสียชื่อเสียงของบริษัท

#### แนวปฏิบัติ

- 1) ไม่คอร์รัปชันและต้องระมัดระวังในกระบวนการปฏิบัติงานที่มีความเสี่ยงสูง เช่น การขายและการตลาด การจัดซื้อ งานโครงการลงทุน การทำสัญญา การให้และรับของกำนัล การเลี้ยงรับรอง การให้เงินบริจาคม หรือเงินสนับสนุน เป็นต้น
- 2) ไม่ละเลยหรือเพิกเฉย เมื่อพบเห็นการกระทำที่เข้าข่ายคอร์รัปชันที่เกี่ยวข้องกับบริษัทต้อง รายงานให้ผู้บังคับบัญชา หรือบุคคลที่รับผิดชอบทราบ และให้ความร่วมมือในการตรวจสอบข้อเท็จจริงต่าง ๆ
- 3) ดำเนินการเรื่องการให้ หรือรับเงินบริจาคม เงินสนับสนุน อย่างโปร่งใส ถูกต้องตามระเบียบบริษัท และ ถูกต้องตามกฎหมาย โดยต้องมั่นใจว่าเงินบริจาคม หรือเงินสนับสนุนไม่ได้ถูกนำไปใช้เพื่อการติดสินบน
- 4) พึงระมัดระวังในการทำธุรกรรมกับบุคคล นิติบุคคล หรือองค์กรใด ๆ ที่มีข้อสงสัยเกี่ยวกับการคอร์รัปชัน

#### ตัวอย่าง

- 1) มีเจ้าหน้าที่ของโครงการหนึ่งถามเรื่องผลตอบแทนที่เขาจะได้รับหากเขาสามารถจูงใจให้เจ้าของโครงการ สั่งซื้อสินค้าของบริษัทท่านจะตอบเจ้าหน้าที่ผู้นั้นว่าอย่างไร

#### คำแนะนำ

ชี้แจงให้บุคคลนั้นเข้าใจว่าตามแนวปฏิบัติของบริษัท พนักงานบริษัทจะไม่จ่ายผลประโยชน์หรือผลตอบแทน หากไม่ปฏิบัติตามประเพณีทางการค้าที่บริษัทยึดถือปฏิบัติโดยสุจริต

- 2) บริษัทที่ท่านปฏิบัติงานกำลังอยู่ระหว่างการขอใบอนุญาต และมีบุคคลหนึ่งแนะนำว่าสามารถอำนวยความสะดวกในเรื่องการขอใบอนุญาตได้ เนื่องจากรู้จักกับเจ้าหน้าที่ซึ่งมีอำนาจพิจารณาใบอนุญาตได้ เป็นพิเศษ โดยท่านจะต้องจ่ายผลประโยชน์ให้บุคคลนี้ ท่านจะดำเนินการอย่างไร

#### คำแนะนำ

ต้องไม่จ่ายผลประโยชน์ให้บุคคลใดๆ เพื่อให้ได้รับสิทธิพิเศษในการขอใบอนุญาต เนื่องจากไม่เป็นไปตามขั้นตอนที่กำหนด



## จรรยาบรรณธุรกิจ

### บริษัท เอแอลที เทเลคอม จำกัด (มหาชน) และบริษัทในกลุ่ม

- 3) บริษัทได้สั่งซื้อเครื่องจักรผลิตวัสดุก่อสร้างจากต่างประเทศ และท่านได้รับแจ้งจากผู้ขายว่า เป็นธรรมเนียมที่จะให้ค่าตอบแทนแก่ท่านในฐานะผู้จัดซื้อร้อยละ 3 ท่านควรปฏิบัติอย่างไร

#### คำแนะนำ

ต้องไม่รับผลประโยชน์จากผู้ขาย กรณีนี้ท่านต้องรายงานให้ผู้บังคับบัญชาทราบ และเจรจากับ ผู้ขายให้จ่ายผลประโยชน์ให้บริษัทแทน

- 4) มีเจ้าหน้าที่ขององค์กรหนึ่ง แจ้งว่ากำลังอยู่ระหว่างการปรับปรุงสำนักงาน จึงขอความอนุเคราะห์ให้บริษัท สนับสนุนเครื่องใช้สำนักงาน เช่น ตู้เย็น เครื่องพรีนเตอร์ เพื่อใช้ในสำนักงาน ท่านควรปฏิบัติอย่างไร

#### คำแนะนำ

สามารถให้การสนับสนุนหรือบริจาคได้ โดยให้องค์กรนั้นทำหนังสือที่ระบุวัตถุประสงค์ พร้อม ทั้งรายละเอียดมายังบริษัท และพนักงานของบริษัทจะต้องขออนุมัติให้ถูกต้อง ทั้งนี้บริษัทต้องมอบให้ องค์กรเพื่อใช้ประโยชน์ส่วนรวม

- 5) ในกรณีที่มีหน่วยงาน หรือองค์กรใด ๆ เรียกร้องสินบนจากบริษัท ซึ่งหากบริษัทไม่จ่ายแล้วจะเกิดผลกระทบต่อธุรกิจของบริษัท ท่านควรปฏิบัติอย่างไร

#### คำแนะนำ

ต้องไม่จ่ายสินบนและรายงานให้ผู้บังคับบัญชาทราบถึงผลกระทบต่อธุรกิจ เพื่อหาแนวทางลดผลกระทบ หากผู้บังคับบัญชาไม่แน่ใจว่าจะดำเนินการอย่างไร ให้ปรึกษาตามลำดับชั้นไปจนถึงผู้บังคับบัญชาสูงสุดเพื่อพิจารณา

## 4. ของกำนัลและการเลี้ยงรับรอง (Gift & Entertainment)

### หลักการ

การรับหรือให้ผลประโยชน์ต่าง ๆ ซึ่งรวมถึงทรัพย์สิน บริการ การอำนวยความสะดวก หรือการเลี้ยงรับรองกับ ผู้เกี่ยวข้องทางธุรกิจ ต้องเป็นไปตามขนบธรรมเนียมประเพณีในแต่ละท้องถิ่นหรือแต่ละประเทศ รวมทั้ง กฎหมายที่เกี่ยวข้อง โดยต้องมีมูลค่าเหมาะสม และไม่เป็นการสร้างแรงจูงใจในการตัดสินใจที่ไม่ชอบธรรม

### แนวปฏิบัติ

- 1) ก่อนการรับหรือให้ของกำนัลและการเลี้ยงรับรองกับผู้เกี่ยวข้องทางธุรกิจ ควรตรวจสอบให้แน่ใจว่าสิ่งเหล่านั้น มีมูลค่าเหมาะสมในแต่ละโอกาส และกฎหมาย ระเบียบ ประกาศ ข้อบังคับ หรือขนบธรรมเนียมประเพณี ของท้องถิ่นนั้น กำหนดให้กระทำได้
- 2) ไม่รับหรือให้ทรัพย์สิน บริการ การเลี้ยงรับรองที่อาจทำให้เกิดอิทธิพล หรือแรงจูงใจในการตัดสินใจอย่าง หนึ่งอย่างใด และทำให้เกิดการปฏิบัติหน้าที่ที่ไม่ชอบธรรม
- 3) ต้องมีหลักฐานการใช้จ่ายเงินที่แสดงมูลค่าของทรัพย์สิน บริการ หรือการเลี้ยงรับรองนั้นเพื่อให้สามารถ ตรวจสอบได้
- 4) กรณีได้รับมอบหมายหรือได้รับอนุญาตจากผู้บังคับบัญชาให้ไปช่วยเหลือหน่วยงานภายนอก อาจรับ ทรัพย์สิน บริการ การเลี้ยงรับรองได้ตามหลักเกณฑ์หรือมาตรฐานที่หน่วยงานภายนอกนั้นกำหนดไว้



## จรรยาบรรณธุรกิจ

### บริษัท เอแอลที เทเลคอม จำกัด (มหาชน) และบริษัทในกลุ่ม

- 5) พึงระมัดระวังทั้งกรณีการให้ทรัพย์สิน บริการ เลี้ยงรับรองแก่ผู้บังคับบัญชา หรือบุคคล/หน่วยงานภายใน และการรับทรัพย์สิน บริการ เลี้ยงรับรองจากผู้ใต้บังคับบัญชา หรือบุคคล/หน่วยงานภายใน โดยการให้ และการรับดังกล่าวจะต้องไม่เป็นการสร้างแรงจูงใจในการตัดสินใจอย่างหนึ่งอย่างใดโดยไม่เป็นธรรม

#### ตัวอย่าง

- 1) ผู้รับเหมารายหนึ่งที่ท่านติดต่อกันด้วยมีบ้านพักตากอากาศริมทะเลเสนอให้ท่านและครอบครัวไปพักผ่อน ได้เป็นการส่วนตัวโดยไม่คิดค่าใช้จ่ายบ้านพัก และออกค่าใช้จ่ายอื่น ๆ เช่น ค่ารับรอง ค่าเดินทางให้ โดย อ้างว่าตามปกติไม่ค่อยมีใครใช้ ท่านจะรับข้อเสนอนี้ได้หรือไม่

#### คำแนะนำ

ไม่ควรรับข้อเสนอนี้ เนื่องจากอาจทำให้เกิดอิทธิพลในการตัดสินใจ

- 2) บริษัทได้ออกค่าใช้จ่ายให้ท่านเข้าร่วมกิจกรรมหรือสัมมนาภายนอกและท่านได้รับรางวัลจากการจับฉลาก จากผู้เข้าร่วมทั้งหมด ท่านจะสามารถเก็บรางวัลดังกล่าวเป็นของตนเองได้หรือไม่

#### คำแนะนำ

สามารถรับเป็นของตัวเองได้ หากรางวัลที่ได้จากการจับฉลากมาจากการสุ่มจากตัวเลือกจำนวนมาก ซึ่งมีวัตถุประสงค์เพื่อหลีกเลี่ยงการเกิดอิทธิพลในการตัดสินใจอยู่แล้ว แต่ถ้าของรางวัลมี มูลค่าสูงจะต้องปรึกษาผู้บังคับบัญชาเพื่อหาแนวทางที่เหมาะสม เพื่อให้แน่ใจว่าการให้นั้นไม่มีเจตนา เพื่อให้เกิดแรงจูงใจในการตัดสินใจ

- 3) บริษัทมอบหมายให้ท่านไปร่วมแข่งกอล์ฟซึ่งบริษัทจัดขึ้นเพื่อกระชับความสัมพันธ์กับลูกค้าและในการแข่งขัน ครั้งนี้ท่านได้รับรางวัลประเภทบุคคล ท่านจะสามารถรับรางวัลดังกล่าวเป็นของตนเองได้หรือไม่

#### คำแนะนำ

สามารถรับรางวัลดังกล่าวได้ เนื่องจากกรณีที่ท่านได้รับมอบหมายให้ไปร่วมแข่งขันถือว่าเป็น การปฏิบัติงานตามที่ได้รับมอบหมาย การแข่งขันเป็นไปตามกติกาการแข่งขันซึ่งได้แจ้งให้ผู้เข้าร่วมแข่งขัน ทราบแล้ว และต้องใช้ทักษะความสามารถเฉพาะตัวในการแข่งขัน แต่อย่างไรก็ตามหากของรางวัลมีมูลค่าสูง ให้ปรึกษาผู้บังคับบัญชาเพื่อหาแนวปฏิบัติที่เหมาะสม

- 4) หน่วยงานภาครัฐ เอกชน ทำหนังสือเชิญท่านเป็นผู้บรรยายพิเศษในวันและเวลาทำงานปกติ และมอบเงิน ค่าตอบแทนให้ท่านจำนวนหนึ่งตามอัตราที่หน่วยงานกำหนดไว้ ท่านควรทำอย่างไร และท่านสามารถเก็บ เงินค่าตอบแทนนี้เป็นของตนเองได้หรือไม่

#### คำแนะนำ

ให้หน่วยงานภาครัฐ เอกชน ทำหนังสือเชิญถึงผู้บังคับบัญชา เนื่องจากได้ใช้เวลาทำงานปกติ และขออนุมัติผู้บังคับบัญชา หากค่าตอบแทนเป็นจำนวนเงินที่ไม่มากเกินไป และเป็นอัตราที่หน่วยงาน ภาครัฐกำหนดไว้เป็นมาตรฐานปกติอยู่แล้ว ท่านสามารถเก็บเงินจำนวนนั้นเป็นของตนเองได้ แต่หาก ค่าตอบแทนที่ได้เป็นสินทรัพย์ หรือผลประโยชน์ที่มีมูลค่าสูง ให้ปรึกษาผู้บังคับบัญชา



## จรรยาบรรณธุรกิจ

### บริษัท เอแอลที เทเลคอม จำกัด (มหาชน) และบริษัทในกลุ่ม

- 5) การให้ของขวัญ หรือการเลี้ยงรับรองแก่เจ้าหน้าที่ เจ้าหน้าที่ระดับสูง หรือหน่วยงาน องค์กรใดๆ ควร ปฏิบัติอย่างไร  
คำแนะนำ

ต้องปฏิบัติด้วยความระมัดระวัง ไม่ว่าจะเป็นกรรมการบริษัท ผู้บริหาร หรือพนักงานทุกระดับ เนื่องจากการให้ มอบ หรือรับ ของกำนัล การเลี้ยงรับรอง เป็นเรื่องของบริษัทที่ถือว่ามีความเสี่ยง สูงในการเกิดคอร์รัปชัน หากมีข้อสงสัย หรือสิ่งผิดปกติ ให้ปรึกษาผู้บังคับบัญชา และหน่วยงานที่ให้ คำปรึกษา

- 6) หากมีหน่วยงานภาครัฐ หรือเอกชน ขอเข้าเยี่ยมชมโรงงาน และได้มอบของขวัญ ของที่ระลึกให้ท่านซึ่งเป็น ตัวแทนบริษัท ทำหน้าที่ให้การต้อนรับ ท่านควรปฏิบัติอย่างไร

#### คำแนะนำ

สามารถรับของขวัญหรือของที่ระลึกได้ โดยต้องส่งมอบให้บริษัท หากของที่ได้มีมูลค่าสูงให้ ปรึกษาผู้บังคับบัญชาเพื่อ พิจารณาการปฏิบัติที่เหมาะสม

## 5. ความขัดแย้งทางผลประโยชน์ (Conflict of Interest)

### หลักการ

บริษัทมุ่งกระทำการสิ่งที่ถูกต้องด้วยความตั้งใจให้เกิดผลที่เป็นเลิศเสมอ ดังนั้นการปฏิบัติงานของ พนักงานต้องยึดถือ ประโยชน์สูงสุดของบริษัทภายใต้ความถูกต้องตามกฎหมายและจริยธรรม โดยหลีกเลี่ยงการกระทำที่ก่อให้เกิดผลประโยชน์เป็นการ ส่วนตัว ที่อาจส่งผลกระทบต่อในการตัดสินใจใด ๆ

### แนวปฏิบัติ

- 1) ไม่ประกอบกิจการที่เป็นการแข่งขัน หรือเข้าเป็นหุ้นส่วน ผู้ถือหุ้นที่มีอำนาจตัดสินใจ กรรมการหรือผู้บริหาร ในกิจการที่ เป็นการแข่งขัน หรือมีลักษณะเดียวกันกับธุรกิจของบริษัท
- 2) ไม่เข้าไปเกี่ยวข้องในการทำธุรกรรมกับคู่สัญญาที่มีความเกี่ยวข้องกับตน เช่น เป็นครอบครัว ญาติสนิท บุคคลที่มีความ ใกล้ชิด หรือที่ตนเป็นเจ้าของหรือหุ้นส่วน แม้ว่าจะเป็นประโยชน์กับบริษัทก็ตาม
- 3) ไม่แสวงหาผลประโยชน์จากข้อมูล หรือสิ่งที่ตนหรือผู้อื่นรู้ เนื่องมาจากตำแหน่งหน้าที่การงาน และ ความรับผิดชอบ
- 4) หลีกเลี่ยงการเข้าไปเกี่ยวข้องกับกรกระทำไม่ว่ากับผู้เกี่ยวข้องทางธุรกิจของบริษัทหรือ พนักงานของบริษัทที่อาจ ก่อให้เกิดความขัดแย้งทางผลประโยชน์ต่อบริษัท
- 5) หลีกเลี่ยงการทำงานอื่นเพื่อประโยชน์ส่วนตนนอกเหนือจากการทำงานของบริษัทซึ่งอาจมี ผลกระทบต่องานในความ รับผิดชอบและภาพลักษณ์ของบริษัท
- 6) ห้ามพนักงานใช้เวลาทำงานในการค้นหาข้อมูล ติดต่อ หรือซื้อขายหลักทรัพย์หรือสินทรัพย์ใด ๆ อย่างเป็นประจำ เพื่อ ประโยชน์สำหรับตนเองหรือบุคคลอื่น และไม่เป็นไปเพื่อประโยชน์ของบริษัท
- 7) กรณีมีรายการที่อาจทำให้เกิดความขัดแย้งทางผลประโยชน์กับบริษัทต้องรายงานให้ ผู้บังคับบัญชาทราบโดยทันที



## จรรยาบรรณธุรกิจ

### บริษัท เอแอลที เทเลคอม จำกัด (มหาชน) และบริษัทในกลุ่ม

#### ตัวอย่าง

- 1) บริษัทที่ เป็นผู้รับเหมาของบริษัทได้เชิญท่านเข้าร่วมสัมมนา โดยผู้รับเหมาเป็นผู้สนับสนุน ค่าใช้จ่ายในการเดินทาง ตั๋วเครื่องบิน ที่พัก อาหาร และให้เงินเบี่ยเลี้ยงการเดินทางกับผู้เข้าร่วมสัมมนาทุกคน และยินยอมให้ท่านนำครอบครัวไปด้วยได้ ท่านควรเข้าร่วมการสัมมนาในครั้งนี้หรือไม่

#### คำแนะนำ

ไม่ควรเข้าร่วมสัมมนาเพราะมีข้อเสนอที่ดีเป็นการจูงใจเกินกว่าปกติ แต่ถ้าเป็นการสัมมนาที่น่าสนใจและมีประโยชน์ทางธุรกิจอาจขออนุมัติจากผู้บังคับบัญชาของท่านเป็นกรณีไป อย่างไรก็ตาม หากตอบรับเข้าร่วมสัมมนาก็จะต้องไม่นำครอบครัวไปด้วย และต้องไม่รับเงินเบี่ยเลี้ยงการเดินทาง เพราะถือว่าเป็น ประโยชน์มากกว่าปกติที่ควรได้

- 2) หากมีเพื่อนสนิทชักชวนท่านให้เข้าร่วมเป็นหุ้นส่วนธุรกิจ ท่านควรทำอย่างไร

#### คำแนะนำ

พิจารณาว่าการเข้าร่วมเป็นหุ้นส่วนธุรกิจนั้น กระทบกับเวลาการทำงานของบริษัท หรือมีความ ขัดแย้งทางผลประโยชน์กับบริษัทเช่น เป็นธุรกิจที่เป็นการแข่งขันกับบริษัทหรือไม่ อย่างไรก็ดี ให้ดำเนินการตามแนวปฏิบัติของบริษัทที่กำหนดไว้

- 3) พนักงานสามารถเข้าถึงหุ้นในบริษัทที่เป็นลูกค้าของบริษัทหรือเป็นบริษัทภายนอกที่ทำธุรกรรม กับบริษัทได้หรือไม่

#### คำแนะนำ

สามารถทำได้ แต่หากบริษัทต้องทำธุรกรรมกับบริษัทที่พนักงานถือหุ้นนั้น พนักงานจะต้องไม่มีส่วนร่วมในการตัดสินใจ

## 6. การดำเนินการด้านการเมือง (Political Expression)

### หลักการ

บริษัทวางตัวเป็นกลางทางการเมือง โดยไม่กระทำการอันเป็นการฝักใฝ่ หรือสนับสนุนด้านการเงิน หรือรูปแบบอื่นแก่พรรคการเมือง กลุ่มแนวร่วมทางการเมือง ผู้มีอำนาจทางการเมือง หรือผู้ลงสมัคร รับเลือกตั้งทางการเมือง ไม่ว่าจะ เป็นทางตรงหรือทางอ้อม ทั้งในระดับท้องถิ่น ระดับภูมิภาค หรือระดับประเทศ อย่างไรก็ตาม บริษัทให้ความเคารพในสิทธิทางการเมืองของพนักงาน ในฐานะพลเมืองที่ดีตามรัฐธรรมนูญไม่ว่าจะเป็นการลงคะแนนเสียงเลือกตั้ง หรือการเป็นสมาชิกพรรคการเมือง

### แนวปฏิบัติ

- 1) ใช้สิทธิทางการเมืองในนามตนเอง และหลีกเลี่ยงการกระทำที่ทำให้ผู้อื่นเข้าใจว่ากระทำในนามบริษัท
- 2) ไม่ควรแสดงออกด้วยวิธีใด ๆ ที่ทำให้ผู้อื่นเข้าใจว่าบริษัทเกี่ยวข้องกับ ฝักใฝ่ หรือสนับสนุน การดำเนินการทางการเมือง พรรคการเมือง กลุ่มแนวร่วมทางการเมือง ผู้มีอำนาจทางการเมือง หรือ ผู้สมัครรับเลือกตั้งทางการเมือง
- 3) ไม่แต่งกายด้วยเครื่องแบบพนักงานหรือใช้สัญลักษณ์ใดที่ทำให้ผู้อื่นเข้าใจได้ว่าเป็นพนักงานบริษัท ในการเข้าร่วมประชุมทางการเมือง หรือร่วมชุมนุมในที่สาธารณะสถานใด ๆ อันมีลักษณะทางการเมือง
- 4) พึงหลีกเลี่ยงการแสดงออก หรือแสดงความคิดเห็นทางการเมืองในสถานที่ทำงานหรือ ในเวลายานอันอาจ ทำให้เกิดความขัดแย้งในการทำงาน



## จรรยาบรรณธุรกิจ

### บริษัท เอแอลที เทเลคอม จำกัด (มหาชน) และบริษัทในกลุ่ม

#### 7. การปฏิบัติต่อข้อมูลและทรัพย์สิน (Information & Assets)

##### 7.1 ข้อมูลส่วนบุคคล (Personal Information)

###### หลักการ

บริษัทเคารพสิทธิความเป็นส่วนตัวของผู้ที่เกี่ยวข้อง ดังนั้นข้อมูลส่วนบุคคลของพนักงาน และผู้ที่เกี่ยวข้องในการดำเนินธุรกิจ เช่น สถานะบุคคล ชีวประวัติ ประวัติการทำงาน ข้อมูลทางการเงิน ข้อมูล สำหรับการติดต่อ ข้อมูลสุขภาพ หรือข้อมูลส่วนตัวอื่น ๆ ต้องได้รับความคุ้มครองไม่ให้ถูกใช้ เปิดเผย หรือ ถ่ายโอนไปยังบุคคลอื่นอันมีลักษณะเป็นการละเมิดสิทธิตามกฎหมาย

###### แนวปฏิบัติ

- 1) ต้องเคารพในข้อมูลส่วนบุคคลของบุคคลอื่น โดยหากจะใช้ เปิดเผย หรือถ่ายโอนข้อมูลส่วนบุคคลของ บุคคลอื่น จะต้องได้รับความยินยอมจากบุคคลนั้น ๆ และไม่เป็นการละเมิดสิทธิตามกฎหมาย
- 2) ผู้ทำหน้าที่เก็บรักษาข้อมูลที่อยู่ในความครอบครองหรืออยู่ในการดูแลรักษาของบริษัท ต้องคุ้มครองข้อมูล ส่วนบุคคลของพนักงานและผู้ที่เกี่ยวข้องในการดำเนินธุรกิจ ดังนั้นการใช้ เปิดเผย หรือถ่ายโอนข้อมูลส่วนบุคคลของพนักงานและผู้ที่เกี่ยวข้องจะกระทำได้เท่าที่จำเป็นตามหน้าที่การงานปกติ และไม่เป็นการละเมิด สิทธิตามกฎหมาย

###### ตัวอย่าง

- 1) หากท่านเป็นเลขานุการของกรรมการผู้จัดการและผู้จัดการโรงงานขอให้ท่านส่งประวัติของกรรมการผู้จัดการ เพื่อนำไปเปิดเผยในหนังสือเล่มหนึ่งโดยอ้างว่าได้รับอนุญาตจากกรรมการผู้จัดการแล้วแต่ท่านไม่ทราบเรื่อง ท่านจะปฏิบัติอย่างไร

###### คำแนะนำ

ต้องขอความยินยอมจากเจ้าของข้อมูลก่อนดำเนินการใด ๆ เนื่องจากการเปิดเผยข้อมูลส่วนตัว ของผู้ อื่นต้องได้ ได้รับความยินยอมจากเจ้าของข้อมูลโดยตรง ผู้ที่เปิดเผยข้อมูลส่วนตัวของผู้อื่น โดยไม่ได้รับอนุญาตจะต้องรับผิดชอบในความเสียหายที่อาจเกิดขึ้น

- 2) หากท่านไม่ได้เป็นผู้มีหน้าที่เก็บรักษา เกี่ยวข้อง หรือต้องใช้ข้อมูลประวัติบุคคลของบริษัท แต่ท่านต้องการ ทราบผลการตรวจสอบสุขภาพของผู้ที่สมัครเข้าทำงาน ท่านจะปฏิบัติอย่างไร

###### คำแนะนำ

ขอข้อมูลจากผู้สมัครงานซึ่งเป็นเจ้าของข้อมูลโดยตรง เนื่องจากข้อมูลผลการตรวจสอบสุขภาพถือ เป็นข้อมูลส่วนบุคคล บริษัทไม่สามารถเปิดเผยให้ท่านทราบได้

- 3) อดีตพนักงานของบริษัทที่ท่านรู้จักได้โทรศัพท์มาขอข้อมูลชื่อ ที่อยู่ เบอร์โทรศัพท์ ของพนักงานใน หน่วยงานของท่านโดยอ้างว่าจะนำไปใช้ในการติดต่อกับบุคคลเหล่านั้นเพื่อเสนอสิทธิประโยชน์ทาง การเงินต่าง ๆ เช่น บัตรเครดิต บริการเงินกู้ยืม ท่านจะสามารถให้ข้อมูลแก่อดีตพนักงานผู้นั้นได้หรือไม่

###### คำแนะนำ

ไม่สามารถให้ข้อมูลดังกล่าวแก่อดีตพนักงานผู้นั้น เนื่องจากข้อมูลชื่อ ที่อยู่ เบอร์โทรศัพท์ แม้ว่าจะเป็นข้อมูลซึ่งเป็นที่ทราบโดยทั่วไปในหน่วยงานหรือกลุ่มเพื่อน ก็ยังคงถือว่าเป็นข้อมูลส่วนบุคคลที่ ต้องได้รับความยินยอมจากเจ้าของข้อมูลก่อนเปิดเผย



## จรรยาบรรณธุรกิจ

### บริษัท เอแอลที เทเลคอม จำกัด (มหาชน) และบริษัทในกลุ่ม

- 4) การใช้สื่อสังคมออนไลน์ของพนักงาน ต้องปฏิบัติต่อผู้อื่นอย่างไร

#### คำแนะนำ

ต้องเคารพสิทธิในข้อมูลส่วนบุคคลของบุคคลอื่น การใช้ เปิดเผย หรือถ่ายโอนข้อมูลส่วนบุคคลของบุคคลอื่นจะทำได้ต่อเมื่อได้รับความยินยอมจากบุคคลนั้น ๆ และไม่เป็นการละเมิดสิทธิตาม กฎหมาย

## 7.2 การบันทึก การรายงาน และการเก็บรักษาข้อมูล (Confidentiality of Information)

### หลักการ

บริษัทตระหนักถึงความสำคัญของการจัดการข้อมูลภายในองค์กร โดยการบันทึกหรือรายงาน ข้อมูลต้องสอดคล้องกับหลักเกณฑ์ที่บริษัทกำหนดและถูกต้องครบถ้วนตามกฎหมาย ส่วนการเก็บ รักษาข้อมูลจะต้องดำเนินการให้อยู่ในสภาพที่ปลอดภัย และสามารถนำมาใช้อ้างอิงหรือใช้ประโยชน์กับบริษัทได้เมื่อต้องการ

### แนวปฏิบัติ

- 1) บันทึกข้อมูลให้ถูกต้อง ครบถ้วน และทันเวลา โดยปฏิบัติตามหลักเกณฑ์ที่บริษัทกำหนด หรือ ที่กำหนดไว้ในกฎหมาย เช่น กฎหมายภาษีอากร มาตรฐานการบัญชี เป็นต้น
- 2) รายงานข้อมูลอย่างถูกต้อง และตรงไปตรงมาตามข้อเท็จจริง
- 3) ดูแลเอกสารสำคัญและข้อมูลที่เป็นความลับด้วยวิธีการเฉพาะที่กำหนดไว้ในแต่ละระดับ แต่ละชนิด หรือ ประเภทของข้อมูล และต้องมั่นใจได้ว่าจะมีการจัดเก็บอย่างปลอดภัยและเหมาะสม ทั้งข้อมูลที่เป็นข้อมูล ภายในของบริษัทยุติและข้อมูลของผู้เกี่ยวข้องทางธุรกิจ เช่น ลูกค้า คู่ค้า หรือคู่ธุรกิจ เป็นต้น
- 4) เก็บรักษาข้อมูลตามกำหนดเวลาและตามหลักเกณฑ์ที่บริษัทกำหนดไว้ หรือภายใต้ข้อกำหนด ของกฎหมาย โดยเก็บรักษาอย่างระมัดระวังและเป็นระบบเพื่อสะดวกต่อการเรียกใช้งาน และเมื่อพ้นช่วง ระยะเวลาที่ต้องเก็บรักษาข้อมูล พนักงานที่เกี่ยวข้องต้องจัดให้มีการทำลายด้วยวิธีการที่เหมาะสมกับ ข้อมูลหรือเอกสารแต่ละประเภท

### ตัวอย่าง

- 1) เพื่อนของท่านขอคัดลอกบทความอิเล็กทรอนิกส์ในฐานะข้อมูลของบริษัทเพื่อนนำไปใช้ประโยชน์ในการทำงาน ของบริษัทอื่นที่ไม่ใช่บริษัทท่านจะให้เพื่อนของท่านทำได้หรือไม่

#### คำแนะนำ

ไม่สามารถทำได้ข้อมูลที่อยู่ในฐานข้อมูลของบริษัทเป็นสมบัติของบริษัทต้องไม่นำไปเผยแพร่หรือใช้เพื่อประโยชน์ส่วนตัวหรือเพื่อบุคคลอื่น

- 2) หากท่านเป็นผู้บรรยายความรู้ของบริษัทให้กับนิสิตนักศึกษาที่มาดูงาน และนิสิตนักศึกษานั้น ได้ขอข้อมูลอิเล็กทรอนิกส์เพื่อนำไปใช้ประกอบการทำรายงาน ท่านจะอย่างไร

#### คำแนะนำ

ควรปรึกษา หรือขออนุมัติต่อผู้บังคับบัญชาและเจ้าของข้อมูลก่อนนำไปใช้หรือเผยแพร่ และ ต้องไม่ก่อให้เกิดความเสียหายต่อบริษัท



## จรรยาบรรณธุรกิจ

### บริษัท เอแอลที เทเลคอม จำกัด (มหาชน) และบริษัทในกลุ่ม

- 3) ช่วงสิ้นปีมีการจัดระเบียบเอกสารต่างๆในหน่วยงานของท่าน ซึ่งเอกสารส่วนใหญ่เป็นเอกสารทางด้าน บัญชี หากท่านเป็นผู้รับผิดชอบในการรวบรวมเอกสารที่เกินอายุที่ต้องเก็บตามกฎหมายเพื่อเตรียมนำไปทำลายทิ้งกล่อง ท่านจะต้องปฏิบัติอย่างไร

#### คำแนะนำ

ควรตรวจสอบเอกสารและจัดทำรายการเอกสารที่จะทำลายไว้เป็นหลักฐานก่อนการทำลาย เพื่อให้แน่ใจว่าไม่มีเอกสารที่ยังไม่ครบอายุทำลายหลุดรอดไป

- 4) หากท่านมีกระดาษที่ใช้แล้วเพียงด้านเดียวและต้องการนำกระดาษอีกด้านมาใช้งานต่อ ท่านสามารถทำ ได้หรือไม่

#### คำแนะนำ

สามารถทำได้ โดยก่อนที่ท่านจะนำกระดาษที่ใช้แล้วมาใช้ใหม่ ท่านต้องตรวจสอบให้แน่ใจ ก่อนว่ากระดาษนั้นไม่ใช่เอกสารที่มีข้อมูลที่เป็นความลับ โดยหากเป็นเอกสารลับที่แม้จะไม่ได้ใช้งานแล้ว ท่านต้องไม่นำเอกสารกลับมาใช้และขอให้ทำลายอย่างถูกวิธี

### 7.3 การซื้อขายหลักทรัพย์ และการใช้ข้อมูลภายใน (Insider Trading / Dealing)

#### หลักการ

การใช้ข้อมูลภายในที่เป็นข้อมูลสำคัญต้องดำเนินการให้เหมาะสม โดยคำนึงถึงผลกระทบต่อผู้มีส่วนได้เสีย โดยรวมและความถูกต้องตามที่กฎหมายกำหนด และต้องไม่ใช่ข้อมูลนั้นเพื่อประโยชน์ส่วนตัวหรือบุคคลอื่น

#### แนวปฏิบัติ

- 1) ไม่ใช่ข้อมูลภายในที่เป็นข้อมูลสำคัญที่ยังไม่ได้เปิดเผยต่อสาธารณะในการซื้อขายหลักทรัพย์ โดยเป็นการเอาเปรียบบุคคลภายนอก ไม่ว่าจะอยู่ในช่วงเวลาใด
- 2) ไม่ให้คำแนะนำหรือให้ความเห็นในการซื้อขายหลักทรัพย์ของบริษัท เว้นแต่เป็นเรื่องที่เกี่ยวข้องกับหน้าที่การงานที่ได้รับมอบหมายจากบริษัท
- 3) ห้ามเปิดเผยหรือส่งผ่านข้อมูลภายในไปยังบุคคลที่ไม่เกี่ยวข้องกับข้อมูลนั้น ซึ่งรวมถึงบุคคลในครอบครัวญาติพี่น้อง เพื่อนฝูง เป็นต้น
- 4) พนักงานในหน่วยงานที่เกี่ยวข้องกับการจัดทำข้อมูลงบการเงิน รวมถึงบุคคลในครอบครัว ต้องไม่ซื้อขายหลักทรัพย์ของบริษัทในช่วงระยะเวลาก่อนที่มีการเปิดเผยงบการเงินหรือการเปิดเผยข้อมูลอื่นที่อาจมีผลกระทบต่อราคาหลักทรัพย์ของบริษัท

#### ตัวอย่าง

- 1) ท่านได้รับมอบหมายให้ทำงานเกี่ยวข้องกับข้อมูลที่อาจมีผลกระทบต่อราคาหลักทรัพย์ของบริษัท ซึ่งงานของท่านไม่มีความจำเป็นที่ต้องพบปะติดต่อกับตัวแทนของบริษัทหลักทรัพย์ แต่วันหนึ่งตัวแทนของบริษัทหลักทรัพย์ที่ท่านไม่เคยติดต่อกับหรือรู้จักเป็นการส่วนตัวได้โทรศัพท์ขอร้องให้ท่านช่วยซื้อหุ้นของบริษัทโดยไม่ชี้แจงเหตุผล ท่านจะทำอย่างไร





## จรรยาบรรณธุรกิจ

### บริษัท เอแอลที เทเลคอม จำกัด (มหาชน) และบริษัทในกลุ่ม

#### คำแนะนำ

สอบถามสาเหตุในการนัดเลี้ยง ถ้าเห็นว่ามีข้อขัดแย้งหรือไม่แน่ใจควรปฏิเสธด้วยวิธีที่สุภาพ โดยแจ้งให้ผู้บังคับบัญชาทราบด้วย และพยายามหลีกเลี่ยงการพบปะกับบุคคลใด ๆ โดยไม่มีเหตุผลตามสมควรซึ่งอาจทำให้บุคคลอื่นเข้าใจผิดได้ว่ามีความเกี่ยวข้องกันเป็นพิเศษ

- 2) เกิดข่าวลือว่าบริษัทจะลงทุนในโครงการขนาดใหญ่ซึ่งหากประสบความสำเร็จจะเกิดผลดีต่อการดำเนินธุรกิจอย่างมาก ข่าวลือดังกล่าวทำให้ราคาหุ้นของบริษัทในบริษัทเพิ่มสูงขึ้นมาก ทั้งนี้ บริษัทมีแผนจะลงทุนในโครงการนั้นจริงและกำลังเตรียมการเปิดเผยรายละเอียดออกสู่สาธารณะ หากท่านเป็นผู้มีส่วนเกี่ยวข้องในการเตรียมข้อมูลเพื่อเปิดเผยนั้น จะสามารถซื้อหรือขายหุ้นของ บริษัทที่ท่านถืออยู่ได้หรือไม่

#### คำแนะนำ

ต้องไม่ซื้อหรือขายหุ้นของบริษัทที่เกี่ยวข้องในช่วงเวลาดังกล่าว เพราะเป็นการใช้ข้อมูลภายในที่มีความผิดตามระเบียบของบริษัทและเป็นความผิดตามกฎหมายซึ่งมีโทษทางอาญา

- 3) หากท่านเป็นกรรมการเปิดซองประกวดราคาในงานจัดหา และเพื่อนร่วมงานในหน่วยงานของท่านสอบถามข้อมูลของผู้เข้าร่วมการประกวดราคาดังกล่าว ท่านจะให้ข้อมูลแก่เพื่อนร่วมงานได้หรือไม่

#### คำแนะนำ

ไม่สามารถให้ข้อมูลกับผู้ที่ไม่เกี่ยวข้องกับการประกวดราคา เนื่องจากข้อมูลดังกล่าวต้องใช้ เพื่อวัตถุประสงค์ในการประกวดราคาเท่านั้น

## 7.4 การใช้และการดูแลรักษาทรัพย์สินของบริษัท (Assets Management)

### หลักการ

ทรัพย์สินของบริษัททุกชนิด ไม่ว่าจะเป็นสิ่งหจรมทรัพย์หรืออสังหาริมทรัพย์ หรือทรัพย์สินอื่นใด ที่บริษัทเป็นเจ้าของ หรือเป็นผู้รับผิดชอบครอบครอง ดูแลรักษา หลักการ บริษัทใช้ทรัพย์สินอย่างมีประสิทธิภาพและให้เกิดประโยชน์อย่างเต็มที่ พร้อมทั้งส่งเสริมให้ พนักงานดูแลรักษาทรัพย์สินมิให้เสียหาย สูญหาย หรือนำไปใช้เพื่อประโยชน์ส่วนตัวหรือเพื่อบุคคลอื่น

### แนวปฏิบัติ

- 1) ใช้ทรัพย์สินของบริษัทอย่างมีประสิทธิภาพ และเป็นไปเพื่อประโยชน์ของบริษัท
- 2) ไม่นำทรัพย์สินของบริษัทไปใช้ผิดวัตถุประสงค์ หรือใช้ในทางที่ผิดกฎหมาย
- 3) ดูแลรักษาและปกป้องทรัพย์สินของบริษัทไม่ให้เสียหายหรือสูญหาย



## จรรยาบรรณธุรกิจ

### บริษัท เอแอลที เทเลคอม จำกัด (มหาชน) และบริษัทในกลุ่ม

#### ตัวอย่าง

- 1) หากท่านได้เบิกเงินทดรองจ่ายมาใช้ในกิจการของบริษัท ท่านควรปฏิบัติอย่างไร

#### คำแนะนำ

ต้องนำเงินทดรองจ่ายไปใช้ในการดำเนินงานของบริษัทเท่านั้น ไม่นำไปใช้เพื่อประโยชน์ของ ตนเองหรือผู้อื่น โดยในการเบิกและคืนเงินทดรองจ่ายต้องปฏิบัติตามระเบียบของบริษัททั้งนี้ ผู้บังคับบัญชามีหน้าที่ดูแลการเบิกจ่ายเงินของผู้ใต้บังคับบัญชาให้เป็นไปตามระเบียบอย่างเคร่งครัด

- 2) หากหน่วยงานที่ท่านรับผิดชอบมีอะไหล่เครื่องจักรที่เสื่อมสภาพการใช้งานเก็บอยู่ในโรงงาน ท่านจะต้องปฏิบัติอย่างไร

#### คำแนะนำ

ต้องดูแลรักษาและจัดการให้เกิดประโยชน์สูงสุด ไม่นำไปใช้เพื่อประโยชน์ของตนเองหรือผู้อื่น เนื่องจากอะไหล่เครื่องจักรที่เสื่อมสภาพการใช้งานแล้วยังคงเป็นทรัพย์สินของบริษัท

## 7.5 การใช้ และดูแลรักษาระบบเทคโนโลยีสารสนเทศ (IT Security)

### หลักการ

บริษัทเน้นให้การใช้ระบบเทคโนโลยีสารสนเทศเป็นไปอย่างมีประสิทธิภาพและมีความปลอดภัย ตามนโยบายและระเบียบในการใช้เทคโนโลยีสารสนเทศ โดยจะต้องได้รับการดูแลรักษาให้พ้นจากการถูกล่วงละเมิด หรือนำไปใช้โดยไม่มีสิทธิ

### แนวปฏิบัติ

- 1) ใช้ระบบเทคโนโลยีสารสนเทศ รวมทั้งข้อมูลต่าง ๆ ที่อยู่ในระบบฯ เพื่อประโยชน์ของบริษัทหลีกเลี่ยงการใช้ระบบฯ ที่อาจละเมิดสิทธิในการใช้งานตามปกติของผู้อื่นในเรื่องที่ไม่เกี่ยวข้องกับการทำงานหรืออาจกระทบกระเทือนกับประสิทธิภาพในการทำงานของระบบฯ
- 2) ห้ามใช้งานระบบฯ เพื่อเข้าถึงหรือส่งข้อมูลที่มีเนื้อหาขัดต่อศีลธรรมอันดี เกี่ยวกับการพนัน กระทบต่อความมั่นคงของชาติ หรือละเมิดสิทธิของผู้อื่น
- 3) ใช้งานระบบฯ ให้ถูกต้องตามสิทธิที่ได้รับอนุญาต เก็บรักษาและไม่ยินยอมให้ผู้อื่นใช้รหัสผ่านสำหรับเข้าใช้งานระบบฯ
- 4) หลีกเลี่ยงการเปิดไฟล์ที่ไม่ทราบแหล่งที่มา และการใช้อุปกรณ์บันทึกข้อมูลที่เคยใช้งานกับคอมพิวเตอร์ที่น่าสงสัยว่าอาจมีไวรัสคอมพิวเตอร์ หรือมีซอฟต์แวร์ที่เป็นอันตรายอื่น ๆ
- 5) หลีกเลี่ยงการติดตั้งโปรแกรมคอมพิวเตอร์ด้วยตนเอง การแก้ไขเปลี่ยนแปลงการตั้งค่าระบบฯ ที่อาจมีผลต่อความปลอดภัย หากประสบปัญหาหรือพบเห็นความผิดปกติในการใช้งาน ให้ติดต่อผู้ดูแลด้าน IT

### ตัวอย่าง

- 1) หากท่านได้รับอีเมลจากบริษัทภายนอกซึ่งสนใจจะเป็นผู้ขายอุปกรณ์ให้บริษัทโดยอีเมลดังกล่าวมีเนื้อความที่ไม่ได้เจาะจงถึงหน่วยงานใด และมีไฟล์แนบและที่อยู่เว็บไซต์สำหรับคลิกเพื่อดูข้อมูล เพิ่มเติม ท่านจะทำอย่างไร



## จรรยาบรรณธุรกิจ

### บริษัท เอแอลที เทเลคอม จำกัด (มหาชน) และบริษัทในกลุ่ม

#### คำแนะนำ

ไม่ควรเปิดไฟล์แนบหรือเปิดเว็บไซต์ที่ส่งมาพร้อมกับอีเมลที่ท่านไม่คุ้นเคย หรือไม่ปรากฏ ชัดเจนว่าส่งจากใครหรือต้องการส่งถึงใคร เพื่อป้องกันซอฟต์แวร์ไม่พึงประสงค์ที่อาจแอบแฝงมากับ อีเมล และในกรณีที่มีการติดต่อทำธุรกรรมผ่านอีเมล ท่านควรยืนยันตัวตนของผู้ที่ท่านติดต่อด้วยโดยใช้ โทรศัพท์หรือโทรสาร เป็นต้น

- 2) หากมีบุคคลภายนอกที่ท่านมอบหมายให้จัดกิจกรรมส่งเสริมการขายให้กับบริษัทได้ขอใช้คอมพิวเตอร์ของท่านเพื่อปรับปรุงเว็บไซต์ของบริษัทให้รองรับการจัดกิจกรรมดังกล่าว ท่านจะ ให้บุคคลนั้นใช้คอมพิวเตอร์เพื่อเข้าถึงระบบงานภายในได้หรือไม่

#### คำแนะนำ

ไม่สามารถให้บุคคลภายนอกเข้าใช้งานคอมพิวเตอร์ บัญชีผู้ใช้ หรือเครือข่ายภายในของ บริษัทได้ ท่านควรหาวิธีผู้บังคับบัญชาเพื่อขออนุญาตให้สิทธิบุคคลภายนอกตามความเหมาะสม

## 7.6 การใช้ และการดูแลรักษาทรัพย์สินทางปัญญา (Intelligence Property)

### หลักการ

บริษัทถือว่าทรัพย์สินทางปัญญาเป็นทรัพย์สินที่มีค่าของบริษัทพนักงานมีหน้าที่ต้องปฏิบัติตามนโยบายทรัพย์สินทางปัญญาของบริษัทอย่างเคร่งครัด โดยต้องปกป้องและดูแลรักษา ทรัพย์สินทางปัญญาของบริษัทให้พ้นจากการนำไปใช้ หรือเผยแพร่โดยไม่ได้รับอนุญาต รวมทั้ง ต้องเคารพและไม่ละเมิดในทรัพย์สินทางปัญญาของผู้อื่น

### แนวปฏิบัติ

- 1) ดูแลรักษาทรัพย์สินทางปัญญาของบริษัทไม่ให้ถูกละเมิด เปิดเผย ทำซ้ำ ดัดแปลง หรือกระทำการใด ๆ โดยไม่ได้รับอนุญาตจากบริษัท
- 2) ให้ความเคารพและไม่ละเมิดทรัพย์สินทางปัญญาของผู้อื่น ตรวจสอบผลงานอันเป็นสิทธิของบุคคลภายนอกที่ได้รับมา หรือที่จะนำมาใช้กับบริษัท
- 3) ในการเข้าทำสัญญา หรือนิติกรรมใด ๆ ควรตกลงเกี่ยวกับสิทธิในทรัพย์สินทางปัญญาให้ชัดเจน หากมีข้อสงสัยให้หารือผู้ดูแลงานด้านทรัพย์สินทางปัญญาของบริษัทหรือที่ปรึกษากฎหมายของบริษัท
- 4) ให้ความร่วมมือในการแสดงสิทธิ หรือขอรับความคุ้มครองสิทธิของทรัพย์สินทางปัญญาที่บริษัทเป็นเจ้าของ
- 5) รายงานต่อผู้บังคับบัญชาหรือผู้ดูแลงานด้านทรัพย์สินทางปัญญาเมื่อพบการกระทำที่เห็นว่าเป็นการละเมิดสิทธิ อาจนำไปสู่การละเมิดสิทธิ หรือการกระทำที่อาจก่อให้เกิดข้อพิพาทเกี่ยวกับทรัพย์สินทาง ปัญญาของบริษัท

### ตัวอย่าง

- 1) หลังจากทำการวิจัยเพื่อพัฒนาสินค้าใหม่มาระยะหนึ่ง ทีมขายมีแผนจะนำสินค้าตัวอย่างไปแสดงในงานแสดงสินค้า หัวหน้างานได้แนะนำท่านให้จดสิทธิบัตร ท่านควรปฏิบัติอย่างไร

#### คำแนะนำ

ปรึกษาผู้ดูแลงานทรัพย์สินทางปัญญาของธุรกิจตั้งแต่เริ่มต้นการวิจัยเพื่อวางแผนเกี่ยวกับทรัพย์สินทางปัญญาโดยการขอรับความคุ้มครองสิทธิบัตรล่วงหน้าก่อนการเปิดเผยสู่สาธารณะอย่างน้อย 1-2 เดือน



## จรรยาบรรณธุรกิจ

### บริษัท เอแอลที เทเลคอม จำกัด (มหาชน) และบริษัทในกลุ่ม

- 2) หากท่านกำลังจัดทำหนังสือเผยแพร่ประชาสัมพันธ์องค์กรและพบว่ารูปภาพประกอบที่ถูกนำมาใช้เป็นรูปภาพอันมีลิขสิทธิ์ของผู้อื่น ท่านจะต้องทำอย่างไร

#### คำแนะนำ

ควรแจ้งให้ผู้ที่จัดหารูปภาพทราบและติดต่อขออนุญาตจากเจ้าของลิขสิทธิ์รูปภาพนั้น ๆ และให้เครดิตกับเจ้าของผลงาน หรือเปลี่ยนไปใช้รูปภาพอื่นที่บริษัทเป็นเจ้าของลิขสิทธิ์

- 3) หากท่านต้องการใช้โปรแกรมที่ไม่มีอยู่ในคอมพิวเตอร์ของบริษัท และพบว่ามียี่ห้อจำหน่ายแผ่นโปรแกรมคอมพิวเตอร์ดังกล่าว ท่านจะสามารถใช้แผ่นโปรแกรมมาติดตั้งในคอมพิวเตอร์ของบริษัทได้หรือไม่

#### คำแนะนำ

ห้ามติดตั้งโปรแกรมคอมพิวเตอร์ด้วยตนเองเนื่องจากเป็นการละเมิดลิขสิทธิ์ซึ่งอาจนำไปสู่การฟ้องเรียกค่าเสียหายได้ หากท่านต้องการใช้โปรแกรมคอมพิวเตอร์อื่น ควรปรึกษาผู้ดูแลด้าน IT

- 4) ระหว่างร่วมงานประชุมทางวิชาการมีผู้สนใจมาเยี่ยมชมนิทรรศการของบริษัทเป็นจำนวนมาก และสอบถามข้อมูลด้านการผลิต รวมถึงเทคโนโลยีที่ใช้ ท่านควรทำอย่างไร

#### คำแนะนำ

ใช้ความระมัดระวังในการให้ข้อมูล โดยก่อนเปิดเผยควรเตรียมการคัดกรองข้อมูลที่เปิดเผยได้ ออกจากข้อมูลส่วนที่ไม่สามารถเปิดเผยได้ เนื่องจากอาจมีข้อมูลที่เป็นองค์ความรู้ ความลับทางการค้า และข้อมูลในสิทธิบัตรอยู่

## 8. การเปิดเผยข้อมูลและการสื่อสาร (Disclosure & Communication)

### 8.1 การเปิดเผยข้อมูล (Disclosure)

#### หลักการ

การเปิดเผยข้อมูลของบริษัทยึดถือหลักความเป็นธรรม โปร่งใส ตรวจสอบได้ โดยต้องมั่นใจได้ว่าเป็นการเปิดเผยข้อมูลที่ถูกต้อง ชัดเจน สอดคล้องกับกฎหมาย และเป็นไปอย่างเท่าเทียมกัน ไม่ว่าจะเปิดเผย อย่างเป็นทางการหรือด้วยวาจา การแถลงข่าว หรือโดยช่องทางอื่นใด

#### แนวปฏิบัติ

- 1) การเปิดเผยข้อมูลที่อาจมีผลกระทบใด ๆ ต่อบริษัทต้องกระทำโดยผู้มีอำนาจโดยตรงในเรื่องนั้น ๆ เว้นแต่ได้รับมอบหมายจากผู้มีอำนาจในการเปิดเผยข้อมูลนั่นเอง
- 2) การเปิดเผยข้อมูลสำคัญที่ยังไม่ได้เปิดเผยต่อสาธารณะ บุคคลผู้มีสิทธิในการเปิดเผยข้อมูลต้องเปิดเผยอย่างระมัดระวัง ถูกต้อง ครบถ้วน ทันเวลา พร้อมทั้งดำเนินการให้แน่ใจว่าผู้มีส่วนได้เสียกลุ่มต่าง ๆ ได้รับข้อมูลอย่างเพียงพอ และเท่าเทียมกัน
- 3) การเปิดเผยข้อมูลอื่น ๆ ให้เปิดเผยบนพื้นฐานของความเป็นจริง และต้องไม่มีเจตนาให้ผู้อื่นสำคัญผิดในข้อเท็จจริง



## จรรยาบรรณธุรกิจ

### บริษัท เอแอลที เทเลคอม จำกัด (มหาชน) และบริษัทในกลุ่ม

#### ตัวอย่าง

- 1) สื่อมวลชนโทรมาสอบถามข่าวลือเกี่ยวกับผลประกอบการของบริษัทท่านจะสามารถชี้แจงข้อเท็จจริงได้หรือไม่

#### คำแนะนำ

การตอบข้อซักถามหรือให้ข้อมูลสำคัญต่าง ๆ ต้องดำเนินการโดยบุคคลที่มีสิทธิในการเปิดเผย ข้อมูลเท่านั้น เว้นแต่ได้รับมอบหมายก็สามารถเปิดเผยข้อมูลเฉพาะเรื่องที่ได้รับมอบหมายได้ ทั้งนี้หากไม่แน่ใจให้ติดต่อหน่วยงานที่รับผิดชอบเรื่องการเปิดเผยข้อมูลดังกล่าว

- 2) หากท่านมีเพื่อนทำงานอยู่ในบริษัทคู่แข่ง ท่านจะสามารถแลกเปลี่ยนข้อมูลทางการตลาด เช่น อัตราการเจริญเติบโตของสินค้าของบริษัทได้หรือไม่

#### คำแนะนำ

ไม่สามารถเปิดเผยข้อมูลได้ ยกเว้นข้อมูลของบริษัทที่มีการเปิดเผยต่อสาธารณะแล้ว

## 8.2 การสื่อสาร (Communication)

### หลักการ

การสื่อสารของบริษัทซึ่งรวมถึงการสื่อสารแบรนด์บริษัททั้งภายในและภายนอกองค์กร การสื่อสารการตลาดของแบรนด์สินค้าในบริษัทการใช้ตราสัญลักษณ์บริษัทและการสื่อสารผ่านสื่อสังคมออนไลน์ จะต้องดำเนินการอย่างเหมาะสม ถูกต้องตามความเป็นจริงคำนึงถึงความเป็นธรรมต่อผู้มีส่วนเกี่ยวข้องทุกฝ่าย และไม่ก่อให้เกิดความเสียหายต่อบริษัทโดยปฏิบัติตามแนวทางการสื่อสารแบรนด์และนโยบายการใช้สื่อสังคมออนไลน์ของบริษัทอย่างเคร่งครัด

### แนวปฏิบัติ

- 1) สื่อสารโดยแสดงถึงความรับผิดชอบต่อสังคม สิ่งแวดล้อม และการคำนึงถึงค่านิยมของสังคมในการดำเนินธุรกิจ
- 2) ห้ามใช้วิธีการสื่อสารทางการตลาดที่เป็นการเปรียบเทียบโดยตรงกับสินค้าหรือบริการของคู่แข่ง
- 3) ไม่นำเสนอสิ่งนี้อาจทำให้เกิดความขัดแย้งในสังคม เช่น สถาบันชาติ สถาบันศาสนา สถาบันพระมหากษัตริย์ การเมือง ความเชื่อ ความสัมพันธ์ระหว่างประเทศ ความคิดเห็นเรื่องเพศ หรือเรื่องที่ขัดต่อศีลธรรมและวัฒนธรรมอันดีงาม ความเสื่อมล้ำทางสังคม การเลือกปฏิบัติ และการละเมิดสิทธิมนุษยชน
- 4) ไม่สื่อสารเกินจริงในเชิงมุ่งให้ผู้บริโภคเข้าใจผิดในแง่คุณภาพสินค้า บริการหรือคุณลักษณะอื่นใดขององค์กร เว้นแต่กรณีใช้เทคนิคที่ผู้บริโภคสามารถตระหนักได้ว่าไม่ใช่ความจริง แต่เป็นการสร้างความน่าสนใจให้กับงานโฆษณาประชาสัมพันธ์ และควรระบุให้ผู้บริโภคทราบชัดเจนว่ามีใช่ความจริง
- 5) ไม่เพิกเฉย และช่วยกันสอดส่องดูแลให้กับองค์กรในกรณีที่พบการสื่อสารที่พาดพิงถึงองค์กร หรือการปฏิบัติที่อาจส่งผลกระทบต่อชื่อเสียงรวมถึงการนำตราสัญลักษณ์ไปใช้อย่างไม่เหมาะสมหรืออาจก่อให้เกิดความเสียหายต่อแบรนด์ ให้รีบแจ้งหน่วยงานผู้รับผิดชอบหรือผู้บังคับบัญชาทันที
- 6) ในการเผยแพร่ข้อมูลหรือแสดงความคิดเห็นส่วนตัวในเรื่องต่าง ๆ บนสื่อสังคมออนไลน์ ควรแสดงข้อความว่าเป็นความคิดเห็นส่วนตัวไว้อย่างชัดเจน ด้วยความระมัดระวังในฐานะที่เป็นพนักงานบริษัท



## จรรยาบรรณธุรกิจ

### บริษัท เอแอลที เทเลคอม จำกัด (มหาชน) และบริษัทในกลุ่ม

#### ตัวอย่าง

- 1) ท่านได้รับมอบหมายให้ผลิตสื่อโฆษณาขององค์กรที่สามารถสร้างกระแสให้โด่งดังในสังคมได้ โดยบริษัทโฆษณาได้เสนอแนวทางให้นำสถานการณ์ที่เกิดขึ้นจริงมาเป็นหลักในการดำเนินเรื่องหนึ่งในนั้นคือการใช้ เหตุการณ์การชุมนุมทางการเมืองเป็นส่วนหนึ่งของเนื้อเรื่อง หรือมีการเสียดสีบุคคลที่ชื่นชอบเพศเดียวกัน เพื่อสร้างความสนุกสนานชวนติดตาม ท่านต้องปฏิบัติอย่างไร

#### คำแนะนำ

ไม่ควรนำเสนอเนื้อหาที่มีลักษณะดังกล่าว รวมทั้งต้องระมัดระวังรูปแบบและเนื้อหาที่จะ นำเสนอไม่ให้พาดพิงบุคคลหรือล้อเลียนเหตุการณ์ที่อาจส่งผลกระทบต่อสังคม โดยเฉพาะประเด็นที่อ่อนไหวและกำลังเป็นที่ถกเถียง ซึ่งอาจส่งผลเสียต่อองค์กรได้

- 2) ท่านได้รับมอบหมายให้ผลิตสื่อขององค์กร เพื่อสะท้อนความเป็นผู้นำการดำเนินธุรกิจในภูมิภาคอาเซียนโดยวางแผนจะใช้ภาพแผนที่ของภูมิภาคและธงชาติของประเทศต่าง ๆ ภายหลังจากเผยแพร่สื่อดังกล่าว ไปยังกลุ่มเป้าหมายแล้ว มีผู้ร้องเรียนว่าเนื้อหาและรูปภาพที่ท่านใช้ไม่ถูกต้อง ท่านจะดำเนินการอย่างไร

#### คำแนะนำ

ต้องตรวจสอบข้อมูล ภาพแผนที่ ธงชาติ หรือสัญลักษณ์ใด ๆ ของแต่ละประเทศให้ถูกต้อง โดยต้องพิจารณาที่มาของข้อมูลและรูปภาพให้ชัดเจน และควรตรวจสอบเพิ่มเติมกับหน่วยงานราชการที่สามารถรับรองได้ หากไม่มั่นใจว่าถูกต้องหรือไม่ ไม่ควรใช้ข้อมูลหรือรูปภาพนั้น ๆ ในการผลิตสื่อ ในกรณีที่ มีการร้องเรียนว่าไม่ถูกต้อง ควรประสานงานกับผู้ร้องเรียนและหน่วยงานที่เกี่ยวข้องเพื่อชี้แจงทำความเข้าใจและยกเลิกการใช้สื่อดังกล่าวทันที จากนั้นจึงหาแนวทางแก้ไขสื่อให้ถูกต้อง

- 3) ท่านได้รับมอบหมายให้เป็นผู้รับผิดชอบงานแสดงสินค้าของบริษัท และท่านต้องการที่จะแสดงคุณภาพของสินค้าว่าดีกว่าสินค้าชนิดเดียวกันที่ผลิตโดยผู้ผลิตรายอื่น ท่านจะสามารถนำสินค้าของผู้ผลิตรายอื่น มาทดสอบคุณภาพต่อหน้าผู้ที่มาร่วมงานแสดงสินค้าได้หรือไม่

#### คำแนะนำ

ไม่สามารถนำสินค้าของผู้ผลิตรายอื่นมาร่วมทดสอบได้ แม้ว่าจะเป็นการพิสูจน์ข้อเท็จจริงก็ตาม เพราะเป็นการกระทำที่ผิดมารยาททางธุรกิจ อย่างไรก็ตามหากท่านต้องการแสดงให้เห็นถึงคุณภาพของ สินค้าก็สามารถทำการทดสอบเปรียบเทียบได้ต้องไม่ระบุแหล่งผลิตสินค้าหรือผู้ผลิตสินค้าที่นำมาทดสอบเปรียบเทียบ

## 9. การทำธุรกรรมของบริษัท (Business Transaction)

### 9.1 การทำธุรกรรมระหว่างกันของบริษัทในบริษัท (Connected Transaction)

#### หลักการ

การดำเนินธุรกิจหรือปฏิบัติงานที่เป็นการทำธุรกรรมระหว่างกันของบริษัทในบริษัทต้องคำนึงถึง กฎหมายและกฎระเบียบที่ออกโดยหน่วยงานของรัฐ รวมถึงระเบียบและอำนาจดำเนินการของบริษัท



## จรรยาบรรณธุรกิจ

### บริษัท เอแอลที เทเลคอม จำกัด (มหาชน) และบริษัทในกลุ่ม

#### แนวปฏิบัติ

- 1) ศึกษาหลักเกณฑ์ ระเบียบ ขั้นตอน อำนาจดำเนินการตามกระบวนการที่บริษัทกำหนดไว้ให้เข้าใจอย่างถี่ถ้วนก่อนดำเนินการ
- 2) ไม่ดำเนินการหากมีการร้องขอให้มีการข้ามขั้นตอนหรือเพิกเฉยต่อกระบวนการใด ๆ ที่ต้องดำเนินการตามปกติ
- 3) ดำเนินการตามแนวปฏิบัติและกระบวนการในการพิจารณาอนุมัติการทำรายการระหว่างกัน รายการที่เกี่ยวข้องกัน หรือรายการที่อาจมีความขัดแย้งทางผลประโยชน์เพื่อให้เกิดประโยชน์สูงสุดต่อบริษัท ตามหลักเกณฑ์ที่กฎหมายกำหนด
- 4) ดำเนินการเรื่องรายการระหว่างกันอย่างเป็นธรรม สมเหตุสมผล และไม่มีการถ่ายเทผลประโยชน์ระหว่างบริษัทในบริษัท

#### ตัวอย่าง

- 1) บริษัท A ขอซื้อซากมอเตอร์ที่ไม่สามารถใช้งานได้แล้วจากบริษัท B เพื่อนำไปใช้ในการศึกษาอบรมช่างซ่อมมอเตอร์ โดยบริษัท B จะไม่คิดค่าใช้จ่ายจากบริษัท A เนื่องจากเห็นว่าเป็นบริษัทในกลุ่มบริษัทเหมือนกัน กรณีนี้สามารถทำได้หรือไม่

#### คำแนะนำ

ไม่สามารถทำได้ เนื่องจากการซื้อขายสินทรัพย์ระหว่างบริษัทในบริษัทจะต้องมีการซื้อขายตามราคาตลาด หรือมูลค่าตามบัญชี

- 2) การขอยืมตัวพนักงานจากบริษัทอื่นในบริษัทเพื่อมาช่วยปฏิบัติงานในหน่วยงานของท่านเป็นการชั่วคราว โดยให้ผู้บริหารของทั้งสองบริษัทตกลงกันด้วยวาจา จะสามารถทำได้หรือไม่

#### คำแนะนำ

ไม่สามารถทำได้ การยืมตัวบุคลากรระหว่างบริษัทในกลุ่มบริษัทต้องปฏิบัติตาม ระเบียบการบริหารงานบุคคล และระบุ Cost center เพื่อเรียกเก็บค่าใช้จ่ายให้ถูกต้อง

## 9.2 การทำธุรกรรมของบริษัทกับบุคคลภายนอก (Normal Transaction)

### หลักการ

การทำธุรกรรมกับบุคคลภายนอกนั้นจะต้องปฏิบัติให้ถูกต้องตามหลักเกณฑ์ และกระบวนการที่กำหนดไว้ ตามกฎหมาย กฎระเบียบที่ออกโดยหน่วยงานของรัฐ และนโยบายของบริษัทรวมถึงได้รับการอนุมัติ ตามอำนาจดำเนินการของบริษัทอย่างเคร่งครัด นอกจากนี้จะต้องปฏิบัติตามเงื่อนไขที่ได้ตกลงไว้ อย่างตรงไปตรงมา โปร่งใส และสามารถตรวจสอบได้ โดยหลีกเลี่ยงการทำธุรกรรมที่อาจก่อให้เกิด ความเดือดร้อนเสียหายไม่ว่าต่อบริษัทหรือบุคคลภายนอก

#### แนวปฏิบัติ

- 1) ศึกษา ทำความเข้าใจ และปฏิบัติตามนโยบายและแนวปฏิบัติต่อผู้มีส่วนได้เสียกลุ่มต่าง ๆ
- 2) ในการจัดหาต้องดำเนินการตามขั้นตอนที่กำหนดไว้ตามระเบียบและวิธีการจัดหาของบริษัทและให้พิจารณาเลือกนิติบุคคลเป็นอันดับแรกโดยหลีกเลี่ยงการจัดหากับบุคคลธรรมดา เว้นแต่เป็นกรณีที่จำเป็นต้องใช้ความเชี่ยวชาญเฉพาะบุคคลหรือเพื่อประโยชน์ในการดำเนินการใด ๆ ของบริษัท
- 3) การทำธุรกรรมต้องคำนึงถึงมูลค่า ราคาที่เป็นไปตามกลไกตลาด คุณภาพและบริการที่ได้รับ ไม่เลือกปฏิบัติ หรือกีดกันการทำธุรกิจด้วยวิธีการที่ไม่ชอบธรรมหรือไม่ชอบด้วยกฎหมาย



## จรรยาบรรณธุรกิจ

### บริษัท เอแอลที เทเลคอม จำกัด (มหาชน) และบริษัทในกลุ่ม

- 4) หลีกเลี่ยงการทำธุรกรรมที่อาจก่อให้เกิดผลกระทบต่อสังคม สิ่งแวดล้อม หรืออาจทำให้บริษัทต้องเสื่อมเสียชื่อเสียง แม้ว่าธุรกรรมนั้นจะทำให้ได้รับประโยชน์ทางธุรกิจก็ตาม
- 5) ในการทำธุรกรรมที่ไม่เกี่ยวข้องกับบริษัทห้ามแอบอ้างใช้ชื่อของบริษัทคณะกรรมการบริษัท ฝ่ายจัดการ หรือพนักงาน แม้ว่าจะไม่มีผลกระทบต่อบริษัทก็ตาม

#### ตัวอย่าง

- 1) หากมีบุคคลที่ต้องการซื้อสินค้าจากบริษัทโดยขอให้ไม่ต้องออกไปกำกับภาษีมูลค่าเพิ่ม เพื่อหลีกเลี่ยงการจ่ายภาษีมูลค่าเพิ่ม ท่านสามารถทำได้หรือไม่

#### คำแนะนำ

ไม่สามารถทำได้ เพราะต้องปฏิบัติให้ถูกต้องตามกฎหมายภาษีอากร

- 2) ท่านต้องการสั่งซื้อสินค้าสำหรับตัวท่านเองจากผู้ผลิตรายหนึ่งซึ่งเป็นผู้ค้ากับบริษัทซึ่งท่านทราบว่าหากมีการทำสัญญาโดยใช้ชื่อของบริษัทแล้วจะได้รับส่วนลดมากกว่าปกติท่านจะสามารถใช้ชื่อบริษัทในการสั่งซื้อได้หรือไม่

#### คำแนะนำ

ไม่สามารถใช้ชื่อบริษัทในการทำธุรกรรมที่ไม่เกี่ยวข้องกับบริษัทไม่ว่า ในกรณีใด ๆ เพราะการกระทำเช่นนั้นอาจทำให้ผู้อื่นหลงเชื่อได้ว่าเป็นการทำธุรกรรมกับบริษัทและอาจเกิดความเสียหายกับบริษัทได้ อย่างไรก็ตามหากบริษัทได้มีข้อตกลงกับผู้ขายให้พนักงานสามารถสั่งซื้อส่วนตัวได้ พนักงานสามารถสั่งซื้อได้ในนามของพนักงานเอง

## 10. การค้าระหว่างประเทศ (International Transaction)

### หลักการ

การนำเข้า-ส่งออกสินค้า หรือการทำธุรกรรมใด ๆ ของบริษัทที่เกี่ยวข้องกับต่างประเทศ จะต้องปฏิบัติตามกฎหมายที่เกี่ยวข้องอย่างเคร่งครัด เช่น กฎหมายการนำเข้าและส่งออก กฎหมายศุลกากร กฎหมายเกี่ยวกับความปลอดภัยของสินค้ากฎหมายว่าด้วยการคุ้มครองผู้บริโภค รวมถึงระเบียบและแนวปฏิบัติ ของบริษัทที่เกี่ยวข้องอย่างเคร่งครัด

### แนวปฏิบัติ

- 1) ศึกษาและติดตามข้อมูลของลูกค้าและคู่ธุรกิจที่จะประกอบธุรกิจด้วย โดยหลีกเลี่ยงการประกอบธุรกิจกับลูกค้าหรือคู่ธุรกิจที่ไม่ปฏิบัติตามกฎหมายที่เกี่ยวข้อง หรือมีการดำเนินธุรกิจที่ไม่น่าไว้วางใจ
- 2) ติดตามตรวจสอบธุรกรรมต่าง ๆ ที่เกิดขึ้นอย่างสม่ำเสมอ เพื่อให้ปฏิบัติตามกฎหมาย
- 3) รายงานข้อมูลพร้อมหลักฐานที่เกี่ยวข้องกับการนำเข้าหรือส่งออกต่อผู้มีหน้าที่รับผิดชอบเกี่ยวกับการนำเข้าหรือส่งออก เช่น หน่วยงานภายในบริษัทหรือหน่วยงานของรัฐ เป็นต้น โดยตรวจสอบให้แน่ใจ ว่าเป็นหลักฐานที่มีข้อมูลที่ถูกต้อง





## จรรยาบรรณธุรกิจ

### บริษัท เอแอลที เทเลคอม จำกัด (มหาชน) และบริษัทในกลุ่ม

#### ตัวอย่าง

- 1) ท่านได้รับใบกำกับสินค้านำเข้าซึ่งราคาที่ไม่ถูกต้องตามมูลค่าเต็ม หรือระบุรายละเอียดของสินค้าไม่ชัดเจน ท่านจะปฏิบัติอย่างไร

#### คำแนะนำ

แจ้งให้คู่ค้าแก้ไขใบกำกับสินค้าให้ชัดเจนและถูกต้อง

- 2) กรณีลูกค้าที่อยู่ในต่างประเทศขอให้ท่านจัดทำเอกสารที่ไม่ตรงกับธุรกรรมที่ตกลงกัน เพื่อให้ได้รับผลประโยชน์ทางภาษีที่ประเทศผู้นำเข้า ท่านจะปฏิบัติอย่างไร

#### คำแนะนำ

ปฏิเสธการทำเอกสารดังกล่าวและรายงานให้ผู้บังคับบัญชาทราบ

## 11. การแข่งขันทางการค้า (Antitrust/Anticompetitive Practices)

### หลักการ

บริษัทตั้งมั่นที่จะดำเนินธุรกิจอย่างเป็นธรรม โดยคำนึงถึงจริยธรรมในการประกอบการค้าและ กฎหมายแข่งขันทางการค้า ในประเทศต่าง ๆ ที่บริษัทเข้าไปดำเนินธุรกิจ ทั้งต่อลูกค้าและคู่ค้าของ บริษัทรวมถึงดำเนินการตามแนวปฏิบัติของบริษัทที่เกี่ยวข้อง

### แนวปฏิบัติ

- 1) ไม่ทำความตกลงใด ๆ กับคู่แข่งหรือบุคคลใด ที่มีลักษณะเป็นการลดหรือจำกัดการแข่งขันทางการค้า
- 2) ในกรณีที่บริษัทเป็นผู้มีอำนาจเหนือตลาดในสินค้าใด ต้องไม่ใช่อำนาจเหนือตลาดดังกล่าวในลักษณะที่ไม่เป็นธรรมทางการค้า เช่น การจำกัดทางเลือกของลูกค้าในการซื้อสินค้าหรือใช้บริการ รวมถึงการกำหนดราคา หรือเงื่อนไขการขายสินค้าหรือบริการที่ไม่เป็นธรรม
- 3) กฎหมายแข่งขันทางการค้าเป็นกฎหมายที่มีความซับซ้อนและมีความแตกต่างในแต่ละประเทศ จึงควรทำความเข้าใจแนวปฏิบัติที่เกี่ยวข้องกับการแข่งขันทางการค้าของบริษัทในกรณีที่มีข้อสงสัยควรหารือกับที่ปรึกษากฎหมายของบริษัท ตั้งแต่เริ่มต้น

### ตัวอย่าง

- 1) ท่านได้รับการเชิญชวนจากคู่แข่งของบริษัทเพื่อพบปะแลกเปลี่ยนความคิดเห็นเกี่ยวกับแผนทางการตลาดเพื่อจัดสรรกลุ่มลูกค้า และพื้นที่การขายเพื่อลดการขายตัดราคากระหว่างกัน ท่านควรปฏิบัติ อย่่างไร

#### คำแนะนำ

ปฏิเสธการเข้าร่วมสนทนาในประเด็นดังกล่าว และยืนยันว่าเป็นนโยบายของบริษัทที่ ห้ามพนักงานแลกเปลี่ยนความคิดเห็นในประเด็นดังกล่าว หลังจากนั้นรายงานเรื่องที่เกิดขึ้นต่อผู้บังคับบัญชา ของท่าน



## จรรยาบรรณธุรกิจ

### บริษัท เอแอลที เทเลคอม จำกัด (มหาชน) และบริษัทในกลุ่ม

#### 12. การป้องกันการฟอกเงิน (Money Laundering Prevention)

##### หลักการ

บริษัทยึดถือปฏิบัติตามหลักเกณฑ์และกฎหมายที่เกี่ยวข้องกับการป้องกันการฟอกเงิน กล่าวคือ บริษัทจะไม่รับโอน หรือ เปลี่ยนสภาพทรัพย์สิน หรือสนับสนุนให้มีการรับโอน หรือเปลี่ยนแปลงสภาพ ทรัพย์สินต่าง ๆ ที่เกี่ยวข้องกับการกระทำความผิด เพื่อ ป้องกันไม่ให้ผู้หนึ่งผู้ใดใช้บริษัทเป็นช่องทางหรือเป็นเครื่องมือในการถ่ายเท ปกปิด หรืออำพรางแหล่งที่มาของทรัพย์สินที่ได้มาโดย ไม่ชอบด้วย กฎหมาย

##### แนวปฏิบัติ

- 1) ก่อนทำธุรกรรมกับคู่สัญญา ควรตรวจสอบให้แน่ใจว่าแหล่งที่มาของเงินได้มาโดยชอบด้วยกฎหมาย
- 2) ไม่โอนเงินไปยังบัญชีที่ไม่เป็นที่รู้จัก หรือรับโอนเงินที่มีลักษณะการจ่ายที่ผิดปกติ โดยเฉพาะจากประเทศที่ไม่เกี่ยวข้อง กับธุรกรรมนั้น
- 3) กรณีพบเห็นธุรกรรมที่ไม่ปกติต้องรายงานให้ผู้บังคับบัญชาทราบโดยทันที

##### ตัวอย่าง

- 1) การที่ถูกหนีจากต่างประเทศรายหนึ่งขอโอนเงินชำระหนี้ให้บริษัทโดยผ่านประเทศที่มี Tax Haven (ประเทศที่มีสิทธิ ประโยชน์ทางภาษีอากรอย่างใดอย่างหนึ่ง) จะสามารถทำได้หรือไม่

##### คำแนะนำ

สามารถทำได้ เนื่องจากการโอนเงินหรือชำระเงินตามสัญญาโดยผ่านประเทศที่มี Tax Haven นั้นไม่ถือว่าเป็นการกระทำ ที่ผิดกฎหมาย แต่ต้องมั่นใจได้ว่าคู่สัญญานั้นต้องเป็นผู้ที่มีความน่าเชื่อถือ และมีความเป็นมาทางธุรกิจที่ตรวจสอบได้

- 2) หากถูกหนีตามสัญญาต้องการให้บริษัทรับโอนเงินเพื่อชำระหนี้จากบุคคลอื่นที่ไม่ใช่คู่สัญญาซึ่งบริษัทไม่รู้จัก ท่าน จะต้องปฏิบัติอย่างไร

##### คำแนะนำ

หลีกเลี่ยงการรับเงินชำระหนี้ตามสัญญาจากผู้ที่ไม่ใช่คู่สัญญา แต่หากจำเป็นควรตรวจสอบ ถึงแหล่งที่มาของเงินทุก ธุรกรรม ความสัมพันธ์ระหว่างลูกหนี้และผู้โอน รวมถึงประวัติของผู้โอน

#### 6) การรับข้อร้องเรียนและแจ้งเบาะแส (Whistleblowing System)

บริษัทมีระบบรับข้อร้องเรียนและแจ้งเบาะแส (Whistleblowing System) ในกรณีที่ท่านทราบ หรือพบเห็นการกระทำ หรือ เป็นผู้เดือดร้อนเสียหายที่เกี่ยวกับการทุจริต ไม่ปฏิบัติตาม กฎหมาย กฎระเบียบ ข้อบังคับบริษัท และจรรยาบรรณ ท่านสามารถให้ ข้อมูลเกี่ยวกับการกระทำดังกล่าวได้โดย ดำเนินการ ดังนี้

1. แจ้งไปที่ผู้รับข้อร้องเรียน ตามช่องทางการร้องเรียนที่กำหนด ทั้งนี้ต้องไม่เป็นการร้องเรียนข้อมูลเท็จหรือเป็นการกลั่น แกล้ง ซึ่งบริษัทถือว่าผิดวินัยตามข้อบังคับการบริหารงานบุคคล
2. บริษัทมีกระบวนการดำเนินการเมื่อได้รับข้อร้องเรียน และมีการคุ้มครองแก่พนักงานที่แจ้งข้อร้องเรียนและแจ้งเบาะแส



## จรรยาบรรณธุรกิจ

### บริษัท เอแอลที เทเลคอม จำกัด (มหาชน) และบริษัทในกลุ่ม

#### มาตรการคุ้มครองผู้ร้องเรียน/ผู้ให้ข้อมูล

บริษัทมีนโยบายการคุ้มครองและให้ความเป็นธรรมแก่พนักงานที่แจ้งข้อมูลหรือให้เบาะแส คณะทำงาน หาข้อเท็จจริง กรรมการสอบสวน เกี่ยวกับการทุจริตหรือไม่ปฏิบัติตามกฎหมาย กฎระเบียบ ข้อบังคับบริษัท และ จรรยาบรรณ (Whistleblowing Policy) ดังนี้

1. กรณีผู้ร้องเรียนและผู้ให้ข้อมูลเปิดเผยชื่อ บริษัทสามารถรายงานความลับหน้าที่แจ้งข้อเท็จจริงให้ ทราบได้ หรือ บรรเทาความเสียหายได้สะดวกและรวดเร็วยิ่งขึ้น
2. บริษัทถือว่าข้อมูลที่เกี่ยวข้องถือเป็นความลับ และจะเปิดเผยเท่าที่จำเป็น โดยคำนึงถึง ความปลอดภัย และความเสียหายของผู้รายงาน แหล่งที่มาของข้อมูล หรือบุคคลที่เกี่ยวข้อง
3. กรณีที่ผู้ร้องเรียนเห็นว่าตนเองอาจไม่ปลอดภัย หรืออาจเกิดความเดือดร้อนเสียหาย ผู้ร้องเรียนสามารถ ร้องขอให้บริษัท กำหนดมาตรการคุ้มครองที่เหมาะสมก็ได้หรือบริษัทอาจกำหนดมาตรการคุ้มครอง โดยผู้ร้องเรียนไม่ต้องร้องขอก็ได้ หากเห็นว่าเป็นเรื่องที่มีแนวโน้มที่จะเกิดความเดือดร้อนเสียหาย หรือความไม่ปลอดภัย
4. ผู้ที่ได้รับความเดือดร้อนเสียหายจะได้รับการบรรเทาความเสียหายด้วยกระบวนการที่มีความเหมาะสม และเป็นธรรม

#### มาตรการคุ้มครองการตอบโต้ และบรรเทาความเสียหายแก่ผู้รายงาน ผู้ร้องเรียนหรือผู้ที่ให้ความร่วมมือในการ รายงานการฝ่าฝืนหรือละเมิดจรรยาบรรณ

บริษัทมีมาตรการคุ้มครองการตอบโต้ และบรรเทาความเสียหายแก่ผู้รายงาน ผู้ร้องเรียนหรือผู้ที่ให้ความร่วมมือในการ รายงานการฝ่าฝืนหรือละเมิดจรรยาบรรณ ผู้รายงาน ผู้ร้องเรียน หรือผู้ที่ให้ความร่วมมือในการตรวจสอบข้อเท็จจริงจะได้รับความ คุ้มครองและความเป็นธรรมจากการแจ้งข้อมูลหรือเบาะแสที่เป็นประโยชน์กับบริษัทเกี่ยวกับการทุจริต การไม่ปฏิบัติตามกฎหมาย หรือกฎระเบียบที่ออกโดย หน่วยงานรัฐ รวมถึงการฝ่าฝืนหรือไม่ปฏิบัติตามระเบียบ ข้อบังคับ หรือจรรยาบรรณของบริษัทที่กำหนดไว้ ดังนี้

1. ผู้รายงาน ผู้ร้องเรียน หรือผู้ที่ให้ความร่วมมือสามารถเลือกที่จะไม่เปิดเผยชื่อตนเองได้ หากเห็นว่าการเปิดเผยนั้นจะ ทำให้เกิดความไม่ปลอดภัยหรือเกิดความเสียหายใดๆ แต่หากมีการเปิดเผยตนเองจะทำให้บริษัทสามารถรายงาน ผลลัพธ์ ให้ทราบหรือบรรเทาความเสียหายได้สะดวกและรวดเร็วยิ่งขึ้น
2. บริษัทถือว่าข้อมูลที่เกี่ยวข้องเป็นความลับ และจะเปิดเผยเฉพาะกรณีจำเป็นแก่ผู้ที่มีหน้าที่รับผิดชอบในการแก้ไขปัญหา โดยคำนึงถึงความปลอดภัยและความเสียหายของผู้รายงานหรือบุคคลที่เกี่ยวข้อง
3. กรณีที่ผู้ร้องเรียนเห็นว่าตนเองอาจได้รับความไม่ปลอดภัยหรืออาจเกิดความเดือดร้อนเสียหายผู้ร้องเรียนสามารถร้อง ขอให้บริษัทกำหนดมาตรการคุ้มครองที่เหมาะสมได้หรือบริษัทอาจกำหนดมาตรการคุ้มครองให้แก่ผู้ร้องเรียนโดยไม่ ต้องร้อง ขอก็ได้ หากเห็นว่าเป็นเรื่องที่มีแนวโน้มที่จะเกิดความเดือดร้อนเสียหาย หรือความไม่ปลอดภัย
4. ผู้ที่ได้รับความเดือดร้อนเสียหายจะได้รับการบรรเทาความเสียหายด้วยกระบวนการที่มีความเหมาะสมและเป็นธรรม



## จรรยาบรรณธุรกิจ

### บริษัท เอแอลที เทเลคอม จำกัด (มหาชน) และบริษัทในกลุ่ม

#### ผังกระบวนการดำเนินการเมื่อได้รับข้อร้องเรียน

##### ช่องทางการร้องเรียน

- ผ่านทางเว็บไซต์ [www.alt.co.th](http://www.alt.co.th) ข้อร้องเรียนและแจ้งเบาะแส (Whistleblowing System)
  - ด้วยวาจา หรือเป็นลายลักษณ์อักษร/ E-mail address/จดหมาย (โดยระบุชื่อ หรือไม่ระบุชื่อผู้แจ้งก็ได้)
- ช่องทางที่ 1 ทางไปรษณีย์ โดยส่งมาได้ที่

บริษัท เอแอลที เทเลคอม จำกัด (มหาชน) เลขที่ 52/1 หมู่ 5 ถนนบางกรวย-ไทรน้อย  
ตำบลบางสีทอง อำเภอบางกรวย นนทบุรี 11130

โดยเจ้าหน้าที่ของถึง

- ประธานคณะกรรมการตรวจสอบ หรือ
- กรรมการตรวจสอบ หรือ
- เลขานุการคณะกรรมการตรวจสอบ

ช่องทางที่ 2 ทางไปรษณีย์อิเล็กทรอนิกส์ (E-mail) ที่

- คณะกรรมการตรวจสอบ E-mail address : [auditcommittee@alt.co.th](mailto:auditcommittee@alt.co.th)
- คณะกรรมการบริษัท E-mail address : [directors@alt.co.th](mailto:directors@alt.co.th)

##### ผู้รับข้อร้องเรียน

- ผู้บังคับบัญชาที่ท่านไว้วางใจในทุกระดับ
- รองผู้อำนวยการสำนักงานทรัพยากรบุคคล
- เลขานุการคณะกรรมการบริษัท
- คณะกรรมการตรวจสอบ
- คณะกรรมการบริษัท

##### คณะกรรมการพิจารณาและสอบสวนข้อเท็จจริง

1. การสอบสวนข้อเท็จจริง
  - ผู้รับข้อร้องเรียน แจ้งข้อมูลมายังคณะกรรมการพิจารณาและสอบสวนข้อเท็จจริง
  - โดยหลักการต้องถือว่าผู้ถูกร้องเรียนสุจริต
  - การพิจารณาและสรุปข้อเท็จจริงเบื้องต้น ใช้เวลาประมาณ 30 - 60 วัน (ขึ้นอยู่กับความซับซ้อนในการหาข้อเท็จจริง)
  - กรณีผู้ร้องเรียนเปิดเผยตนเอง ให้แจ้งผลการสอบสวนแก่ผู้ร้องเรียนเพื่อทราบภายในกำหนด 7 วันทำการ นับแต่วันที่  
ได้ข้อสรุป
2. การพิจารณาอนุมัติการลงโทษ
  - คณะกรรมการพิจารณาและสอบสวนข้อเท็จจริงหรือกรรมการผู้อำนวยการเป็นผู้มีอำนาจในการพิจารณา
3. การรายงานข้อเท็จจริง
  - ให้รายงานตามความเหมาะสมตามสายงานบังคับบัญชา กรรมการผู้อำนวยการ คณะกรรมการตรวจสอบ และ  
คณะกรรมการบริษัท ตามลำดับ



## จรรยาบรรณธุรกิจ

### บริษัท เอแอลที เทเลคอม จำกัด (มหาชน) และบริษัทในกลุ่ม

#### 7) การบังคับใช้และปฏิบัติ (Scope of Enforcement)

เอกสารชุดนี้จะถูกแจกจ่ายและลงลายมือชื่อรับทราบโดยพนักงานทั้งหมดขององค์กรทั้งปัจจุบันและอนาคต พนักงานทุกท่านต้องปฏิบัติตามหน้าที่ตามหลักปฏิบัติที่ได้กำหนดไว้อย่างเคร่งครัด รายละเอียดในเอกสารชุดนี้อาจจะไม่ครอบคลุมเนื้อหาทั้งหมดทางธุรกิจแต่สามารถนำไปเป็นแนวทางในการปฏิบัติงานได้หากท่านใดมีข้อสงสัยเกี่ยวกับข้อความหรือการบังคับใช้ กรุณาติดต่อผู้บังคับบัญชาหรือ ผู้จัดการฝ่ายบุคคลโดยตรง ในกรณีที่พนักงานไม่ปฏิบัติตามหรือละเมิดหลักการนี้ หรือได้รับการตักเตือนทางวินัยก่อนแล้วอาจส่งผลกระทบต่อถูกลงโทษทางวินัยถึงขั้นให้พ้นสภาพการจ้างงาน

#### 8) การดูแลให้มีการปฏิบัติตามและทบทวน (Compliance & Revision)

- 8.1 กรรมการ ผู้บริหาร และพนักงานทุกคนมีหน้าที่ต้องรับทราบ ทำความเข้าใจ และปฏิบัติตามจรรยาบรรณธุรกิจอย่างเคร่งครัด หากพบว่ามีกรณีฝ่าฝืนหรือกระทำผิดที่ขัดต่อจรรยาบรรณธุรกิจ บริษัทจะพิจารณาและดำเนินการโดยการตักเตือนด้วยวาจาหรือลายลักษณ์อักษร และกรณีที่การกระทำดังกล่าวขัดต่อระเบียบ และข้อบังคับของการทำงานด้วยแล้ว บริษัทจะพิจารณาลงโทษตามลักษณะแห่งความผิดตามควรแก่กรณี
- 8.2 กรรมการ ผู้บริหาร และพนักงานทุกคนมีหน้าที่ลงนามรับทราบจรรยาบรรณธุรกิจนี้ เมื่อเข้าเป็นพนักงาน และมีหน้าที่รับทราบ ทำความเข้าใจในจรรยาบรรณธุรกิจเมื่อมีการเปลี่ยนแปลง โดยบริษัทจะดำเนินการประชาสัมพันธ์ให้ทราบและนำไปปฏิบัติต่อไป
- 8.3 กรรมการ ผู้บริหาร และพนักงานทุกคน ต้องไม่ดำเนินการใด ๆ อันมีลักษณะที่เป็นการหลีกเลี่ยงการรักษาจรรยาบรรณธุรกิจหรือมีส่วนรู้เห็นให้สมาชิกในครอบครัว หรือญาติ บุคคลใกล้ชิด ดำเนินการใด ๆ อันเป็นการหลีกเลี่ยงการปฏิบัติตามจรรยาบรรณธุรกิจของบริษัท เพื่อประโยชน์ส่วนตัวโดยทางอ้อมด้วย
- 8.4 ผู้บริหารและผู้บังคับบัญชาต้องเป็นแบบอย่างที่ดีในการปฏิบัติตามจรรยาบรรณธุรกิจและมีหน้าที่ในการสอดส่องดูแลและส่งเสริมผู้ใต้บังคับบัญชาปฏิบัติตามจรรยาบรรณธุรกิจกำหนด
- 8.5 ให้คณะกรรมการเพื่อการพัฒนาที่ยั่งยืน ประเมินความเพียงพอ และความเหมาะสมของจรรยาบรรณ และหากมีการปรับปรุงอย่างมีนัยสำคัญจะต้องได้รับความเห็นชอบจากคณะกรรมการบริษัท



## จรรยาบรรณธุรกิจ

### บริษัท เอแอลที เทเลคอม จำกัด (มหาชน) และบริษัทในกลุ่ม

#### 9) บทลงโทษ (Penalties)

บริษัทกำหนดให้คณะกรรมการบริหารเป็นผู้มีอำนาจพิจารณาและดำเนินการลงโทษทางวินัยแก่พนักงานที่กระทำความผิดหรือไม่ปฏิบัติตามกฎระเบียบที่บริษัทกำหนดไว้ โดยบริษัทกำหนดโทษทางวินัยไว้ 4 ประการ ดังนี้

- การตักเตือนด้วยวาจา โดยบันทึกเป็นหนังสือไว้เป็นลายลักษณ์อักษร
- การตักเตือนเป็นหนังสือ
- การพักงานโดยไม่จ่ายค่าจ้าง
- การเลิกจ้างโดยไม่จ่ายค่าชดเชย

ทั้งนี้ให้มีผลบังคับใช้ตั้งแต่ วันที่ 23 กุมภาพันธ์ 2565 เป็นต้นไป

(นางปริญาภรณ์ ตั้งเผ่าศักดิ์)

กรรมการผู้อำนวยการ

บริษัท เอแอลที เทเลคอม จำกัด (มหาชน)



INTERNATIONAL  
GATEWAY CO.,LTD.



เอกสารควบคุม	กฎบัตรกรรมการบริษัท	Rev. :	01
		Effective Date :	23/02/2021
		Page :	1 OF 9



## กฎบัตรกรรมการบริษัท

### Board of Directors Charter

กลุ่มกิจการ บริษัท เอแอลที เทเลคอม จำกัด (มหาชน)

## กฎบัตรกรรมการบริษัท

### สถานะการแก้ไขปรับปรุง

Time Edit	Enforce Date	DAR. No.	Detail
00	08/11/2018	-	เอกสารใหม่
01	23/02/2021	010/2021	แก้ไข คุณสมบัติของกรรมการบริษัท ข้อ 2





## กฎบัตรกรรมการบริษัท

กฎบัตรฉบับนี้จัดทำโดย บริษัท เอแอลที เทเลคอม จำกัด (มหาชน) คณะกรรมการของบริษัทจะสอบทานและประเมินกฎบัตรฉบับนี้เป็นประจำทุกปี

### วัตถุประสงค์

คณะกรรมการบริษัท ได้รับการแต่งตั้งจากผู้ถือหุ้นและถือเป็นตัวแทนของผู้ถือหุ้น มีหน้าที่สำคัญในการตัดสินใจเกี่ยวกับนโยบายและกลยุทธ์ที่สำคัญของบริษัท และดูแลให้มั่นใจว่าฝ่ายจัดการได้นำนโยบายและกลยุทธ์ไปปฏิบัติตามที่กำหนดไว้ จึงมีบทบาทสำคัญต่อการสร้างความเชื่อมั่น สร้างมูลค่าให้กิจการ รวมทั้งสร้างผลตอบแทนจากการลงทุนให้กับผู้ถือหุ้น

### องค์ประกอบและการแต่งตั้งคณะกรรมการบริษัท

1. การคัดเลือกบุคคลที่จะเข้าดำรงตำแหน่งเป็นกรรมการของบริษัทจะคัดเลือกผ่านการสรรหาจากคณะกรรมการสรรหาและพิจารณาค่าตอบแทน ซึ่งจะพิจารณาคัดเลือกตามเกณฑ์คุณสมบัติตามมาตรา 68 แห่งพระราชบัญญัติบริษัทมหาชนจำกัด พ.ศ. 2535 และตามประกาศคณะกรรมการกำกับหลักทรัพย์และตลาดหลักทรัพย์ และ/หรือกฎหมายที่เกี่ยวข้อง นอกจากนี้ยังพิจารณาคัดเลือกกรรมการจากผู้ทรงคุณวุฒิที่มีพื้นฐานและความเชี่ยวชาญจากหลากหลายด้าน ซึ่งจะส่งผลดีต่อการดำเนินงานของบริษัทในการให้คำแนะนำ ข้อคิดเห็นในเรื่องต่างๆ ในมุมมองของผู้ที่มีประสบการณ์ตรง มีวิสัยทัศน์กว้างไกล มีคุณธรรมและจริยธรรม มีประวัติการทำงานที่โปร่งใส และมีความสามารถในการแสดงความคิดเห็นอย่างเป็นอิสระ จากนั้นจึงนำรายชื่อเสนอที่ประชุมผู้ถือหุ้นเพื่อพิจารณาแต่งตั้ง
2. คณะกรรมการบริษัท ประกอบด้วยกรรมการจำนวนไม่น้อยกว่า 5 คน และกรรมการไม่น้อยกว่ากึ่งหนึ่งของจำนวนกรรมการทั้งหมดต้องมีถิ่นที่อยู่ในราชอาณาจักรและกรรมการไม่น้อยกว่าสามในสี่ของจำนวนทั้งหมดจะต้องเป็นบุคคลสัญชาติไทย และในจำนวนคณะกรรมการบริษัททั้งหมดต้องประกอบด้วยกรรมการอิสระอย่างน้อย 1 ใน 3 ของจำนวนกรรมการทั้งหมดของบริษัท แต่ต้องไม่น้อยกว่า 3 คน โดยการแต่งตั้งคณะกรรมการบริษัทต้องได้รับมติเห็นชอบจากที่ประชุมผู้ถือหุ้น ตามหลักเกณฑ์และวิธีการดังต่อไปนี้
  - 2.1 ผู้ถือหุ้นคนหนึ่งจะมีคะแนนเสียงเท่ากับจำนวนหุ้นที่ตนถือด้วยจำนวนกรรมการที่จะเลือกตั้ง
  - 2.2 ผู้ถือหุ้นแต่ละคนจะใช้คะแนนเสียงที่มีอยู่ทั้งหมดตาม ข้อ 1 เลือกตั้งบุคคลคนเดียวหรือหลายคน เป็นกรรมการก็ได้ ในกรณีที่เลือกตั้งบุคคลหลายคนเป็นกรรมการจะแบ่งคะแนนเสียงให้แก่ผู้ใดมากที่สุดเพียงใดก็ได้
  - 2.3 บุคคลซึ่งได้รับคะแนนเสียงสูงสุดตามลำดับลงมาเป็นผู้ได้รับการเลือกตั้งเป็นกรรมการเท่าจำนวนกรรมการที่จะพึงมีหรือจะพึงเลือกตั้งในครั้งนั้น ในกรณีที่บุคคลซึ่งได้รับการเลือกตั้งในลำดับถัดลงมา มีคะแนนเสียงเท่ากันเกินจำนวนกรรมการที่จะพึงมีหรือพึงเลือกตั้งในครั้งนั้น ให้ผู้เป็นประธานเป็นผู้ออกเสียงชี้ขาด

นอกจากนี้ ในการประชุมสามัญประจำปีทุกครั้ง ให้กรรมการออกจากตำแหน่ง 1 ใน 3 ถ้าจำนวนกรรมการที่จะออกไม่อาจแบ่งให้ตรงเป็นจำนวนได้ก็ให้ออกโดยจำนวนใกล้เคียงที่สุดกับสัดส่วน 1 ใน 3 กรรมการซึ่งพ้นจากตำแหน่งแล้วอาจได้รับเลือกเข้ารับตำแหน่งอีกก็ได้ กรรมการที่จะต้องออกจากตำแหน่งในปีแรกและปีที่สองภายหลังจดทะเบียนบริษัทนั้นให้ใช้วิธีจับสลากกันว่าผู้ใดจะออก ส่วนในปีหลังๆต่อไปให้กรรมการคนที่อยู่ในตำแหน่งนานที่สุดนั้นเป็นผู้ออกจากตำแหน่ง กรรมการที่ออกตามวาระนั้นอาจถูกเลือกเข้ามาดำรงตำแหน่งใหม่ได้

## กฎบัตรกรรมการบริษัท

กรณีที่ตำแหน่งกรรมการว่างลงเพราะเหตุอื่นนอกจากถึงคราวออกตามวาระ ให้กรรมการเลือกบุคคลซึ่งมีคุณสมบัติและไม่มีลักษณะต้องห้าม ตามมาตรา 68 แห่งพระราชบัญญัติมหาชน พ.ศ. 2535 และ/หรือกฎหมายที่เกี่ยวข้อง เข้าเป็นกรรมการแทนในการประชุมคณะกรรมการคราวถัดไป เว้นแต่วาระของกรรมการเหลือน้อยกว่า 2 เดือน บุคคลซึ่งเข้าเป็นกรรมการแทนดังกล่าวจะอยู่ในตำแหน่งกรรมการได้เพียงเท่าวาระที่ยังเหลืออยู่ของกรรมการซึ่งตนแทนและต้องได้รับมติของคณะกรรมการด้วยคะแนนเสียงไม่น้อยกว่า 3 ใน 4 ของกรรมการที่ยังเหลืออยู่

### คุณสมบัติของกรรมการบริษัท

1. มีคุณสมบัติและไม่มีลักษณะต้องห้ามตามพระราชบัญญัติหลักทรัพย์และตลาดหลักทรัพย์ หรือตามหลักเกณฑ์ที่สำนักงานกต.กำหนด รวมทั้งไม่มีลักษณะที่แสดงถึงการขาดความเหมาะสมที่จะได้รับความไว้วางใจให้บริหารจัดการกิจการที่มีมหาชนเป็นผู้ถือหุ้นตามที่สำนักงานกำหนด (เอกสารแนบ 1)
2. มีความรู้ ความสามารถ และประสบการณ์ที่เป็นประโยชน์ต่อการดำเนินธุรกิจ มีความตั้งใจและจริยธรรมในการดำเนินธุรกิจ ตามตารางกำหนดทักษะความเชี่ยวชาญ (Board Skill Matrix) ทั้งด้านกฎหมาย การบัญชี การเงิน เศรษฐศาสตร์ วิศวกรรม และการบริหารจัดการ เพื่อผสมผสานความรู้ความสามารถที่เป็นประโยชน์แก่การดำเนินงานของบริษัท
3. สามารถใช้ดุลยพินิจอย่างตรงไปตรงมาอย่างเป็นอิสระจากฝ่ายจัดการและกลุ่มที่มีผลประโยชน์อื่นใด
4. สามารถอุทิศเวลาให้บริษัทได้อย่างเพียงพอ และเอาใจใส่การปฏิบัติหน้าที่ตามความรับผิดชอบของตน
5. ต้องไม่ประกอบกิจการอันมีสภาพเดียวกัน และเป็นการแข่งขันกับกิจการของบริษัท หรือเข้าเป็นหุ้นส่วนในห้างหุ้นส่วนสามัญ หรือเป็นหุ้นส่วนไม่จำกัดความรับผิดในห้างหุ้นส่วนจำกัด หรือเป็นกรรมการของบริษัทเอกชน หรือบริษัทอื่นที่ประกอบกิจการอันมีสภาพอย่างเดียวกัน และเป็นการแข่งขันกับกิจการของบริษัท ไม่ว่าจะทำเพื่อประโยชน์ตนหรือเพื่อประโยชน์ผู้อื่น เว้นแต่ได้แจ้งให้ประชุมผู้ถือหุ้นทราบก่อนที่จะมีมติแต่งตั้ง

ทั้งนี้รายละเอียดคุณสมบัติของกรรมการบริษัท คณะกรรมการควรกำกับดูแลให้การสรรหาและคัดเลือกกรรมการมีกระบวนการที่โปร่งใสและชัดเจน เพื่อให้ได้กรรมการที่มีคุณสมบัติสอดคล้องกับองค์ประกอบที่กำหนดไว้ในนโยบายแผนสืบทอดตำแหน่งของบริษัท

### อำนาจหน้าที่และความรับผิดชอบของคณะกรรมการบริษัท

คณะกรรมการบริษัทมีอำนาจหน้าที่ และความรับผิดชอบในการจัดการบริษัทให้เป็นไปตามกฎหมาย วัตถุประสงค์ และข้อบังคับของบริษัท ตลอดจนมติของที่ประชุมผู้ถือหุ้นที่ชอบด้วยกฎหมาย โดยสรุปอำนาจหน้าที่ และความรับผิดชอบที่สำคัญได้ดังนี้

1. มีอำนาจหน้าที่ตามข้อบังคับของบริษัท ซึ่งรวมถึงการดูแลและจัดการบริษัทให้เป็นไปตามกฎหมาย วัตถุประสงค์ ข้อบังคับและมติของที่ประชุมผู้ถือหุ้น
2. กำหนดวิสัยทัศน์ ภารกิจ เป้าหมาย กลยุทธ์ และนโยบายของบริษัท
3. ให้ความเห็นชอบกลยุทธ์ นโยบายที่สำคัญ วัตถุประสงค์ เป้าหมายทั้งทางด้านการดำเนินธุรกิจ การบริหารทรัพยากร การเงิน การระดมทุน การลงทุน และการบริหารความเสี่ยงของบริษัท รวมทั้งติดตามดูแลให้มีการปฏิบัติตามแผนงานที่กำหนดให้เป็นไปอย่างมีประสิทธิภาพ

## กฎบัตรกรรมการบริษัท

4. พิจารณากลับกรองรายการที่ต้องนำเสนอให้ผู้ถือหุ้นพิจารณาอนุมัติในการประชุมผู้ถือหุ้น โดยมีวาระหลักในการประชุมผู้ถือหุ้นสามัญประจำปี ดังนี้
  - พิจารณารายงานของคณะกรรมการที่เสนอต่อที่ประชุมแสดงถึงผลการดำเนินการของบริษัท
  - พิจารณาและอนุมัติงบการเงิน
  - พิจารณาจัดสรรเงินกำไรบริษัท
  - เสนอรายชื่อกรรมการใหม่แทนกรรมการเดิมที่ต้องออกตามวาระ
  - เสนอรายชื่อผู้สอบบัญชีและกำหนดค่าตอบแทนผู้สอบบัญชี
  - พิจารณารายการที่อาจก่อให้เกิดความขัดแย้งทางผลประโยชน์ ในส่วนที่ต้องขออนุมัติจากผู้ถือหุ้น
  - เรื่องอื่นๆ
5. จัดให้มีรายงานข้อมูลทั่วไป และข้อมูลทางการเงินของบริษัท เพื่อรายงานต่อผู้ถือหุ้นและผู้มีส่วนได้เสียหรือผู้ลงทุนทั่วไปอย่างถูกต้อง ทันการณ์และเป็นไปตามที่กฎหมายกำหนด
6. รับทราบรายงานการตรวจสอบที่สำคัญของคณะกรรมการตรวจสอบหรือหน่วยงานกำกับและตรวจสอบภายใน รวมทั้งผู้สอบบัญชี และที่ปรึกษาฝ่ายต่างๆ ของบริษัท และมีหน้าที่กำหนดแนวทางในการปรับปรุงแก้ไข กรณีที่พบข้อบกพร่องที่เป็นสาระสำคัญ
7. กำหนดให้มีระเบียบปฏิบัติงานที่ชัดเจนและเหมาะสมจัดให้มีระบบการควบคุมภายในที่โปร่งใสและมีประสิทธิภาพ
8. สอบทานความเพียงพอและความเหมาะสมของระบบควบคุมภายในและการบริหารความเสี่ยงของบริษัท
9. จัดให้มีกระบวนการสร้างผู้บริหารระดับสูงของบริษัทขึ้นมาทดแทนอย่างต่อเนื่อง (Succession Plan)
10. พิจารณาประเมินผลการปฏิบัติงานของคณะกรรมการบริษัทและคณะอนุกรรมการชุดต่างๆ รวมทั้งกำกับดูแลให้บริษัทมีกระบวนการที่มีประสิทธิภาพในการประเมินผลงานของผู้บริหารระดับสูง
11. แต่งตั้งกรรมการตรวจสอบ และให้ความเห็นชอบเกี่ยวกับอำนาจหน้าที่ของคณะกรรมการตรวจสอบ
12. พิจารณากำหนดโครงสร้างการบริหารงาน มีอำนาจในการแต่งตั้งคณะกรรมการบริหาร กรรมการผู้อำนวยการและคณะอนุกรรมการอื่นตามความเหมาะสม รวมถึงการกำหนดขอบเขตอำนาจหน้าที่ของคณะกรรมการบริหาร กรรมการผู้อำนวยการ และคณะอนุกรรมการชุดต่างๆ ที่แต่งตั้ง เพื่อช่วยเหลือและสนับสนุนการปฏิบัติหน้าที่ของคณะกรรมการบริษัท

ทั้งนี้ การมอบอำนาจตามขอบเขตอำนาจหน้าที่ที่กำหนดนั้นต้องไม่มีลักษณะเป็นการมอบอำนาจที่ทำให้คณะกรรมการบริหาร กรรมการผู้อำนวยการ และคณะอนุกรรมการชุดต่างๆ ดังกล่าวสามารถพิจารณาและอนุมัติรายการที่อาจมีส่วนได้เสียหรือมีความขัดแย้งทางผลประโยชน์อื่นใดที่ทำกับบริษัทหรือบริษัทย่อย (ถ้ามี) ยกเว้นเป็นการอนุมัติรายการที่เป็นไปตามนโยบายและหลักเกณฑ์ที่คณะกรรมการบริษัทพิจารณาและอนุมัติไว้แล้ว
13. พิจารณากำหนดและแก้ไขเปลี่ยนแปลงชื่อกรรมการซึ่งมีอำนาจผูกพันบริษัทได้

## กฎบัตรกรรมการบริษัท

14. แต่งตั้งกรรมการคนหนึ่งคนใดหรือหลายคนหรือบุคคลอื่นกระทำการอย่างใดอย่างหนึ่งแทนคณะกรรมการบริษัท ทั้งนี้การมอบอำนาจดังกล่าวผู้ได้รับมอบอำนาจนั้นต้องมีอำนาจอนุมัติรายการที่บุคคลดังกล่าวหรือบุคคลที่อาจมีความขัดแย้ง (“บุคคลที่อาจมีความขัดแย้ง” ให้มีความหมายตามที่กำหนดไว้ในประกาศของคณะกรรมการกำกับหลักทรัพย์และตลาดหลักทรัพย์) มีส่วนได้เสียหรืออาจมีความขัดแย้งทางผลประโยชน์ในลักษณะอื่นใดกับบริษัทหรือบริษัทย่อย เว้นแต่เรื่องต่อไปนี้ จะกระทำต่อเมื่อได้รับอนุมัติจากที่ประชุมผู้ถือหุ้นก่อน ทั้งนี้กำหนดให้รายการที่กรรมการหรือบุคคลที่อาจมีความขัดแย้ง มีส่วนได้เสีย หรืออาจมีความขัดแย้งทางผลประโยชน์อื่นใดกับบริษัทหรือบริษัทย่อย ให้กรรมการซึ่งมีส่วนได้เสียในเรื่องนั้น ไม่มีสิทธิออกเสียงลงคะแนนในเรื่องนั้น

- เรื่องที่กฎหมายกำหนดให้ต้องได้มติที่ประชุมผู้ถือหุ้น
- การทำรายการที่กรรมการมีส่วนได้เสียและอยู่ในข่ายที่กฎหมาย หรือข้อกำหนดของตลาดหลักทรัพย์ระบุให้ต้องได้รับอนุมัติจากที่ประชุมผู้ถือหุ้น
- นอกจากนั้นในกรณีดังต่อไปนี้จะต้องได้รับความเห็นชอบจากที่ประชุมคณะกรรมการและที่ประชุมผู้ถือหุ้นด้วยคะแนนเสียงไม่น้อยกว่า 3 ใน 4 ของจำนวนเสียงทั้งหมดของผู้ถือหุ้น ที่เข้าประชุมและมีสิทธิออกเสียงลงคะแนน
  - การขายหรือโอนกิจการของบริษัททั้งหมดหรือบางส่วนที่สำคัญให้แก่บุคคลอื่น
  - การทำ แก้วไข หรือเลิกสัญญา เกี่ยวกับการให้เข้ากิจการของบริษัททั้งหมดหรือบางส่วนที่สำคัญ การมอบหมายให้บุคคลอื่นเข้าจัดการธุรกิจของบริษัท หรือการรวมกิจการกับบุคคลอื่นโดยมีวัตถุประสงค์จะแบ่งกำไรขาดทุนกัน
  - การออกหุ้นใหม่เพื่อชำระแก่เจ้าหนี้ของบริษัท ตามโครงการแปลงหนี้เป็นทุน
  - การลดทุนจดทะเบียนของบริษัท โดยการลดจำนวนหุ้น หรือลดมูลค่าหุ้น
  - การเพิ่มทุน การลดทุน การออกหุ้นกู้ การควบหรือเลิกบริษัท
  - เรื่องอื่นใดตามที่กฎหมายกำหนด

ทั้งนี้ เรื่องใดที่กรรมการมีส่วนได้เสียหรือมีความขัดแย้งทางผลประโยชน์กับบริษัทหรือบริษัทย่อย กรรมการซึ่งมีส่วนได้เสียหรือมีความขัดแย้งทางผลประโยชน์ดังกล่าวไม่มีสิทธิออกเสียงลงคะแนนในเรื่องนั้น

นอกจากนี้ คณะกรรมการยังมีขอบเขตหน้าที่ในการกำกับดูแลให้บริษัทปฏิบัติตามกฎหมายว่าด้วยหลักทรัพย์และตลาดหลักทรัพย์ ข้อกำหนดของตลาดหลักทรัพย์ อาทิ การทำรายการที่เกี่ยวข้องกัน การได้มาหรือจำหน่ายไปซึ่งทรัพย์สิน ตามกฎเกณฑ์ของตลาดหลักทรัพย์แห่งประเทศไทย หรือตามประกาศของคณะกรรมการกำกับหลักทรัพย์และตลาดหลักทรัพย์ คณะกรรมการกำกับตลาดทุน หรือกฎหมายที่เกี่ยวข้องกับธุรกิจของบริษัท

บริษัทจะต้องแต่งตั้งเลขานุการบริษัท ตามกระบวนการต่างๆอย่างถูกต้องและเหมาะสมในการทำหน้าที่และรับผิดชอบการดำเนินงานในธุรกิจของบริษัทในลุล่วงและสำเร็จ

## กฎบัตรกรรมการบริษัท

### หน้าที่ความรับผิดชอบของเลขานุการบริษัท

1. ให้คำแนะนำเบื้องต้นแก่กรรมการในข้อกฎหมาย ระเบียบข้อบังคับต่างๆ ของบริษัทรวมถึงการเปลี่ยนแปลงในข้อกำหนดที่มีนัยสำคัญแก่กรรมการ เพื่อให้คณะกรรมการบริษัทสามารถทำงานได้อย่างราบรื่น และมีข้อมูลในการประกอบการพิจารณา และตัดสินใจในการปฏิบัติหน้าที่ด้วยความรับผิดชอบ ความระมัดระวังและความซื่อสัตย์สุจริต
2. จัดทำและจัดเก็บรักษาเอกสาร ดังต่อไปนี้
  - ทะเบียนกรรมการ
  - หนังสือนัดประชุมกรรมการ รายงานการประชุมคณะกรรมการ และรายงานประจำปีของบริษัท
  - หนังสือนัดประชุมผู้ถือหุ้น และรายงานการประชุมผู้ถือหุ้น
  - รายงานการมีส่วนร่วมได้เสียของกรรมการและผู้บริหาร
3. ดูแลให้มีการเปิดเผยข้อมูลและรายงานสารสนเทศในส่วนที่รับผิดชอบต่อหน่วยงานที่กำกับดูแลบริษัทเพื่อให้เป็นไปตามระเบียบและข้อกำหนดของหน่วยงานราชการ
4. เก็บรักษารายงานการมีส่วนร่วมได้เสียที่รายงานโดยกรรมการหรือผู้บริหาร และจัดส่งสำเนารายงานการมีส่วนร่วมได้เสียให้ประธานกรรมการบริษัทและประธานคณะกรรมการตรวจสอบรับทราบภายใน 7 วันนับแต่วันที่บริษัทได้รับรายงานนั้น
5. จัดให้มีระบบการเก็บรักษาเอกสารและหลักฐานที่เกี่ยวข้องให้ครบถ้วนถูกต้องและสามารถตรวจสอบได้
6. ติดต่อและสื่อสารกับผู้ถือหุ้นทั่วไปให้ได้รับทราบสิทธิต่างๆของผู้ถือหุ้นและข่าวสารของบริษัท

### การจัดประชุมคณะกรรมการ

1. การกำหนดตารางการประชุมล่วงหน้า :
  - บริษัทกำหนดให้มีการประชุมคณะกรรมการบริษัทอย่างสม่ำเสมอ โดยกำหนดให้มีการประชุมคณะกรรมการบริษัทอย่างน้อย 3 เดือนต่อครั้ง เพื่อพิจารณางบการเงิน การวางนโยบายและติดตามผลการดำเนินงาน และคณะกรรมการบริษัทต้องพร้อมเข้าร่วมประชุมเสมอ หากมีการประชุมวาระพิเศษ
  - คณะกรรมการบริษัทได้กำหนดตารางการประชุมล่วงหน้าในแต่ละปีและแจ้งให้กรรมการบริษัทแต่ละท่านทราบ ทั้งนี้ไม่รวมการประชุมวาระพิเศษ
2. การส่งหนังสือเชิญประชุม : เลขานุการคณะกรรมการบริษัท จัดทำหนังสือเชิญประชุมคณะกรรมการ โดยการประชุมแต่ละครั้งมีการกำหนดวัน เวลา สถานที่และวาระการประชุมอย่างชัดเจนและจัดส่งเอกสารประกอบการประชุมให้คณะกรรมการและผู้เข้าร่วมประชุมเป็นการล่วงหน้าด้วยระยะเวลาไม่น้อยกว่า 7 วัน เพื่อให้มีเวลาในการพิจารณาเรื่องต่างๆ หรือเรียกขอข้อมูลประกอบการพิจารณาเพิ่มเติม โดยในหนังสือเชิญประชุมควรแจ้งวาระที่ต้องได้รับการอนุมัติไว้อย่างชัดเจน พร้อมทั้งมีเอกสารประกอบการพิจารณาที่ครบถ้วนและชัดเจน
3. จำนวนครั้งการประชุม : คณะกรรมการบริษัท มีการประชุมอย่างน้อย 3 เดือนต่อครั้ง แล้วแต่สถานการณ์และความจำเป็น ทั้งนี้ในกรณีที่กรรมการอย่างน้อย 2 คนสามารถร้องขอให้จัดประชุม บริษัทจะต้องจัดประชุมคณะกรรมการภายใน 14 วันนับแต่วันที่ได้รับการร้องขอ
4. ผู้เข้าร่วมประชุม : โดยจำนวนองค์ประชุมขั้นต่ำ ณ ขณะที่กรรมการจะลงมติในที่ประชุมคณะกรรมการว่า ต้องมีกรรมการอยู่ไม่น้อยกว่า 2 ใน 3 ของจำนวนกรรมการทั้งหมด โดยคณะกรรมการสามารถเชิญคณะอนุกรรมการ ผู้บริหาร ผู้ตรวจสอบภายนอกและผู้ตรวจสอบภายในของบริษัท เพื่อเข้าร่วมประชุมตามความจำเป็นและเหมาะสม

## กฎบัตรกรรมการบริษัท

5. การลงคะแนนเสียง : ใช้ระบบคะแนนเสียงส่วนใหญ่เป็นมติที่ประชุม โดยในกรณีที่เสียงข้างมากแล้วยังไม่สามารถชี้ขาดได้ ให้ประธานกรรมการสามารถออกเสียงเพิ่มอีก 1 เสียง เพื่อเป็นคะแนนตัดสินได้ ทั้งนี้ ในกรณีที่เป็นการพิจารณาในเรื่องที่เกี่ยวข้องกับกรรมการคนใดคนหนึ่ง กรรมการผู้มีส่วนได้เสียในเรื่องดังกล่าวต้องงดออกเสียงในเรื่องนั้น ๆ
6. รายงานการประชุม : เลขานุการคณะกรรมการบริษัทเป็นผู้จัดบันทึกรายงานการประชุม เนื่องจากกรรมการที่ได้เข้าร่วมประชุมต้องมีความรับผิดชอบตามที่ได้ตัดสินใจไว้ และหากกรรมการท่านใดมีความคิดเห็นที่แตกต่างจากกรรมการท่านอื่นหรืองดออกเสียงก็ต้องบันทึกความเห็นดังกล่าวไว้ด้วย เพื่อแสดงถึงขอบเขตความรับผิดชอบในเรื่องดังกล่าว ทั้งนี้บริษัทต้องจัดทำรายงานการประชุมคณะกรรมการให้แล้วเสร็จภายใน 14 วันนับแต่วันประชุมและจัดเก็บไว้ที่สำนักงานใหญ่ ในกรณีที่กรรมการมีการร้องขอบริษัทต้องสามารถจัดส่งรายงานการประชุมให้ได้อย่างรวดเร็ว

ประกาศ ณ วันที่ 23 กุมภาพันธ์ 2564

อนุมัติ

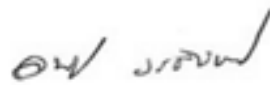

(นายอนันต์ วรวิติพงศ์)

ประธานกรรมการบริษัท



# กฎบัตรคณะกรรมการตรวจสอบ

## Audit Committee Charter

บริษัท เอแอลที เทเลคอม จำกัด (มหาชน) และบริษัทในกลุ่ม

ฉบับปรับปรุง บังคับใช้วันที่ 23 กุมภาพันธ์ 2565  
อนุมัติโดย มติของคณะกรรมการบริษัท ครั้งที่ 1/2565  
ในการประชุมเมื่อวันที่ 23 กุมภาพันธ์ 2565



กฎบัตรคณะกรรมการตรวจสอบ  
บริษัท เอแอลที เทเลคอม จำกัด (มหาชน) และบริษัทในกลุ่ม

สถานะการแก้ไขปรับปรุง

ครั้งที่แก้ไข	วันที่บังคับใช้	รายละเอียดการแก้ไข
00	8/11/2561	เอกสารใหม่
01	10/11/2563	ทบทวน
02	23/02/2565	ทบทวน

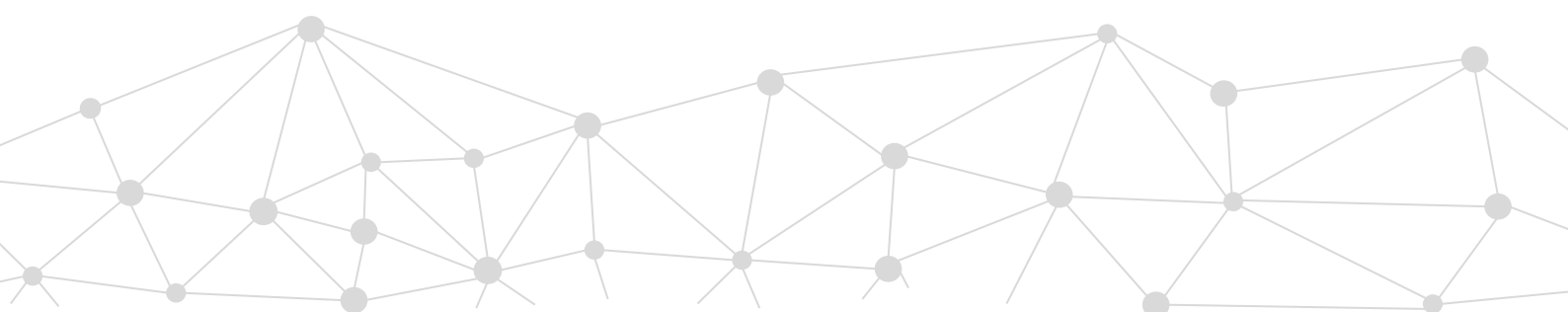





## กฎบัตรคณะกรรมการตรวจสอบ บริษัท เอแอลที เทเลคอม จำกัด (มหาชน) และบริษัทในกลุ่ม

กฎบัตรฉบับนี้จัดทำโดย บริษัท เอแอลที เทเลคอม จำกัด (มหาชน) คณะกรรมการตรวจสอบของบริษัทจะสอบทานและประเมินกฎบัตรฉบับนี้เป็นประจำทุกปี และนำเสนอสิ่งที่ควรปรับปรุงแก้ไขเพื่อให้คณะกรรมการบริษัทพิจารณาอนุมัติ

### วัตถุประสงค์

คณะกรรมการตรวจสอบ คือ คณะกรรมการชุดย่อยของคณะกรรมการบริษัทที่ได้รับการแต่งตั้ง เพื่อช่วยแบ่งเบาภารกิจของคณะกรรมการบริษัทในการปฏิบัติงานและเพื่อให้กิจการมีระบบกำกับดูแลที่ดี คณะกรรมการตรวจสอบจัดตั้งขึ้นเพื่อมุ่งหวังถึงการเสริมสร้างประสิทธิภาพในการดำเนินการและการเพิ่มมูลค่าให้องค์กรในด้านต่าง ๆ ดังนี้

1. ความเชื่อมั่นและความน่าเชื่อถือตลอดจนความโปร่งใสของรายงานทางการเงินที่ได้รับ การเผยแพร่
2. เพิ่มความระมัดระวังในการปฏิบัติหน้าที่ของคณะกรรมการบริษัทให้เพิ่มมากขึ้น โดยคณะกรรมการตรวจสอบจะคำนึงถึงความรับผิดชอบของตนเองต่อ
  - 2.1 การรายงานข้อมูลทางการเงิน
  - 2.2 การเลือกใช้นโยบายการบัญชีที่เหมาะสม
  - 2.3 การบริหารทางการเงิน
  - 2.4 ระบบการควบคุมภายในและการตรวจสอบภายใน
  - 2.5 การปฏิบัติตามข้อกำหนดและกฎหมายที่เกี่ยวข้อง
  - 2.6 การจัดการและการควบคุมความเสี่ยงทางธุรกิจ
  - 2.7 การเสนอแนะการแต่งตั้งและการประเมินผลงานของผู้สอบบัญชีรับอนุญาต
3. เชื้อโอกาสให้คณะกรรมการบริษัท ได้พิจารณาเรื่องอื่น ๆ ที่นอกเหนือจากรายงานทางการเงินและระบบการควบคุมภายในได้ในเชิงลึกขึ้น และเพิ่มประสิทธิภาพต่อการบริหารงานในด้านอื่น ๆ
4. ความแข็งแกร่งในบทบาทและอำนาจของกรรมการจากภายนอก
5. เสริมสร้างความเข้าใจของกรรมการเกี่ยวกับขอบเขตของการตรวจสอบที่ถูกกำหนดไว้

ในการปฏิบัติหน้าที่คณะกรรมการตรวจสอบ จะต้องดำรงไว้ซึ่งความสัมพันธ์ในการทำงานกับคณะกรรมการบริษัทผู้บริหาร รวมทั้งผู้ตรวจสอบภายนอกและผู้ตรวจสอบภายในของบริษัท และเพื่อให้การดำเนินงานได้อย่างมีประสิทธิภาพ กรรมการตรวจสอบแต่ละท่านจำเป็นต้องพัฒนาและดำรงไว้ซึ่งความชำนาญและความรอบรู้ตลอดจนความเข้าใจในหน้าที่ความรับผิดชอบ รวมทั้งเข้าใจในธุรกิจและความเสียหายของบริษัท

### องค์ประกอบและการแต่งตั้งคณะกรรมการตรวจสอบ

1. คณะกรรมการบริษัทเป็นผู้แต่งตั้งคณะกรรมการตรวจสอบ โดยคัดเลือกจากกรรมการอิสระ ทั้งนี้คณะกรรมการตรวจสอบชุดดังกล่าว ต้องมีอย่างน้อย 3 ท่าน
2. กรรมการอิสระที่ได้รับแต่งตั้งเป็นกรรมการตรวจสอบ ต้องมีคุณสมบัติตามที่ข้อบังคับของสำนักงานก.ล.ต. และ/หรือตลาดหลักทรัพย์แห่งประเทศไทยกำหนด โดยอย่างน้อย 1 ท่านควรมีความรู้ความเข้าใจหรือมีประสบการณ์ด้านบัญชีและ/หรือการเงิน
3. วาระการดำรงตำแหน่งครั้งละ 3 ปี ทั้งนี้ กรรมการตรวจสอบอาจได้รับการแต่งตั้งต่อไปตามวาระที่คณะกรรมการบริษัทอนุมัติ แต่ไม่ใช้การต่อวาระโดยอัตโนมัติ



## กฎบัตรคณะกรรมการตรวจสอบ

### บริษัท เอแอลที เทเลคอม จำกัด (มหาชน) และบริษัทในกลุ่ม

4. คณะกรรมการตรวจสอบเป็นผู้แต่งตั้งเลขานุการคณะกรรมการตรวจสอบ เพื่อช่วยเหลือการดำเนินงานของคณะกรรมการตรวจสอบเกี่ยวกับการนัดหมายการประชุม จัดเตรียมวาระการประชุม นำส่งเอกสารการประชุมและบันทึกรายงานการประชุม

#### คุณสมบัติของคณะกรรมการตรวจสอบ

1. เป็นกรรมการอิสระโดยมีคุณสมบัติตามที่สำนักงาน ก.ล.ต. และ/หรือตลาดหลักทรัพย์กำหนด (ดูรายละเอียดในหัวข้อ นิยามความเป็นอิสระของกรรมการอิสระ)
2. ไม่เป็นกรรมการที่ได้รับมอบหมายจากคณะกรรมการ ให้ตัดสินใจในการดำเนินกิจการของผู้ขออนุญาต บริษัทใหญ่ บริษัทย่อย บริษัทร่วม บริษัทย่อยลำดับเดียวกัน ผู้ถือหุ้นรายใหญ่ หรือผู้มีอำนาจควบคุมของผู้ขออนุญาต และ
3. ไม่เป็นกรรมการของบริษัทใหญ่ บริษัทย่อย หรือบริษัทย่อยลำดับเดียวกันเฉพาะที่เป็นบริษัทจดทะเบียน
4. มีหน้าที่ในลักษณะเดียวกับที่กำหนดไว้ในประกาศตลาดหลักทรัพย์แห่งประเทศไทยว่าด้วยคุณสมบัติและขอบเขตการดำเนินงานของคณะกรรมการตรวจสอบ (เอกสารแนบท้าย 1)
5. มีความรู้และประสบการณ์เพียงพอที่จะสามารถทำหน้าที่ในฐานะกรรมการตรวจสอบ ทั้งนี้ ต้องมีกรรมการตรวจสอบอย่างน้อยหนึ่งคนที่มีความรู้และประสบการณ์เพียงพอที่จะสามารถทำหน้าที่ในการสอบทานความน่าเชื่อถือของงบการเงินได้

#### นิยามความเป็นอิสระของกรรมการอิสระ

คณะกรรมการสรรหาและกำหนดค่าตอบแทนจะร่วมกันพิจารณาเบื้องต้นถึงคุณสมบัติของบุคคลที่จะมาดำรงตำแหน่งเป็นกรรมการอิสระ โดยพิจารณาจากคุณสมบัติและลักษณะต้องห้ามของกรรมการตามพระราชบัญญัติมหาชนจำกัด กฎหมายว่าด้วยหลักทรัพย์และตลาดหลักทรัพย์ ประกาศของสำนักงานคณะกรรมการกำกับหลักทรัพย์และตลาดหลักทรัพย์ ประกาศคณะกรรมการกำกับตลาดทุน ประกาศตลาดหลักทรัพย์แห่งประเทศไทย รวมถึงประกาศ ข้อบังคับ และ/หรือระเบียบที่เกี่ยวข้อง นอกจากนี้ คณะกรรมการบริษัทจะพิจารณาคัดเลือกกรรมการอิสระจากผู้ทรงคุณวุฒิ มีประสบการณ์การทำงาน และความเหมาะสมด้านอื่นๆ ประกอบกัน จากนั้นจะนำเสนอต่อที่ประชุมผู้ถือหุ้นเพื่อพิจารณาแต่งตั้งเป็นกรรมการของบริษัทต่อไป ทั้งนี้บริษัทมีนโยบายแต่งตั้งกรรมการอิสระอย่างน้อยหนึ่งในสามของจำนวนกรรมการทั้งหมดของบริษัท แต่ต้องไม่น้อยกว่าสามคน โดยมีคุณสมบัติดังนี้

1. ถือหุ้นไม่เกินร้อยละ 0.5 ของจำนวนหุ้นที่มีสิทธิออกเสียงทั้งหมดของบริษัท บริษัทใหญ่ บริษัทย่อย บริษัทร่วม ผู้ถือหุ้นรายใหญ่ หรือผู้มีอำนาจควบคุมของบริษัท ทั้งนี้ ให้นับรวมการถือหุ้นของผู้ที่เกี่ยวข้องของกรรมการอิสระรายนั้น ๆ ด้วย
2. ไม่เป็นหรือเคยเป็นกรรมการที่มีส่วนร่วมบริหารงาน ลูกจ้าง พนักงาน ที่ปรึกษาที่ได้เงินเดือนประจำ หรือผู้มีอำนาจควบคุมของบริษัท บริษัทใหญ่ บริษัทย่อย บริษัทร่วม บริษัทย่อยลำดับเดียวกัน ผู้ถือหุ้นรายใหญ่ หรือผู้มีอำนาจควบคุมของบริษัท เว้นแต่จะได้พ้นจากการมีลักษณะดังกล่าวมาแล้วไม่น้อยกว่าสองปีก่อนวันที่ได้รับการแต่งตั้งเป็นกรรมการอิสระ ทั้งนี้ ลักษณะต้องห้ามดังกล่าวไม่รวมถึงกรณีที่กรรมการอิสระเคยเป็นข้าราชการ หรือที่ปรึกษา ของส่วนราชการซึ่งเป็นผู้ถือหุ้นรายใหญ่ หรือผู้มีอำนาจควบคุมของบริษัท
3. ไม่เป็นบุคคลที่มีความสัมพันธ์ทางสายโลหิต หรือโดยการจดทะเบียนตามกฎหมาย ในลักษณะที่เป็น บิดามารดา คู่สมรส พี่น้อง และบุตร รวมทั้งคู่สมรสของบุตร ของกรรมการรายอื่น ผู้บริหาร ผู้ถือหุ้นรายใหญ่ ผู้มีอำนาจควบคุม หรือบุคคลที่จะได้รับการเสนอให้เป็นกรรมการรายอื่น ผู้บริหารหรือผู้มีอำนาจควบคุมของบริษัทหรือบริษัทย่อย



## กฎบัตรคณะกรรมการตรวจสอบ

### บริษัท เอแอลที เทเลคอม จำกัด (มหาชน) และบริษัทในกลุ่ม

4. ไม่มีหรือเคยมีความสัมพันธ์ทางธุรกิจกับบริษัท บริษัทใหญ่ บริษัทย่อย บริษัทร่วม ผู้ถือหุ้นรายใหญ่ หรือผู้มีอำนาจควบคุมของบริษัท ในลักษณะที่อาจเป็นการขัดขวางการใช้วิจรรย์ญาณอย่างอิสระของตน รวมทั้งไม่เป็นหรือเคยเป็นผู้ถือหุ้นที่มีนัย หรือผู้มีอำนาจควบคุมของผู้ที่มีความสัมพันธ์ทางธุรกิจกับบริษัท บริษัทใหญ่ บริษัทย่อย บริษัทร่วม ผู้ถือหุ้นรายใหญ่ หรือผู้มีอำนาจควบคุมของบริษัท เว้นแต่จะได้พ้นจากการมีลักษณะดังกล่าวมาแล้วไม่น้อยกว่าสองปีก่อนวันที่ได้รับการแต่งตั้งเป็นกรรมการอิสระ ความสัมพันธ์ทางธุรกิจดังกล่าว รวมถึงการทำรายการทางการเงินที่กระทำเป็นปกติเพื่อประกอบกิจการ การเช่าหรือให้เช่าอสังหาริมทรัพย์ รายการเกี่ยวกับสินทรัพย์หรือบริการ หรือการให้หรือรับความช่วยเหลือทางการเงิน ด้วยกรรับหรือให้กู้ยืม ค่าประกัน การให้สินทรัพย์เป็นหลักประกันหนี้สิน รวมถึงพฤติการณ์อื่นทำนองเดียวกัน ซึ่งเป็นผลให้บริษัทหรือคู่สัญญาที่มีภาระหนี้ที่ต้องชำระต่ออีกฝ่ายหนึ่ง ตั้งแต่ร้อยละสามของสินทรัพย์ที่มีตัวตนสุทธิของบริษัท หรือตั้งแต่ยี่สิบล้านบาทขึ้นไป แล้วแต่จำนวนใดจะต่ำกว่า ทั้งนี้ การคำนวณภาระหนี้ดังกล่าวให้เป็นไปตามวิธีการคำนวณมูลค่าของรายการที่เกี่ยวข้องกันตามประกาศคณะกรรมการกำกับตลาดทุนว่าด้วยหลักเกณฑ์ในการทำรายการที่เกี่ยวข้องกัน โดยอนุโลม แต่ในการพิจารณาภาระหนี้ดังกล่าว ให้นับรวมภาระหนี้ที่เกิดขึ้นในระหว่างหนึ่งปีก่อนวันที่มีความสัมพันธ์ทางธุรกิจกับบุคคลเดียวกัน
5. ไม่เป็นหรือเคยเป็นผู้สอบบัญชีของบริษัท บริษัทใหญ่ บริษัทย่อย บริษัทร่วม ผู้ถือหุ้นรายใหญ่ หรือผู้มีอำนาจควบคุมของบริษัท และไม่เป็นผู้ถือหุ้นที่มีนัย ผู้มีอำนาจควบคุม หรือหุ้นส่วนของสำนักงานสอบบัญชี ซึ่งมีผู้สอบบัญชีของบริษัท บริษัทใหญ่ บริษัทย่อย บริษัทร่วม ผู้ถือหุ้นรายใหญ่ หรือผู้มีอำนาจควบคุมของบริษัทสังกัดอยู่ เว้นแต่จะได้พ้นจากการมีลักษณะดังกล่าวมาแล้วไม่น้อยกว่าสองปีก่อนวันที่ได้รับการแต่งตั้งเป็นกรรมการอิสระ
6. ไม่เป็นหรือเคยเป็นผู้ให้บริการทางวิชาชีพใด ๆ ซึ่งรวมถึงการให้บริการเป็นที่ปรึกษากฎหมายหรือที่ปรึกษาทางการเงิน ซึ่งได้รับค่าบริการเกินกว่าสองล้านบาทต่อปีจากบริษัท บริษัทใหญ่ บริษัทย่อย บริษัทร่วม ผู้ถือหุ้นรายใหญ่ หรือผู้มีอำนาจควบคุมของบริษัท และไม่เป็นผู้ถือหุ้นที่มีนัย ผู้มีอำนาจควบคุม หรือหุ้นส่วนของผู้ให้บริการทางวิชาชีพนั้นด้วย เว้นแต่จะได้พ้นจากการมีลักษณะดังกล่าวมาแล้วไม่น้อยกว่าสองปีก่อนวันที่ได้รับการแต่งตั้งเป็นกรรมการอิสระ
7. ไม่เป็นกรรมการที่ได้รับการแต่งตั้งขึ้นเพื่อเป็นตัวแทนของกรรมการของบริษัท ผู้ถือหุ้นรายใหญ่ หรือผู้ถือหุ้นซึ่งเป็นผู้ที่เกี่ยวข้องกับผู้ถือหุ้นรายใหญ่
8. ไม่ประกอบกิจการที่มีสภาพอย่างเดียวกันและเป็นการแข่งขันที่มีนัยกับกิจการของบริษัทหรือบริษัทย่อย หรือไม่เป็นหุ้นส่วนที่มีนัยในห้างหุ้นส่วน หรือเป็นกรรมการที่มีส่วนร่วมบริหารงาน ลูกจ้าง พนักงาน ที่ปรึกษาที่รับเงินเดือนประจำ หรือถือหุ้นเกินร้อยละหนึ่งของจำนวนหุ้นที่มีสิทธิออกเสียงทั้งหมดของบริษัทอื่น ซึ่งประกอบกิจการที่มีสภาพอย่างเดียวกันและเป็นการแข่งขันที่มีนัยกับกิจการของบริษัทหรือบริษัทย่อย
9. ไม่มีลักษณะอื่นใดที่ทำให้ไม่สามารถให้ความเห็นอย่างเป็นอิสระเกี่ยวกับการดำเนินงานของบริษัท



## กฎบัตรคณะกรรมการตรวจสอบ บริษัท เอแอลที เทเลคอม จำกัด (มหาชน) และบริษัทในกลุ่ม

### อำนาจของคณะกรรมการตรวจสอบ

คณะกรรมการบริษัทมอบหมายให้คณะกรรมการตรวจสอบ มีอำนาจดำเนินการดังต่อไปนี้

1. ปฏิบัติหน้าที่ภายในขอบเขตหน้าที่ความรับผิดชอบที่กำหนดไว้ในกฎบัตรคณะกรรมการตรวจสอบ
2. เติญกรรมการ ผู้บริหารหรือเจ้าหน้าที่ของบริษัทมาร่วมประชุมหรือชี้แจงหรือตอบข้อซักถามในเรื่องที่เกี่ยวกับกิจการและการดำเนินงานของบริษัท บริษัทย่อย บริษัทร่วมทุน และโครงการร่วมทุน ที่อยู่ในขอบเขตหน้าที่และความรับผิดชอบของคณะกรรมการตรวจสอบ
3. ปรีกษาหรือผู้เชี่ยวชาญหรือที่ปรีกษาของบริษัท(ถ้ามี) หรือจ้างที่ปรีกษาหรือผู้เชี่ยวชาญภายนอก ในกรณีทีจำเป็นด้วยค่าใช้จ่ายของบริษัท
4. ตรวจสอบและสอบสวนตามที่จำเป็นในเรื่องต่าง ๆ ตลอดจนร้องขอข้อมูลของบริษัทตามที่จำเป็นเพื่อให้การปฏิบัติงานภายใต้หน้าที่ความรับผิดชอบของคณะกรรมการตรวจสอบให้สำเร็จลุล่วงด้วยดี

### หน้าที่และความรับผิดชอบของคณะกรรมการตรวจสอบ

เพื่อให้สอดคล้องกับหน้าที่ตามประกาศของตลาดหลักทรัพย์แห่งประเทศไทย เรื่องคุณสมบัติและขอบเขตการดำเนินงานของคณะกรรมการตรวจสอบ พ.ศ.2558 จึงกำหนดหน้าที่และความรับผิดชอบของคณะกรรมการตรวจสอบ ดังนี้

1. สอบทานให้บริษัทมีรายงานทางการเงินอย่างถูกต้องและเพียงพอตามมาตรฐานการบัญชี โดยประสานงานกับผู้สอบบัญชีและผู้บริหารที่รับผิดชอบในการจัดทำรายงานทางการเงินทั้งรายไตรมาสและประจำปี โดย คณะกรรมการตรวจสอบอาจเสนอแนะผู้สอบบัญชีให้สอบทานหรือตรวจสอบรายการใดที่เห็นว่าจำเป็นและเป็นเรื่องสำคัญในระหว่างการตรวจสอบบัญชีของบริษัทได้
2. สอบทานให้บริษัทมีระบบการควบคุมภายใน (Internal Control) และการตรวจสอบภายใน (Internal Audit) ที่มีความเหมาะสมและมีประสิทธิผลโดยสอบทานร่วมกับผู้สอบบัญชีและผู้ตรวจสอบภายในนอกจากนี้ พิจารณาความเป็นอิสระของสำนักตรวจสอบภายในและ/หรือผู้ตรวจสอบภายในซึ่งเป็นบุคคลภายนอก ตลอดจนให้ความเห็นชอบในการพิจารณาแต่งตั้ง โยกย้าย เลิกจ้าง ผู้บริหารสูงสุดของสำนักตรวจสอบภายในและ/หรือผู้ตรวจสอบภายในซึ่งเป็นบุคคลภายนอก
3. สอบทานให้บริษัทปฏิบัติตามกฎหมายว่าด้วยหลักทรัพย์และตลาดหลักทรัพย์ ข้อกำหนดของตลาดหลักทรัพย์หรือกฎหมายที่เกี่ยวข้องกับธุรกิจของบริษัท
4. พิจารณาคัดเลือก เสนอแต่งตั้ง และเลิกจ้างบุคคลซึ่งมีความเป็นอิสระเพื่อทำหน้าที่เป็นผู้สอบบัญชีของบริษัท รวมถึงพิจารณาเสนอคำตอบแทนของผู้สอบบัญชีโดยคำนึงถึงความน่าเชื่อถือ ความเพียงพอของทรัพยากร และปริมาณงานตรวจสอบของบริษัทผู้สอบบัญชานั้น รวมถึงประสบการณ์ของบุคลากรที่ได้รับมอบหมายให้ทำการตรวจสอบบัญชีของบริษัท และจัดให้มีการประชุมร่วมกับผู้สอบบัญชีของบริษัทโดยไม่มีฝ่ายบริหารเข้าร่วมประชุมด้วยอย่างน้อยปีละ 1 ครั้ง
5. พิจารณารายการที่เกี่ยวข้องกันหรือรายการที่อาจมีความขัดแย้งทางผลประโยชน์ ให้เป็นไปตามกฎหมาย ประกาศข้อกำหนดของตลาดหลักทรัพย์ สำนักงานคณะกรรมการกำกับหลักทรัพย์และตลาดหลักทรัพย์ และคณะกรรมการกำกับตลาดทุน ทั้งนี้ เพื่อให้มั่นใจว่ารายการดังกล่าวสมเหตุสมผลและเป็นประโยชน์สูงสุดต่อบริษัท
6. พิจารณารายการได้มาหรือจำหน่ายไปซึ่งสินทรัพย์ของบริษัท ซึ่งมีขนาดรายการที่ต้องได้รับความเห็นชอบจากคณะกรรมการตรวจสอบตามที่กำหนดในกฎหมาย ประกาศ ข้อกำหนดของตลาดหลักทรัพย์ และหลักเกณฑ์ของสำนักงานคณะกรรมการกำกับหลักทรัพย์และตลาดหลักทรัพย์และคณะกรรมการกำกับตลาดทุน



## กฎบัตรคณะกรรมการตรวจสอบ บริษัท เอแอลที เทเลคอม จำกัด (มหาชน) และบริษัทในกลุ่ม

7. จัดทำรายงานของคณะกรรมการตรวจสอบโดยเปิดเผยไว้ในรายงานประจำปีของบริษัท ซึ่งรายงานดังกล่าวต้องลงนามโดยประธานคณะกรรมการตรวจสอบ และต้องประกอบด้วยข้อมูลอย่างน้อยดังต่อไปนี้
  - (ก) ความเห็นเกี่ยวกับความถูกต้อง ครบถ้วน เป็นที่เชื่อถือได้ของรายงานทางการเงินของบริษัท
  - (ข) ความเห็นเกี่ยวกับความเพียงพอของระบบควบคุมภายในของบริษัท
  - (ค) ความเห็นเกี่ยวกับการปฏิบัติตามกฎหมายว่าด้วยหลักทรัพย์และตลาดหลักทรัพย์ ข้อกำหนด ของตลาดหลักทรัพย์ หรือกฎหมายที่เกี่ยวข้องกับธุรกิจของบริษัท
  - (ง) ความเห็นเกี่ยวกับความเหมาะสมของผู้สอบบัญชี
  - (จ) ความเห็นเกี่ยวกับรายการที่อาจมีความขัดแย้งทางผลประโยชน์
  - (ฉ) จำนวนการประชุมคณะกรรมการตรวจสอบ การเข้าร่วมประชุมของกรรมการตรวจสอบแต่ละท่าน
  - (ช) ความเห็นหรือข้อสังเกตโดยรวมที่คณะกรรมการตรวจสอบได้รับจากการปฏิบัติหน้าที่ตามกฎหมาย
  - (ซ) รายงานอื่นที่เห็นว่าผู้ถือหุ้นและผู้ลงทุนทั่วไปควรทราบภายใต้ขอบเขตหน้าที่และความรับผิดชอบที่ได้รับมอบหมายจากคณะกรรมการบริษัท
8. คณะกรรมการตรวจสอบต้องประเมินผลการปฏิบัติงานโดยการประเมินตนเองเป็นรายคณะ และรายงานผลการประเมินพร้อมทั้งปัญหา อุปสรรคในการปฏิบัติงานที่อาจเป็นเหตุให้การปฏิบัติงานไม่บรรลุวัตถุประสงค์ในการจัดตั้งคณะกรรมการตรวจสอบให้กรรมการบริษัททราบทุกปี
9. อนุมัติแผนการตรวจสอบภายใน ตลอดจนพิจารณารับทราบการรายงานผลการปฏิบัติงานของสำนักตรวจสอบภายใน และ/หรือผู้ตรวจสอบภายในซึ่งเป็นบุคคลภายนอก
10. พิจารณาทบทวนและปรับปรุงกฎบัตรคณะกรรมการตรวจสอบ และเสนอต่อคณะกรรมการบริษัทเพื่ออนุมัติ
11. ในการปฏิบัติหน้าที่ของคณะกรรมการตรวจสอบ หากพบหรือมีข้อสงสัยว่ามีรายการหรือการกระทำซึ่งอาจมีผลกระทบอย่างมีนัยสำคัญต่อฐานะการเงิน และผลการดำเนินงานของบริษัท คณะกรรมการตรวจสอบต้องรายงานต่อคณะกรรมการบริษัท เพื่อดำเนินการปรับปรุงแก้ไขภายในเวลาที่คณะกรรมการตรวจสอบเห็นสมควร รายการหรือการกระทำดังกล่าว ได้แก่
  - (ก) รายการที่เกิดความขัดแย้งทางผลประโยชน์
  - (ข) การทุจริต หรือมีสิ่งผิดปกติหรือมีความบกพร่องที่สำคัญในระบบการควบคุมภายใน
  - (ค) การฝ่าฝืนกฎหมายว่าด้วยหลักทรัพย์และตลาดหลักทรัพย์ ข้อกำหนดของตลาดหลักทรัพย์ หรือกฎหมายที่เกี่ยวข้องกับธุรกิจของบริษัท
12. ดำเนินการตรวจสอบเรื่องที่ได้รับแจ้งจากผู้สอบบัญชีของบริษัท ในกรณีที่ผู้สอบบัญชีพบพฤติกรรมอันควรสงสัยว่ากรรมการ ผู้จัดการ หรือบุคคลซึ่งรับผิดชอบในการดำเนินงานของบริษัทได้กระทำความผิดตามที่กำหนดไว้ในพระราชบัญญัติหลักทรัพย์และตลาดหลักทรัพย์ และรายงานผลการตรวจสอบในเบื้องต้นให้แก่สำนักงานคณะกรรมการกำกับหลักทรัพย์และตลาดหลักทรัพย์และผู้สอบบัญชีทราบภายในเวลา 30 วันนับแต่วันที่ได้รับแจ้งจากผู้สอบบัญชี



## กฎบัตรคณะกรรมการตรวจสอบ บริษัท เอแอลที เทเลคอม จำกัด (มหาชน) และบริษัทในกลุ่ม

13. ปฏิบัติการอื่นใดตามที่คณะกรรมการบริษัทมอบหมายและคณะกรรมการตรวจสอบเห็นชอบด้วย

ทั้งนี้ ในการปฏิบัติงานตามขอบเขตอำนาจหน้าที่ให้คณะกรรมการตรวจสอบมีอำนาจเรียก สั่งการให้ฝ่ายจัดการ หัวหน้าหน่วยงาน หรือพนักงานของบริษัทที่เกี่ยวข้อง มาให้ความเห็น ร่วมประชุมหรือส่งเอกสารตามที่เห็นว่าเกี่ยวข้องและจำเป็น นอกจากนี้ ในการปฏิบัติหน้าที่ภายใต้ขอบเขตอำนาจหน้าที่ของข้อบังคับฉบับนี้ คณะกรรมการตรวจสอบอาจขอปรึกษาจากที่ปรึกษาอิสระภายนอกหรือผู้เชี่ยวชาญในวิชาชีพอื่นๆ หากเห็นว่ามีความจำเป็น และเหมาะสม โดยบริษัทจะเป็นผู้รับผิดชอบในเรื่องค่าใช้จ่ายทั้งหมด

### การจัดประชุมคณะกรรมการตรวจสอบ

1. การส่งหนังสือเชิญประชุม : เลขานุการคณะกรรมการตรวจสอบ จัดทำหนังสือเชิญประชุมคณะกรรมการตรวจสอบ โดยการประชุมแต่ละครั้งมีการกำหนดวัน เวลา สถานที่และวาระการประชุมอย่างชัดเจนและจัดส่งเอกสารประกอบการประชุมให้คณะกรรมการตรวจสอบและผู้เข้าร่วมประชุมเป็นการล่วงหน้าด้วยระยะเวลาพอสมควร (หรือเป็นเวลาไม่น้อยกว่า 7 วัน) เพื่อให้มีเวลาในการพิจารณาเรื่องต่าง ๆ หรือเรียกขอข้อมูลประกอบการพิจารณาเพิ่มเติม และทั้งนี้ได้กำหนดเรื่องต่าง ๆ ที่อยู่ในหน้าที่ความรับผิดชอบของคณะกรรมการตรวจสอบดังนี้

- การพิจารณางบการเงินและรายงานทางการเงินที่เกี่ยวข้อง หลักการบัญชีและวิธีปฏิบัติทางบัญชี การปฏิบัติตามมาตรฐานการบัญชีที่รับรองโดยทั่วไป การดำรงอยู่ของกิจการ การเปลี่ยนแปลงนโยบายบัญชีที่สำคัญ รวมถึงเหตุผลของฝ่ายจัดการเกี่ยวกับการกำหนดนโยบายบัญชีก่อนนำเสนอคณะกรรมการบริษัทเพื่อเผยแพร่แก่ผู้ถือหุ้นและผู้ลงทุนทั่วไป
- การพิจารณาระบบการควบคุมภายใน (Internal Control) และการตรวจสอบภายใน (Internal Audit)
- การพิจารณาบททบทวนแผนการตรวจสอบภายในประจำปี (Audit Plan) ของบริษัท ขั้นตอนการประสานงานของแผนการตรวจสอบที่เกี่ยวข้องต่าง ๆ และการประเมินผลการตรวจสอบร่วมกับผู้ตรวจสอบภายในและผู้สอบบัญชีฯ เพื่อให้มั่นใจว่าแผนการตรวจสอบดังกล่าวช่วยให้ตรวจพบการทุจริตหรือข้อบกพร่องต่าง ๆ ของระบบการควบคุมภายใน
- การพิจารณาร่วมกับผู้ตรวจสอบภายในถึงปัญหาหรือข้อจำกัดที่เกิดขึ้นในระหว่างการตรวจสอบ และทบทวนการปฏิบัติงานของผู้ตรวจสอบภายใน
- การพิจารณาร่วมกับผู้สอบบัญชีถึงปัญหาหรือข้อจำกัดที่เกิดขึ้นจากการตรวจสอบงบการเงิน
- การพิจารณาร่วมกับผู้ตรวจสอบภายในและผู้สอบบัญชี เพื่อวางแผนทบทวนวิธีการและการควบคุมการประมวลข้อมูลทางอิเล็กทรอนิกส์ และการรักษาความปลอดภัยโดยเฉพาะเพื่อ บั๊องกันการทุจริตหรือการใช้ระบบข้อมูลทางอิเล็กทรอนิกส์ไปในทางที่ผิดโดยพนักงานบริษัทหรือบุคคลภายนอก
- การพิจารณาบททบทวนรายการที่อาจก่อให้เกิดความขัดแย้งทางผลประโยชน์ เช่น รายการที่เกี่ยวข้องโยงกันของบริษัท เป็นต้น
- การพิจารณาประเมินผลตนเองเกี่ยวกับการปฏิบัติหน้าที่และความรับผิดชอบต่อตามที่ได้รับมอบหมาย



## กฎบัตรคณะกรรมการตรวจสอบ

### บริษัท เอแอลที เทเลคอม จำกัด (มหาชน) และบริษัทในกลุ่ม

2. จำนวนครั้งการประชุม : คณะกรรมการตรวจสอบ มีการประชุมอย่างน้อย 3 เดือนต่อครั้ง แล้วแต่สถานการณ์และความจำเป็น
3. ผู้เข้าร่วมประชุม : คณะกรรมการตรวจสอบ ควรเชิญผู้ตรวจสอบภายนอกและผู้ตรวจสอบภายในของบริษัท เพื่อนำเสนองาน และอาจเชิญผู้อื่นที่มีใช้กรรมการตรวจสอบ เช่น ผู้บริหารที่เกี่ยวข้อง เข้าร่วมประชุมตามความจำเป็นและเหมาะสม
4. การลงคะแนนเสียง : ใช้ระบบคะแนนเสียงส่วนใหญ่ เป็นมติที่ประชุม
5. รายงานการประชุม : เลขานุการคณะกรรมการตรวจสอบ เป็นผู้จัดบันทึกรายงานการประชุม ซึ่งรายงานการประชุมดังกล่าวต้องนำส่งคณะกรรมการตรวจสอบและกรรมการบริษัทที่เข้าร่วมประชุม พร้อมทั้งนำส่งต่อผู้สอบบัญชีเพื่อยืนยันข้อมูล และบอกกล่าวเรื่องที่คณะกรรมการตรวจสอบให้ความใส่ใจ หรือควรได้รับการใส่ใจเป็นพิเศษ ภายใน 14 วัน นับแต่วันที่มีการประชุมคณะกรรมการตรวจสอบ

#### การรายงานของคณะกรรมการ

คณะกรรมการตรวจสอบมีหน้าที่และความรับผิดชอบในการรายงานกิจกรรมของคณะกรรมการตรวจสอบ หรือหน้าที่อื่นใดที่ได้รับมอบหมายจากคณะกรรมการบริษัท รายงานของคณะกรรมการตรวจสอบจะมีความสำคัญต่อคณะกรรมการบริษัท ผู้ถือหุ้นและผู้ลงทุนทั่วไป เนื่องจากรายงานดังกล่าวเป็นการแสดงความเห็นอย่างเป็นทางการและเป็นอิสระและตรงไปตรงมาของคณะกรรมการตรวจสอบ และทำให้คณะกรรมการบริษัทมั่นใจได้ว่าฝ่ายจัดการได้มีการบริหารงานอย่างระมัดระวังและคำนึงถึงผลประโยชน์ของผู้ถือหุ้นทุกรายอย่างเท่าเทียมกัน

#### 1. การรายงานต่อคณะกรรมการบริษัท :

- 1.1 รายงานกิจกรรมต่าง ๆ ที่ทำอย่างเป็นประจำอย่างสม่ำเสมอ เพื่อที่คณะกรรมการบริษัทจะได้ทราบถึงกิจกรรมของคณะกรรมการตรวจสอบ
  - รายงานการประชุมคณะกรรมการตรวจสอบ ซึ่งระบุความเห็นของคณะกรรมการตรวจสอบในเรื่องต่าง ๆ ไว้อย่างชัดเจน
  - สรุปรายงานกิจกรรมที่ทำระหว่างปี
  - รายงานเกี่ยวกับความเห็นต่อรายงานทางการเงิน การตรวจสอบภายในและกระบวนการตรวจสอบภายใน
  - รายงานอื่นใดที่เห็นว่าคณะกรรมการบริษัท ควรทราบ
- 1.2 รายงานสิ่งที่ตรวจพบในทันที เพื่อที่คณะกรรมการบริษัทจะได้หาแนวทางแก้ไขได้ทันเวลา
  - รายงานการความขัดแย้งทางผลประโยชน์
  - ข้อสงสัยหรือสันนิษฐานว่าอาจมีการทุจริต หรือมีสิ่งผิดปกติ หรือมีความบกพร่องสำคัญในระบบการควบคุมภายใน
  - ข้อสงสัยว่าอาจมีการฝ่าฝืนกฎหมายว่าด้วยหลักทรัพย์และตลาดหลักทรัพย์ ข้อกำหนดของตลาดหลักทรัพย์ หรือกฎหมายที่เกี่ยวข้องของบริษัท
  - รายงานอื่นใดที่เห็นว่าคณะกรรมการบริษัทควรทราบ



กฎบัตรคณะกรรมการตรวจสอบ  
บริษัท เอแอลที เทเลคอม จำกัด (มหาชน) และบริษัทในกลุ่ม

2. การรายงานต่อหน่วยงานทางการ

หากคณะกรรมการตรวจสอบได้รายงานต่อคณะกรรมการบริษัทถึงสิ่งที่มีผลกระทบต่ออย่างมีนัยสำคัญต่อฐานะการเงินและผลการดำเนินงาน และได้มีการหารือร่วมกันกับคณะกรรมการบริษัทและผู้บริหารแล้วว่าต้องดำเนินการปรับปรุงแก้ไข เมื่อครบกำหนดเวลาที่กำหนดไว้ร่วมกัน หากคณะกรรมการตรวจสอบพบว่าการเพิกเฉยต่อการดำเนินการแก้ไขดังกล่าวโดยไม่มีเหตุผลอันสมควร กรรมการตรวจสอบ ท่านใดท่านหนึ่งหรือคณะกรรมการตรวจสอบ อาจรายงานสิ่งที่พบดังกล่าวต่อสำนักงานคณะกรรมการกำกับหลักทรัพย์และตลาดหลักทรัพย์ หรือตลาดหลักทรัพย์แห่งประเทศไทยได้

3. การรายงานต่อผู้ถือหุ้นและผู้ลงทุนทั่วไป :

รายงานกิจกรรมที่ทำระหว่างปี ตามหน้าที่และความรับผิดชอบที่ได้รับมอบหมายจากคณะกรรมการบริษัทซึ่งรายงานดังกล่าวลงนามโดยประธานกรรมการตรวจสอบ และเปิดเผยไว้ในรายงานประจำปีของบริษัท

ประกาศ ณ วันที่ 23 กุมภาพันธ์ 2565

อนุมัติ

พลเอกสิทธิศักดิ์ เทภาสิต

(ประธานกรรมการตรวจสอบ)





# กฎบัตรคณะกรรมการสรรหา กำหนดค่าตอบแทน และบริษัทภิบาล

## Board of Directors Charter

บริษัท เอแอลที เทเลคอม จำกัด (มหาชน) และบริษัทในกลุ่ม

ฉบับปรับปรุง บังคับใช้วันที่ 23 กุมภาพันธ์ 2565  
อนุมัติโดย มติของคณะกรรมการบริษัท ครั้งที่ 1/2565  
ในการประชุมเมื่อวันที่ 23 กุมภาพันธ์ 2565



กฎบัตรคณะกรรมการสรรหา กำหนดค่าตอบแทน และ บรรษัทภิบาล  
บริษัท เอแอลที เทเลคอม จำกัด (มหาชน) และบริษัทในกลุ่ม

สถานะการแก้ไขปรับปรุง

ครั้งที่แก้ไข	วันที่บังคับใช้	รายละเอียดการแก้ไข
00	26/02/2561	เอกสารใหม่
01	23/02/2565	

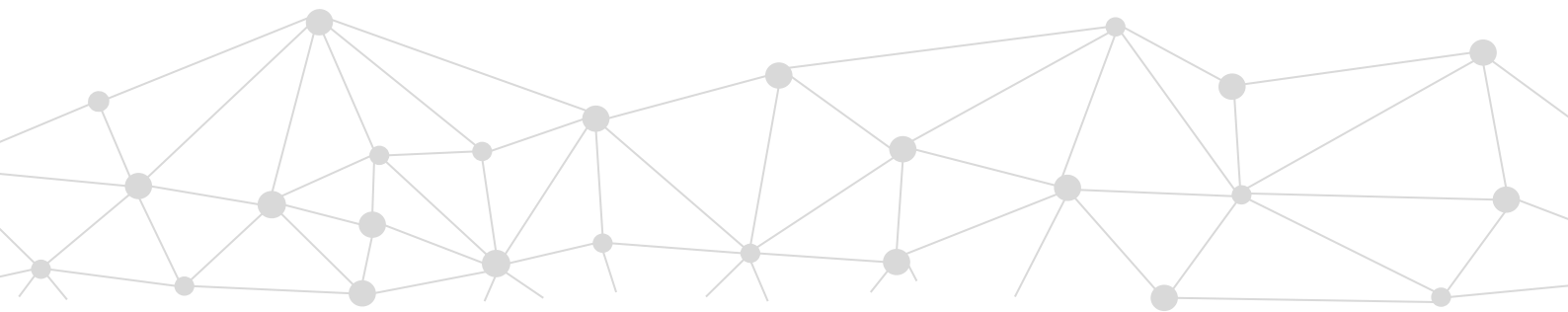



## กฎบัตรคณะกรรมการสรรหา กำหนดค่าตอบแทน และ บรรษัทภิบาล

### บริษัท เอแอลที เทเลคอม จำกัด (มหาชน) และบริษัทในกลุ่ม

กฎบัตรฉบับนี้จัดทำโดย บริษัท เอแอลที เทเลคอม จำกัด (มหาชน) คณะกรรมการของบริษัทจะสอบทานและประเมินกฎบัตรฉบับนี้เป็นประจำทุกปี

#### วัตถุประสงค์

คณะกรรมการสรรหา กำหนดค่าตอบแทน และบรรษัทภิบาล ได้รับการแต่งตั้งจากคณะกรรมการบริษัท เพื่อส่งเสริมการกำกับดูแลกิจการที่ดี โดยรับผิดชอบในการกำหนดหลักเกณฑ์และนโยบายในการสรรหา กำหนดค่าตอบแทนกรรมการบริษัท และกรรมการชุดย่อย รวมทั้งสรรหา คัดเลือก และเสนอบุคคลที่เหมาะสมให้ดำรงตำแหน่งกรรมการบริษัทและกำหนดค่าตอบแทนสำหรับกรรมการบริษัท ตลอดจนมีหน้าที่การกำกับดูแลการบริหารจัดการความยั่งยืน ติดตามความคืบหน้าผลการดำเนินงานพิจารณา ทบทวนและให้ความเห็นชอบต่อผลการประเมินประเด็นสำคัญด้านความยั่งยืนขององค์กร และปฏิบัติงานด้านอื่นๆ ตามที่ได้รับมอบหมายและนำเสนอต่อคณะกรรมการบริษัท และ/หรือที่ประชุมผู้ถือหุ้นแล้วแต่กรณี

#### องค์ประกอบของคณะกรรมการสรรหา กำหนดค่าตอบแทน และ บรรษัทภิบาล

1. คณะกรรมการสรรหา กำหนดค่าตอบแทน และบรรษัทภิบาลได้รับการแต่งตั้งโดยคณะกรรมการบริษัท และประกอบด้วยกรรมการและผู้บริหารอย่างน้อย 3 คน โดยกรรมการไม่น้อยกว่า 1 ใน 3 ของจำนวนกรรมการทั้งหมด จะต้องเป็นกรรมการอิสระ
2. กรรมการที่ดำรงตำแหน่ง ประธานกรรมการสรรหา กำหนดค่าตอบแทน และ บรรษัทภิบาล ต้องเป็น กรรมการอิสระ

#### วาระการดำรงตำแหน่ง

1. กรรมการสรรหา กำหนดค่าตอบแทน และ บรรษัทภิบาล มีวาระการดำรงตำแหน่งคราวละ 3 ปี โดยกรรมการที่ครบวาระอาจได้รับการแต่งตั้งกลับเข้ามาดำรงตำแหน่งต่อไปได้อีกตามที่คณะกรรมการบริษัทเห็นว่าเหมาะสม
2. นอกเหนือจากการพ้นจากตำแหน่งตามข้อ 1 กรรมการสรรหา กำหนดค่าตอบแทน และ บรรษัทภิบาล จะพ้นตำแหน่งเมื่อ
  - ลาออก
  - ตาย
  - คณะกรรมการบริษัทมีมติให้พ้นจากตำแหน่ง
3. คณะกรรมการบริษัท มีอำนาจในการแต่งตั้งกรรมการสรรหา กำหนดค่าตอบแทน และ บรรษัทภิบาล เพิ่มเติมได้ เพื่อประโยชน์ในการดำเนินการตามวัตถุประสงค์ หรือเพื่อทดแทนกรรมการสรรหาและกำหนดค่าตอบแทนที่พ้นจากตำแหน่งตามข้อ 1 หรือ 2 ได้ โดยบุคคลที่ได้รับการแต่งตั้งให้ดำรงตำแหน่งแทน จะอยู่ในตำแหน่งได้เพียงเท่าวาระที่ยังเหลืออยู่ของกรรมการท่านที่พ้นตำแหน่งนั้น



## กฎบัตรคณะกรรมการสรรหา กำหนดค่าตอบแทน และ บรรษัทภิบาล

### บริษัท เอแอลที เทเลคอม จำกัด (มหาชน) และบริษัทในกลุ่ม

#### ขอบเขตอำนาจหน้าที่และความรับผิดชอบ

คณะกรรมการสรรหา กำหนดค่าตอบแทน และบรรษัทภิบาล ปฏิบัติหน้าที่ตามที่ได้รับมอบหมายจากคณะกรรมการบริษัท โดยมีขอบเขตอำนาจหน้าที่และความรับผิดชอบ ดังต่อไปนี้

#### การสรรหา

1. กำหนดหลักเกณฑ์และนโยบายในการสรรหากรรมการบริษัท และกรรมการชุดย่อย โดยพิจารณาความเหมาะสมของจำนวน โครงสร้าง และองค์ประกอบของคณะกรรมการกำหนดคุณสมบัติของกรรมการเพื่อเสนอต่อคณะกรรมการบริษัท และ/หรือเสนอขออนุมัติต่อที่ประชุมผู้ถือหุ้นแล้วแต่กรณี
2. พิจารณาสรรหา คัดเลือก และเสนอบุคคลที่เหมาะสมให้ดำรงตำแหน่งกรรมการบริษัท ที่ครบวาระ และ/หรือ มีตำแหน่งว่างลง และ/หรือ แต่งตั้งเพิ่ม
3. พิจารณารายชื่อบุคคลที่ได้รับการเสนอชื่อมา และคัดเลือกบุคคลที่มีคุณสมบัติสอดคล้องกับเกณฑ์คุณสมบัติที่กำหนดไว้
4. ดำเนินการทบทวนบุคคลที่มีคุณสมบัติสอดคล้องกับเกณฑ์คุณสมบัติที่กำหนดไว้ เพื่อให้มั่นใจว่าบุคคลดังกล่าวมีความยินดีที่จะมารับตำแหน่งกรรมการของบริษัท หากได้รับการแต่งตั้งจากผู้ถือหุ้น
5. ปฏิบัติการอื่นใดเกี่ยวกับการสรรหาตามที่คณะกรรมการบริษัทมอบหมาย
6. ประเมินผลการปฏิบัติงานของกรรมการผู้อำนวยการ เพื่อเสนอต่อที่ประชุมคณะกรรมการบริษัททราบเพื่อพิจารณาอนุมัติ

#### การกำหนดค่าตอบแทน

1. จัดทำหลักเกณฑ์และนโยบายในการกำหนดค่าตอบแทนของคณะกรรมการบริษัท และกรรมการชุดย่อย เพื่อเสนอต่อคณะกรรมการบริษัท และ/หรือเสนอขออนุมัติต่อที่ประชุมผู้ถือหุ้นแล้วแต่กรณี
2. กำหนดค่าตอบแทนที่จำเป็นและเหมาะสมทั้งที่เป็นตัวเงินและมีตัวเงินของคณะกรรมการบริษัทเป็นรายบุคคลในแต่ละปี โดยพิจารณาความเหมาะสมกับภาระหน้าที่ ความรับผิดชอบ ผลงาน และเปรียบเทียบกับบริษัทในธุรกิจที่คล้ายคลึงกัน และประโยชน์ที่คาดว่าจะได้รับจากกรรมการ เพื่อเสนอให้คณะกรรมการบริษัทพิจารณาและนำเสนอต่อที่ประชุมผู้ถือหุ้นเพื่อขออนุมัติ
3. รับผิดชอบต่อคณะกรรมการบริษัท และมีหน้าที่ให้คำชี้แจง ตอบคำถามกับค่าตอบแทนของกรรมการบริษัทในที่ประชุมผู้ถือหุ้น
4. พิจารณาเกณฑ์การประเมินผลงานกรรมการผู้อำนวยการตามที่ได้รับมอบหมายจากคณะกรรมการบริษัท
5. รายงานนโยบาย หลักการ/เหตุผลของการกำหนดค่าตอบแทนกรรมการและผู้บริหาร ตามข้อกำหนดของตลาดหลักทรัพย์ฯ โดยเปิดเผยไว้ในแบบแสดงรายการข้อมูลประจำปี (56-1) และรายงานประจำปี ของบริษัทฯ
6. กำหนดค่าตอบแทนประจำปีของกรรมการ กรรมการผู้อำนวยการ รองกรรมการผู้อำนวยการตามสายงาน และผู้บริหารระดับสูง ตามหลักเกณฑ์การจ่ายได้พิจารณาไว้ และนำเสนอต่อคณะกรรมการบริษัทเพื่ออนุมัติค่าตอบแทนของกรรมการผู้อำนวยการ รองกรรมการผู้อำนวยการตามสายงาน และผู้บริหารระดับสูง ส่วนของกรรมการ ให้คณะกรรมการบริษัทนำเสนอในที่ประชุมผู้ถือหุ้นอนุมัติ
7. พิจารณาความเหมาะสมและให้ความเห็นชอบ ในกรณีที่มีการเสนอขายหลักทรัพย์ใหม่ให้กรรมการและพนักงานโดยยึดหลักให้เกิดความเป็นธรรมต่อผู้ถือหุ้น และสร้างแรงจูงใจให้กรรมการและพนักงานปฏิบัติหน้าที่เพื่อให้เกิดการสร้างมูลค่าเพิ่มให้ผู้ถือหุ้นในระยะยาวและสามารถรักษาบุคลากรที่มีคุณภาพได้อย่างแท้จริง



## กฎบัตรคณะกรรมการสรรหา กำหนดค่าตอบแทน และ บรรษัทภิบาล

### บริษัท เอแอลที เทเลคอม จำกัด (มหาชน) และบริษัทในกลุ่ม

8. ปฏิบัติการอื่นใดที่เกี่ยวข้องกับการกำหนดค่าตอบแทนตามที่คณะกรรมการบริษัทมอบหมายโดยฝ่ายบริหาร และหน่วยงานต่างๆ จะต้องรายงานหรือนำเสนอข้อมูลและเอกสารที่เกี่ยวข้องต่อ กรรมการสรรหา กำหนดค่าตอบแทน และบรรษัทภิบาล เพื่อสนับสนุนการปฏิบัติงานของ คณะกรรมการสรรหา กำหนดค่าตอบแทน และบรรษัทภิบาล ให้บรรลุตามหน้าที่ที่ได้รับมอบหมาย

#### บรรษัทภิบาล

1. มีหน้าที่การกำกับดูแลการบริหารจัดการความยั่งยืน ติดตามความคืบหน้าผลการดำเนินงาน พิจารณา ทบทวนและให้ความเห็นชอบต่อผลการประเมิน ประเด็นสำคัญด้านความยั่งยืนขององค์กร
2. จัดทำ และทบทวนนโยบายการกำกับดูแลกิจการ จริยธรรมธุรกิจและข้อพึงปฏิบัติในการทำงาน นโยบายต่อต้านการคอร์รัปชัน นโยบายความยั่งยืน นโยบายและแนวปฏิบัติด้านการส่งเสริมนวัตกรรม ให้สอดคล้องกับกฎหมาย และระเบียบข้อบังคับของหน่วยงานภาครัฐและขององค์กรที่ทำหน้าที่กำกับดูแลบริษัท เช่น ตลาดหลักทรัพย์แห่งประเทศไทย (ตลท.) และสำนักงานคณะกรรมการกำกับหลักทรัพย์และตลาดหลักทรัพย์ (ก.ล.ต.) พร้อมนำเสนอคณะกรรมการบริษัท เพื่อพิจารณาและอนุมัติ
3. เสนอแนวปฏิบัติด้านการกำกับดูแลกิจการ แนวปฏิบัติต่างๆ ที่เกี่ยวข้องกับการต่อต้านการทุจริตและการจัดการความยั่งยืนต่อคณะกรรมการบริษัท พร้อมทั้งให้คำปรึกษา ตลอดจนข้อเสนอแนะต่อคณะกรรมการบริษัทในเรื่องเกี่ยวกับการกำกับดูแลกิจการและแนวปฏิบัติต่างๆ ที่เกี่ยวข้องกับการต่อต้านการทุจริตและการจัดการความยั่งยืนรายงานผลการปฏิบัติงาน ผลการประเมินการปฏิบัติตามนโยบายการกำกับดูแลบริษัท นโยบายต่อต้านการคอร์รัปชัน และนโยบายความยั่งยืน และประเด็นที่สำคัญเกี่ยวกับการกำกับดูแลกิจการ การต่อต้านการทุจริต ความรับผิดชอบต่อสังคมและสิ่งแวดล้อม และการจัดการความยั่งยืนต่อคณะกรรมการบริษัทอย่างน้อยปีละ 2 ครั้ง
4. ส่งเสริมให้บริษัทมีการสื่อสารให้กรรมการ ผู้บริหาร พนักงานทุกระดับและผู้ที่เกี่ยวข้องตระหนักและเข้าใจถึงนโยบายและแนวปฏิบัติด้านกำกับดูแลกิจการ จริยธรรมธุรกิจและข้อพึงปฏิบัติในการทำงาน นโยบายต่อต้านการคอร์รัปชัน นโยบายความยั่งยืนและแนวปฏิบัติที่เกี่ยวข้องอย่างเพียงพอและต่อเนื่อง
5. ปฏิบัติการอื่นใดตามที่คณะกรรมการบริษัทเห็นสมควรและมอบหมายให้ดำเนินการ

#### การรายงาน

คณะกรรมการสรรหา กำหนดค่าตอบแทน และบรรษัทภิบาลรายงานต่อคณะกรรมการบริษัท

#### การประชุม

1. คณะกรรมการสรรหา กำหนดค่าตอบแทน และบรรษัทภิบาล จัดให้มีหรือเรียกประชุมตามที่เห็นสมควร อย่างน้อยปีละ 1 ครั้ง และมีอำนาจในการเรียกประชุมเพิ่มได้ตามความจำเป็น โดยองค์ประชุมประกอบด้วย กรรมการสรรหา กำหนดค่าตอบแทน และบรรษัทภิบาล ไม่น้อยกว่ากึ่งหนึ่งของจำนวนกรรมการทั้งหมด
2. กรรมการทุกท่านควรเข้าร่วมประชุมทุกครั้ง ยกเว้นมีเหตุจำเป็นไม่อาจเข้าร่วมประชุมได้ ควรแจ้งให้ ประธานกรรมการสรรหา กำหนดค่าตอบแทน และบรรษัทภิบาลทราบล่วงหน้า
3. ประธานกรรมการสรรหา กำหนดค่าตอบแทน และบรรษัทภิบาลเป็นประธานที่ประชุม ในกรณีที่ ประธานกรรมการไม่อยู่ในที่ประชุมหรือไม่อาจปฏิบัติหน้าที่ได้ให้กรรมการที่มาประชุมเลือกกรรมการ คนหนึ่งเป็นประธานที่ประชุม
4. การลงมติของกรรมการสรรหา กำหนดค่าตอบแทน และบรรษัทภิบาล กระทำได้โดยถือเสียงข้างมาก ทั้งนี้ กรรมการท่านที่มีส่วนได้เสียใด ๆ ในเรื่องที่พิจารณา จะต้องไม่เข้าร่วมในการแสดงความเห็น และไม่มีสิทธิออกเสียงลงมติในเรื่องนั้น ๆ



## กฎบัตรคณะกรรมการสรรหา กำหนดค่าตอบแทน และ บริษัทภิบาล

### บริษัท เอแอลที เทเลคอม จำกัด (มหาชน) และบริษัทในกลุ่ม

5. การจัดส่งหนังสือเชิญประชุมให้แก่กรรมการสรรหา กำหนดค่าตอบแทน และ บริษัทภิบาล ให้จัดส่งล่วงหน้าก่อนการประชุม เว้นแต่ในกรณีจำเป็นหรือเร่งด่วน จะแจ้งการนัดประชุมโดยวิธีอื่น หรือกำหนดวันประชุมให้เร็วกว่านั้นได้ โดยให้เลขานุการคณะกรรมการสรรหา กำหนดค่าตอบแทน และ บริษัทภิบาลเป็นผู้บันทึกรายงานการประชุม
6. คณะกรรมการสรรหา กำหนดค่าตอบแทน และ บริษัทภิบาล สามารถเชิญผู้ที่เกี่ยวข้องเข้าร่วมประชุมเพื่อชี้แจงข้อเท็จจริงต่าง ๆ ให้แก่ที่ประชุมคณะกรรมการสรรหา กำหนดค่าตอบแทน และ บริษัทภิบาล ทราบได้

ประกาศ ณ วันที่ 23 กุมภาพันธ์ 2565

อนุมัติ

นายสุชาติ เหล่าปรีดา

(ประธานกรรมการสรรหา กำหนดค่าตอบแทน และบริษัทภิบาล)



# กฎบัตรคณะกรรมการบริหารความเสี่ยง

## Risk Management Committee Charter

บริษัท เอแอลที เทเลคอม จำกัด (มหาชน) และบริษัทในกลุ่ม

ฉบับปรับปรุง บังคับใช้วันที่ 23 กุมภาพันธ์ 2565  
อนุมัติโดย มติของคณะกรรมการบริษัท ครั้งที่ 1/2565  
ในการประชุมเมื่อวันที่ 23 กุมภาพันธ์ 2565



กฎบัตรคณะกรรมการบริหารความเสี่ยง  
บริษัท เอแอลที เทเลคอม จำกัด (มหาชน) และบริษัทในกลุ่ม

สถานะการแก้ไขปรับปรุง

ครั้งที่แก้ไข	วันที่บังคับใช้	รายละเอียดการแก้ไข
00	26/2/2561	เอกสารใหม่
01	23/02/2565	ทบทวนประจำปี







## กฎบัตรคณะกรรมการบริหารความเสี่ยง บริษัท เอแอลที เทเลคอม จำกัด (มหาชน) และบริษัทในกลุ่ม

กฎบัตรฉบับนี้จัดทำโดย บริษัท เอแอลที เทเลคอม จำกัด(มหาชน) คณะกรรมการบริหารความเสี่ยงของบริษัทจะสอบทานและประเมินกฎบัตรฉบับนี้เป็นประจำทุกปี

### วัตถุประสงค์

เพื่อให้การจัดตั้งคณะกรรมการบริหารความเสี่ยงสอดคล้องกับแนวทางพึงปฏิบัติและหลักการกำกับดูแลกิจการที่ดี (Good Governance) อีกทั้งเพื่อให้ผู้บริหารและพนักงานได้ทราบถึงบทบาทหน้าที่ความรับผิดชอบในส่วนที่ผู้บริหารและพนักงานเกี่ยวข้อง

### โครงสร้างของคณะกรรมการบริหารความเสี่ยง

คณะกรรมการบริหารความเสี่ยงจะถูกแต่งตั้งโดยคณะกรรมการบริษัท โดยคณะกรรมการประกอบด้วย

1. กรรมการอิสระอย่างน้อย 1 คน
2. MD หรือ CEO หรือ กรรมการผู้อำนวยการ
3. ผู้บริหาร

### วาระในการดำรงตำแหน่ง

คณะกรรมการบริหารความเสี่ยงมีวาระการดำรงตำแหน่งคราวละ 3 ปี และตามวาระการดำรงตำแหน่งของการเป็นกรรมการบริษัท กรรมการบริหารความเสี่ยงซึ่งพ้นจากตำแหน่งตามวาระอาจได้รับแต่งตั้งอีกได้

### อำนาจหน้าที่และความรับผิดชอบของคณะกรรมการบริหารความเสี่ยง

1. นำเสนอคณะกรรมการบริษัทในการกำหนดนโยบายการบริหารความเสี่ยงและระดับความเสี่ยงที่สามารถยอมรับได้
2. กำหนดนโยบายและแนวทางการบริหารความเสี่ยง (Risk Management Policy) โดยรวมของบริษัทซึ่งครอบคลุมถึงความเสี่ยงประเภทต่างๆที่สำคัญเช่น ความเสี่ยงด้านการเงิน ความเสี่ยงด้านการลงทุนและความเสี่ยงที่มีผลกระทบต่อชื่อเสียงของกิจการ เป็นต้น เพื่อนำเสนอคณะกรรมการบริษัทให้ความเห็นชอบ
3. กำหนดแผน กรอบ และกระบวนการบริหารความเสี่ยงของบริษัท ให้สอดคล้องกับนโยบายบริหารความเสี่ยง และติดตามการนำไปปฏิบัติ รวมทั้งการสอบทานประสิทธิผลของกรอบการบริหารความเสี่ยง
4. สอบทานรายงานการบริหารความเสี่ยง และดำเนินการเพื่อให้มั่นใจได้ว่าการจัดการความเสี่ยงมีความเพียงพอและเหมาะสม สามารถจัดการความเสี่ยงให้อยู่ในระดับที่ยอมรับได้ และการบริหารความเสี่ยงได้ถูกนำไปปฏิบัติอย่างต่อเนื่อง
5. พัฒนาและทบทวนระบบการจัดการบริหารความเสี่ยงของบริษัทให้มีประสิทธิภาพและประสิทธิผลอย่างต่อเนื่อง โดยมีการประเมินผลและติดตามกระบวนการบริหารความเสี่ยงให้สอดคล้องตามนโยบายที่กำหนดไว้อย่างสม่ำเสมอ
6. จัดให้มีคณะทำงานบริหารความเสี่ยงตามความจำเป็น รวมถึงสนับสนุนคณะทำงานบริหารความเสี่ยงในด้านบุคลากร งบประมาณ และทรัพยากรอื่นที่จำเป็น ให้สอดคล้องกับขอบเขตความรับผิดชอบ
7. ประสานงานร่วมกับคณะกรรมการตรวจสอบอย่างสม่ำเสมอโดยการแลกเปลี่ยนความรู้และข้อมูลเกี่ยวกับความเสี่ยง และการควบคุมภายในที่มีผลกระทบหรืออาจมีผลกระทบต่อบริษัท



**กฎบัตรคณะกรรมการบริหารความเสี่ยง**  
**บริษัท เอแอลที เทเลคอม จำกัด (มหาชน) และบริษัทในกลุ่ม**

8. ดำเนินการตัดสินใจและให้คำแนะนำเกี่ยวกับปัญหาสำคัญที่เกิดขึ้นในกระบวนการบริหารความเสี่ยง
9. นำเสนอรายงานผลการดำเนินงานของคณะกรรมการบริหารความเสี่ยงต่อคณะกรรมการบริษัทเพื่อรับทราบ และ/หรือพิจารณาทุก 6 เดือน
10. ปฏิบัติหน้าที่อื่นตามที่ได้รับมอบหมายจากคณะกรรมการบริษัท

**การประชุมและรายงาน**

1. คณะกรรมการบริหารความเสี่ยง จัดให้มีหรือเรียกประชุมตามที่เห็นสมควร อย่างน้อย 2 ครั้งต่อปี และมีอำนาจในการเรียกประชุมเพิ่มได้ตามความจำเป็น โดยองค์ประชุมประกอบด้วย กรรมการบริหารความเสี่ยง ไม่น้อยกว่ากึ่งหนึ่งของจำนวนกรรมการทั้งหมด
2. ประธานกรรมการบริหารความเสี่ยงเป็นประธานที่ประชุม ในกรณีที่ประธานกรรมการบริหารความเสี่ยงไม่อยู่ในที่ประชุมหรือไม่อาจปฏิบัติหน้าที่ได้ให้กรรมการบริหารความเสี่ยงที่มาประชุมเลือกกรรมการบริหารความเสี่ยง คนหนึ่งเป็นประธานที่ประชุม
3. การลงมติของกรรมการบริหารความเสี่ยง กระทำได้โดยถือเสียงข้างมาก ทั้งนี้กรรมการบริหารความเสี่ยง ที่มีส่วนได้เสียใด ๆ ในเรื่องที่พิจารณา จะต้องไม่เข้าร่วมในการแสดงความเห็นและไม่มีสิทธิออกเสียงลงมติในเรื่องนั้น ๆ
4. การจัดส่งหนังสือเชิญประชุมให้แก่กรรมการบริหารความเสี่ยง ให้จัดส่งล่วงหน้าก่อนการประชุม เว้นแต่ในกรณีจำเป็นหรือเร่งด่วนจะแจ้งการนัดประชุมโดยวิธีอื่น หรือกำหนดวันประชุมให้เร็วกว่านั้นได้ โดยให้เลขานุการคณะกรรมการบริหารความเสี่ยงเป็นผู้บันทึกรายงานการประชุม
5. คณะกรรมการบริหารความเสี่ยงสามารถเชิญผู้ที่เกี่ยวข้องเข้าร่วมประชุมเพื่อชี้แจงข้อเท็จจริงต่าง ๆ ให้แก่ที่ประชุม คณะกรรมการบริหารความเสี่ยงทราบได้

ประกาศเมื่อวันที่ 23 กุมภาพันธ์ 2565

อนุมัติ

นายปยุต ภูวกุลวงศ์  
(ประธานกรรมการบริหารความเสี่ยง)



# กฎบัตรคณะกรรมการบริหาร

## Board of Directors Charter

บริษัท เอแอลที เทเลคอม จำกัด (มหาชน) และบริษัทในกลุ่ม

ฉบับปรับปรุง บังคับใช้วันที่ 23 กุมภาพันธ์ 2565  
อนุมัติโดย มติของคณะกรรมการบริษัท ครั้งที่ 1/2565  
ในการประชุมเมื่อวันที่ 23 กุมภาพันธ์ 2565



กฎบัตรคณะกรรมการบริหาร  
บริษัท เอแอลที เทเลคอม จำกัด (มหาชน) และบริษัทในกลุ่ม

สถานะการแก้ไขปรับปรุง

ครั้งที่แก้ไข	วันที่บังคับใช้	รายละเอียดการแก้ไข
00	20/01/2558	เอกสารใหม่
01	23/02/2565	องค์ประกอบและคุณสมบัติ ข้อ 5, 6, 7

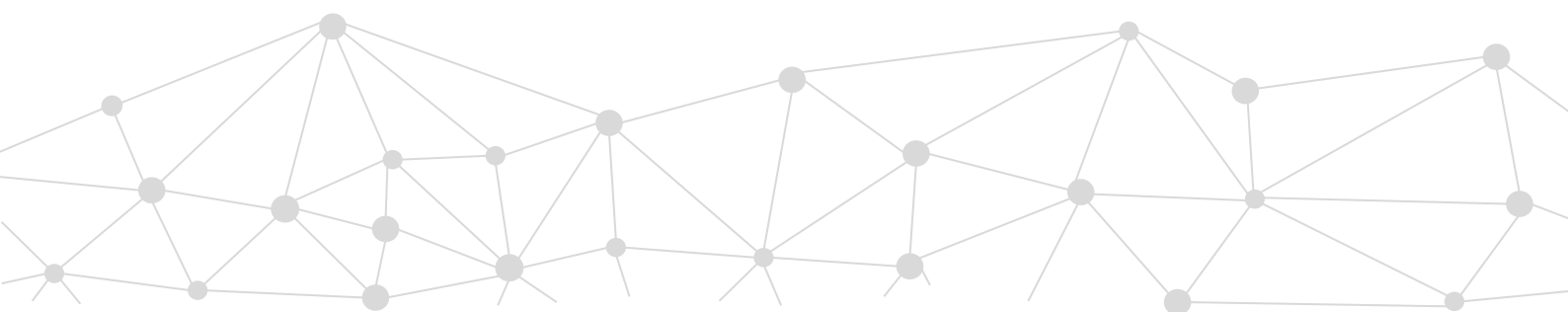



## กฎบัตรคณะกรรมการบริหาร บริษัท เอแอลที เทเลคอม จำกัด (มหาชน) และบริษัทในกลุ่ม

กฎบัตรฉบับนี้จัดทำโดยบริษัท เอแอลที เทเลคอม จำกัด (มหาชน) คณะกรรมการจะสอบทานและประเมินกฎบัตรฉบับนี้เป็นประจำทุกปี

### วัตถุประสงค์

คณะกรรมการบริหารถูกแต่งตั้งโดยคณะกรรมการบริษัท เพื่อเข้ามาบริหารจัดการและควบคุมกิจการของบริษัทตามที่ คณะกรรมการบริษัทมอบหมายให้ปฏิบัติงาน

### องค์ประกอบและคุณสมบัติ

1. คณะกรรมการบริหารไม่จำเป็นต้องเป็นกรรมการบริษัท
2. คณะกรรมการบริหาร ประกอบด้วยคณะกรรมการจำนวนไม่น้อยกว่า 4 คนแต่ไม่มากกว่า 10 คน
3. การแต่งตั้งกรรมการบริหาร ต้องผ่านกระบวนการสรรหาของคณะกรรมการบริษัท ต้องมีรายละเอียดประวัติการศึกษา และประสบการณ์การประกอบวิชาชีพของบุคคลนั้น ๆ เพื่อประโยชน์ในการตัดสินใจของกรรมการบริษัท
4. ประธานคณะกรรมการบริหารเป็นกรรมการผู้อำนวยการ ซึ่งชอบเขตอำนาจหน้าที่ และความรับผิดชอบเป็นไปตามกฎบัตรกรรมการผู้อำนวยการ
5. กรรมการบริหาร มีวาระการดำรงตำแหน่งคราวละ 3 ปี โดยการเวียนวาระการดำรงตำแหน่งในแต่ละปี ให้เข้าแนวปฏิบัติเดียวกันกับคณะกรรมการบริษัท
6. กรรมการบริหารจะพ้นจากตำแหน่งเมื่อ
  - ครบกำหนดตามวาระ
  - เสียชีวิต
  - ลาออก
  - พ้นจากการเป็นผู้บริหารของบริษัท
  - ขาดคุณสมบัติ หรือ มีลักษณะต้องห้ามตามที่กฎหมายว่าด้วยบริษัทมหาชนจำกัด และ/หรือกฎหมายว่าด้วยหลักทรัพย์ และตลาดหลักทรัพย์
  - ที่ประชุมคณะกรรมการบริษัทมีมติถอดถอน หรือ มีมติให้พ้นจากตำแหน่ง
7. คณะกรรมการบริษัท มีอำนาจในการแต่งตั้งกรรมการบริหารเพิ่มเติม เพื่อประโยชน์ในการดำเนินการตามวัตถุประสงค์ หรือเพื่อทดแทนกรรมการบริหารที่พ้นจากตำแหน่งตามข้อ 5 หรือ 6 ได้ โดยบุคคลที่ได้รับการแต่งตั้งเข้าเป็นกรรมการบริหารทดแทนตามข้อ 6 จะอยู่ในตำแหน่งได้เพียงเท่าวาระที่ยังเหลืออยู่ของกรรมการบริหารที่ตนเข้ารับตำแหน่งแทนเท่านั้น



## กฎบัตรคณะกรรมการบริหาร บริษัท เอแอลที เทเลคอม จำกัด (มหาชน) และบริษัทในกลุ่ม

### คุณสมบัติของกรรมการบริหาร

1. กรรมการต้องเป็นบุคคลที่มีความรู้ความสามารถ มีความซื่อสัตย์ สุจริต มีจริยธรรมในการดำเนินธุรกิจ และมีเวลาเพียงพอที่จะอุทิศความรู้ ความสามารถและปฏิบัติหน้าที่ให้แก่บริษัทได้
2. มีคุณสมบัติและไม่มีลักษณะต้องห้ามตามกฎหมายว่าด้วยบริษัทมหาชนจำกัดและกฎหมายอื่นที่เกี่ยวข้อง

### อำนาจหน้าที่และความรับผิดชอบของคณะกรรมการบริหาร

1. พิจารณาและกำหนดเป้าหมาย และแผนธุรกิจของบริษัท กำกับดูแลการดำเนินงานของบริษัทฯ ให้เป็นไปตามวิสัยทัศน์ พันธกิจ กลยุทธ์ และนโยบายของคณะกรรมการบริษัท กฎหมาย เงื่อนไข กฎระเบียบและข้อบังคับของบริษัทฯ
2. กำหนดแนวทางการดำเนินกิจการ การพัฒนา และการขยายธุรกิจให้เป็นไปตามแนววิสัยทัศน์ พันธกิจ กลยุทธ์ นโยบาย และมติคณะกรรมการบริษัท
3. แต่งตั้งผู้บริหารบริษัท เพื่อปฏิบัติหน้าที่ทุกตำแหน่งเว้นแต่การแต่งตั้งผู้บริหารระดับสูง ต้องได้รับความเห็นชอบจากคณะกรรมการบริษัท รวมทั้งสามารถมอบอำนาจให้บุคคลใด ๆ ไปดำเนินการแทนในเรื่องใด ๆ ที่อยู่ในหน้าที่และรับผิดชอบตามที่คณะกรรมการบริหารเห็นสมควร
4. กำหนดระเบียบปฏิบัติงานของพนักงานบริษัทโดยไม่ขัดหรือแย้งต่อข้อบังคับและกฎหมายที่เกี่ยวข้อง
5. พิจารณาให้ความเห็นชอบโครงสร้างตำแหน่งและโครงสร้างเงินเดือนและผลประโยชน์ตอบแทนอื่น ๆ ของพนักงาน ตลอดจนให้ความเห็นชอบโครงสร้างการบริหารตั้งแต่ระดับฝ่ายลงไป
6. พิจารณาอนุมัติแผนงบประมาณประจำปี กำกับดูแลและติดตามประเมินผลการดำเนินงาน ให้เป็นไปตามนโยบาย เป้าหมาย แผนงบประมาณที่ได้รับอนุมัติ พิจารณาอนุมัติเงินโบนัสและรางวัลพนักงาน ผลประโยชน์อย่างอื่นเพื่อสร้างขวัญกำลังใจพนักงาน
7. ดูแลให้บริษัทฯ มีระบบการควบคุมภายในที่เหมาะสมรัดกุม
8. พิจารณาเรื่องอื่นใดตามที่ได้รับมอบหมายจากคณะกรรมการบริษัท
9. ให้มีอำนาจตัดสินใจในเรื่องการดำเนินงานที่สำคัญของบริษัท โดยกำหนดขอบเขต ประเภท หรือขนาดของกิจการ วัตถุประสงค์ แนวทางและนโยบายของบริษัทภายในขอบเขตอำนาจที่ได้รับมอบหมาย รวมถึงการกำกับดูแลการดำเนินงานโดยรวม ผลผลิต ความสัมพันธ์กับลูกค้า และต้องรับผิดชอบต่อคณะกรรมการ
10. พิจารณาเรื่องการลงทุนขยายงาน รวมถึงการซื้อขายสินทรัพย์ถาวรของบริษัทฯ เพื่อเสนอต่อคณะกรรมการบริษัท
11. มีอำนาจกระทำการและแสดงตนเป็นตัวแทนของกิจการต่อบุคคลภายนอกในกิจการที่เกี่ยวข้องและเป็นประโยชน์ต่อกิจการ
12. พิจารณาเรื่องการระดมทุนของบริษัทฯ เพื่อนำเสนอต่อคณะกรรมการบริษัท
13. อนุมัติการแต่งตั้งที่ปรึกษาด้านต่าง ๆ ที่จำเป็นต่อการดำเนินงานของกิจการ
14. ดำเนินกิจการที่เกี่ยวข้องกับการบริหารงานโดยทั่วไปของกิจการ



กฎบัตรคณะกรรมการบริหาร  
บริษัท เอแอลที เทเลคอม จำกัด (มหาชน) และบริษัทในกลุ่ม

15. พิจารณานุมัติแผนการปฏิบัติของแต่ละฝ่ายงานของบริษัท และพิจารณานุมัติคำขอจากฝ่ายงานต่าง ๆ ของบริษัทที่เกินอำนาจสั่งการของฝ่ายงานนั้น
16. อำนาจหน้าที่ของคณะกรรมการบริหารดังกล่าว คณะกรรมการบริหารอาจจะมอบหมาย และกำหนดอำนาจหน้าที่ให้กรรมการบริหารแต่ละคนสามารถดำเนินการภายในขอบเขตอำนาจหน้าที่ตามข้อ 3. ก็ได้ โดยกรรมการบริหารดังกล่าวจะต้องรับผิดชอบในงานที่ได้รับมอบหมายนั้นโดยตรงต่อคณะกรรมการบริหาร
17. ให้ประธานกรรมการบริหารดำเนินการให้เป็นไปตามหน้าที่และความรับผิดชอบที่กล่าวมาข้างต้นอย่างมีประสิทธิภาพและประสิทธิผล

ทั้งนี้ อำนาจในการดำเนินการดังกล่าวข้างต้น ไม่รวมถึงการมอบอำนาจที่ทำให้ประธานกรรมการบริหารสามารถอนุมัติรายการที่ตนหรือบุคคลที่อาจมีความขัดแย้ง มีส่วนได้เสียหรืออาจมีความขัดแย้งทางผลประโยชน์ในลักษณะอื่นใดกับบริษัทหรือบริษัทย่อย และไม่รวมถึงการดำเนินการเกี่ยวกับรายการที่เกี่ยวข้องกัน และรายการได้มาจำหน่ายไปซึ่งทรัพย์สินที่สำคัญของบริษัทจดทะเบียน ตามกฎเกณฑ์ของตลาดหลักทรัพย์ และบริษัทจะต้องปฏิบัติให้เป็นไปตามกฎระเบียบ และข้อบังคับของตลาดหลักทรัพย์ที่เกี่ยวข้องกับเรื่องนั้น ๆ นอกจากนี้ อำนาจดังกล่าวข้างต้นไม่รวมถึงเรื่องอื่น ๆ ที่ข้อบังคับของบริษัทกำหนดให้ต้องขออนุมัติจากมติที่ประชุมผู้ถือหุ้น

#### การจัดการประชุม

คณะกรรมการบริหารจะต้องจัดให้มีหรือเรียกประชุมตามที่เห็นสมควร

ประกาศ ณ วันที่ 23 กุมภาพันธ์ 2565

อนุมัติ

นางปรีญาภรณ์ ตั้งเผ่าศักดิ์  
(ประธานกรรมการบริหาร)



## เอกสารแนบ 6

### รายงานคณะกรรมการตรวจสอบ ประจำปี 2564

เรียน ท่านผู้ถือหุ้น บริษัท เอแอลที เทเลคอม จำกัด (มหาชน)

ในรอบปีบัญชี 2564 (ตั้งแต่วันที่ 1 มกราคม 2564 - วันที่ 31 ธันวาคม 2564) คณะกรรมการตรวจสอบ บริษัท เอแอลที เทเลคอม จำกัด (มหาชน) 3 ท่าน ซึ่งเป็นกรรมการอิสระที่มีคุณสมบัติครบถ้วนตามที่กำหนดไว้ในกฎบัตร คณะกรรมการตรวจสอบของบริษัท และสอดคล้องกับข้อกำหนดและแนวทางปฏิบัติที่ดีสำหรับคณะกรรมการตรวจสอบของสำนักงานคณะกรรมการกำกับหลักทรัพย์และตลาดหลักทรัพย์ (“สำนักงาน ก.ล.ต.”) และตลาดหลักทรัพย์แห่งประเทศไทย (“ตลาดหลักทรัพย์ฯ”) ได้มีการประชุมรวม 4 ครั้ง และได้รายงานผลการประชุมให้คณะกรรมการบริษัท รับทราบทุกครั้ง โดยมีรายละเอียดการเข้าร่วมประชุมของกรรมการตรวจสอบแต่ละท่าน ดังนี้

- |                                    |  |
|------------------------------------|--|
| 1. พลเอกสิทธิศักดิ์ เทภาสิต        | ประธานกรรมการตรวจสอบ<br>เข้าร่วมประชุม 4/4 ครั้ง |
| 2. รองศาสตราจารย์สุชาติ เหล่าปรีดา | กรรมการตรวจสอบ<br>เข้าร่วมประชุม 4/4 ครั้ง       |
| 3. รองศาสตราจารย์ ดร.พนิต ภูจินดา  | กรรมการตรวจสอบ<br>เข้าร่วมประชุม 4/4 ครั้ง       |

ในการประชุมทุกครั้ง คณะกรรมการตรวจสอบได้เชิญกรรมการที่เป็นผู้บริหาร ผู้บริหารระดับสูง และผู้เกี่ยวข้อง เข้าร่วมประชุมเพื่อให้ข้อมูลเพิ่มเติมในประเด็นสำคัญ เพื่อให้การตรวจสอบและการสอบทานมีประสิทธิภาพและประสิทธิผลเพิ่มขึ้น นอกจากนี้ มีการจัดประชุมร่วมกับผู้สอบบัญชี และผู้ตรวจสอบภายในตามความเหมาะสมทุกครั้ง โดยไม่มีฝ่ายจัดการเข้าร่วมประชุม เพื่อปรึกษาหารือกันอย่างเป็นอิสระในการปฏิบัติงานที่มีความสำคัญ

คณะกรรมการตรวจสอบ ปฏิบัติภารกิจอย่างอิสระภายใต้ขอบเขต หน้าที่ และความรับผิดชอบตามกฎหมายที่ได้รับอนุมัติจากคณะกรรมการบริษัท เพื่อช่วยในการสอบทานให้บริษัทมีการกำกับดูแลกิจการอย่างเพียงพอ สอดคล้องกับข้อกำหนดและแนวทางปฏิบัติที่ดีสำหรับคณะกรรมการตรวจสอบของสำนักงานกำกับหลักทรัพย์ และตลาดหลักทรัพย์แห่งประเทศไทย สรุปสาระสำคัญในการปฏิบัติหน้าที่ของคณะกรรมการตรวจสอบสำหรับปี 2564 ได้ดังนี้

#### 1. สอบทานรายการทางการเงิน

คณะกรรมการตรวจสอบได้สอบทานในเรื่องความถูกต้อง ความครบถ้วน การปรับปรุงรายการบัญชีที่สำคัญซึ่งมีผลกระทบต่องบการเงิน ความเพียงพอเหมาะสมของวิธีการบันทึกบัญชี ขอบเขตการตรวจสอบรายงานทางการเงินประจำไตรมาส และประจำปี 2564 ทั้งงบการเงินรวมของบริษัท และบริษัทย่อย โดยหารือร่วมกับผู้สอบบัญชีจากบริษัท ไพร่ชวอเตอร์ไฮสโคปเปอร์ส เอบีเอส จำกัด โดยไม่มีฝ่ายบริหารของบริษัทเข้าร่วม เพื่อความเป็นอิสระในการสอบทานประเด็นที่มีสาระสำคัญ การประมาณการทางบัญชี และการใช้ดุลยพินิจต่างๆ ในการจัดทำงบการเงิน รวมทั้งการเปิดเผยข้อมูลในหมายเหตุประกอบงบการเงิน โดยได้สอบถามและใช้ความระมัดระวังรอบคอบเพื่อให้การจัดทำงบการเงินและ



การเปิดเผยข้อมูลในหมายเหตุประกอบงบการเงินของบริษัทที่มีความเชื่อถือได้ โปร่งใส ถูกต้องตามมาตรฐานการรายงานทางการเงินของไทยอย่างเพียงพอและทันเวลา เพื่อเป็นประโยชน์กับนักลงทุนหรือผู้ใช้งบการเงิน

คณะกรรมการตรวจสอบ มีความเห็นว่า กระบวนการจัดทำรายงานทางบัญชีและการเงินของบริษัทที่มีระบบการควบคุมภายในที่เหมาะสม ผู้สอบบัญชีมีความเป็นอิสระในการปฏิบัติหน้าที่โดยไม่ถูกจำกัดขอบเขตในการตรวจสอบ ซึ่งทำให้มั่นใจได้ว่า การจัดทำงบการเงินเป็นไปตามข้อกำหนดของกฎหมายและมาตรฐานบัญชีตามหลักการบัญชีที่รับรองทั่วไป ระบบบัญชีและงบการเงินมีความถูกต้องเชื่อถือได้ และมีการเปิดเผยข้อมูลอย่างถูกต้อง ครบถ้วนเพียงพอ

## 2. ระบบการควบคุมภายในและการตรวจสอบภายใน

คณะกรรมการตรวจสอบได้กำกับดูแลงานตรวจสอบภายในให้มีการปฏิบัติที่สอดคล้องกับมาตรฐานวิชาชีพ และระบบควบคุมภายในตามมาตรฐาน COSO ของสำนักงานคณะกรรมการกำกับหลักทรัพย์และตลาดหลักทรัพย์แห่งประเทศไทย เพื่อให้มั่นใจว่าการดำเนินงานกิจกรรมตรวจสอบภายใน เป็นไปอย่างมีอิสระ และมีประสิทธิภาพ โดยพิจารณาจากรายงานสรุปผลการตรวจสอบภายใน รวมถึงการติดตามผลจากผู้ตรวจสอบภายในจากบริษัท สำนักงาน เอ.เอ็ม.ที. ไซลูชั่น จำกัด ซึ่งเป็นบริษัทที่ได้รับมอบหมายให้ปฏิบัติงานตรวจสอบภายในของบริษัท ประจำปี 2564 เป็นประจำทุกไตรมาส ตามแผนงานที่ได้อนุมัติให้ครอบคลุมระบบงานที่สำคัญของบริษัท โดยให้เป็นไปตามทิศทางกลยุทธ์ของบริษัท และใช้หลักการความเสี่ยงเป็นพื้นฐาน รวมทั้งได้ให้ข้อเสนอแนะที่เป็นประโยชน์ต่อระบบการควบคุมภายในเพื่อให้มีประสิทธิภาพยิ่งขึ้น พร้อมกันนำเสนอเรื่องที่สำคัญต่อคณะกรรมการบริษัท เพื่อให้มีการติดตามให้ฝ่ายบริหารเร่งปรับปรุงการปฏิบัติงานตามประเด็นที่ผู้ตรวจสอบภายในตรวจพบ เพื่อให้มีการแก้ไขปรับปรุงแก้ไขอย่างต่อเนื่องและสอดคล้องกับสถานการณ์ที่เปลี่ยนแปลงไป รวมถึงมีการประเมินและทบทวนความเพียงพอของระบบควบคุมภายในตามแบบประเมินความเพียงพอของระบบการควบคุมภายในของสำนักงานคณะกรรมการกำกับหลักทรัพย์และตลาดหลักทรัพย์ (ก.ล.ต.) เป็นประจำทุกปี

คณะกรรมการตรวจสอบมีความเห็นว่า ระบบการตรวจสอบภายในของบริษัทมีความเหมาะสม มีประสิทธิภาพ และมีความเป็นอิสระ แผนงานตรวจสอบประจำปีสอดคล้องกับเป้าหมายและความเสี่ยงของบริษัท และผลการปฏิบัติงานของหน่วยงานตรวจสอบภายในบรรลุตามเป้าหมายที่วางไว้ ทั้งนี้ ไม่พบประเด็น หรือข้อบกพร่องที่อาจส่งผลกระทบต่อบริษัทอย่างมีนัยสำคัญ แสดงให้เห็นว่าบริษัทให้ความสำคัญต่อการควบคุมภายใน สามารถสร้างความมั่นใจอย่างสมเหตุสมผลได้ว่า บริษัทมีระบบควบคุม

## 3. การปฏิบัติตามกฎหมายว่าด้วยหลักทรัพย์และตลาดหลักทรัพย์ ข้อกำหนดของตลาดหลักทรัพย์แห่งประเทศไทย และ/หรือ กฎหมายที่เกี่ยวข้องกับธุรกิจของบริษัท

คณะกรรมการตรวจสอบได้สอบทานการปฏิบัติงานของบริษัทให้เป็นไปตามกฎหมายว่าด้วยหลักทรัพย์และตลาดหลักทรัพย์ฯ กฎระเบียบ และข้อกำหนดของสำนักงานคณะกรรมการกำกับหลักทรัพย์และตลาดหลักทรัพย์ ตลาดหลักทรัพย์แห่งประเทศไทยและกฎหมายอื่นๆ ที่เกี่ยวข้องกับการดำเนินธุรกิจของบริษัท รวมทั้งภาระผูกพันที่อาจเกิดขึ้นจากสัญญาที่กระทำกับบุคคลภายนอกและข้อเรียกร้องอื่น ๆ

คณะกรรมการตรวจสอบให้ความเห็นว่า รายการที่บริษัทต้องปฏิบัติตามกฎหมายว่าด้วยหลักทรัพย์และตลาดหลักทรัพย์ ข้อกำหนดของตลาดหลักทรัพย์แห่งประเทศไทย และกฎหมายที่เกี่ยวข้องกับธุรกิจที่ได้สอบทานนั้นมีความถูกต้อง ครบถ้วน และเพียงพอแล้ว

#### 4. พิจารณาเสนอแต่งตั้งผู้สอบบัญชีและค่าสอบบัญชี ประจำปี 2564

คณะกรรมการตรวจสอบได้พิจารณาคัดเลือกผู้สอบบัญชี โดยพิจารณาถึงความเป็นอิสระของผู้สอบบัญชี คุณภาพของผลงานการตรวจสอบที่ผ่านมา ทักษะ ความรู้ความสามารถ และประสบการณ์ของผู้สอบบัญชี รวมถึงความเหมาะสมของค่าสอบบัญชี คณะกรรมการตรวจสอบมีมติเสนอต่อคณะกรรมการบริษัทเพื่อพิจารณา และขออนุมัติจากที่ประชุมผู้ถือหุ้น ให้แต่งตั้ง นางสาวนันทิกา ลิ้มวิระยะเลิศ ผู้สอบบัญชีรับอนุญาต 7358 และ/หรือ นายชจรเกียรติ อรุณไพโรจน์กุล ผู้สอบบัญชีรับอนุญาต 3445 และ/หรือ นางสาวธิดิรินทร์ แว่นแก้ว ผู้สอบบัญชีรับอนุญาต 9432 จาก บริษัท ไพร์ซวอเตอร์เฮาส์คูเปอร์ส เอบีเอส จำกัด เป็นผู้สอบบัญชีของบริษัท ประจำปี 2564

#### 5. รายการที่เกี่ยวข้องกันหรืออาจมีความขัดแย้งทางผลประโยชน์

คณะกรรมการตรวจสอบได้สอบทานกำกับดูแล และให้ความเห็นเกี่ยวกับรายการที่เกี่ยวข้องกันหรือรายการที่อาจมีความขัดแย้งทางผลประโยชน์ของบริษัทเป็นประจำทุกไตรมาส โดยยึดหลักความสมเหตุสมผล ความโปร่งใส และเป็นประโยชน์สูงสุดต่อบริษัท โดยบรรจุเป็นวาระหลักในการประชุมคณะกรรมการตรวจสอบ ตลอดจนสอบทานให้มีการเปิดเผยข้อมูลอย่างถูกต้องครบถ้วน เป็นไปตามกฎหมาย และข้อกำหนดของคณะกรรมการกำกับหลักทรัพย์ และตลาดหลักทรัพย์แห่งประเทศไทย

#### 6. ความเห็นต่อการปฏิบัติหน้าที่ตามกฎบัตรของคณะกรรมการตรวจสอบ

คณะกรรมการตรวจสอบมีการประเมินผลการปฏิบัติหน้าที่ โดยการประเมินตนเองแบบรายคณะ ตามแนวทางของตลาดหลักทรัพย์แห่งประเทศไทย โดยผลการประเมินประจำปี 2564 อยู่ในเกณฑ์ดีเยี่ยม ซึ่งแสดงให้เห็นว่า คณะกรรมการตรวจสอบได้ปฏิบัติหน้าที่และความรับผิดชอบที่ได้รับไว้ตามกฎหมาย โดยใช้ความรู้ ความสามารถ ความระมัดระวัง ความรอบคอบ และมีความเป็นอิสระอย่างเพียงพอ ตลอดจนให้ความเห็นและข้อเสนอแนะต่างๆ อย่างสร้างสรรค์ เพื่อเป็นประโยชน์ต่อฝ่ายจัดการ และกรรมการบริษัทอย่างต่อเนื่อง รวมทั้งมีการพิจารณาทบทวน และปรับปรุงกฎบัตรคณะกรรมการตรวจสอบเป็นประจำทุกปี เพื่อให้มั่นใจว่ากฎบัตรคณะกรรมการตรวจสอบยังคงสอดคล้องกับประกาศ และแนวปฏิบัติที่ดีของคณะกรรมการกำกับหลักทรัพย์ และตลาดหลักทรัพย์แห่งประเทศไทย

คณะกรรมการตรวจสอบเห็นว่าบริษัท ได้จัดทำรายงานข้อมูลทางการเงินอย่างถูกต้อง สอดคล้องตามมาตรฐานการบัญชีที่รองรับทั่วไป มีการเปิดเผยข้อมูลรายการระหว่างกัน หรือรายการที่อาจก่อให้เกิดความขัดแย้งทางผลประโยชน์อย่างเพียงพอ มีระบบควบคุมภายในและการตรวจสอบภายในที่เหมาะสม และมีประสิทธิภาพ มีการปฏิบัติตามกฎหมาย ข้อกำหนดของตลาดหลักทรัพย์และกฎหมายที่เกี่ยวข้องถูกต้องครบถ้วน และมีการพัฒนาอย่างต่อเนื่องเพื่อสนับสนุนให้บริษัทมีการกำกับดูแลกิจการอย่างยั่งยืน



พลเอกสิทธิศักดิ์ เทภาสิต

ประธานกรรมการตรวจสอบ



## บริษัท เอแอลที เทเลคอม จำกัด (มหาชน)

52/1 หมู่ 5 ถนนบางทราย - ไทรน้อย ตำบลบางสีทอง อำเภอบางทราย จังหวัดนนทบุรี 11130

โทร. : 02-863-8999

อีเมล : info@alt.co.th



[www.alt.co.th](http://www.alt.co.th)

ALT Telecom Public Company Limited